



Húsz év – 25 PhD-konferencia

HÚSZ ÉVE AZ EURÓPAI MAGYARORSZÁG TUDOMÁNYOS MEGÚJULÁSA ÉS A FIATAL KUTATÓK SZOLGÁLATÁBAN

A PEME XXV. PhD – Konferenciájának előadásai

(Budapest, 2023. április 27.)

PEME

2023. június

BUDAPEST

Szerkesztette:

Dr. Koncz István és Szova Ilona



Elektronikus könyv

2023

ISBN 978-615-5709-18-0

Kiadja a Professzorok az Európai Magyarországért Egyesület

Szuperlektorok:

Prof. Dr. Demetrovics János akadémikus

Prof. Dr. Simai Mihály akadémikus

Prof. Dr. Szabó János

BEVEZETÉS – KÖSZÖNTŐ

Tisztelt Olvasók! Kedves - e kötetben publikáló - Fiatal Kolléganők és Kollégák!

Kedves segítő, opponáló/lektoráló tudós PEME-tagok!

Egyesületünk 20 éve alakult. Alapítói erősen eltökélt szándéka szerint 20 év alatt sokszáz sikeres akciót, programot bonyolítottunk le hazánk európaiságának megalapozása és megerősítése érdekében. Ezek között megkülönböztetett szerepe volt a PEME húszéves történelmében mindig - s van ma is - a kutatói pályájukon elindult, vagy azt tervező jövő tudós nemzedék kiemelt támogatását célzó, Európában is egyedülálló nemzetközi PhD-Konferencia sorozatunknak.

Büszkén hangsúlyozzuk: a PEME küldetése sikeres teljesítését lehetővé tevő szakmai-segítő programsorozatainknak továbbra is egyik legsikeresebb munkaformája a fiatal kutatók - próbapályán folyó, idősebb neves kutatókkal szakmai párbeszéd lehetőségét biztosító - prezentációs és gyors publikációs lehetőségeinek kiszélesítése. Az immár jubileumi, XXV. PhD-Konferencia kötete megjelenése kapcsán elmondható „számok” is jelzik e programsorozat nagyfokú sikerességét.

A kötet megjelenése kapcsán is köszöntjük a konferencián 32 témakörben előadó fiatalokat (köztük a Szerbiából, Szlovákiából, Kanadából és Romániából jelentkezőket), és az e napi munkát opponensként, majd a kiadvány elkészítését lektorként segítő önzetlen vezető kutatókat, s megköszönte a központi stáb profi konferencia előkészítő munkáját. A 18. éve tartó konferenciasorozat imponáló számaival érzékeltetni szeretnénk eddigi ilyen irányú tevékenységünk eredményeit: szervezésünkben csaknem 1200 fiatal tudós adott elő és jelentette meg az Egyesület segítségével csaknem 12 000 oldalnyi tanulmányát, s publikált a 26 kötetben – kutatómunkára készülő - számos mesterszakos diák is. A PhD-s hallgatók doktori cselekményeit 96 doktori iskolával való kapcsolatunk gyorsította fel. E széleskörű szervező és kiadói tevékenységben mintegy 600 (szakmájában elismert) egyesületi tag és pártoló tag vett részt. Őket, s a központi profi szervező/szerkesztő stábot is hálás köszönet illeti meg az önzetlen sokéves segítő munkáért.

Persze, e kötetben is a fiatal kutatók írásai a legfontosabbak, a programjaink, s az idősebb kutatók áldozatos tevékenysége értük, az ő profivá válásukért vannak!

Az Egyesület Elnöksége nevében gratulálunk a tanulmányok szerzőinek és mentoraiknak, s nagyon sikeres jövőbeni tudományos tevékenységet kívánunk nekik:

Dr. Simai Mihály akadémikus,
a PEME általános tudományos alelnöke

Dr. Koncz István, szerkesztő,
a PEME elnöke

Tartalom

1. Bognár Bálint György: Tárgyaink tükrében – az vagy, amid van?	7
<i>BCE - Kommunikáció- és Médiatudomány</i>	<i>7</i>
<i>Lektorálták: Dr. Bittó Renáta - Dr. Koncz István.....</i>	<i>7</i>
2. Busa Csilla^{1,2}: Az ellátás előzetes tervezése (advance care planning) és alkalmazási lehetőségei Magyarországon.....	18
<i>Pécsi Tudományegyetem Egészségtudományi Kar Egészségtudományi Doktori Iskola.....</i>	<i>18</i>
<i>Lektorálták: Dr. Pikó Béla - Dr. Dobos László</i>	<i>18</i>
3. Csiha Tünde Noémi: A víz és a föld archaikus szimbolikája a Kirikou és a boszorkány című mesefilmben - egy nyugat-afrikai meseadaptáció margójára.....	29
<i>SE - Benedek Elek Pedagógiai kar, Neveléstudományi és Pedagógiai Intézet</i>	<i>29</i>
<i>Lektorálták: Dr. Poór Zoltán - Dr. Novák Anikó</i>	<i>29</i>
4. Dömény Balázs: A táplálékkiegészítő és étrend-kiegészítő kifejezések nemzetközi kutatási trendjeinek feltérképezése	35
<i>Pécsi Tudományegyetem, Közgazdaságtudományi Kar, Gazdálkodástani Doktori Iskola</i>	<i>35</i>
<i>Lektorálta: Dr. Bábosik Mária.....</i>	<i>35</i>
5. Tatiane Domokos ^{1,2}, Szabolcs Szavai ²: A Prediction of FLD using Gurson model for flat specimen.....	46
<i>István Sályi Doctoral School of Mechanical Sciences - University of Miskolc.....</i>	<i>46</i>
<i>Lektorálták: Prof. Dr. Szabó János - Prof. Dr. Lóth László</i>	<i>46</i>
6. Dr. Takács István -Dr. Lenti István: Az agrártársadalom helyzetértékelése empirikus eredmények alapján - A stratégiai gondolkodás szerepe a jövőkép megítélésében	52
<i>Debreceni Egyetem, Humán Tudományok Doktori Iskola.....</i>	<i>52</i>
<i>Lektorálta: Prof. Dr. Lóth László.....</i>	<i>52</i>
7. Farkas Júlia: Párterápiás értelem-orientált intervenciók a logoterápia és egzisztenciaanalízisben	59
<i>Pécsi Tudományegyetem, Egészségtudományi Kar, Egészségtudományi Doktori Iskola, Pécs; Pünkösdi Teológiai Főiskola, Pasztorálpszichológiai Tanszék.....</i>	<i>59</i>
<i>Lektorálta: Dr. Nagy László.....</i>	<i>59</i>
8. Halmágyi József Attila: A jó nevelő az, akire már nincs szükség	70
<i>Babeş-Bolyai Tudományegyetem, Ökumené Doktori Iskola</i>	<i>70</i>
<i>Lektorálták: Dr. Poór Zoltán – Dr. Zachár László.....</i>	<i>70</i>
9. Halper Johanna: Leon Orłowski „Az elfeledett budapesti lengyel követ”	82
<i>KRE BTK Történelemtudományi Doktori Iskola.....</i>	<i>82</i>
<i>Lektorálták: Prof. Dr. Kemény László – Dr. Fehér Zsuzsanna</i>	<i>82</i>

10.	Hamvas Levente Péter: A Fekete Nap biblioterápiás szemmel – különös tekintettel a Petőfi-emlékévre	93
	<i>Pécsi Tudományegyetem BTK, Irodalom- és Kultúratudományi Doktori Iskola.....</i>	<i>93</i>
	Lektorálta: Dr. Nagy László.....	93
11.	Horváth Klaudia: A magyarországi kis-és közepes vállalatok innovációs tevékenységének több szempontú elemzése - egy empirikus felmérés eredményei ..	104
	<i>NKE Közigazgatás-tudományi Doktori Iskola.....</i>	<i>104</i>
	Lektorálták: Dr. Bábosik Mária – Prof. Dr. Lóth László.....	104
12.	Mazák Viktória Erzsébet: A szakszervezeti mozgalom Max Weber elméletének tükrében	116
	<i>Debreceni Egyetem - Humán tudományok Doktori Iskola</i>	<i>116</i>
	Lektorálta: Prof. Dr. Kemény László	116
13.	Kulbert Gábor, Dr. Keresztes Gábor: A gasztronómia szerepe a vidéki turizmusban Magyarországon.....	123
	<i>Soproni Egyetem Lámfalussy Sándor Közgazdaságtudományi Kar</i>	<i>123</i>
	<i>Széchenyi István Gazdálkodás- és Szervezéstudományok Doktori Iskola</i>	<i>123</i>
	Lektorálta: Dr. Bábosik Mária.....	123
14.	Márió Kovács^{1,2}, Balázs Pere¹: Development of a memory efficient algorithm for finite element simulations of metal foams	133
	<i>Széchenyi István Egyetem – MMT Doktori Iskola</i>	<i>133</i>
	Lektorálták Prof. Dr. Lóth László – Prof. Dr. Szabó János.....	133
15.	Molnár Zsanett, Dr. Pikó Béla: A gyász kialakulása és kezelése kultúrkörünkben.....	144
	Lektorálta: Dr. Berentés Éva	144
16.	Liktor Zoltán Attila: The importance of the Diet of 1722/23 from the aspect of the Public Law - The reforms of the Succession of the Throne, the structure of Government, and the Judicial system*	158
	<i>Pázmány Péter Katolikus Egyetem – Jog- és Államtudományi Kar</i>	<i>158</i>
	Lektorálták: Dr. Kispál Beáta - Dr. Tóth Erika	158
17.	Pintér Nikolett: Az Egészséges Szervezet Modell kérdőívben a növekedéssel, fejlődéssel és a környezethez való viszonytal kapcsolatos dimenziók tapasztalatai a versenyszférában	170
	<i>NKE, Közigazgatás-tudományi Kar, Közigazgatás-tudományi Doktori Iskola</i>	<i>170</i>
	Lektorálták:Dr. Bittó Renáta - Prof. Dr. Lóth László	170
18.	Raposa Vivien Kitti: A Turul Bajtársi Szövetség szervezeti élete és táncos mulatságai a négy magyarországi egyetemvárosban a két világháború között	175
	<i>PTE-BTK Interdiszciplináris Doktori Iskola, Európa és magyarság a 18-20. században Program.....</i>	<i>175</i>
	Lektorálta: Prof. Dr. Nagy Péter Tibor	175

19. Ruff Tamás: A magyar fiatalok migrációs mintázata.....	191
<i>Soproni Egyetem - Széchenyi István Gazdálkodás- és Szervezéstudományok Doktori Iskola</i>	
.....	191
Lektorálták: Prof. Dr. Szabó János - Dr. Bábosik Mária.....	191
20. Soós Ádám, Pethő Csongor-László, Gecse Zsanna, Szócs Emőke, Halasy Viktória, Nagy Nándor: Bélidegrendszerből származó idegi sejtaggregátumok tenyésztése és transzplantációja csirke embrionális modellben.....	199
<i>Semmelweis Egyetem, AOK, Anatómiai, Szövet- és Fejlődéstani Intézet, Budapest.....</i>	
Lektorálta: Dr. Pikó Béla.....	199
21. Sütő Attila: A pályakezdő kémiatanárok pedagógiai ismereteinek fejlesztése a digitális kompetenciák függvényében.....	209
<i>Eszterházy Károly Egyetem - Neveléstudományi. Doktori Iskola.....</i>	
Lektorálták: Dr. Zachár László - Dr. Poór Zoltán.....	209
22. Szabó Kristóf: A genetikai algoritmusok alapjai.....	218
<i>Miskolci Egyetem, Szerszámgépek Intézeti Tanszéke.....</i>	
Lektorálta: Prof. Dr. Lóth László.....	218
23. Szilasi Ildikó Hermina: A tárgyi kultúra változása a Kongói Demokratikus Köztársaságban.....	227
<i>PTE Interdiszciplináris Doktori Iskola Néprajz- és Kulturális Antropológia Doktori Program</i>	
.....	227
Lektorálta: Dr. Nagy László.....	227
24. Szeibert-Erdős András: Szerkesztő a vádlottak padján. A Neményi Mátyás elleni kommunistaperes eljárás és tanulságai*	234
<i>ELTE Történelemtudományi Doktori Iskola.....</i>	
Lektorálták: Dr. Kispál Beáta - Dr. Fűrj Zoltán.....	234
25. Szócs Emőke, Soós Ádám, Halasy Viktória, Nagy Nándor: Hám-mesenchyma kölcsönhatások feltárása a limfociták éréséért felelős primer és szekunder nyirokszervek embrionális fejlődése során.....	243
<i>Semmelweis Egyetem, AOK, Anatómiai, Szövet- és Fejlődéstani Intézet, Budapest.....</i>	
Lektorálta: Dr. Pikó Béla.....	243
26. Zsidai Zsuzsanna: A Fadlallah el-Hedad Mihály által keletre vezetett lóbeszerző expedíciók a 19-20. század fordulóján – áttekintő gondolatok az előzményekről és az eredményekről.....	254
<i>EKE, Történelemtudományi Doktori Iskola.....</i>	
Lektorálta: Prof. Dr. Nagy Péter Tibor.....	254

1. Bevezetés

Koncertjegyek és karszalagok a szekrény ajtajára ragasztva. Családi képek bekeretezve a falon. Egy féltve őrzött plüssállat a kanapé sarkában. Az egyén tárgyak között él, amelyek különböző szerepeket töltenek be a mindennapjai és élete során: emlékeket őriznek magukban, esztétika funkcióval bírnak, használati eszközökként működnek, igazodási pontokat adnak meg. Az ember tulajdonai olyan kérdésekre válaszolnak, amelyek folyamatosan foglalkoztatják őt (Belk, 1988): ki vagyok én, hol a helyem a világban? Éppen emiatt a rendeltetésük sem kizárólag kényelmi megoldásokra korlátozódik, a javak ugyanis képviselhetik tulajdonosukat, és kapaszkodókat nyújthatnak számára a mindennapok során. A sokrétű funkciói miatt érdemes vizsgálni a tárgyakat, mivel más-más dimenzióból megközelítve más-más magyarázatot adnak az egyén életében betöltött szerepükre. Az ezerarcú tulajdonok interdiszciplináris diskurzust képesek generálni olyan területek között, mint a szemiotika, a marketing, a pszichológia, a történelem, a materializmus, a fenntarthatóság és a minimalizmus, emiatt érdemes tüzetesebben foglalkozni velük.

1.1. Relevancia

„A múlt emlékei, a jelen tapasztalatai, a jövő álmai az embernél kibogozhatatlanul összefonódnak a környezetét alkotó tárgyakkal” – állítja Csíkszentmihályi és Halton (2011, p. 12.), és ezzel a megállapítással pontosan sikerült nekik megragadni azt a szempontot, amiért érdemes tárgyakat helyezni különböző vizsgálódások középpontjába. Az egyén materiális környezete egyrészt az identitásának része, képviselheti karakterisztikáit, de abban is segíthetnek, hogy az adott személy általuk torzítsa személyiségét (Csíkszentmihályi & Halton, 2011; Goffman, 1959; Woodward, 2007). Nonverbális kifejezőeszközökként a kommunikációs folyamat során számtalan jellemzőjét árulhatják el hordozójuknak, emellett befolyásolóerővel is bírhatnak a státuszjellegük miatt, így a benyomáskeltés eszközei lehetnek (Goffman, 1951). A tulajdonok interpretálásában részt vesz a szemiotika, mivel az egyén és a környezete ugyanazt a tárgyat eltérő jelentésekkel társíthatja, másképpen gondolkodhat róla (Richins, 1994). A javak továbbá a minimalizmus és a materializmus ellentétének közepén helyezkednek el, a minél kevesebb és a minél több birtoklása között, emiatt a jelenség érinti korunk egyik erőteljesen tematizált témakörét, a fenntarthatóságot is.

A tárgyakkal a különböző szerepei miatt érdemes és szükséges is foglalkozni, nemcsak holisztikusan, globális szempontból, hanem konkrétan, az egyén perspektívájából is. Kutatásom relevanciája abban is rejlik, hogy az anyagi környezet a társadalomról és az emberről egyaránt képes információt nyújtani, így a tanulmány hiteles kor- és körképet tud biztosítani a tárgyak jelenlegi helyzetéről, és az egyik legemberibb tulajdonságunkkal való viszonyunkról: a birtoklásról.

1.2. Kutatási kérdések

A Kulturális és Innovációs Minisztérium ÚNKP-22-2 kódszámú Új Nemzeti Kiválóság Programjának a Nemzeti Kutatási, Fejlesztési és Innovációs Alapból finanszírozott szakmai támogatásával zajlott kutatásom során tágabb értelemben arra a kérdésre kerestem a választ, hogy hogyan gondolkodik magáról az egyén a tárgyai által, és mások a tárgyait látva hogyan gondolkodnak róla. Vizsgálódásaim során a következő kutatási kérdések vezéreltek: Mennyire tükrözik a tulajdonolt tárgyak birtokosuk személyiségét? Hogyan befolyásolja az egyén és tárgyai viszonyát a fenntarthatóság és a birtoklási vágy? A kérdések megválaszolásában kutatásom módszertana segített, amit a releváns szakirodalom áttekintése során megfogalmazódott reflexiók is alakítottak.

2. Elméleti áttekintés

2.1. A tárgyak szerepei az ember életében

Az egyén személyiségét nemcsak a gondolatai és a szavai határozzák meg, hanem az általa birtokolt anyagi termékek is, amelyekkel körülveszi magát, és amelyekkel napi szintű interakcióba elegendik (Woodward, 2007). Az ember a tulajdonaira tudatosan vagy tudattalanul is a saját részeiként tekint, ezért lehetnek az anyagi javak az identitásának részei (Belk, 1988). A tárgyak funkcionálhatnak az én építőiként, megjelenítve a személyiségét, érzéseit és emlékeit, ilyen például egy kulcstartó a legutóbbi nyaralásról vagy a mementókként kiállított koncertbelépők (Gosling et al., 2002). Ezek mellett az anyagi környezet az egyén viselkedésformáit is képes megjeleníteni, a rendezett környezet például implikálhatja azt, hogy a személy rendszerető és a magánéletében is a letisztultságra törekszik (Gosling et al., 2002).

A tárgyak azért is határozzák meg az ént, mivel az ember élete nagy részét velük tölti, fizikailag körbeveszi magát velük, mentálisan gondol rájuk, így önmagát látja bennük (Dolfsma, 2004). A tulajdonok így közvetítenek egy rendkívül elemi állítást (az vagy, amid van), ami az egyéni perspektívát emeli ki, másrészt megjelenik egy társadalmi nézőpont is, amelynél az adott személy a tulajdonai által megkülönbözteti magát a társadalom többi tagjától (Belk, 1988; Csíkszentmihályi & Halton, 2011). Az anyagi környezet tehát egyaránt segíti az egyént a személyes és a társas identitásának kialakításában és közvetítésében.

A tulajdonok továbbá igazodási pontokként is szolgálhatnak, így tulajdonképpen elválaszthatatlanok az egyén egzisztenciájától, mivel tapasztalati keretként jelennek meg a tárgyai, amelyek rendet teremtenek a formátlan szelfben (Csíkszentmihályi & Halton, 2011). Az anyagi kontextusa az énmegerősítés által biztos kapaszkodókat tud nyújtani az ember számára, mivel segíti őt a mindennapokban történő navigációban, önmaga értelmezésében és a másokkal folytatott interakcióiban (Belk 1988; Csíkszentmihályi, 1993). A tárgyak azért is szolgálhatnak kapaszkodókként, mert idősíkokat is megjelenítenek magukban, ahogy Csíkszentmihályi (1993) is kifejezi, egy adott személy anyagi környezete lehorgonyozza őt a jelenben, emlékeket biztosít számára a múltból és irányt mutat neki a jövőbeli céljai felé.

A tárgyakkal kapcsolatban lényeges még kiemelni a hozzájuk történő ragaszkodást, ami egy olyan érzelmi kapcsolódást jelent, amit az egyén érez a tulajdonai iránt, és legfőbb mérője a hiány, amit a tulajdonaitól történő megválás esetén él át a személy (David et al., 2021). A viszony általában apránként alakul ki több, visszatérő interakció és birtoklási rituálé folyamán, ilyen például az adott tárgy használata, elhelyezése az élettérben vagy a személyen magán, azonban az

összeköttetés csak akkor fejlődhet ki egyén és tulajdona között, ha az pozitív érzelmet kelt benne (McCracken 1986; Mugge et al., 2008). Az anyagi környezethez történő ragaszkodás Furby (1978) szerint azért is alakulhat ki, mert a tulajdonok segítik birtoklójukat bizonyos célok elérésében, emellett képesek biztonságot és megnyugvást nyújtani, illetve segítenek az én értelmezésében.

2.2. A tárgyak a szemiotika szemszögéből

A különböző üzenetek létrehozása, közlése és értelmezése közben használt jelekkel és az ezek használatát szabályozó kódokkal foglalkozó tudomány a szemiotika (Moriarty, 2005). A tárgyakat szemiotikai perspektívából is érdemes vizsgálni, ugyanis jelekként is értelmezhetők, mivel az emberek a tulajdonaikhoz rendkívül rugalmas módon társítanak jelentéseket, és ugyanennyire flexibilisen nyernek belőlük interpretációkat (Csíkszentmihályi & Halton, 2011). A tulajdonok szemiotikai vizsgálatával kapcsolatban alapvető kiindulási pont, hogy a tárgyak jelek, amelyek önmagukon túl valami másra is utalnak (Woodward, 2007). Az értelmezésük során a jelentéseik különböző szintjei rétegződnek, amelyek közül a látható síkot a denotáció, vagyis az elsődleges jelentés alkotja, a szélesebb perspektívát pedig a konnotáció (van Leeuwen, 2001). Az ujjon hordott ékszer például a gyűrű, amelyről denotatív jellemzés adható formája, színe alapján, azonban az általa képviselt értékeket és emlékeket, például a házasságot már csak a konnotációi által lehet megismerni.

A tulajdonokat érdemes ezen rétegek kibontásával értelmezni, mivel az igazi érték az asszociációkban, a konnotációs rétegekben rejlik, amelyeket az egyén rendel a tulajdonaihoz, azonban ezt rajta kívül környezete is megteszi. A tárgyak ugyanis segítenek különösebb erőfeszítést igénylő interakció nélküli, gyors következtetések levonásában a hordozójukkal kapcsolatban, viszont kommunikációs zavart is okozhatnak, mivel kétes asszociációkat és feltételezéseket idézhetnek elő, ugyanis az értelmező nem minden esetben fér hozzá a konnotációs rétegekhez, amelyek az igazi értelmezési tartalmakat hordozzák (Woodward, 2007).

A tárgyak másodlagos jelentéseik segítségével a státusz kifejezéséhez is hozzájárulhatnak, mivel a tulajdonok olyan viselkedés megjelenítését segítik, amely célja mások lenyűgözése és az impressziókeltés általuk (Lee & Shrum, 2012). A fogyasztási stílus fontos ismérve a láthatóság, ugyanis a státusz kifejezése a társadalmilag alaposabban megtekinthető és analizálható tárgyak alkalmasak, ilyen például a ruha, az ékszer vagy az autó (Goenka & Thomas, 2020). Szükséges kiemelni azonban, hogy a státuszszimbólumok által felépülő imázs nem minden esetben korrelál az egyén valós helyzetével, mivel jelképei segítségével képes manipulálni azt (Csíkszentmihályi & Halton, 2011).

2.3. A tárgyak és a fenntarthatóság

A tárgyak a különböző funkcióik által kiemelt szerepet töltenek be az egyén életében és hozzájárulnak napjaink anyagi orientáltságú fogyasztói kultúrájához, mivel az egyes tulajdonok implikálják, meghatározzák a birtoklójuk státuszát és énfelfogását, emiatt a látens cél a minél több birtoklása, ez azonban szemben áll olyan társadalmi eszmékkel, mint a fenntarthatóság (Dittmar, 2004). A túlhalmozás ellentétéként jelenik meg a minimalizmus, mint életstílus, amely Eckmann és Landwehr (2020) meghatározásában a kevés anyagi tulajdon felé irányuló preferenciát jelenti. Fontos részét képezik még a fogalomnak a tárgyak száma mellett azok esztétikai megjelenése és magának a tudatos fogyasztásnak a lelkülete (Wilson & Bellezza, 2022).

A minimalizmushoz kapcsolódva, a túltermelés ellenpontjaiként címkézhetők a low és zero waste mozgalmak, amelyek a felesleges és a túlzó fogyasztás és hulladéktermelés ellenpólusaiként

jelennek meg, és kihangsúlyozzák a felelősségteljes előállítás, fogyasztás és az újbóli használat által az erőforrások megőrzését (Zero Waste International Alliance, 2018). Az életstílusok elképzeléseit az egyén is implementálhatja mindennapjai során, például az anyagi környezete elemszámának csökkentésével, a túlhalmozás elkerülésével, ugyanis a tárgyak azok, amik megjelenítik a materializmus és az anyagiasság perspektíváját az egyén életében. Az emberek idejük jelentős részét azzal töltik, hogy munkavégzés által megkeressék azt a pénzt, amivel aztán különböző javakat szerezhetnek meg, illetve a mindennapok diskurzusa is gyakran személyes tárgyakra, termékekre és az általuk közvetített kinézetre koncentrálnak (Richins, 1994). A minimalizmus így a „mókuserékből” történő kiszakadást facilitálja, a tárgyi sokaság elvetését és az egyszerűség hangsúlyozását.

3. Kutatás

A témakörhöz kapcsolódó kutatásom céljai közé tartozott a tárgyak reprezentációs képességének feltárása az egyén perspektívájából, illetve a tárgyi kultusz jelenlétének és hatásának felderítése a társadalom egészének szemszögéből tekintve. A tárgyak szerepének több irányból történő megközelítése elengedhetetlen volt ahhoz, hogy a kutatás hiteles kor- és körképet tudjon biztosítani akár a laikus, akár a szakmai közönség számára, illetve további tudományos vizsgálódásoknak is. Kutatásom éppen ezért kvantitatív és kvalitatív módszereket egyaránt alkalmazott.

Három fiatal felnőtt (Bence, Luca, Zsanett) egy két részből álló mélyinterjú során osztotta meg tapasztalatait a tárgyi világgal kapcsolatban. Az alanyokat az ismeretségi körömből választottam, ugyanis a fiatal felnőttek, a dolgozó egyetemisták perspektíváját szerettem volna megjeleníteni. A beszélgetések ugyanazokat a kérdéseket tartalmazták minden esetben, azonban azok csak kapaszkodókként voltak jelen, mivel a cél az egyéni hozzáállás feltárása volt, így sok esetben tértünk el az eredeti kérdéstől, és folytattuk más irányba a diskurzust. Az első beszélgetés az általános kérdésektől haladt a specifikusak felé, ugyanis az alanyok először a tárgyi világgal kapcsolatos észrevételeiket fogalmazhatták meg, ezáltal elhelyezve magukat egy anyagi kontextusban, majd a tárgyak státuszjellegével és énprojektáló képességével kapcsolatban osztották meg meglátásaikat. A fenntarthatóság kapcsán a beszélgetőpartnerek saját élményeik által próbáltak választ keresni a minimalizmus és a materializmus közötti ellentétre, majd a tárgyak emberi életben betöltött szerepét elemezték. Az utolsó rész teljes mértékben a saját, személyes tulajdonaikra irányult, amelynek egyik kérdése a Royer-féle metamorfózis teszt analógiáján alapult, ugyanis az interjúalanyokat megkértem arra, hogy nevezzék meg egy-egy olyan tárgyat, amelyik szívesen és kevésbé szívesen alakulnának át. A kérdés mögöttes motivációkat tárt fel a birtoklással és a tárgyi világhoz való kötődéssel kapcsolatban.

Az interjú előtt megkértem a beszélgetőtársakat, hogy hozzák magukkal az alkalomra három olyan személyes tulajdonukat, amely nap mint nap náluk van, illetve három olyat, ami számukra a legkedvesebb. Az ezekről történő diskurzus után az alanyok 15 darab Big Five skálán helyezték el magukat, amelyek végpontjait ellentétpárok alkották (pl. félénk-bátor; hideg-meleg; felületes-alapos). A hat tárgynak a kutatás további részét képező kérdőívben volt szerepe, ugyanis a kitöltők ugyanazon a 15 skálán helyezték el tulajdonaik alapján az alanyokat, amelyeken ők is megtették azt. Az így kapott személyiségprofilok alkották a második interjú témáját, mivel ennek során az alanyok reflektáltak az általuk és a kitöltők alapján felállított profilok közötti különbségekre és hasonlóságokra.

A kérdőív a személyes interjúkhoz hasonlóan az általánosabb kérdésektől haladt a specifikusak felé, ugyanazon témakörök mentén, mint az egyéni beszélgetések. A cél a módszertannal statisztikailag elemezhető adatok gyűjtése volt, amelyek nagyobb attitűdök megismerését tették lehetővé. A fő részében a kitöltők a három interjúalany hat-hat tárgyát láthatták egy képkollázs formájában, amely alapján el kellett helyezniük a személyeket egyéb attribútumaik ismerete nélkül a 15 Big Five-skálán. A kérdőívet végül összesen 281-en töltötték ki.

A kutatási kérdések vizsgálatában segítettek még szakmai interjúk, amelyek három személlyel készültek. A cél a kirajzolódott tendenciák illusztrálása volt, amit három különböző perspektívából tettek meg az alanyok. A fenntarthatóság nézőpontját képviselte Antal Évi digitális tartalomkészítő, aki a vegán és a low waste életmód egyik legismertebb hazai alakja az online térben. Frazon Zsófia muzeológus a Néprajzi Múzeum munkatársa, végzettsége szerint pedig etnográfus. A mindennapjai során számtalan projekttel foglalkozik, de legfőképpen a hétköznapokkal és az anyagi világgal, a tárgyak kommunikációjával, így hitelesen volt képes jellemezni a materiális javak emberi életben betöltött szerepét. A fogyasztás és a materialista világ szemszögét képviselte Papp Eszter, aki egy luxusmárka bolti eladójaként dolgozik.

A három módszer számtalan, bemutatásra érdemes eredménnyel szolgált, kutatásom kapcsán azonban öt fő hipotézist fogalmaztam meg, ezek mentén ismertetem az eredményeket, egyesítve bennük a mélyinterjúk meglátásait, a kérdőív válaszainak és a szakmai személyek tapasztalásainak összességét.

4. Kutatás eredményei

H1: A válaszadók szerint a tárgyak árulkodnak a tulajdonosuk személyiségéről.

A kérdőívet kitöltők a tárgyak ember életében betöltött szerepeivel kapcsolatban fejezhették ki véleményüket, közülük 129-en (45,9%) gondolják úgy, hogy a tulajdonok inkább vagy teljes mértékben meghatározzák a tulajdonosuk személyiségét. Azzal kapcsolatban, hogy az anyagi környezete árulkodik-e az egyén személyiségéről, már sokkal inkább egyetértettek a kitöltők (87,5%). Az interjúalanyok változatosan számoltak be az állítással kapcsolatban, Antal Évi és Zsanett szerint az emberről nem sokat képesek elárulni kiegészítői, mert azok egy rendkívül felületes és sztereotip kép kialakításához járulnak hozzá. Velük szemben Papp Eszter úgy látja, hogy az egyén rendelkezik egy belső motivációval arra vonatkozóan, hogy személyiségét külső eszközök által is megjelenítse, így azok mindenképpen árulkodnak az illetőről. Frazon Zsófia muzeológus nem egy tárgyat emel ki, hanem azok összességét, amik már többet mesélhetnek tulajdonosukról.

A minta saját perspektívából is megközelíthette a választ, a kérdőívet kitöltők közül 104-en (37%) gondolták úgy, hogy a tulajdonaik meghatározzák a személyiségüket, míg 234-en (83,3%) jelölték azt, hogy a materiális környezetük inkább vagy teljes mértékben árulkodik a jellemükről. Érdekes elmozdulás figyelhető meg, ugyanis a saját tárgyait kevesebben látják éndeklaráló elemekként, mint másokét, azonban személyes szemszögből többen tekintenek a tulajdonaikra úgy, hogy funkciójuk tekintetében utalhatnak valamilyen jellemvonásukra, mint objektíven nézve. Összegezve megállapítható, hogy az első hipotézis beigazolódott, mivel a kitöltők közül összesen 246-an (87,5%) választotta azt az opciót, hogy a tárgyak inkább vagy teljes mértékben árulkodnak a tulajdonosuk személyiségéről, amit az interjúalanyok reflexiói is alátámasztottak.

H2: A megkérdezettek többsége megfigyeli az egyén tárgyait, és következtetéseket von le azok alapján a személyiségüket, életstílusukat illetően.

A tárgyak által közvetített identitás kettős: egyrészt vannak olyanok, akik megfigyelik azt, a benyomásaik alapján pedig következtetéseket vonnak le hordozójuk személyiségével és életstílusával kapcsolatban, másrészt a tulajdonosuk is aszerint választhatja meg kiegészítőit, hogy mennyire foglalkoztatja őt mások véleménye a tárgyai alapján, és milyen benyomást szeretne kelteni általuk. A kitöltők skálákon értékelték, hogy mennyire jellemző rájuk az adott szituáció, ennek alapján a minta 44,5% (125 fő) nyilatkozott úgy, hogy vett már tárgyat arra gondolva, hogy mások hogyan fognak rá utána tekinteni. A megfigyelői szempont szerinti megoszlást a kérdőívet kitöltők tendenciáját az interjúalanyok is alátámasztották, Zsanett például a beszélgetés során realizálta, hogy igazából folyamatosan monitorozza környezetének szimbólumait, csak ez nála teljesen alapvető. Luca a minta kisebb csoportjába tartozik, bevallása szerint egyáltalán nem von le külsőségek alapján megállapításokat.

A kutatás eredményeit összesítve a hipotézis elfogadható, ugyanis a minta 66,5%-a figyel meg mások kifejezőeszközeit, és 61,2%-uk von le következtetéseket azok alapján a hordozójukat illetően.

H3: A kérdőív kitöltői többnyire fenntarthatóan gondolkodnak a tárgyakkal kapcsolatban.

A fenntarthatóság témakörét a kitöltők különböző állítások mentén járhatták körbe, ugyanis egy 1-10-ig tartó skála két végpontja között helyezhették el magukat az élményeik és gondolataik alapján (pl. „Ha tehetem, akkor egy adott tárgyból: használtat/újat veszek). A megoszlásokat tekintve a legeggyöntetűbben a nem megfelelően funkcionáló (elromlott, elszakadt, meghibásodott) tulajdonok esetén nyilatkozott a minta, ugyanis 29,2%-ok mindenképpen megpróbálja megjavítani ezen tárgyakat. A legnagyobb ellentét a használt cikkek árusító felületeknél (turkálók, adományboltok, online adok-veszek) fedezhető fel, a kitöltők 38,8%-a számára a platformok inkább visszaszítók, míg 61,2%-nak vonzó.

Igaz az interjúalanyok nem képezték a hipotézis részét, mégis érdekes ellentét fedezhető fel akár közöttük, akár a kérdőívet kitöltőkkel összevetve. A mélyinterjúk alanyai közül mindhárman tisztában vannak a fenntarthatóság lényegével és követendő elveivel, azonban nem minden esetben implementálják azokat, mert bevallásuk szerint cselekedeteik alapvetően is az eszmény jegyében történnek meg. A leginkább megosztónak a használt cikkek árusító felületek (turkálók, adományboltok, online adok-veszek oldalak) bizonyultak esetükben is, a beszélgetőpartnerek közül egyedül Luca képvisel egy abszolút vásárlói oldalt, Zsanett inkább csak elad a platformok segítségével, Bencét pedig inkább taszítják azok.

A fenntarthatóság kapcsán az interjúalanyok nyilatkoztak a minimalizmus, a minél kevesebb, és a materializmus, a minél több birtoklásának ellentétéről. Zsanett a személyes perspektívát jelentette meg, önmaga vizsgálata kapcsán arra a konklúzióra jutott, hogy a tulajdonokat csökkentő és felhalmozó én egyszerre él benne, de szerinte ez mindenképpen így van és az egyénnek magának kell eldönteni, melyik irányba mozdul el viselkedésével. Bence társadalomkritikát fogalmazott meg, ő úgy látja, hogy mindenkit a minél több megszerzésének vágya vezérel, az ember pedig azért, hogy ezt biztosítani tudja magának, minél többet dolgozik, így kerül egyfajta mókuskerékbe. Antal Évi gazdasági szempontból közelítette meg a témát, mivel az anyagi fejlődés megkérdőjelezése a növekedés eszményére van hatással, véleménye szerint a növekedésorientált rendszerben történő gondolkodásunkat lenne szükséges megváltoztatni, és így valamennyire feloldhatóvá válna az ellentét, de megszüntethetővé sosem.

Összességében elmondható, hogy az eredeti feltevés helytálló, mivel a kitöltők 63,3%-a továbbadja már megunt tárgyait, 61,2%-a vonzónak találja a használt cikkek árusító felületeket

és 75,1%-a diszfunkcionáló tulajdonait először megpróbálja megjavítani. Egy skálánál tapasztalható eltérés: a minta 60,5%-a ha teheti, akkor inkább újat vesz egy adott tárgyból.

H4: A megkérdezettek kedvenc tulajdonainak többsége fontos személyekre emlékezteti őket.

A fenntarthatóság kérdésköre után mindhárom módszertani rész tartalmazott olyan felvetéseket, amelyek a megkérdezett személyes viszonyát térképezték fel a tulajdonaival kapcsolatban. A kérdőívet kitöltők 236 értékelhető választ adtak arra a kérdésre, hogy melyik a kedvenc, tulajdonukban lévő tárgyuk, ezek közül a legtöbb (18,6%) az elektronika kategóriájába sorolható, ilyen volt például a telefon és a laptop, továbbá sok kitöltő (17,4%) adott még meg olyan ékszereket, mint karkötő, nyaklánc vagy gyűrű, illetve plüssállatokat (11,1%). Az elemek 26,3%-át jellemezte az, hogy birtokosuk életmódját és hobbiját közvetítik, ilyenek voltak például fesztiválbelépők, imakönyvek és utazás során vásárolt szuvenírek.

A tulajdonokat azután megadott állítások mentén jellemezhetők is a kitöltők, ebből megállapítható, hogy a minta tárgyainak 51%-át ajándékba kapta, például egy számára fontos családtagjától (nagyamama, testvér), 40,9%-a azonban magának vásárolta azt. Lényeges jellemzője a tárgyaknak, hogy milyen gondolatokat váltanak ki a befogadóból, a minta kedvenc tulajdonai közül 130 (52,6%) emlékezteti őket fontos pillanatokra és 146 (59,1%) kelt bennük fontos érzéseket. A hipotézist tekintve a kedvenc tulajdonoknak a 49%-a emlékezteti a birtoklójukat fontos személyekre, így az nem igazolódott be.

H5: Az interjúalanyok önjellemzése és a tárgyaik alapján, a kérdőívkitöltők által alkotott személyiségprofilok között hasonlóság fedezhető fel.

A kutatás fő részét a három mélyinterjú alanyának három olyan tárgya alkotta, ami nap mint nap nála van és három olyan, ami számára a legkedvesebb. Az összesen hat-hat tárgy alapján jellemezték magukat 15 bipoláris Big Five-skálán, amit a kérdőívet kitöltők is megtettek, azonban csak az egyének tulajdonai által, egyéb attribútumaik ismerete nélkül. Luca hétköznapi tárgyai közül egy vezeték nélküli fülhallgatót, egy pénztárcát és egy Carmex ajakápolót emelt ki, míg személyes kötődésűek közül egy plüsscicát, amit akkor kapott a szüleitől, amikor először volt kórházban, egy karórát, amelyet mindig is szeretett volna és egy ásványkarkötőt, amit már elhunyt nagybátyja adott neki. Luca úgy gondolta, hogy a minta nem fog tudni pontos profilt felállítani a személyiségéről, mivel a hat választott eleme nem árul el sokat a személyiségéről külső szemlélők számára.

Az előzetes feltevése beigazolódott, ahogy az az 1. ábrán is látható, egészen ellentétes eredmények születtek. Luca a földhözragadt-fantáziadús páros (kitöltők aránya: 17,4%-54,8%) megoszlására teljes mértékben számított, azonban a szétszórtn-rendezett skála eredményén (22,1%-50,5%) meglepődött, mivel szerinte a kiválasztott tárgyai egészen széles skálát fednek le, nincsenek köztük közös pontok, így szétszórtnak tűnhet azok alapján a kitöltők szemében. Leginkább a skála a szorongó-nyugodt párosnál ér össze, Luca azért is választotta a semleges opciót, mert látja magában is ezt a kettősséget.

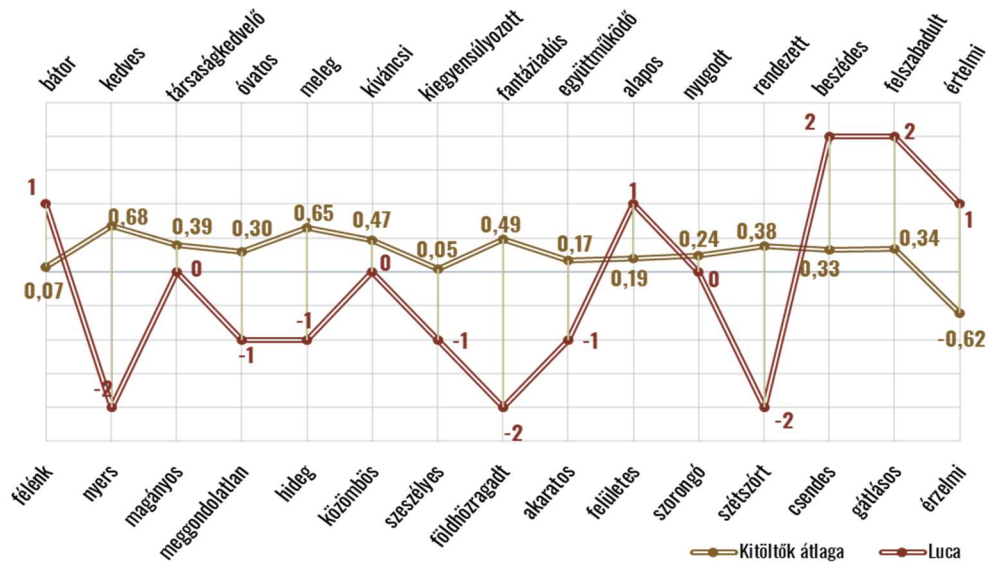

1. ábra: Luca és a kitöltők által felállított személyiségprofilok (forrás: saját szerkesztés, N=281)

Zsanett a kulcscsomóját, a fülhallgatóját és a DM-es zsebkendőjét választotta a nap mint nap nála lévő triónak, míg legkedvesebbnek egy bádobgögrét, egy szempillaspirált és egy parfümöt. Ahogy az a 2. ábrán is látható, az általa és a kitöltők által megadott személyiségprofilok amennyi ponton összeérnek, annyinál különböznek is. A félénk-bátor skála (kitöltők aránya: 30,2%-22,8%) esetén a legkisebb az eltérés, a kitöltők a semleges értéken túl inkább a félénk végpont felé hajlottak, saját bevallása szerint a tárgyai képét látva Zsanett is ezt választotta volna.

A gátlásos-felszabadult kettősnél (kitöltők aránya: 36,3%-30,2%) az egyik legnagyobb a különbség az alany és a kitöltők válaszai között, ebben az esetben feltehetőleg a különböző értelmezések nyertek teret, ugyanis a tárgyak kollázsát egyrészt lehet felszabadultnak értelmezni a nőies jellegük és a társaságkedvelő implikációik miatt, másrészt a szépségápolási termékek valaminek az elfedésére is irányulhatnak egy olyan személy esetén, aki nem érzi jól magát a bőrében. Összességében Zsanett ezek alapján úgy érzi, hogy a tárgyai esetén nem biztos, hogy jó döntést hozott, ugyanis a kitöltők által létrehozott profil nem teljesen olyan lett, ami jellemzi őt, viszont a tulajdonai által mediált személyiséggel állítása szerint abszolút összhangban van.

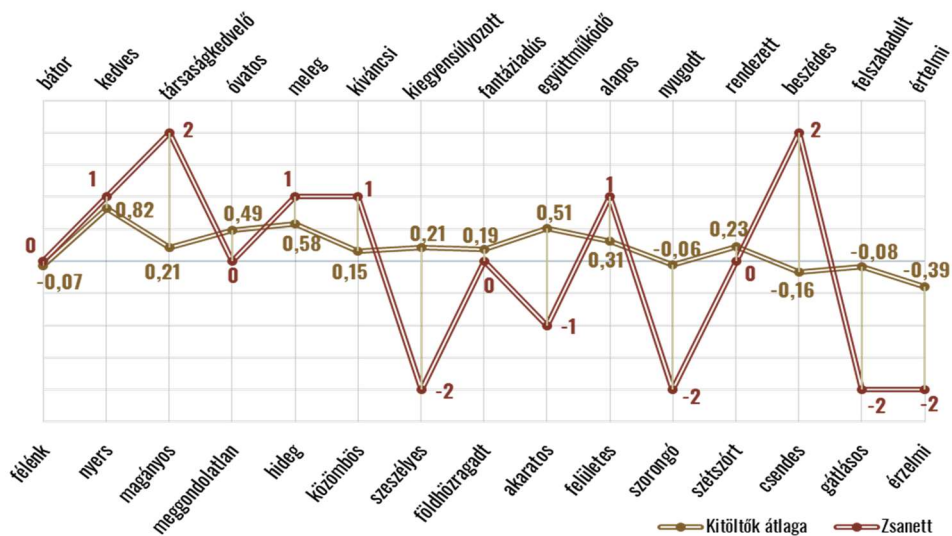

2. ábra: Zsanett és a kitöltők által felállított személyiségprofilok (forrás: saját szerkesztés, N=281)

Bence a mindennapi tárgyai esetén státuszértékük miatt emelte ki ezüstnyakláncát, pénztárcáját és prémes kabátját, számára kedves tulajdonaként pedig egy King-kötetet, egy Xbox-kontrollert és egy videojátékon alapuló könyvet adott meg. Előzetesen arra számított, hogy az elemek alapján a kitöltők egy releváns képet tudnak majd kialakítani róla, mivel olyan dolgokat választott anyagi környezetéből, amik személyéhez közel állnak. A legszembe tűnőbb eredmény a tárgyak énreprezentáló képességével kapcsolatban a földhözragadt-fantáziadús skála esetén fordult elő (kitöltők aránya: 15,3%-68,3%), ahogy az a 3. ábrán is látható. Ebben Bence bevallása szerint is közrejátszottak a nagy imaginációt igénylő tulajdonai, amik azonban egyedül végzett tevékenységeket is implikálnak, ezt erősítette meg a magányos-társaságkedvelő (58,7%-18,1%) skála. Az interjúalany a hideg-meleg kettőse (47%-17,8%) esetén anticipált más eredményeket, ő úgy gondolta, hogy részben a prémes kabát miatt a minta inkább a meleg jellemvonást fogja megadni.

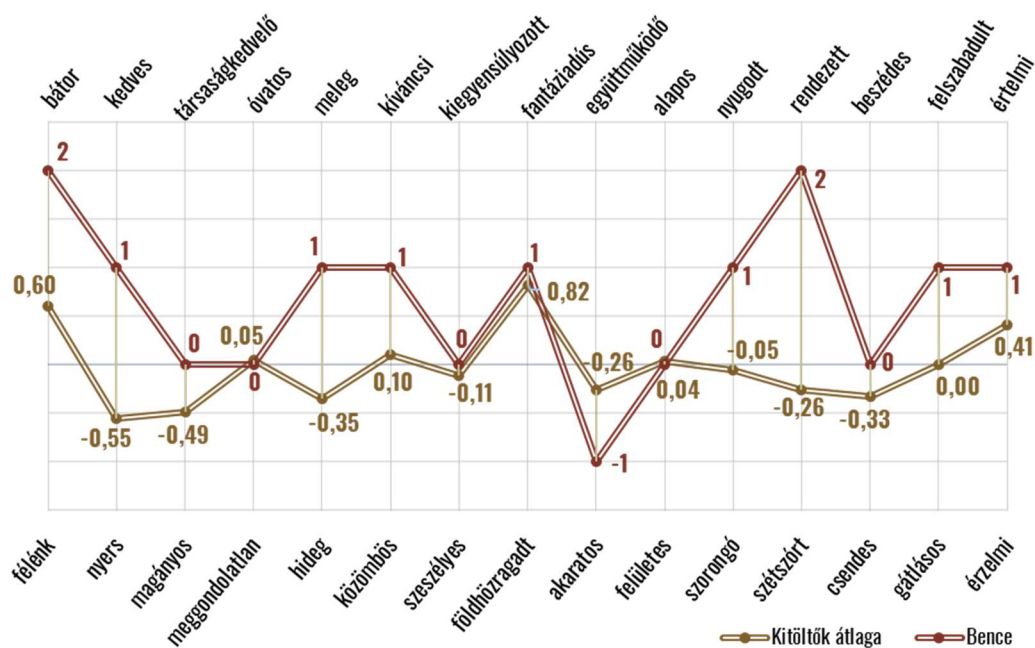

3. ábra: Bence és a kitöltők által felállított személyiségprofilok (forrás: saját szerkesztés, N=281)

A személyiségprofilokat összevetve elmondható, hogy az interjúalanyok olyan eredményeket kaptak, ahogyan arról előzetesen gondolkodtak. Így három különböző perspektívát jelenítenek meg, amit a kitöltők és az alanyok által létrehozott karakterek jellemvonásai közötti átlagos eltérés is képvisel. Luca azt várta, hogy a megkérdezettek nem fognak tudni releváns leírást alkotni személyéről, mivel a kiválasztott tárgyai konnotatív értelmezései a lényegesek, amikhez a minta csupán egy képkollázs alapján nem fér hozzá. Az esetében volt a legnagyobb átlagos eltérés a két profil értékei között (1,37). Vele szemben a legkisebb különbség (0,8) Bencénél lett, aki pozitív eredményeket anticipált a tárgyai énreprezentációs jellege miatt. A skála két pontja között helyezkedik el Zsanett (eltérés: 1,08), ő úgy látta, hogy a választott tulajdonai nem feltétlen a saját karakterét képviselik, viszont projektálják belső világát. Az érdekes megoszlás mellett további értékes felfedezés volt az alanyok két interjúja között, hogy a második beszélgetés során sokkal objektívebben elemezték tárgyaikhoz fűződő viszonyukat, személytelenebb perspektívából figyelték magukat és szinte egy másik karaktert hoztak létre képzeletükben a képek alapján, ahogyan azt a kitöltők is tették. A kutatás ezen része így az önfejlesztést is bevonta és facilitálta az egyén objektív gondolkodását anyagi környezetével kapcsolatban.

A profilokkal kapcsolatos eredeti hipotézis kérdéses, mivel nehéz egyöntetűen elvetni vagy elfogadni, mert ambivalens megállapításokat tartalmaz: egyik oldalról megjelentek hasonlóságok, a másiktól viszont a megítélés nagyban függ az alany választott tulajdonaitól, a kitöltők figyelmétől és motivációjától, illetve a hozzáférés helyétől és a résztvevők akkori érzelmi állapotától, ezért tudományos megközelítésből meggondolatlanul lenne abszolút értékelni a feltevést, ehhez további kutatások szükségesek a témában.

5. Összefoglalás

A tárgyak térben és időben, kultúránként és személyenként mást és mást jelentenek, azonban az elmondható, hogy számtalan szerepet töltenek be az emberek életében. A társadalom hajlamos magát elkülöníteni az anyagi környezetétől, pedig több módon is befolyásolják annak elemei cselekedeteit és hozzáállását. Kutatásom az egyén és a tulajdonai közötti kapcsolódási pontokra világít rá, emlékeztetve a befogadót a materiális világ jelentőségére, legyen szó a tárgyak nonverbális kifejezőképességéről vagy karakterépítő szerepéről. A komplex módszertani megközelítés új összefüggéseket tárt fel mind globálisabb, mind egyéni szempontból, mivel a minta által értelmezhetővé váltak bizonyos tendenciák a tárgyi világgal összefüggésben.

A kutatásom célja egy átfogóbb kor- és körkép kialakítása volt a tulajdonok emberi életben betöltött szerepéről, éppen ezért az összefoglaló jellege miatt érdemes lehet a továbbiakban a témát felépítő egy-egy területre koncentrálni vizsgálódásokat folytatni vagy kibővíteni a mintát például életkor szerint. Fontos és szükséges a jövőben is foglalkozni a témával, a tárgyak ugyanis különböző módokon alakítják az egyén életét, a materiális környezet hatása akár az énértelmezésben, akár a társas kapcsolatokra jelentős, azonban nem minden, mivel többfajta interpretációjuk számtalan logikai zsákutcára ad lehetőséget az adott személy karakterével kapcsolatban. Így érdemes mégis az anyagi környezetünkön túl megkérdezni magunktól: tényleg azok vagyunk, amink van?

Hivatkozások

Belk, R. W. (1988). Possessions and the Extended Self. In: *Journal of Consumer Research*, 15(2), 139–168.

Csikszentmihályi M. & Halton, E. (2011). *Tárgyaink tükrében – Az vagy, amit birtokolsz*. Libri Könyvkiadó.

Csikszentmihályi M. (1993). Why We Need Things. In: Lubar, S. & Kingery, W. D. (szerk.), *History from Things. Essays on Material Culture* (pp. 20–29). Smithsonian Institution.

David, J., Blonner, M., Forbes, M. K. & Norberg, M. M. (2021). Motives for acquiring and saving and their relationship with object attachment. In: *Current Opinion in Psychology*, 39, 1–5.

Dittmar, H. (2004). Are you what you have? Consumer society and our sense of identity. In: *The Psychologist*, 17(4), 206–210.

Dolfsma, W. (2004). Consuming symbolic goods: identity & commitment – introduction. In: *Review of Social Economy*, 62(3), 275–277.

Eckmann, L. & Landwehr, J. R. (2020). Minimalism in Material Possessions: Theory and Measurement. In: *Advances in Consumer Research*, 48, 308–309.

- Furby, L. (1978). Possessions: Toward a theory of their meaning and function throughout the life cycle. In: *Life-span Development and Behavior*, 1, 297–331.
- Goenka, S. & Thomas, M. (2020). The malleable morality of conspicuous consumption. In: *Journal of Personality and Social Psychology*, 118(3), 562–583.
- Goffman, E. (1951). Symbols of Class Status. In: *The British Journal of Sociology*, 2(4), 294–304.
- Goffman, E. (1959). *The Presentation of Self in Everyday Life*. University of Edinburgh Social Sciences Research Centre.
- Gosling, S. D., Ko, S. J., Mannarelli, T. & Morris, M. E. (2002). A Room With a Cue: Personality Judgments Based on Offices and Bedrooms. In: *Journal of Personality and Social Psychology*, 82(3), 379–398.
- Lee, J. & Shrum, L. J. (2012). Conspicuous Consumption versus Charitable Behavior in Response to Social Exclusion: A Differential Needs Explanation. In: *Journal of Consumer Research*, 39(3), 530–544.
- McCracken, G. (1986). Culture and Consumption: A Theoretical Account of the Structure and Movement of the Cultural Meaning of Consumer Goods. In: *Journal of Consumer Research*, 13(1), 71–84.
- Moriarty, S. (2005). Vizuális szemiotika. Elmélet. In: Blaskó Á. & Margitházi B. (szerk.), *Vizuális kommunikáció. Szöveggyűjtemény* (pp. 5–108). Typotex.
- Mugge, R., Schoormans, J. P. L. & Schifferstein, H. N. J. (2008). Product attachment: Design strategies to stimulate the emotional bonding to products. In: Schifferstein, H. N. J. & Hekkert, P. (szerk.), *Product Experience* (pp. 425–440). Elsevier.
- Richins, M. L. (1994). Valuing Things: The Public and Private Meanings of Possessions. In: *Journal of Consumer Research*, 21(3), 504–521.
- van Leeuwen, T. (2001). Semiotics and iconography. In: Jewitt, C. & van Leeuwen, T. (szerk.), *Handbook of Visual Analysis* (pp. 92–118). Sage Publications.
- Wilson, A. V. & Bellezza, S. (2022). Consumer minimalism. In: *Journal of Consumer Research*, 48(5), 796–816.
- Woodward, I. (2007). *Understanding Material Culture*. SAGE Publications.
- Zero Waste International Alliance (2018). *Zero Waste Definition*. In: <https://zwia.org/zero-waste-definition/> (Letöltés dátuma: 2023.04.30.)

Busa Csilla^{1,2}: Az ellátás előzetes tervezése (advance care planning) és alkalmazási lehetőségei Magyarországon

Pécsi Tudományegyetem Egészségtudományi Kar Egészségtudományi Doktori Iskola

Lektorálták: Dr. Pikó Béla - Dr. Dobos László

¹Pécsi Tudományegyetem Általános Orvostudományi Kar Alapellátási Intézet Hospice-Palliatív Tanszék

²Pécsi Tudományegyetem Egészségtudományi Kar Egészségtudományi Doktori Iskola

Bevezetés

Az élet végére való felkészülés lehetőségei megnövekedtek, mióta a krónikus betegségek vezetnek a halálra. Krónikus progresszív betegségek esetén a halált elnyújtott életvégi időszak előzi meg, és a betegek tüneti terhei jelentősek. [1] Az orvostudomány technikai fejlettsége lehetővé teszi az élet meghosszabbítását akkor is, amikor a beteg által elfogadhatónak tartott életminőség már nem biztosítható. Az életvégi terápiák alkalmazásában egyre nagyobb szerepet játszanak az egyéni értékválasztáson alapuló döntések. [2-5] A lakossági vizsgálatok jelentősége az elmúlt 20 évben megnőtt, mivel egyre nagyobb az esély arra, hogy valaki betegként vagy hozzátartozóként életvégi döntésekkel szembesüljön. [6] A kutatások arra is rávilágítottak, hogy a halált, haldoklást övező kommunikációs tabu társadalmi szinten jelentősen enyhült, személyes szinten viszont továbbra is nehézkes az életvégi témák megbeszélése. [7-9] A fejlett államokban a beteg autonómiája és a megosztott döntéshozatal meghatározó tényezőivé váltak a betegközpontú életvégi ellátásnak. [10-11] Az egyéni értékválasztáson alapuló döntések megjelenése azonban kihívás elé állította az egészségügyet, újfajta szemléletre és újfajta gyakorlatok kialakítására volt szükség az életvégi ellátásban. Az ellátás előzetes tervezése (advance care planning) a nemzetközi gyakorlatban széles körben alkalmazott módszer az életvégi kezelési preferenciák feltárására és dokumentálására. [12]

A szakmai irányelvek és ajánlások szerint az alapellátás ideális helyszíne, a családorvos pedig ideális kezdeményezője az ellátás előzetes tervezésének. [13-15] A családorvosok szerepvállalását az indokolja, hogy praxisukban nagy számban találkoznak olyan betegekkel, akik számára hasznos lehet az ellátás előzetes tervezése. Hosszú távú, bizalmi kapcsolatban állnak a betegekkel és olyan komplex információkkal rendelkeznek róluk, amelyek az egészségügy magasabb szintjein nem állnak rendelkezésre. [16-17]

Magyarországon az ellátás előzetes tervezése szinte ismeretlen az egészségügyben és a lakosság körében, pedig a demográfiai helyzet és a nemzetközi tapasztalatok alapján indokolt lenne a bevezetése. Hazánkban is a családorvosok lehetnének az ellátás előzetes tervezésének kezdeményezői, a (28/2022. (VIII. 25.) BM rendeletben pedig az ellátás előzetes tervezése a palliatív medicinán belül már konkrétan a háziorvosi kompetenciák között szerepel. [18]

Jelen dolgozat egy PhD kutatás legfontosabb eredményeit foglalja össze. A kutatás célkitűzései a következők voltak:

Ismertetni az ellátás előzetes tervezésnek (advance care planning) nemzetközi gyakorlatát és bemutatni a hazai alkalmazhatóság körülményeit.

Megismerni a magyar lakosságnak az ellátás előzetes tervezésével összefüggő tényezőkkel és az életvégi döntésekkel kapcsolatos attitűdjeit, ismereteit, igényeit és lehetőségeit.

Felmérni a vizsgálatba bevont családorvosoknak az ellátás előzetes tervezésével összefüggő tényezőkkel és az életvégi döntésekkel kapcsolatos attitűdjeit, véleményét, ismereteit és feladatvállalási szándékát.

Felvázolni a kutatási eredmények alapján az ellátás előzetes tervezésével kapcsolatos javaslatokat és fejlesztési lehetőségeket.

Ellátás előzetes tervezése (advance care planning) - a nemzetközi gyakorlat ismertetése és a hazai alkalmazhatóság körülményeinek bemutatása

Nemzetközi gyakorlat

Az ellátás előzetes tervezése (advance care planning) az egyénnek a saját élete végére vonatkozó tervezését jelenti, melynek során az orvosával (és más ellátóival), valamint a hozzátartozóival konzultálva megfogalmazza az ellátási preferenciáit és döntéseket hoz a jövőbeli egészségügyi ellátásával kapcsolatban. Ez a módszer lehetőséget biztosít arra, hogy az egyén a kívánalmaival jobban összhangban álló ellátásban részesüljön akkor is, amikor az állapota már nem teszi lehetővé az önálló döntéshozatalt, mivel előzetes döntései cselekvőképessége ténylegesen elvesztésekor lépnek életbe. [19-20] Az életvégi megbeszéléseknek ezt a formáját eredetileg a palliatív-hospice ellátásban használták daganatos betegek körében, alkalmazási területe azonban az idők során kiszélesedett mind az ellátási szintek és formák, mind a betegcsoportok tekintetében, és változatos gyakorlatok alakultak ki. [13] [21-22] Az ellátás előzetes tervezése nem esemény, hanem folyamat: proaktív, formalizált megbeszélések sorozata, melynek lépéseit az 1. sz. ábra mutatja be.

1. sz. ábra: Az ellátás előzetes tervezésének lépései

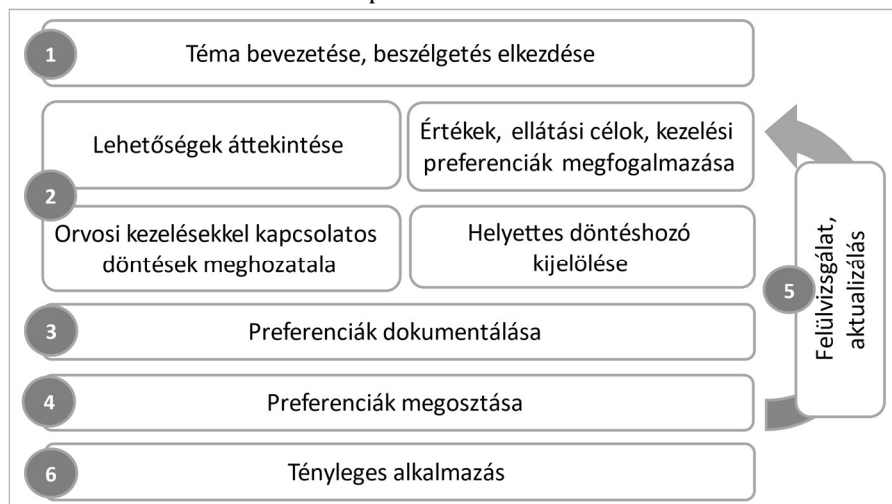

1. lépés: Téma bevezetése, beszélgetések elkezdése

A megbeszélések kezdeményezője általában az orvos. A téma bevezetésekor fel kell mérnie a beteg nyitottságát, és ügyelnie kell az időzítésre, hogy a beteg állapota még lehetővé tegye a döntéshozatalt.

2. lépés: Strukturált megbeszélések (konzultációk) lefolytatása

A megbeszéléseken a beteg, az orvos (vagy más ellátó) és a beteg családtagjai vesznek részt. Az orvos tájékoztatja a beteget a várható állapotváltozásokról, valamint a szóba jöhető terápiákról és beavatkozásokról. Ezt követi a beteg részéről a személyes értékek, ellátási célok és preferenciák megfogalmazása, majd döntéseinek meghozatala. Ideális esetben ez olyan megosztott döntéshozatal, amelyben az orvos szaktudása és a beteg értékrendje egyaránt érvényesül. A tervezés ezen szakaszában kerülhet sor az ún. helyettes döntéshozó kijelölésére, aki a beteg cselekvőképtelensége esetén döntéseket hozhat a nevében egészségügyi kérdésekben.

3. lépés: Preferenciák dokumentálása

A szóban kifejezett kívánalmakat írásban rögzítik. Az ellátási preferenciákat az előzetes ellátási tervben dokumentálják, ami iránymutatásként szolgál a beteg testi-lelki-spirituális igényeiről az egészségügyi személyzet számára. [23] Az elutasított beavatkozásokat és a helyettes döntéshozatalt az előzetes egészségügyi rendelkezésben dokumentálják, ami a legtöbb országban jogi erővel bíró nyilatkozat. [24]

4. lépés: Preferenciák megosztása

Az elkészült dokumentumot megosztják a kulcsfontosságú ellátókkal. Ennek módja nem egységes: egyes országokban a beteg juttatja el az ellátóihoz, máshol nemzeti regiszterben rögzítik. [61]

5. lépés: Felülvizsgálat, aktualizálás

Meghatározott időközönként (pl. évente, félévente) szükség van az elkészült terv felülvizsgálatára, mivel a betegség előre haladásával az ellátási preferenciák és az ellátás körülményei is változhatnak. [12] [20]

6. lépés: Tényleges alkalmazás

Az alkalmazás szempontjából fontos körülmény, hogy van-e jogi garancia a rendelkezések betartására. Egyes országokban (pl. Magyarországon) az előzetes egészségügyi rendelkezések kötelező érvényűek, más országokban az ellátóknak nagyobb mozgásterük van abban, hogy a rendelkezések tartalmát mennyire szorosan követik. [24-25]

Az ellátás előzetes tervezésének előnye, hogy a beteg a kívánalmaival jobban összhangban álló ellátásban részesül akkor is, ha az állapota már nem teszi lehetővé az önálló döntéshozatalt. Hozzájárul a hozzátartozókban a pszichés morbiditás csökkenéséhez, az egészségügyi ellátók számára pedig meghatározza az ellátás kereteit és javítja a team-munka hatékonyságát. Nagy előnye valamennyi résztvevő számára, hogy nem krízishelyzetben kell érzelmileg különösen megterhelő döntéseket meghozni (pl. kezelés leállítás).

A magyarországi alkalmazhatóság körülményei a jogi környezet, az egészségügyi környezet és a társadalmi környezet vonatkozásában

Az ellátás előzetes tervezéséhez szükséges betegjogokat (teljes körű tájékoztatás joga, önrendelkezéshez való jog, az ellátás visszautasításának joga) az egészségügyről szóló 1997. évi CLIV. törvény (továbbiakban: Eütv.) biztosítja. [26] Az Eütv. alapján Magyarországon is van lehetőség arra, hogy cselekvőképes személy előzetes jognyilatkozatot tegyen, amelyben későbbi cselekvőképtelensége esetére visszautasítja a számára nem kívánatos beavatkozásokat és / vagy helyettes döntéshozót nevezzen meg. A nyilatkozat formája a 117/1998 (VI.16.) kormányrendelet értelmében kizárólag közjegyzői okirat lehet, nyilatkozat minta azonban nem szerepel a rendeletben. [27] Jelenleg az előzetes egészségügyi rendelkezéseknek nincs egységes nyilvántartása Magyarországon.

Kutatások szerint a betegek életvégi preferenciáinak felmérése szisztematikus módon nem történik meg a magyar egészségügyi ellátórendszerben. [28-29] A halál és a haldoklás nehéz témának számít a betegekkel és a hozzátartozókkal való kommunikációban, amire a hazai egészségügyi ellátók nincsenek kellőképpen felkészítve sem ismereteik, sem készségeik tekintetében. [30-33] A családorvosok attitűdjei, ismeretei a témáról és feladatvállalási hajlandósága nem ismert.

Az elmúlt évtizedekben a magyar társadalomban is bekövetkezett egyfajta enyhülés a haldoklás és halál tabujával kapcsolatban. [34] A társadalmi szinten jelentkező pozitív változás, és a kommunikáció személyes szintjén jelenlévő tabu kettőssége a magyar társadalomban is megfigyelhető. Magyarországon a lakosság életvégi döntésekkel kapcsolatos véleményéről, ismereteiről és az életvégi kívánalmairól nagyon kevés adat áll rendelkezésre. [34-35]

A magyar lakosság körében végzett felmérés az ellátás előzetes tervezése és az életvégi döntések témakörében

Módszerek

A magyar lakosság körében 2017-ben 1100 fős reprezentatív felmérés készült az ellátás előzetes tervezése szempontjából fontos tényezők és az életvégi döntések témakörében. A kérdőívet professzionális kérdezőbiztosok vették fel személyesen. Az adatok statisztikai feldolgozása az IBM SPSS Statistics 24 szoftverrel történt. Az adatelemzés során először leíró statisztikai analízist végeztünk, majd többváltozós elemzési módszereket alkalmaztunk. Az eredményeket 0,05 alatti p-érték esetén tekintettük szignifikánsnak.

Eredmények

Előzetes döntés, őszinte tájékoztatás, megosztott döntéshozatal

A magyar lakosság 77,3%-a szerint megengedhető, hogy mindenki maga dönthesse el előre, milyen beavatkozásokat kapjon vagy ne kapjon, ha végleg cselekvőképtelenné válik. A válaszadók 91,6%-a fontosnak tartotta, hogy az orvosa őszintén tájékoztassa akkor is, ha a betegsége gyógyíthatatlan. A kezelési döntésekbe való bevonás 93,7%-uk, hozzátartozójuk bevonása 86,5%-uk számára volt fontos. A megkérdezettek 77,3%-a szerint megengedhető, hogy mindenki maga döntsön előzetesen az orvosi kezelésekről arra az esetre, ha végleg olyan állapotba kerül, hogy nem tud már maga dönteni.

Életvégi kívánalmak megbeszélése: igények, lehetőségek, cselekvés

A válaszadók 71,6%-a fontosnak tartotta, hogy amíg még jó egészségi állapotban van, megbeszélje valakivel, milyen egészségügyi ellátásban szeretne részesülni élete végén. Az életvégi ellátással kapcsolatos kívánalmak megbeszélését a beteggel a válaszadók 75,3%-a tartotta a hozzátartozók feladatának, egészségügyi ellátók részvételét összességében 79,6%-uk igényelte. Családorvosi feladatnak tízből hatan tartották az életvégi megbeszélést. (A kérdésre több választ lehetett adni.) A megkérdezettek 55,8%-ának van a családjában és 36,0%-ának az egészségügyi ellátói között olyan személy, akivel nyíltan tudna beszélni az életvégi témákról. A hozzátartozók esetében 19,5, az egészségügyi ellátók esetében viszont 43,6%-os különbség mutatkozott az életvégi megbeszélésben való részvétele vonatkozó igények és a lehetőségek között. (2. ábra).

2. Ábra: Életvégi ellátással kapcsolatos kívánalmak megbeszélése: Igény – lehetőség- cselekvés

Teljes minta n=1100 (%)	Hozzá tartozók		Egészségügyi ellátók	
		KÜLÖNBSÉG		KÜLÖNBSÉG
Igény	75,3	19,5	79,6	43,6
Lehetőség	55,8	62,7	36,0	79,3
Cselekvés	12,6		0,3	

A válaszadók 12,6%-a beszélt már valakivel az életvégi ellátásával kapcsolatos kívánalmairól, szinte kivétel nélkül családtagokkal. Az igények és a megvalósult cselekvés közötti különbségek nagyon jelentősek (62,7%, ill. 79,3%).

Életvégi döntésekkel kapcsolatos ismeretek, hajlandóság az előzetes egészségügyi rendelkezésre

A lakosság 65,1%-a tudta, hogy a betegeknek joguk van kezeléseket elutasítani, a pontos részletek azonban kevésbé ismertek. Az előzetes egészségügyi rendelkezésről 34,5% hallott már és a válaszadók 90,3%-a szerint örökösödési kérdésekről is lehet nyilatkozni ebben a formában. A megkérdezettek 14,8%-a csinálna, 40,7%-a talán csinálna (együtt 55,5%) előzetes egészségügyi rendelkezést.

Az életvégi ellátással összefüggő preferenciák

Az életmegg hosszabbító kezelések elfogadása vagy elutasítása alapján a válaszadók három klasztert alkottak. A megkérdezettek 70,2%-a a 'kizárólag tüneti kezelést választók' klaszterébe tartozott, mivel csak tüneti kezelésben szeretne részesülni, (1) ha időskori végelgyengülés miatt haldokolna, (2) ha gyógyíthatatlan, halálos kimenetelű betegség végső stádiumába kerülne, (3) ha visszafordíthatatlan agykárosodást szenvedne, vagy (4) ha agyi leépüléssel járó betegsége miatt már egyáltalán nem tudná ellátni magát.

Életvégi kívánalmak tiszteletben tartása – percepciók

A megkérdezettek 77,1%-a úgy gondolta, hogy a hozzátartozói, és 69,7%-a, hogy az egészségügyi ellátói biztosan vagy valószínűleg tiszteletben tartanák az életvégi ellátással kapcsolatos kívánalmait.

A magyar családorvosok körében végzett felmérés az ellátás előzetes tervezése és az életvégi döntések témakörében

Módszerek

2016-17-ben és 2022-ben kérdőíves felmérés készült a hazai praktizáló családorvosok körében az ellátás előzetes tervezése szempontjából fontos tényezők és az életvégi döntések témakörében. A második kutatásban az összehasonlíthatóság érdekében szerepeltek a lakossági felmérés főbb kérdései. A kutatás kérdőívét a válaszadók szakmai rendezvények alkalmával papíralapon, illetve rendezvényeken és levelezőlistákra kiküldve online töltötték ki. Az adatok feldolgozása az IBM SPSS Statistics 28 szoftverrel történt. Az adatelemzés során leíró elemzés és varianciaanalízis készült. Az eredményeket 0,05 alatti p-érték esetén tekintettük szignifikánsnak. A továbbiakban a 2. vizsgálat eredményei kerülnek bemutatásra, amelyben 178 családorvos vett részt.

A 2. vizsgálat eredményei

Életvégi kérdésekkel kapcsolatos attitűdök, vélemények

A válaszadók 83,6%-a értett teljes mértékben egyet a betegek őszinte tájékoztatáshoz való jogával („a betegnek joga van az őszinte tájékoztatáshoz akkor is, ha a betegsége gyógyíthatatlan”) és 82,5%-uk a betegek döntési jogával („a betegnek joga van ahhoz, hogy döntéseket hozzon a kezelésével kapcsolatban”). A családorvosok ’közepesen kényelmetlennek’ minősítették a halállal, haldoklással kapcsolatos megbeszélést (orvosok számára kényelmetlen: 3,27; betegek számára kényelmetlen: 3,54) és saját diszkomfortérzésüket értékelték a legalacsonyabbra (átlag: 2,81). A válaszadók 87,4%-a szerint megengedhető, hogy mindenki maga dönthesse el előre, milyen beavatkozásokat kapjon vagy ne kapjon, ha végleg cselekvőképtelenné válik.

Felkészültséggel, ismeretekkel, készségekkel kapcsolatos percepciók

A családorvosok közepesnek felkészültnek tartották magukat az életvégi kérdések megbeszélésére (átlag: 3,53), legmagasabbra kommunikációs ismereteiket és készségeiket (átlag: 3,44), legalacsonyabbra az önrendelkezéssel kapcsolatos praktikus ismereteiket minősítették (átlag: 2,40).

Életvégi döntésekkel kapcsolatos ismeretek

A megkérdezett családorvosok 96,1%-a tudta, hogy a betegeknek joguk van orvosi kezeléseket visszautasítani, a részletekről 43,3-80,3%-uknak voltak pontosak az ismeretei. Az előzetes egészségügyi rendelkezésről a családorvosok 86,0%-a hallott már. Döntő többségük (69,7%-79,8%) tudta, hogy kezelések visszautasításáról és a helyettes döntéshozóról lehet ebben a formában nyilatkozni, de csak ötödük (20,8%) tudta, hogy örökösödési kérdésekről nem.

Életvégi kívánalmak megbeszélése és dokumentálása

Az életvégi kívánalmak megbeszélése a beteggel elsősorban az erre képzett segítők (97,2%) és a hozzátartozók (95,5%), valamint a családorvosok (92,7%) feladata a válaszadók szerint. A megkérdezett családorvosok 98,9%-a számára fontos, hogy őszintén tájékoztassa a betegeit akkor is, ha a betegségük gyógyíthatatlan és 99,5%-uk fontosnak tartotta, hogy bevonja a betegeit a kezelési döntésekbe. Az életvégi megbeszélést 77,5%-uk minősítette fontosnak. A válaszadók 49,4%-a biztosan, 32,6%-a talán felvállalná, hogy megbeszéli a betegeivel az életvégi egészségügyi ellátással kapcsolatos döntéseiket és segít azok dokumentálásában. Az életvégi megbeszélést biztosan felvállaló családorvosok csoportja a többi válaszadónál

kevésbé érezte kényelmetlennek a halálról, haldoklásról beszélni a betegekkel, fontosabbnak minősítette az őszinte tájékoztatást, a megosztott döntéshozatalt és az életvégi megbeszélést, felkészültebbnek érezték magukat az életvégi kérdések megbeszélésére, jobbnak ítélték az ehhez szükséges kommunikációs készségeiket, valamint tájékozottabbnak tartották magukat az életvégi betegjogokról és a praktikus teendőkről, ténylegesen több ismerettel rendelkeztek az előzetes egészségügyi rendelkezésről.

Életvégi kívánalmak tiszteletben tartása

A családorvosok 64,6%-a szerint az egészségügyi ellátók biztosan vagy valószínűleg tiszteletben tartanák a betegek életvégi kívánalmait és 84,2%-uk úgy gondolta, hogy ő maga biztosan vagy valószínűleg tiszteletben tartaná a betege életvégi kívánalmait akkor is, ha nem értene egyet azokkal.

A legfontosabb eredmények összefoglalása

Az összefoglalás során áttekintjük a vizsgálatok legfontosabb eredményeit az ellátás előzetes tervezésének lépései szerint (3. Ábra).

Előzetes döntés: Mind a magyar lakosság, mind a családorvosok egyetértenek azzal, hogy mindenki maga dönthessen előzetesen az életvégi kezeléseiről.

Őszinte tájékoztatás: Gyógyíthatatlan betegség esetén a lakosság körében az őszinte tájékoztatás iránti igény, a családorvosok körében pedig az őszinte tájékoztatásra való hajlandóság nagyon magas.

Életvégi ellátás megbeszélése, megosztott döntéshozatal (1. és 2. lépés): A magyar társadalom és a családorvosok egyaránt nagy fontosságot tulajdonítanak az életvégi ellátás megbeszélésének. A kezelési döntésekbe történő bevonásra mutatkozik a legmagasabb igény a lakosság és a legnagyobb hajlandóság a családorvosok részéről.

Kinek a feladata az életvégi megbeszélés (1. és 2. lépés): A lakosság részéről jelentős az igény az egészségügyi ellátók aktív szerepvállalására az életvégi megbeszélésekben, lehetőségeik a megbeszélésre azonban korlátozottak. A családorvosok saját feladatuknak is tartják az életvégi ellátás megbeszélését, erre közepesnek felkészültnek érzik magukat, feladatvállalási hajlandóságuk pedig mérsékelt.

Életvégi döntésekkel kapcsolatos ismeretek (2. és 3. lépés): A kezelésvisszautasítás lehetőségét a lakosság és a családorvosok is ismerik, ennek pontos részletei azonban kevésbé közismertek.

3. Ábra: A vizsgálatok eredményeinek összefoglalása

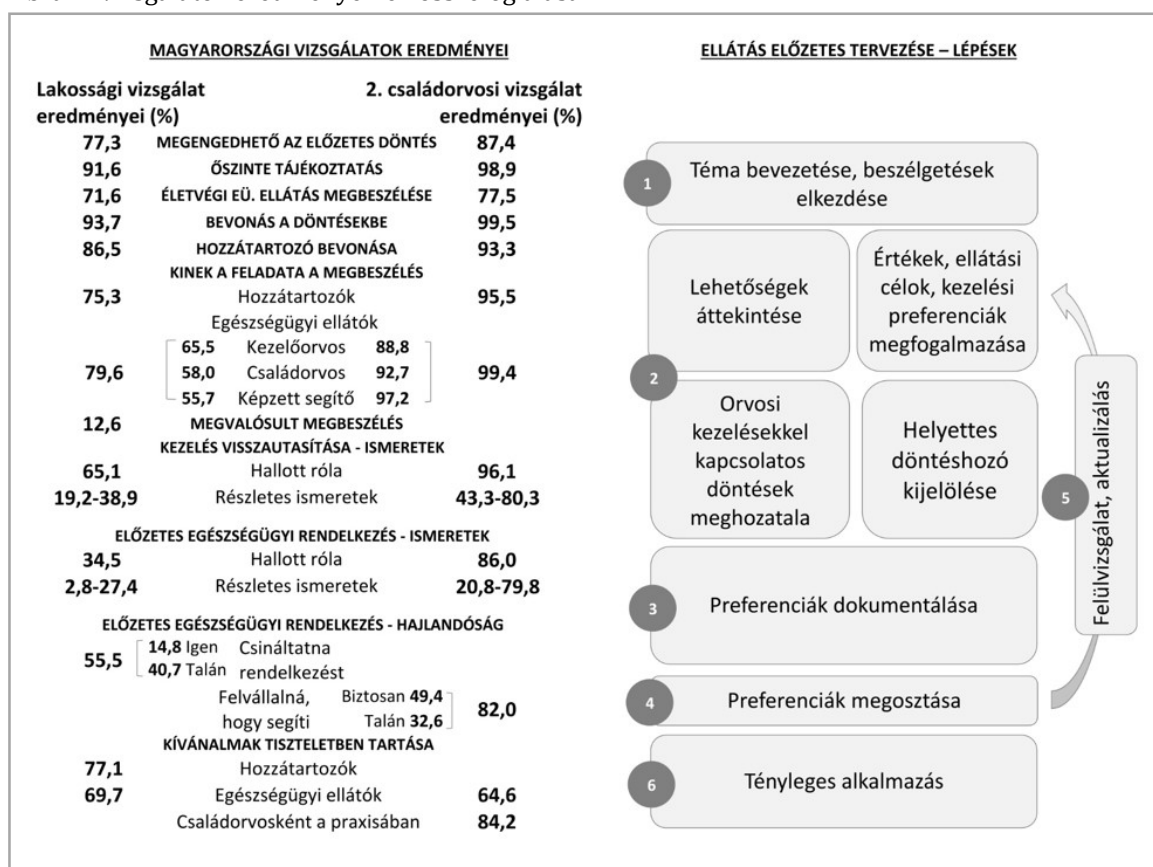

Előzetes egészségügyi rendelkezés (3. lépés): Az előzetes egészségügyi rendelkezésről a lakosság harmada, a családorvosoknak pedig a túlnyomó többsége hallott már. Magyarországon van igény és hajlandóság az életvégi preferenciák írásba foglalására előzetes egészségügyi rendelkezés formájában.

Preferenciák megosztása (4. lépés): Az alaki feltételek és a nyilvántartás hiánya miatt az előzetes egészségügyi rendelkezés gyakorlati működése nehézkes.

Életvégi kívánalmak tiszteletben tartása (6. lépés): A lakosság és a családorvosok egyaránt úgy gondolják, hogy a betegek életvégi kívánalmait az érintettek tiszteletben tartanak.

A magyar lakosság körében a megvalósult életvégi megbeszélések aránya alacsony. Ennek egyik oka, hogy az életvégi megbeszélések lehetőségei elmaradnak az igényektől: a jelentős igények korlátozott lehetőségekkel találkoznak. Különösen igaz ez az egészségügyi ellátók vonatkozásában. Másik oka az általános ismerethiány a lakosság és az egészségügyi ellátók körében egyaránt. A harmadik ok, hogy az igények és a hajlandóság mellől hiányoznak azok az „eszközök”, amelyek elősegítenék a fontosnak tartott életvégi megbeszélések megvalósulását.

A vizsgálatok alapján felvázolható javaslatok, fejlesztési lehetőségek

1. Egészségügyi ellátók képzése

Az ellátás előzetes tervezésének elméleti és gyakorlati ismereteit be kell építeni az egészségügyi ellátók, különösen a családorvosok képzésébe. Ez összhangban áll a szakorvosképzés átalakításáról szóló 28/2022. (VIII. 25.) BM rendelettel, amelyben az ellátás előzetes tervezése a családorvos rezidensek kompetenciái között szerepel. Az ismeret-átadáson túl a képzésnek ki kell kiterjednie a szemléletformálásra és a kommunikációs készségek fejlesztésére is

2. A bevonható egészségügyi ellátók számának bővítése: más szakemberek bevonása

A bevonható egészségügyi ellátók száma bővíthető az ápolók, pszichológusok, szociális munkások képzésével. A hazai alapellátásban a kiterjesztett hatáskörű ápolók lehetnének azok a szakemberek, akik a szükséges képzést követően a praxisközösségekben a családorvosokkal együttműködve végezhetnék ezt a feladatot.

3. Előzetes egészségügyi rendelkezés minta kidolgozása és közzététele jogszabályi mellékletként

A gyakorlati alkalmazhatósághoz nagymértékben hozzájárulna a vonatkozó kormányrendelet mellékletének kiegészítése egy előzetes egészségügyi rendelkezés mintával.

4. Az előzetes egészségügyi rendelkezések nyilvántartásba vétele

Az előzetes egészségügyi rendelkezések nyilvántartásának kérdését (pl. az EESZT-ben) központilag és jogszabályi szinten kell kezelni.

5. Finanszírozás biztosítása

A finanszírozás biztosítása és az ellátás előzetes tervezésének a háziiorvosi indikátorrendszerbe történő integrálása, valamint praxisközösségi szakmai tevékenységként való elszámolhatósága nagymértékben segíthetné az ellátás előzetes tervezésének bevezetését és használatát az alapellátásban.

6. Társadalmi figyelemfelhívó és tájékoztató kampányok kidolgozása és megvalósítása

Széleskörű társadalmi figyelemfelhívó és tájékoztató kampányokat kell indítani az ellátás előzetes tervezése, a döntési lehetőségek, és az előzetes egészségügyi rendelkezés megismertetése érdekében.

7. További kutatások

Szükség van arra, hogy az ellátás előzetes tervezésének gyakorlati alkalmazását a hazai körülmények között longitudinális vizsgálatokkal támogassuk.

Referenciák

1. The top 10 causes of death 2020. <https://www.who.int/news-room/fact-sheets/detail/the-top-10-causes-of-death>. Letöltés ideje: 2023.01.05.
2. The Henry J. Kaiser Family Foundation/The Economist. Four-Country Survey on Aging and End-of-Life Medical Care. 2017, April. <https://files.kff.org/attachment/Topline-Kaiser-Family-Foundation-The-Economist-Four-Country-Survey-on-Aging-and-End-of-Life-Medical-Care>. Accessed 5 Jan 2023.
3. Massachusetts Coalition for Serious Illness Care. Massachusetts Survey on Advance Care Planning and End-of-Life Care. 2016. <http://maseriouscare.org/uploads/Coalition-Commitments-and-Survey.compressed.pdf>. Letöltés ideje: 2023.01.05.
4. Frechman E, Dietrich MS, Walden RL, Maxwell CA. Exploring the Uptake of Advance Care Planning in Older Adults: An Integrative Review. *J Pain Symptom Manage*. 2020;60:1208-1222.
5. Daveson BA, Bausewein C, Murtagh FEM, Calanzani N, Higginson IJ, Harding R, et al. To be involved or not to be involved: A survey of public preferences for self-involvement in decision-making involving mental capacity (competency) within Europe. *Palliat Med*. 2013;27:418-427.
6. Raijmakers JNH. End of life care and decision making. Opinions and experiences of the general public, bereaved relatives, and professionals. Erasmus University, Rotterdam, 2013. https://repub.eur.nl/pub/40293/130605_Raijmakers_Natasja_Johanna_Helena.pdf. Letöltés ideje: 2023.01.05.
7. De Vleminck A, Pardon K, Houttekier D, Van Den Block L, Vander Stichele R, Deliens L. The prevalence in the general population of advance directives on euthanasia and discussion of end-of-life wishes: A nationwide survey. *BMC Palliat Care*. 2015;14:1-8.
8. Advance Care Planning in Canada National Framework and Implementation Task Group/Canadian Hospice Palliative Care Association. Advance care planning in Canada: a national framework for consultation. 2010. <http://www.advancecareplanning.ca/about-advance-care-planning/advance-care-planning-national-task-group/>. Letöltés ideje: 2023.01.05.
9. NSW Ministry of Health. Advance Planning for Quality Care at End of Life. 2018. <https://www.health.nsw.gov.au/patients/acp/Publications/acp-plan-2013-2018.pdf>. Letöltés ideje: 2023.01.05.
10. Scholten G, Bourguignon S, Delanote A, Vermeulen B, Van Boxem G, Schoenmakers B. Advance directive: does the GP know and address what the patient wants? Advance directive in primary care. *BMC Med Ethics*. 2018;19:58.
11. Rietjens JAC, Sudore RL, Connolly M, van Delden JJ, Drickamer MA, Droger M, et al. Definition

and recommendations for advance care planning: an international consensus supported by the European Association for Palliative Care. *The Lancet Oncology*. 2017;18:543–551.

12. Sudore RL, Lum HD, You JJ, Hanson LC, Meier DE, Pantilat SZ, et al. Defining Advance Care Planning for Adults: A Consensus Definition From a Multidisciplinary Delphi Panel. *J Pain Symptom Manage*. 2017;53:821–832.

13. Thomas K, Wilson JA/GSF Team, National Gold Standards Framework Centre in End of Life Care. *The Gold Standards Framework Proactive Identification Guidance (PIG) 6th Edition*. 2016. The Royal College of General Practitioners.
https://library.nshealth.ca/ld.php?content_id=34003542. Letöltés ideje: 2023.01.05.

14. Royal Australian College of General Practitioners. Advance care planning. In: Royal Australian College of General Practitioners. *RACGP Aged care clinical guide (Silver Book)*. 5th Edition. 2019. <https://www.racgp.org.au/getattachment/3e548b29-64c1-4ce1-b93f-213c796bdc3f/Advance-care-planning.aspx>. Letöltés ideje: 2023.01.05.

15. Sharp T, Malyon A, Barclay S. GPs' perceptions of advance care planning with frail and older people: a qualitative study. *Br J Gen Pract*. 2018;68:44–53.

16. Stevens J, Pype P, Eecloo K, Deliens L, Pardon K, De Vleminck A. Facilitating advance care planning in the general practice setting for patients with a chronic, life-limiting illness: protocol for a phase-III cluster-randomized controlled trial and process evaluation of the ACP-GP intervention. *BMC Palliat Care*. 2021;20:97.

17. Hamilton I. Advance care planning in general practice: promoting patient autonomy and shared decision making. *British Journal of General Practice*. 2017;67:104–105.

18. 28/2022. (VIII. 25.) BM rendelet A szakorvosképzés átalakításához kapcsolódó egyes miniszteri rendeletek módosításáról. *Magyar Közlöny*. 2022;139:5930-5957.

19. Busa C, Hegedűs K. Ellátás előzetes tervezése (Advance Care Planing). In: Csikós Á (szerk.). *Palliatív ellátás*. Medicina Könyvkiadó Zrt., Budapest, 2022;564–572.

20. Silveria MJ, Arnold RM. Advance care planning. *Up-to-Date*. 2023.
<https://www.uptodate.com/contents/advance-care-planning-and-advance-directives>. Letöltés ideje: 2023.01.05.

21. Conroy S, Fade P, Fraser A, Schiff R. Advance care planning: concise evidence-based guidelines. *Clin Med*. 2009;9:76–79.

22. Atherton KN. Project Five Wishes: promoting advance directives in primary care. *J Am Assoc Nurse Pract*. 2020;32:689–695.

23. Borreani C, Brunelli C, Miccinesi G, Morino P, Piazza M, Piva L, et al. Eliciting Individual Preferences About Death: Development of the End-of-Life Preferences Interview. *J Pain Symptom Manage*. 2008;36:335–350.

24. Busa C, Hegedűs K. Ellátás előzetes tervezése (Advance Care Planning). In: Csikós Á (szerk.). *Palliatív ellátás*. Első kiadás. Pécsi Tudományegyetem Általános Orvostudományi Kar, Pécs, 2015; 244–250.

24. Somody B, Stánicz P. Szabad-e meghalnom? (előadás). *Autonómia és önrendelkezés az élet végén*. Tudományos műhelyvita. ELTE Állam- és Jogtudományi Kar, Budapest, 2020.10.06.
https://alkjog.ajk.elte.hu/fulcap_otka. Letöltés ideje: 2023.01.05.

25. Stánicz G, Stánicz P. Felkészülés az élet végére – az előzetes rendelkezések alapjai és hazai gyakorlata. *Ars Boni*. 2020; III-IV:54–73.
26. 1997. évi CLIV. törvény az egészségügyről. 1997.
http://njt.hu/cgi_bin/njt_doc.cgi?docid=30903.383679. Letöltés ideje: 2023.01.05.
27. 117/1998. (VI. 16.) Korm. rendelet egyes egészségügyi ellátások visszautasításának részletes szabályairól. http://archiv.njt.hu/cgi_bin/njt_doc.cgi?docid=35587.287699. Letöltés ideje: 2023.01.05.
28. Zubek L. A kezeléskorlátozás gyakorlata a hazai intenzív osztályokon. *Orv Hetil*. 2010;151:1530–1536.
29. Zubek L. Életvégi döntések az intenzív terápiában – az önrendelkezés és a kezeléskorlátozás etikai és jogi vonatkozásai. Doktori tézisek. Semmelweis Egyetem Mentális Egészségtudományok Doktori Iskola, Budapest, 2011. http://old.semmelweis.hu/wp-content/phd/phd_live/vedes/export/zubeklaszlo.m.pdf. Letöltés ideje: 2023.01.05.
30. Hegedűs K. Az egészségügyi dolgozók halálhoz való viszonya. In: Hegedűs K. Létezik-e jó halál? Oriold és Társai, Budapest, 2017;44–48.
31. Oláh M. Halálszemlélet és halálfélelem az ápolásban. *Interdiszciplináris Magy Egészségügy*. 2014;XIII:46–49.
32. Lengyel IK. A betegtájékoztatás, mint betegjog a felnőtt háziorvosi alapellátásban a hipertóniás betegek körében. Doktori értekezés. Semmelweis Egyetem Mentális Egészségtudományok Doktori Iskola, Budapest, 2022. [/http://old.semmelweis.hu/wp-content/phd/phd_live/vedes/export/lengyelingrid.d.pdf](http://old.semmelweis.hu/wp-content/phd/phd_live/vedes/export/lengyelingrid.d.pdf). Letöltés ideje: 2023.01.05.
33. Muszbek K, Gaal I. Az orvos–beteg kommunikáció csapdái daganatos betegség esetén. *Orv Hetil*. 2016;157:649–653.
34. Busa C, Zeller J, Csikós Á. Ki döntsön az élet végén? Az ellátás előzetes tervezésének nemzetközi gyakorlata és hazai lehetőségei. *Orv Hetil*. 2018;159:131–140.
35. Busa C, Csikós Á, Füzesi Z. Ha menni kell. Posztmodern halál-attitűd és az egészségügyi önrendelkezés lehetőségei az élet végén. *Metszetek*. 2017;6:186–202

Csiha Tünde Noémi: A víz és a föld archaikus szimbolikája a Kirikou és a boszorkány című mesefilmben - egy nyugat-afrikai meseadaptáció margójára

SE - Benedek Elek Pedagógiai kar, Neveléstudományi és Pedagógiai Intézet

Lektorálták: Dr. Poór Zoltán - Dr. Novák Anikó

“Szükséges volna figyelmet fordítani Európán és Észak-Amerikán kívül élő népekre is, és kultúrtörténetük megismerésével sor kerülhet az egyetemes neveléstörténet átértékelésére. Fontos továbbá a nem intézményes nevelés magyar és egyetemes történetének feltárása. Nem halogatható tovább az a lépés sem, amelyet megtéve közelebb kerülhetünk régi korok és távoli tájak embereihez (gyerekeihez), mert a neveléstörténeti kutatások egyik legfőbb hozadéka és nevelő ereje éppen abban áll, hogy segítségükkel az embert, önmagunkat megismerhetjük.” (Kéri Katalin, 1997)

A neveléstörténeti szakirodalomban gyakran találunk utalásokat arra, hogy szélesíteni kellene a kutatások forrásbázisát, be kellene vonni a források körébe többek között például a filmeket is, a témák tekintetében pedig távoli korok és Európán kívüli kontinensek is teret kell, hogy kapjanak a palettán. Ezt a szempontot is szem előtt tartottam és érvényesíteni kívántam a témaválasztásomban.

Maga a téma tehát a távoli múltba nyúlik vissza, egészen a prehistorikus időkig és ha mai szemmel nézzük, a nem intézményes nevelés témakörébe tartozik, amennyiben az archaikus kor rítusaival foglalkozik, valamint azok megjelenésével, visszatükrözésével egy mai műben. A rítusokkal kiemelten foglalkozik a posztmodern társadalomtudományos szemléletmód performatív fordulata is (performatív turn). Jeles kutatója, Assman (2004) kiemelkedő szerepet szán az emberi emlékezetnek, amelyet a kulturális tanulás alapjának tekint.

Ezen emlékezet eszközei Assman szerint a rítusok, amelyek az emlékező számára a tárolhatóságot, az előhívhatóságot és a közölhetőséget biztosítják. Emiatt a rítusok fontos szerepet töltenek be a közösség kollektív emlékezetének a fenntartásában. A kollektív emlékezetben belül megkülönbözteti a kommunikatív és a kulturális emlékezetet. Ez utóbbi kapcsán kiemeli, hogy jelentősége abban áll, hogy szimbolikus rögzítéssel hordozza a közösség mitikus őstörténetét.

Fontos szerep jut az ismétlésnek, ismétlődésnek is. Az ünnepek, a rítusok ismétlése garantálja a továbbhagyományozást. A rituálé ily módon képezi a legősibb tudás-átadási formát, “az írás nélküli társadalmak írását” váltva ki. Assman felfogásában a jelképesen kódolt vallási cselekmények, cselekvések ugyanolyan kulturális egységek, mint a szövegek. Értelmeznünk kell őket, ahhoz, hogy információval szolgáljanak számunkra ahhoz a közösséghez, társadalomhoz kapcsolódóan, amelyhez tartoznak.

A posztmodern tehát az emberi cselekvéseket a „kultúraszöveg” sajátos formai megvalósulásainak tartja. Az ún. performatív fordulat pedig az emberi cselekedetekbe kódolt „testszövegek” megfejtésére vállalkozik. Victor Turner ritualizációs elmélete (2002) a különböző emberi cselekedetek értelmezését segíti, amelyekkel az ünnepek, vallási rituálék, színházi előadásokon találkozhatunk. (Németh András, 2010)

Az archaikus ember életét, mindennapjait mélyen meghatározta, átitatta a vallásosság. Mircea Eliade (2019) vallástörténész az archaikus embert “*homo religiosus*”-nak nevezi, akit eltölt az istenek iránti vallásos tisztelet, az istenfélelem. Ez a vallásos tapasztalás az alapja az ember viszonyulásának az isteni hatalomhoz, amelyhez képest igyekszik meghatározni magát.

Rudolf Otto (1917) az archaikus kor emberének vallásos tapasztalását *numinosus*nak nevezi, kifejezésre juttatva a *numen* (lat.: isteni hatalom) meghatározó szerepét az archaikus társadalmak kultúrájában. Otto szerint ez a vallásos élmény, amely a *maiestas* túlnyomó ereje láttán hatalmába keríti az embert, egyszerre lenyűgözi, elbűvöli és rettegést vált ki benne. Emiatt illeti a tapasztalást a *mysterium fascinans*, illetve a *mysterium tremendum* kifejezésekkel.

Németh András (2010) azt hangsúlyozza, hogy az archaikus közösségek életét az ember fölé hajló égboltozat, a közösségben kialakult rítusok, és az őstörténetet elbeszélő mítoszok, a vallásosság részét képező mágia, az ezekhez kapcsolódó jelkép- és szabályrendszer határozta meg, amely egyben az istenség viszonylatában meghatározta az ember helyét a világban. A rítusok, az őstörténet és a mitikus hősök nagy tetteinek a szimbolikus vallásos cselekvésekbe sűrített megisméltése biztosították a közösség számára a kiszámíthatóságot, a szabályok maradéktalan betartását, a társadalmi rend fenntartását. "Ez az égi, isteni mintához való viszonyulás köti össze az embert az istenséggel. Az egyes emberi tevékenységek annyiban nyernek értelmet és jóváhagyást, amennyiben részesei a szakrálisnak, követik az ősi, "az idők kezdetén" kialakított rítusokat." (Németh A., uo, 15-16)

Németh András kiemeli, hogy az istenségnek való megfelelés igyekezete mindennél fontosabb volt a közösség számára. Életük során az egyensúlyt az istenség jóindulatának és támogatásának az elnyerése garantálta. Az isteni támogatás elvesztése azzal fenyegetett, azt a félelmet keltette benne, hogy léte "visszazuhan" "az őskáoszba." (Németh A., uo, 17)

Eliade, miközben a szent és a profán kapcsolatáról ír, kifejti, hogy az archaikus társadalmak vallásos jelentőséget tulajdonítottak a világuknak. A prehisztorikus társadalmak embere az isteni erő megtapasztalásának a hatása alatt minél közelebb akart húzódni a szentséghez, a szent megnyilatkozási helyeinek a közelében kívánt élni. A szent számára egyet jelentett az energiával, életerővel való telítettségnek. Kezdetben ezért megszentelte a környezetét és egy későbbi fázisban a mindennapi cselekedeteit is, amelyek a létfenntartásban és az életben maradásban segítettek.

A megszentelés kiterjedt a környezetre, később a mindennapi cselekedetekre. A hétköznapi cselekedetek megszentelése nagyban jellemző a kora római vallásra (Thomas Köves-Zulauf, 1995), ahol a legrégebbi római istenek között még személytelen isteneket találunk. Személytelenségük alatt azt értik, hogy ezeket az istenségeket még a hatáskörük szerint nevezték el. (Gesztelyi Tamás, 1993)

Közöttük találjuk *Occator* istent, aki a boronálásról (*occatio*), *Sarritort*, aki a kapálásról (*sarritio*), *Sterculinust*, aki a trágyázásról (*stercoratio*), *Satort*, aki a vetésről (*satio*) neveztek el. Servius a Vergilius: Georgica I. 21-hez írt kommentárjában olyan további római istenek neveit sorolja, mint *Vervactor* (Ugarfeltörő), *Redarator* (Újraszántó), *Inporcitor* (Barázdavonó), *Insitor* (Vető), *Obarator* (Felszántó), *Subruncinator* (Gyomláló), *Messor* (Arató), *Convectator* (Betakarító), *Conditor* (Megőrző), *Promitor* (Előhozó). Ezeket az isteneket mind segítségül hívták, amikor a római hagyományok szerint a pap Tellusnak és Ceresnek gabonaáldozatot mutattak be. A házasságkötésekkel *Iugatinus* (Összekötő) istenhez fohászkodtak, az ifjú asszonyt az új otthonába pedig *Domiducus* (a Hazavezető) isten vezette be. Azért, hogy a fiatal római nő otthonához és férjéhez hű maradjon, *Domitius* istenhez fordultak imával, hogy kitartó legyen, *Mantura*, a kitartás istennőjét kérték. (Gesztelyi Tamás, uo)

Ezeknek az itt említett isteneknek a hatásköre csupán egy-egy tevékenységre, az élet egy-egy mozzanatára korlátozódott, nem bontakoztatták ki a személyiségüket mitikus történeken, nem tartotta számon a földművelésből élő közösség az életútjukat, történetüket, mert ilyen nem is volt, szobrot sem állítottak nekik. Ezek az istenségek még a római köztársaságkori Rómában is továbbéltek és késő császárkori szerzők is kitérnek rájuk, többek között Fabius Pictor és hippói Szent Ágoston, akik közül egyikük pogány, a másik keresztény szemmel, azaz a pogány vallási hagyományokkal vitatkozva utal rájuk. (Gesztelyi Tamás, uo) Ami viszont a téma szempontjából

fontos lehet, az az archaikus eredetük és a leírt jellemzőjük, mert jól szemlélteti azt, hogy az ősi társadalmakban az élet is megszentelődött. Minden mozzanat vallásos jelentőséget kapott.

Az archaikus kor emberének, a *"homo religiosus"*-nak (Eliade, uo) e vallásos, *"numinosus"* (Rudolf Otto, 1917) világszemlélete vezetett a beavatási szertartások kialakulásához, ahol a világ teremtésének idejéből származó kezdeti isteni cselekedeteket ismételték meg a beavatandók, az istenek, vagy az isteni hősök mintájára, megszentelve ezzel a világukat és átadva-átverve mind ama tudást a mitikus hősökről és a világ kezdetéről, amelyek ismeretében immár felelősséget vállalhattak a közösségükért.

Nyugat-Afrikából, az afrikai kontinens legnyugatibb országából, Szenegálból származik az a népmese, amelynek Michel Ocelot francia író, tervező, forgatókönyvíró és animációs filmrendező és televíziós műsorok rendezőjének, a Nemzetközi Animációs Filmszövetség egykori elnökének munkájára épülő francia-luxemburgi-belga animációs adaptációja révén eljutott Európába és azon belül Magyarországra. Szenegál Afrikában leginkább tradicionális zenéjéről, hangszereiről (a samar és a tama dobok) és a történetmesélés hagyományáról ismert. Számos nyugat-afrikai történet ennek a hagyománynak köszönhetően maradt fenn több évezreden át. Az animációs adaptációban is, amelynek a zenéjét Youssou N'Dour szenegáli zeneszerző szerezte, ezek az autentikus hangszerek szólalnak meg, amelyeket a szenegáli kultúrában a beavatási szertartások során is használnak.

A mese hőse, Kirikou rögtön a születése után felelősséget vállal a faluközösségért, ahol a szüleivel él. Több próba során bizonyítja bátorságát. Többször megmenti a falu hiszékeny, de ártatlan gyermekeit Karabától, a boszorkánytól. Legyőzi a forrást elapasztó szörnyet. Elzarándokol a bölcshez, hogy kifürkésze a boszorkány titkát és feloldja az elátkozott forrás átkát, megszabadítva ezzel a boszorkány által fogva tartott és gonosz fétisekké változtatott férfiközösséget. Feloldja az elátkozott forrás titkát és ismét az éltető vízhez juttatja a falut. Miután a boszorkány átkát is feloldja, (megszabadítja attól a tövistől, amelyet a falubéliek döftek a hátába), felnőtté válik és ifjúvá serdülve feleségül veszi az átkától megszabadult fiatal lányt.

A továbbiakban a filmes adaptációban bemutatott föld- és vízszimbolikával fogok foglalkozni, illetve azoknak az átmeneti rítusokban betöltött szerepére szeretnék rávilágítani.

A földszimbolika jelenik meg a filmben bemutatott, s magában a szülés és a születés módozatában megvalósuló átmeneti rítusban. A *"humi positio"*-ról, azaz a földre szülésről van szó. Ugyanehhez a hagyományhoz tartozik az újszülött gyermek földre fektetése, az a beavatási szertartás, amely során a megszületett először érintkezik a tellurikus Földanyával, amelyet Ausztráliától Kínáig, Afrikától Dél-Amerikáig sok helyen megtalálunk a világban. A szülés és a születés annak az ősi vallásos cselekedetnek a mikrokozmosz megismétlése, amely során az élet létrejött a Földanya, a Terra mater öléből, annak teremő, életet adó ereje folytán. A föld a közvetlen érintkezéssel a szülő nőnek átadja a titkát és az anyát védelmező, áldó erejét. Eileithüia, Damia és Auxesia szülést és születést segítő istennők szobrai az istennőket térdelő helyzetben ábrázolják, abban a helyzetben, ahogy abban a korban földre szülni szoktak. (Eliade, uo).

A római szokásjog szintén ismerte és elismerte az apa azon jogát (*"de terra tollere"*), amellyel az újszülöttet a földről a magasba emelve törvényesíthette a gyermekét. Ehhez először a földre fektették az újszülöttet.

Ugyancsak a földszimbolika mutatkozik meg a gyermekkorból az ifjúvá serdülő fiú beavatása során. Kirikounak többször is be kell bújni a Föld anya gyomrába ahhoz, hogy elvégezze a rá váró feladatokat, amivel a közösségét szolgálja. Az elátkozott forrás vize nélkül elpusztul a falu, amelyet Karaba már így is megfosztott a férfi tagjaitól, akiket fogva tart és el is varázsolt. Kirikou emiatt bebújik az elátkozott forrásba, hogy megnézze, mi akadályozza a víz útját. A forrásérbe jutva, végigjárja az elapadt víz útját a forrás belsejében. Látványos képeken kísérik végig az útját. A vízér végül egy barlang mélyén fekvő öblösödésbe torkollik, ahol örök sötétség honol. A barlang ürege az alvilágot, a halál birodalmát idézi. A barlangban egy telhetetlen

szörny szívja hatalmasra duzzadt testébe a vizet. Az iszonyatos méretűre növekedett szörny legyőzése után sikerül Kirikounak helyreállítani a természetben felbomlott egyensúlyt és újból vizet fakasztani a forrásból.

Egy másik feladat végrehajtását is kitűzi a kis Kirikou saját maga számára. El kell jutnia a Karaba kunyhóján túlra, a bölcshez, hogy kifaggathassa arról, hogy miért ennyire gonosz Karaba. Erre még a falu legidősebb embere sem tudja a választ. A bölcshez vezető úton fekszik Karaba kunyhója, amelyet a mindent látó fétisek őrzik, akik az utat is felügyelik. Kirikou, hogy elrejtőzzön a fétisek tekintete elől, az út egy részét állatüregekben kell megtennie. Az üregek lakóit egy nagy méretű mosómedve foglalta el, vele kell Kirikounak megküzdenie és legyőznie őt, ahhoz, hogy tovább jusson a bölcshez. Az üregekben mindenhol csontok és felfalt állatok maradványai látszanak. A csontok között kúszó újszülött kis hősnek újból a halállal kell szembenéznie, amikor megküzdi a nála nagyobb testű, jól táplált mosómedvével, akit végül szintén sikerül legyőznie. Az állati üregekben szétszórt csontok és a kiömlött vér nyoma ismét a halált idézik.

A felnőtté avatási szertartások során a beavatandónak szimbolikus halált kellett halnia azért, hogy egy új ontológiai létformában, magasabb szinten születhessen újjá, amely lehetővé teszi számára a tudás elsajátítását és a felelősségvállalást a közösségéért. A beavatás során a szimbolikus halálon átesett hős azért tér vissza a föld üregeibe (barlangba, nagy fa gyökerei közötti üregbe, stb), hogy újjászülethessen a Földanya méhéből. Ezt a mozzanatot a beavatásnak *“regressus ad uterum”*, a Földanya méhébe való visszatérésnek nevezik (Eliade, uo) és arra emlékeztet, hogy bizonyos népek felfogása szerint minden a Földanya öléből született. Ezt a kozmogóniai aktust ismétli meg a beavatás során a beavatandó.

A Terra Mater teremtő erejére jó példa Ovidius Publius Naso: *Átváltozások* (Metamorphoses) c. művének I. Könyvében Deucalion és Pyrrha története. Az özönvíz után életben maradt pár, akiknek megkegyelmezett Jupiter, Themis istennőhöz fordulnak, hogy megtudják, hogyan tudják megmenteni az emberi fajt. *“Földve legyen fejetek, s a ruhátokat öv ne szorítsa, / s hátrahajítsátok csontját a hatalmas anyának.” / Ámulnak hosszan, majd csöndjük megtöri Pyrrha, / és mit az istennő kívánt, végezni vonakszik, /...fél széthajigálni / csontjait anyjának, megsérteni ezzel az árnyát. / Ismétlik közben rejtett értelmű beszédét / annak a jóslatnak, s tanakodnak is egyre felőle. /... nem akar vétekre vezetni a végzés. / Mert nagy anyánk: ez a föld; s a kövek testében a mondott / csontok: hát ezeket kell nekünk hátradobálnunk.”* (Ovidius: *Átváltozások I., Az özönvíz. Deucalion és Pyrrha, 381- 393.*) Ezek után a Földanya (Terra Mater) hátradobált csontjaiból sarjadnak új emberek a Földön.

A filmben rendkívül látványos a *“regressus ad uterum”* mozzanatának megjelenítése. Amikor Karaba kígyója végigkúszik a járatokon, hogy ellenőrizze, nem fenyegeti-e úrnőjét veszély (az üregek a varászlónő kunyhójának a közelében és a kunyhó alatt húzódnak), az állati üregekben előrehatoló, s a mosómedvét legyőző Kirikou az üregek egy bugyrában húzza meg magát, hogy elrejtőzzön a kígyó elől. A járat félreeső zugában magzati pózt vesz fel, ez is utal az újjászületésre.

A földszimbolika után vegyük számba a víz megjelenésének a formáit és összekapcsolódását a beavatásokkal.

Kirikou a megszületése után rituális fürdőt vesz egy kivájt tők belsejében ülve. A fürdő természetesen szimbolikus jelentést hordoz és kiemelt jelentőségű, hiszen a születés utáni szakrális, tisztító hatású fürdőről van szó. A kivájt belsejű félbevágott tökből száraz babszemekkel egyébként Afrikában olyan hangszert is készítenek, amelyet az átmeneti rítusoknál, mindenekelőtt a férfivá avatások kísérőtáncainál használnak.

A víz archaikus szimbolikája összekapcsolódik a formátlan állapottal, a formátlan anyaggal. A Temetés Könyvében ez áll: *“A föld puszta volt és üres, sötétség borította a mélységeket és Isten lelke lebegett a vizek fölött.”* (Teremtés Könyve, 1, 2., 2008)

A beavatási szimbolikában (2019) a víz az élet forrását és a kezdetet jelenti, mely a létezés lehetőségét hordozza magában. A vízbe merülést az archaikus társadalmak visszatérésnek

tekintik a még megformázatlanba. A vízből való felmerülés ebben a vonatkozásban a *“megformálás kozmogóniai aktusát ismétli meg, az elmerülés a formák feloldását jelenti”* (Eliade, uo, 109). Az elmerülés tehát a formátlan állapotba való jutást, a létezés előtti állapothoz való visszatérést szimbolizálja. A víznek ez a jelképrendszere megtalálható a különböző népek özönvíz-történetében is.

A bibliai özönvíz történetben szintén hangsúlyos a víz jelképrendszerének és jellemzőinek ez az eleme. Isten a bűnei miatt pusztítja el az emberiséget és teszi lehetővé számukra az erkölcsi megújulást és az újjászületést. *“Ugyanis vízözönt bocsátok a földre, hogy eltöröljek minden testet, amely az ég alatt létezik. El fog pusztulni minden, ami a földön van.”* (Teremtés Könyve, 6, 17.)

A víz szimbolikájában kettősséget jelent, hogy az elmerülés, amely újjászületést hoz, egyben termékenyvé tesz és megsokszorozza az életerőt. Az alaktalanba, formátlanba való visszazuhanást új élet sarjadása követi. (Eliade, uo.)

A már említett ovidiusi mű I. Könyvének Python történetében jól nyomon követhető a víz és a formák viszonya, valamint a víz termékeny volta is. *“Így, hogy az épp medrébe vonult víztől mocsaras föld / újrahevült a magas napnak sugaras melegétől, / számtalan új lényt szült; részint földézve a régi / formákat”*. (Ovidius: Átváltozások I., Python, 435 - 438.)

Jelképes értelmű az a filmbeli jelenet, amely azt mutatja, hogyan bújik be a kis testű Kirikou az elátkozott forrásba, hogyan találja meg a szörnyet, amely felborította a természet egyensúlyát és évek óta magába nyeli a forrás vizét, hogyan küzd meg vele, visszaállítva a falu vízellátását. Amikor helyreáll a megszokott rend, egy asszony, aki az évek óta kiapadt forrás közelében főz, felkiált, hogy *“Víz, újra itt a víz!”*, a felszökkenő, kitörő vízsugár pedig ahogy kilövell, kisodorja a kis Kirikou ernyedte testét, akit mindenki halottnak hisz. A falu népe körülállja őt és jajveszékelnék a vélt fulladása miatt. Csak, amikor az édesanyja a keblére veszi, akkor kezd lassan éledezni és felköhögni a tüdejére futott vizet.

A megrendítő képsorok valójában a halált és az újjászületést szimbolizálják. A vízbemerüléskor a neofita átmenetileg visszahullik az alaktalanba, a káoszba, ahonnan új ontológiai minőségben, új létformában, új életként születik újjá. Kirikou említett születés utáni fürdésének - amellett, hogy rituális megtisztulásra utal - további funkciója az életerő fokozása is.

Összegzésként elmondható, hogy a beavatás szimbolikájában élet, halál és születés (újjászületés) szorosan egymás mellett jelennek meg. A jelképrendszerben megjelenő föld és víz szorosan kapcsolódik a szimbolikus halálhoz, valamint az újjászületéshez (Eliade, uo).

A vizsgált afrikai meséből készült filmes adaptáció egy olyan országból származik, ahol régi korokra visszanyúló hagyománya van a történetmesélésnek, ami a nyugat-afrikai mesék fennmaradásában is fontos szerepet játszik. Ezért különös jelentőségű az, hogy a *Kirikou és a boszorkány* az autentikus szenegáli hagyományokból kiindulva, hitelesen, látványosan és jól nyomon követhető módon jeleníti meg a beavatások, átmeneti rítusok archaikus jelképrendszerét. E tanulmánnyal az volt a célom, hogy rávilágítsak a film egyes mozzanatainak jelentésére, elhelyezzem őket az időben és beágyazzam az archaikus társadalmak világában, ezzel is megmutatva, hogy milyen szerepet játszottak az átmeneti rítusok az említett kor emberének életében és milyen szimbólumrendszer kapcsolódott hozzá. A filmhez kapcsolt értelmezés mindenre rávilágít.

Bibliográfia

Biblia: Ószövetségi és Újszövetségi Szentírás (2008) Sajtó alá rendezte Rózsa Huba Ford. Gál Ferenc, Gál József, Gyürki László, Kosztolányi István, Rosta Ferenc, Szénási Sándor, Tarjányi Béla, Szent István Társulat, Az Apostoli Szentszék Könyvkiadója, Bp.

Assmann, Jan (2004): A kulturális emlékezet. Atlantisz kiadó, Budapest

Eliade, Mircea (2019): A szent és a profán, Helikon Kiadó, Budapest

Eliade, Mircea (1997): Képek és jelképek, Európa Kiadó, Budapest

Eliade, Mircea (1999): Misztikus születések, Európa Könyvkiadó, Budapest

Gesztelyi Tamás (1993): A római vallás története, Nemzeti Tankönyvkiadó, kézirat

Kéri, Katalin (1997): Mi a neveléstörténet?

Németh, András: A neveléstörténet főbb irányzatai, hazai kutatási eredményei. In: Vörös Katalin (szerk., 2015): Neveléstörténet az osztatlan tanárképzésben. Pécsi Tudományegyetem, Pécs. 12-20.

Németh, András (2010): Emberi idővilágok. Pedagógiai megközelítések. Gondolat Kiadó, Budapest

Otto, Rudolf (1997): A Szent, Osiris Kiadó

Publius Ovidius Naso (1982): Átváltozások (Metamorphoses), Európa Könyvkiadó, Budapest, ford.
Devecseri Gábor

Turner, Victor (2002): A rituális folyamat, Osiris Kiadó, Budapest

Dömény Balázs: A táplálékkiegészítő és étrend-kiegészítő kifejezések nemzetközi kutatási trendjeinek feltérképezése

Pécsi Tudományegyetem, Közgazdaságtudományi Kar, Gazdálkodástani Doktori Iskola

Lektorálta: Dr. Bábosik Mária

An overview of the international research trends in the terms of nutritional supplement and dietary supplement

Absztrakt

Az egészséges életmódra és egészségünk megőrzésére való törekvés meghatározó tényezőként tűnik fel a mindennapjainkban. Manapság számos új termék és gyártó jelenik meg a táplálékkiegészítő és/vagy étrend-kiegészítő piacon az innovatív termékeivel, amelyek fogyasztását követően nem csak „egészséghez” juthatunk, hanem különböző értékek, érzések tulajdonosává válhatunk. Fontos motivációs kérdésként merülhet fel, hogy ezen termékek fogyasztása esetén egészség mellett, vajon mit is szeretnénk valójában vásárolni, szépséget, fittséget vagy épp státuszt. A tanulmány a 2010 január -2023 április közötti időintervallumban vizsgálja a táplálékkiegészítő és étrend-kiegészítő témakör hazai és globális viszonylatban megjelent publikációit, mely kutatásban a Google Trends keresések és kutatások elemzése biztosította a megfelelő adatokat. Jelen kutatás fő célja, hogy az egészségmarketing területén megalapozza a téma fontosságát és feltérképezze a táplálékkiegészítő, étrend-kiegészítő kifejezésekhez és a kapcsolódó különböző szóhasználatokhoz köthető témaköröket.

kulcsszavak: táplálékkiegészítő, étrend-kiegészítő, egészségmarketing, fogyasztói magatartás, Google Trends

Abstract

The drive to lead a healthy lifestyle and stay healthy is becoming a dominant factor in our everyday lives. Nowadays, many new products and manufacturers are entering the food supplement and/or dietary supplement market with innovative products which, when consumed, not only give us "health" but also make us the owners of different values and feelings. An important motivational question that may arise when consuming these products is whether, in addition to health, what we really want to buy is beauty, fitness or status. This study examines the publications on the topic of nutritional supplements and food supplements from 2010 to 2023, both domestically and globally, using Google Trends searches and research analysis to provide the relevant data. The main objective of this research is to establish the relevance of the topic in the field of health marketing and to explore the topics related to the terms nutritional supplement, dietary supplement and the different related vocabularies.

Keywords: nutritional supplement, dietary supplement, health marketing, consumer behaviour, Google Trends

Bevezetés

Évezredek óta ismert, hogy a napi rendszerességgel végzett testmozgás és a testi-lelki jóllét között szoros összefüggés mutatható ki. (Laymann, 1974) E két említett paraméter közötti kapcsolat a mai világban rendkívüli jelentőséggel bír, melynek felértékelődési folyamatának háttérében a betegségek megelőzése, az aktuális testi-lelki állapot megőrzése, valamint a testi-lelki jóllét kialakítására való törekvés áll. (Penedo – Dahn, 2005; Pascoe et al., 2020) A szociálpszichológiai vonatkozású kutatások is alátámasztják, hogy a testi egészség – legyen szó fiatal akár idős kori sportolásról vagy éppen egészséges táplálkozásról – nagyban hozzájárul az egyén teljes szociális kapcsolataihoz és viselkedéséhez. (Tsuji et al., 2020) Az említett fizikai aktivitás és ehhez kapcsolódó egyéni örökletes egészségügyi adottságaink mellett a táplálkozásunk is alapjaiban határozza meg egészségünket. Táplálkozási szokásaink, a szociokulturális hagyományok, életvitelünk és annak tempója, az élelmiszerek minősége mind olyan sarkalatos pontot takarnak az ételbevitel szempontjából, amelyek kihatással lehetnek a testi és lelki állapotunkra egyaránt. (Beltrán-Carillo et al., 2022; McCarthy et al. 2017) Ezen említett paraméterek és a bevitt táplálék energia- és tápanyag mennyisége szoros összefüggésben lehet azzal, hogy milyen hatást fejtenek ki a szervezetünkre. (Monteiro, 2005; Visioli et al, 2022) A digitális világban az egészséges étkezéstről és a teljesértékű táplálkozásról rengeteg információt tudunk begyűjteni. Érdemes azonban azokat a kijelentéseket, mint például egészséges étel fenntartásokkal kezelni, mivel alapvetően minden étel egészséges és szervezetbe bevitt mennyiségek aránya mellett, feldolgozás módja az, amely nem az optimális hatást fejt ki az emberi szervezet egészségére. (Caraher – Coveney, 2004) Ebből kifolyólag vannak olyan élelmiszerek, italok, ételek és kiegészítők, amelyek fogyasztása gyakrabban javasolt, míg más tápanyagok fogyasztását ritkábban javasolják, ezzel megelőzve akár a különböző betegségeket. Az egészséges életmódra való törekvés nyomására az emberek számtalan ellentmondással találkozhatnak. Lehota (2004) már közel 10 évvel ezelőtt olyan ellentmondásokat fogalmazott meg, mint az egészségügyi trend szembeállítás a kényelmi trenddel, illetve az élelmiszertelítődés ellentetjeként megnevezett hiányos táplálkozás. A táplálkozás területére lefordítva Lehota (2004) gondolatait jelen bekezdésben már említésre került az egészséges életmódra és egészségünk megőrzésére való törekvés nyomása, amely egyre jobban beivódik az emberek életébe, viszont ellenpólusként megjelenik az, hogy a folyamatosan gyorsuló világban a kényelem és a kész élelmiszerek egyfajta megoldást jelentenek a felgyorsult élettempóhoz való alkalmazkodásra. A másik szembeállítás magyarázatát úgy lehetne megfogalmazni, hogy amikor a fogyasztó egy bevásárlás során körbenéz, akkor élelmiszerek tömkelegével találja szembe, nagyjából nincs olyan táplálék – nyers, félkész vagy kész formában – amelyhez ne tudna szinte azonnal hozzáférni. Ezzel szemben viszont az emberek a rohanó világból adódó időhiány és a kényelmi faktor miatt hiányosan táplálkoznak, amely az egészségükre negatív hatást gyakorolhat.

Egészség

Az előző fejezetben esett szó a testi és lelki egészségről, de a tanulmány ezen részében szeretném az egészség fogalmát a különböző definíciók és egymástól eltérő megközelítések szempontjából bemutatni.

Az első egészségdefiníció a WHO – World Health Organization – szervezethez köthető, melyet 1946-ban a New York-ban megrendezett éves találkozón fogalmaztak meg, amely így hangzott, hogy „az egészség a teljes fizikális, mentális és szociális jólét állapota, nem pedig pusztán a betegség és bántalmak hiánya”. (WHO, 1946) Ez a definíció arra világított rá, hogy az ember nem akkor lesz egészséges, ha megszabadul egy betegségtől, hanem ha komplexen életének főbb pontjain egészségesnek tudja magát. Tomcsányi (2011) ehhez hasonlóan azt fogalmazta meg, hogy az említett testi, lelki és mentális területeken a negatív paraméterek elkerülése, hiánya, elhagyása biztosítja az egyén számára az egészséges létet. A WHO az 1946-os definícióján folyamatosan dolgozva, 1984-ban arra a következtetésre jutott, hogy az egészség az egyén erőforrásaként tekinthető, amely azt foglalja magába, hogy az egészség egy olyan értéként kezelendő, amitől az egyén teljes élete is függhet. (WHO, 1984) A meghatározás rövid időn belül ismét kiegészítésre került, melyben azt határozták meg, hogy az eddigi jellemzők mellett a fizikai környezet, a társadalmi környezet és az egyén magatartása paraméterek is olyan jelentős hatást gyakorolnak az egyén egészségére, hogy a pontos definiálás szempontjából nem hagyhatók figyelmen kívül. (WHO, 1986) Ez azt jelentette, hogy az egyén egészségi állapota már nem csak a saját maga adottságától függ, hanem attól is, hogy milyen környezetben tudja ezt megteremteni és ehhez milyen hozzáállást hajlandó tanúsítani. A következő markáns változás abban mutatkozott meg, hogy a WHO alapvető jogként határozta meg az egészséghez való hozzáférést és kötelezte az országokat, hogy a társadalom minden tagjának egyenrangúan biztosítsák a megfelelő egészségügyi ellátáshoz való hozzáférést. (WHO, 1988) Az államoknak kötelezően vállalni kellett, hogy a társadalom egészségét megőrizve minden egyénnek elérhetővé teszik azt a lehetőséget, hogy anyagi lehetőségei és társadalmi helyzetétől függetlenül biztosítani tudja a saját maga által megfelelőnek vélt egészségi állapotot. Ehhez kapcsolható Borse (1975) definíciója, aki azt írta, hogy a betegség az élettani funkciók közti hatásként jelenik meg, amelyek esetében az egyének referenciakategóriákat határoznak meg magukban és ehhez mérik a saját egészségi állapotukat, így döntenek el, hogy saját értékítéletük szerint egészségesek vagy sem. A biológiai és élettani hatásokon túl az 1980-as évek elején, már fizikai, mentális és pszichológiai elemeket is hozzákapcsol az egészség pontos meghatározásához, egyúttal pedig a szubjektív egészségdimenzió kialakulásának erősödése is megfigyelhető, amely párhuzamba hozható Borse (1975) referenciakategória elméletével is. (Stokes, 1982) Szorosan kapcsolható ezen gondolatokhoz Parson (1972) megfogalmazása is, amely szerint az egészség „...a fizikai és mentális egyensúlyi állapot, melynek során az egyén optimális kapacitása birtokában a leghatékonyabban képes megvalósítani azokat a társadalmi szerepeket, melyeket környezete a munkahelyén, a családban elvár tőle”.

Tomcsányi (2011) az életminőséget az egészség alapvető meghatározójaként említette meg. Hídvégi et al. (2015) meghatározása ezt tovább bontja és szerintük az egészséget befolyásoló tényezők két csoportra oszthatók: külső tényezők és belső tényezők. A külső tényezők közé olyan elemeket sorol, mint a természeti környezet, társadalmi környezet, élet- és munkakörülmények. A belső tényezők között említi az életmódot, a biológiai adottságokat és a környezeti hatásokat. A külső tényezőknél szereplő természeti környezet alatt Hídvégi et al. (2015) például az éghajlatot

érti, a társadalmi környezet alatt pedig a családot, a barátokat. A biológiai adottságok, nem csak az örökletes betegségekre vonatkoznak, hanem a külső jellemzőkre, valamint a belső személyiségjegyekre is, hiszen ezek is nagyban hozzájárulhatnak az egyén egészséghez való hozzáállásához. Pikó (2006) definíciója párhuzamba vonható Hídvégi et al. (2015) gondolataival, miszerint az egészségre a genetikai tényezők, külső tényezők, életmód, társas közeg és az egészségügyi ellátás van leginkább hatással, egyúttal az egészségre ható tényezők nem tekinthetők konstans elemeknek, inkább folyamatosan változó dinamikus részegységekként kell tekinteni rájuk, amely életünk során változásokon mennek keresztül. Hídvégi et al. (2015) meghatározás, hogy „az egészségképet alapvetően az orvostudomány fejlettsége, a lakosság átlagos egészségi állapota, valamint a társadalmi minták határozzák meg”, szintén összekapcsolható a Borse (1975) referencia elméletével, hiszen itt is megjelenik a társadalmi mintákhoz való viszonyítás.

Táplálékkiegészítők és étrend-kiegészítő

Az étrend-kiegészítők csoportját a nemzetközi szakirodalomban több névvel is jelölik, így a megnevezések között a dietary supplement, a food supplement és a nutritional supplement kifejezések is megjelenhetnek. (Binns et al., 2018) A hazai szakirodalomban olykor többféle megnevezéssel találkozhatunk, köztük a táplálékkiegészítő, étrend-kiegészítő, vagy olykor táplálkozás-kiegészítő megnevezéssel is. Az OGYÉI - Országos Gyógyszerészeti és Élelmezés-egészségügyi Intézet az étrend-kiegészítőkről szóló 37/2004. (IV.26.) ESZCSM rendelet értelmében az étrend-kiegészítőket az következőképpen definiálja: „a hagyományos étrend kiegészítését szolgáló olyan élelmiszer, amely koncentrált formában tartalmaz tápanyagokat vagy egyéb táplálkozási vagy élettani hatással rendelkező anyagokat, egyenként vagy kombináltan; adagolt vagy adagolható formában kerül forgalomba (például kapszula, pasztilla, tableta, port tartalmazó tasak, adagolható por, ampulla, csepegtető üveg vagy más hasonló por-, illetve folyadékforma, amely alkalmas kis mennyiség adagolására).” (NJT, 2004) Az OGYÉI a táplálékkiegészítő termékek kategóriába sorolt sporttápszereket, egyéb turmixokat közfogyasztásra szánt termékek kategóriájába helyezi, ezzel egyfajta anomáliát és bizonytalanságot keltve a fogyasztókban, hiszen olykor ezeket is étrend-kiegészítőként jeleníti meg egy-egy gyártó. Az étrend-kiegészítő szabályozáshoz kapcsolódóan a 37/2004. (IV. 26.) ESZCSM rendelet életbe lépésével megszűnt az előzetes, kötelező engedélyezés és kizárólag bejelentési (notifikáció) kötelezettség terheli a gyártókat, ami azt jelenti, hogy a termék címkéjének és adatlapjának benyújtását az OGYÉI-hez, legkésőbb a termék piacra helyezésének napján meg kell tenni, ennek költsége 50 000 forint, amely a farmakológiai hatású termékek esetében akár több millió forintos tétel is lehet. (OGYÉI, 2022) Az Európai Unió csak irányelveket határoz meg az étrend-kiegészítő termékek engedélyeztetésére vonatkozóan, ezért a konkrét szabályozás az EU-s tagállamokon belül eltérő lehet. Ezeket az irányelveket nem kötelező követni, így egyes országokban még lazábbak a feltételek is lehetnek, mint Magyarországon. Ezt Binns et al. (2018) úgy fogalmazza meg, hogy a szabályozás lazasága inkább erős kereskedelmi érdekekhez fűződik, mintsem, hogy az egészség védelmét szolgálja.

Az étrend-kiegészítő piac 2018 és 2022 között 30,7%-os növekedést mutatott, amely előrejelzések szerint az idei évben is 7-8% közötti értékkel fog növekedni, amely azt jelenti, hogy körülbelül világviszonylatban ez a piac a 2023-as évben 158 milliárd dolláros bevételt tud generálni. (Statista, 2021) Európai piac a STATISTA 2020. évi adatai alapján 36,82 milliárd USD viszonylatban a Magyarország maga 136 millió eurós – 2020-as STATISTA becslés – bevételével csekély résztvevőnek számít, viszont meglátásom szerint a gyorsuló élettempó miatt meglehetősen releváns piacról beszélhetünk még hazai viszonylatban is. Az eddigiekben

számszerűsített összegekben vázoltam a piac nagyságát, viszont úgy gondolom, hogy a lakosság és az étrend-kiegészítő termékeket fogyasztók százalékos aránya is fontos adatot biztosít ahhoz, hogy valóban érdemes ezzel piaccal foglalkozni. Binns et al. (2018) tanulmányukban azt állítja, hogy a gazdaságilag fejlett gazdaságokban a felnőtt lakosság akár 50%-a is fogyaszthat rendszeresen étrend-kiegészítő termékeket, amelyhez hozzájön még a gyermekek körülbelül 30%-os fogyasztási volumene. Ezen adatot Thakkar et al. (2020) lényegesen magasabbra becsülték, az állításaik szerint a világ lakosságának több mint 80% fogyaszt valamilyen étrend-kiegészítő terméket, ezt azonban fenntartásokkal kell kezelni, mert ebbe a 80%-os lehatárolás a növényi alapú gyógyszereket is magába foglalja. Cowan és társai (2018) tanulmányában arról számoltak be, hogy a 19 évnél idősebb amerikai felnőtt lakosság 52% fogyaszt rendszeresen étrend-kiegészítő termékeket, melyet Mischra et al. (2021) 57,6%-os adatként jelenít meg tanulmányukban, amely kb. 140 millió főt jelent. Post et al. (2022) az amerikai étrend-kiegészítő fogyasztókat már közel 170 millióra becsüli, viszont ők nem definiálták, hogy mely életkortól tekintik felnőtt korúnak az amerikai lakosságot, ebből kifolyólag lehet ez a közel 30 millió fős különbség. Magyarországon az OTÁP2014 (Országos Táplálkozás és Tápláltsági Állapot Vizsgálat) vizsgálat alapján a lakosság 54%-a szedett valamilyen étrend-kiegészítő terméket a felmérést megelőző egy évben. Az OTÁP2019 felmérés adatait már összefoglalva 2022. decemberében nyilvánosságra hozták, viszont az adatbázisokhoz nem sikerült hozzáférést szerezni, ezért a friss adatok nem tudtam megjeleníteni.

Kutatási módszer

A mai információdús korban a big data nem csak a felhalmozott tudás összegyűjtésére biztosít egy rendkívül jól használható módszert, hanem ennek a tudásnak és adathalmaznak a rendszerezésére, elemzésére, valamint – a szinte – korlátlan hozzáféréséhez biztosít lehetőséget a felhasználók számára. (Mavragani et al, 2018) Az internet elterjedése folyamatosan növekszik, melyet egy 2023-as felmérés adatai támasztanak alá, ami szerint a világ népességének 64,4%-a – 5,16 milliárd ember – rendelkezik internethozzáféréssel (Datareportal, 2023), amelynek hatására a weben történő viselkedés és az ehhez kapcsolódó viselkedésbeli változások pontosabb elemzést és megértést tesznek lehetővé. (Burnap et al., 2015) Az online keresések lekérdezésének elemzése igen nagy népszerűségnek örvendenek a kutatások területén, melybe beletartoznak a Google Trends által szolgáltatott adatok is, amelyek releváns és hasznos információkat szolgáltatnak a tudományos publikációk szempontjából. (Choi, 2012; Preis et al., 2013) A Google Trends által szolgáltatott adatokat számos tudományterületen használják (France – Kazandjian, 2021), többek között az egészségügyben és az orvostudományban (Kristoufek, 2013) – ezen belül akár a plasztikai beavatkozásokhoz kapcsolódó kutatásokban (Tijerina et al., 2019) –, a pénzügyi szektorban a tőzsdei mozgások vizsgálatnál (Preis et al, 2013) vagy a kriptovaluták árfolyamának vizsgálatánál (Arratia-López-Barrantes, 2021), a turisztikai szektorban a kereslet esetleges meghatározására (Önder, 2017) vagy például az ökoturizmus digitális elterjedésének kutatására (Go – Nam, 2020), emellett – pedig egy nagyon fontos területen – a fogyasztói magatartás feltárására (Gerisamenko – Golonvanova, 2021; Silva, 2019) és ezeken túl legfőképp általános előrejelzésre (Vosen – Schmidt, 2011).

A kutatásban használt Google Trend egy online elérhető platform, amely segítségével az adott téma iránt érdeklődő felhasználók kereséseit – első körben szűrés nélkül – tudjuk lekérdezni. A Google Trends 2004-es évtől kezdve képes a felhasználónak adatokat megjeleníteni, egészen a keresést megelőző 36 óráig, ezért a lekérdezés pillanatában nem képes valós idejű adatokat prezentálni. A platform a Google-keresések reprezentatív adathalmazát használja fel az adott

lekérdezési minta létrehozásához. A kapott mintát a Google Trends a lekérdezés helyéhez és idejéhez normalizálja, amely azt jelenti, hogy a keresett kifejezést tartalmazó mintában szereplő mindegyik adatpontot a platform eloszt a megjelölt földrajzi hely és időtartományon belüli adott keresési kifejezés legmagasabb értékével. Ezzel a módszerrel a megadott keresési kifejezésre a tartományon belüli egységnyi időintervallum érték alatt – mely lehet perc, óra, nap – lefuttatott keresések egymáshoz viszonyított relatív gyakoriságát fogja megmutatni. A kapott eredményt egy 0-tól 100-ig terjedő skálán helyezi el úgy, hogy a 100-as érték a legnagyobb gyakorisági értéket fogja jelölni, amelyhez a platform a többi egységnyi időintervallumot fogja viszonyítani, így ezeket az értékeket nem lehet összeadni. A téma népszerűségét önmagában nem tudjuk megítélni, hiszen a 100-as érték az a legnagyobb keresési mennyiséget jelöli, amelyet azonban nem tudunk, hogy valójában milyen nagyságrendet képvisel, ezért a megjelenített grafikon való csökkenés sem azt jelenti, hogy kevesen keresnek az adott kifejezésre, hanem inkább az feltételezhető, hogy az előző keresési értékekhez képest csökkent a popularitása. A Google Trends nem egy közvélemény kutatás, hogy a keresési számok alapján mennyire szimpatikus az adott témakör – hiszen nem is tudjuk a pontos keresési számokat –, hanem inkább tekinthető egyfajta témakörhöz kapcsolódó keresési érdeklődés grafikai megjelenítésének.

A Google Trends kutatásom 2010. január 1. és 2023. április 22. közötti intervallumra terjedte ki, amely földrajzi lehatárolás tekintetében egyrészt magyarországi keresésekre, másod sorban pedig nemzetközi keresésekre korlátozódott. Magyarországi keresések tekintetében az *étrend-kiegészítő* és *táplálékkiegészítő* fogalmak és az ehhez kapcsolódó – akár nyelvtanilag helytelen – különböző írásmódokra futtattam lekérdezést a platformon. Az írásmód helytelen használatának alkalmazását, azért tartom relevánsnak, mert a kutatásban a téma népszerűségét szerettem volna vizsgálni, nem pedig a fogyasztók elemi edukáltságát. Ugyanezeket a paramétereket alkalmaztam a nemzetközi keresések vizsgálatánál, annyi különbséggel, hogy ebben az esetben három kifejezést – *nutritional supplement*, *nutrition supplement* és *dietary supplement* – kifejezést vettem alapul.

Eredmények

A *táplálékkiegészítő* kifejezésre keresve elsőként az figyelhető meg, hogy a legtöbb kereséshez viszonyítva – ami 2014. január- február hónapban volt – a bő 13 éves intervallumban egyszer sem volt olyan hónap, amikor a kifejezésre történő keresések száma a legnagyobb keresési mennyiség 0%-ra csökkent volna vissza, ez arra enged következtetni, hogy folyamatos érdeklődést mutatnak a felhasználók táplálékkiegészítő témakör iránt. Második említésre méltó dolog az, hogy erős szezonális mutatózik a keresések tekintetében, amelyek esetében a nyári hónapok azok, ahol kimagaslóan nagy visszaesés jelentkezik a keresések számában. A feltételezésünk az, hogy az étrend-kiegészítő tárgyalásánál említett sportitalok és turmixok – melyek táplálékkiegészítő kategóriával azonosíthatók – iránti kereslet ezekben a hónapokban alacsonyabb, illetve ezen időszakban a táplálékkiegészítő gyártók sem folytatnak aktív marketingtevékenységet, így a felhasználókat kevesebb inger éri e témában és így kevesebbszer keresnek erre a kifejezésre. Az előző gondolathoz kapcsolódóan megemlíthető, hogy a Covid-19 járvány alatt az említett teória megdőlt, mivel ott a kereséseket ábrázoló grafikon amplitúdója kisebb mozgásokat mutatott a táplálékkiegészítő kifejezésre való keresések ingadozásánál. (1. ábra)

4. ábra: A Google Trends magyarországi keresési eredményei a táplálékkiegészítő kifejezésre (2010. január – 2023. április)

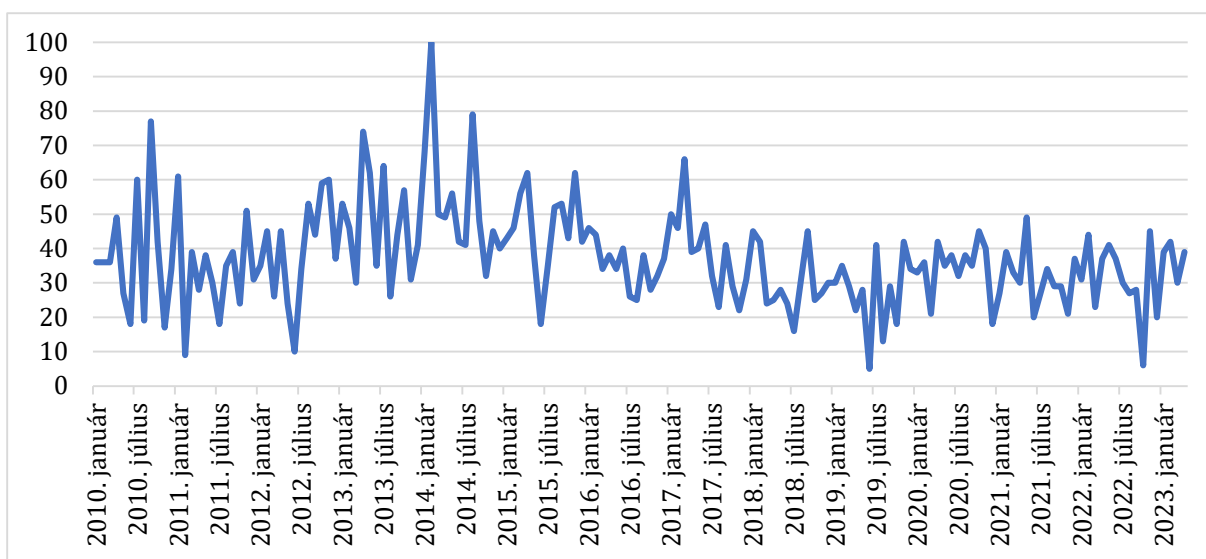

Forrás: Google Trends 2023. (saját szerkesztés)

Az *étrend-kiegészítő* kifejezések keresése kapcsán a szezonális jóval markánsabban jelenik meg, mint a táplálékkiegészítő kifejezések keresése során. A 2. ábrán azt láthatjuk, hogy a szezonális a Covid-19 járvány hullámaival mérséklődött és arra következtethetünk, hogy a keresésekben való visszaesés a korlátozások feloldásának tudható be a 2019. október és 2022. január közötti időszakban.

5. ábra: A Google Trends magyarországi keresési eredményei az *étrend-kiegészítő* kifejezésre (2010. január – 2023. április)

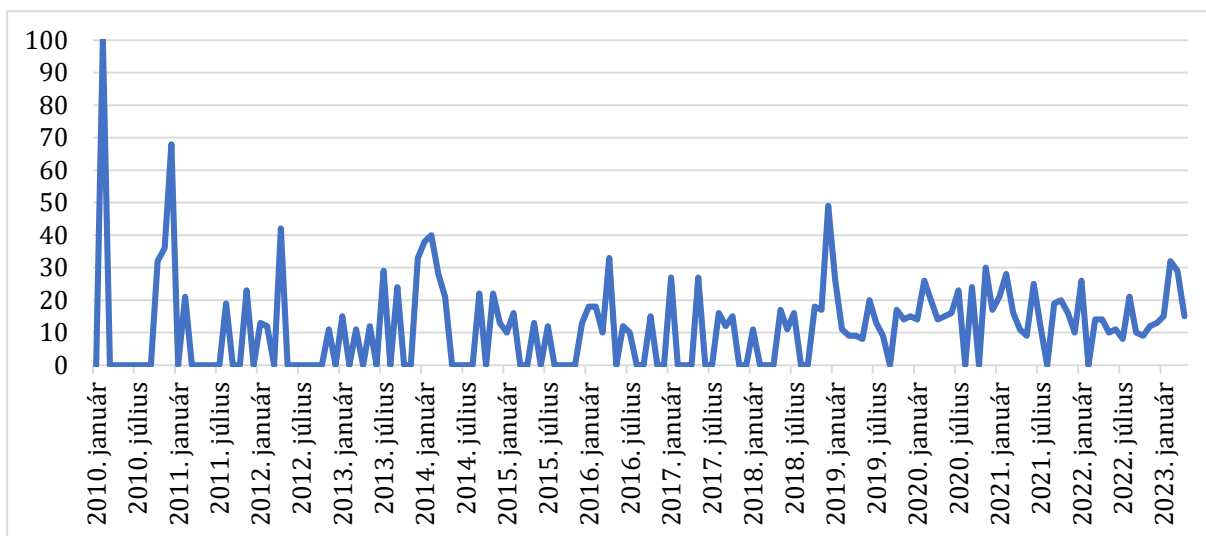

Forrás: Google Trends 2023. (saját szerkesztés)

A Google Trends nemzetközi kifejezésekre való lekérdezés esetén a *dietary supplement*, a *nutritional supplement* és a *nutrition supplement* közül a relatív népszerűsége a *dietary supplement* kifejezésnek volt a legmagasabb, viszont érdekes megállapítás, hogy a különböző kifejezésekhez tartozó keresési mennyiségek hozzávetőlegesen egyformán mozognak, amelyet a 3. ábra

grafikonja ábrázol. Az keresések együtt mozgására az a feltételezésem, hogy a nemzetközi szakirodalomban pontosabban vannak definiálva ezek a kifejezések és a felhasználók fejében tiszta kép él arról, hogy milyen termékek tartoznak a *dietary supplement* és milyen termékek sorolhatók a *nutritional supplement* és *nutrition supplement* termék kategóriába.

6. ábra: A Google Trends globális keresési eredményei a *nutritional supplement*, a *nutrition supplement* és a *dietary supplement* kifejezésekre (2010. január – 2023. április)

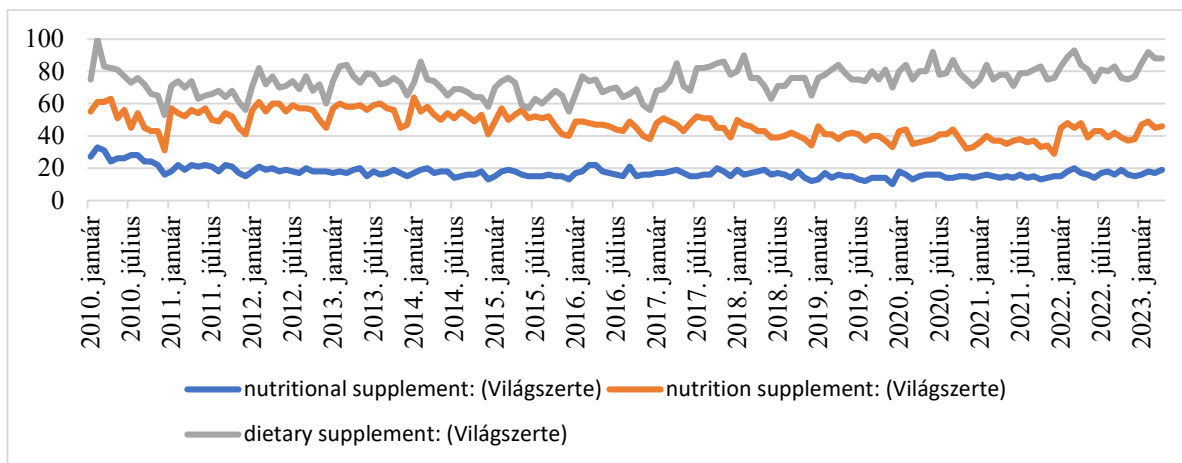

Forrás: Google Trends 2023. (saját szerkesztés)

Következtetések

A Google Trend platform nem csak a téma iránt érdeklődést mutató felhasználók kereséseit mutatja meg, hanem azt, hogy a felhasználó más kereséseiből kinyerhető információk alapján a felhasználó mi céllal keresett például a megadott kifejezésre, és ez alapján a kifejezéshez témaköröket azonosít. Jelen esetben az *étrendkiegészítő*, az *étrend-kiegészítő* és *étrend kiegészítő* kifejezésekhez a vitamin, diéta, tabletták témaköröket azonosította a platform. Ez az eredmény arra enged következtetni, hogy az étrend-kiegészítő kifejezésre – és különböző írásmódjaira – kereső felhasználók az egészségesebb életmód felé való törekvés, egészség megőrzés, betegségmegelőzés kapcsán keresnek ebben a témakörben. Ehhez kapcsolódóan pedig az egészség, munkaképesség, törődés, megnyugtatás azonosítható be feltételesen mögöttes motivációként.

A *táplálékkiegészítő*, *táplálék-kiegészítő*, *táplálék kiegészítő* kifejezéseknél sporttáplálék kiegészítő termékek és gyártók szerepeltek a megjelenített kapcsolódó témaköröknél, amely arra enged következtetni, hogy ezekre a kifejezésekre kereső felhasználók érdeklődése inkább a sporttal kapcsolatos tevékenységekre irányul, mint általános életmóddal kapcsolatos törődésre. Azt feltételezem ezen felhasználók esetében az egészség, szépség, fittség, elismertség jelenik meg mögöttes motivációként.

Fontos megjegyezni, hogy a nemzetközi kifejezések keresése esetén a *dietary supplement*, a *nutritional supplement* és a *nutrition supplement* kifejezésekhez kapcsolódó témakörök segítségével nem tudtam külön csoportokat alkotni, mert a lekérdezés során ugyanazon kapcsolódó témakörök kerültek megjelenítésre mindhárom kifejezés esetében.

A kutatás korlátjai abban jellemezik meg, hogy a Google Trends által mutatott lekérdezések eredményei bizonyos esetekben csak hipotetikus gondolatokat engednek megállapítani. A későbbiekben az itt feltételezett állításokat egy mélyebb vizsgálattal lenne szükséges bizonyítani,

amelyhez az egy magyarországi lakosokra reprezentatív kérdőíves megkérdezést tartanám megfelelőnek, hogy olyan mennyiségi és minőségi adathalmazt lehessen összegyűjteni, amelyekkel konkrét hipotézisek igazolhatók.

Irodalomjegyzék

Arratia A. – López-Barrantes A. X. (2021) Do Google Trends forecast bitcoins? Stylized facts and statistical evidence. *Journal of Banking and Financial Technology* Volume 5, pp. 45–57.

Beltrán-Carrillo, V. J. – Megías, Á. – González-Cutre, D. – Jiménez-Loaisa A. (2022): Elements behind sedentary lifestyles and unhealthy eating habits in individuals with severe obesity, *International Journal of Qualitative Studies on Health and Well-being*, 17:1

Binns, C.W. – Lee, M.K. – Lee, A. (2018): Problems and Prospects: Public Health Regulation of Dietary Supplements. *Annu. Rev. Public Health*, 39, pp. 403–420

Boorse, C. (1975): On the distinction between disease and illness. *Philosophy and Public Affairs* 5 pp. 49-68

Burnap, P. – Rana, O. F. – Avis, N. J. – Williams, M. L. – Housley, W. – Edwards, A. M. – Morgan, J. – Sloan, Luke (2015): Detecting tension in online communities with computational Twitter analysis. *Technological Forecasting & Social Change* 95, pp. 96-108.

Caraher, M. – Coveney, J. (2004): Public health nutrition and food policy. *Public Health Nutrition*. Volume 7 Issue 5 pp. 591 - 598

Choi, H. – Varian, H. (2012): Predicting the Present with Google Trends. *Economic Record*, 88, pp. 2–9.

Cowan, A. E. – Jun, S. – Gahche, J. J. – Tooze, J. A. – Dwyer, J. T. – Eicher-Miller, H. A. – Bhadr, A. – Guenther P. M. – Potischman N. – Dodd K. W. – Bailey R. L. (2018): Dietary Supplement Use Differs by Socioeconomic and Health-Related Characteristics among U.S. Adults, NHANES 2011-2014. *Nutrients*. 10(8):1114.

Datareportal (2023): DIGITAL 2023: GLOBAL OVERVIEW REPORT. Letöltve: <https://datareportal.com/reports/digital-2023-global-overview-report>

2023. május 03.

France, S. L., Shi, Y., – Kazandjian, B. (2021): Web Trends: A valuable tool for business research. *Journal of Business Research*, 132, pp. 666–679.

Gerasimenko V. V. – Golovanova E. (2021): Evaluation of consumer behaviour on the Internet under the conditions of pandemic shock based on search activity in the luxury segment. *Population and Economics* 5(2) pp. 16-28.

Hídvégi Péter – Kopkáné Plachy Judit – Müller Anetta (2015): Az egészséges életmód. Eszterházy Károly Főiskola Sporttudományi Intézet, Eger

NJT (2004): <https://njt.hu/jogszabaly/2004-37-20-0M> Letöltve: 2023. május 3.

Kristoufek, L. (2013): Can Google Trends search queries contribute to risk diversification? *Scientific Reports*. 3, 2713.

Laymann, E. M. (1974): Psychological effects of physical activity. Exercise and Sport Science Reviews, Volume 2, pp. 33-70

Lehota J. (2004). Az étel-miszer-fogyasztói magatartás hazai és nemzetközi trendjei. Ételmiszer, táplálkozás és marketing. 1 (1-2) 7-13. o.

Mavragani, A. – Ochoa, G. – Tsagarakis, K. P. (2018): Assessing the Methods, Tools, and Statistical Approaches in Google Trends Research: Systematic Review. J Med Internet Res Vol. 20 No. 11:e270

McCarthy, M. B. – Collins, A. M. – Flaherty, S. J. – McCarthy, S. N. (2017): Healthy eating habit: A role for goals, identity and self-control?. Psychol Mark.34: pp. 772– 785.

Monteiro, C. (2009). Nutrition and health. The issue is not food, nor nutrients, so much as processing. Public Health Nutrition, 12(5), pp. 729-731.

Mishra, S. – Stierman, B. – Gahche, J. J. – Potischman, N. (2021): Dietary Supplement Use Among Adults: United States, 2017–2018. NCHS Data Brief No. 399

OGYÉI (2022): <https://ogyei.gov.hu> Letöltve : 2023. május 4.

OTÁP (2014): https://ogyei.gov.hu/otap_2014 Letöltve: 2023. május 4.

Önder I. (2017): Forecasting tourism demand with Google trends: Accuracy comparison of countries versus cities. International Journal of Tourism Research. Vol.19 No.6 pp. 648-660.

Pascoe, M. <https://bmjopensem.bmj.com/content/6/1/e000677.abstract> - aff-1 – Bailey, A. P. <https://bmjopensem.bmj.com/content/6/1/e000677.abstract> - aff-3 – Craike, M. – Carter, T. <https://bmjopensem.bmj.com/content/6/1/e000677.abstract> - aff-5 – Patten <https://bmjopensem.bmj.com/content/6/1/e000677.abstract> - aff-1, R. – Stepto <https://bmjopensem.bmj.com/content/6/1/e000677.abstract> - aff-1, N. – Parker, A. (2020): Physical activity and exercise in youth mental health promotion: a scoping review. BMJ Open Sport & Exercise Medicine. 6:e000677

Penedo F. J. – Dahn J. R. (2005): Exercise and well-being: a review of mental and physical health benefits associated with physical activity. Curr Opin Psychiatry. 18(2) pp. 189-93

Post, E. – Faurot, K. – Kadro, Z. O. – Hill, J. – Nguyen, C. – Asher, G. N. – Gaylord, S. – Corbett A. (2022): Patient Perspectives on the Development of a Novel Mobile Health (mHealth) Application for Dietary Supplement Tracking and Reconciliation – A Qualitative Focus Group Study. Global Advances in Health and Medicine Volume 11. pp. 1–10

Preis, T. – Moat, H. S. – Stanley, H. E. (2013): Quantifying trading behavior in financial markets using Google Trends. Scientific Reports Volume 3, Article Number: 1684

Silva, E. – Hassani, H. – Madsen, D. – Gee, L. (2019): Googling Fashion: Forecasting Fashion Consumer Behaviour Using Google Trends. Social Sciences. 8(111) pp. 19-23.

Statista (2021): Dietary supplements and functional foods worldwide

Stokes, J. (1982): Definition of terms and concepts applicable to clinical preventive medicine. Journal Community Health (8) pp. 33-41

Thakkar, S. – Anklam, E. – Xu, A. – Ulberth, F. – Li, J. – Li, B. – Hugas, M. – Sarma, N. – Crerar, S. – Swift, S. – Hakamatsuka, T. – Curtui, V. – Yan, W. – Geng, X. – Slikker, W. – Tong, W. (2020):

Regulatory landscape of dietary supplements and herbal medicines from a global perspective, *Regulatory Toxicology and Pharmacology*, 114, 104647

Tijerina, J. D. – Morrison, S. D. – Nolan, I. T. – Vail, D. G. – Lee, G. K., – Nazerali, R. (2019): Analysis and Interpretation of Google Trends Data on Public Interest in Cosmetic Body Procedures. *Aesthetic Surgery Journal*. 40(1) pp. 34-43.

Tsuji, T. – Kanamori, S. – Saito, M. – Watanabe, R. – Miyaguni, Y – Kondo, K. (2020): Specific types of sports and exercise group participation and socio-psychological health in older people. *Journal of Sports Sciences*, 38:4, pp. 422-429

Tomcsányi Pál (2011): Az életmód-gazdaságtan alapvonásai. *Magyar Tudomány*. 172. évf. I. sz. 94– 102. o.

Visioli, F. – Marangoni, F. – Poli, A. – Ghiselli, A. – Martini D. (2022): Nutrition and health or nutrients and health? *Int J Food Sci Nutr*. 73(2) pp. 141-148.

Vosen, S. – Schmidt, T. (2011): Forecasting private consumption: survey-based indicators vs. Google trends. *Journal of Forecasting*. 30(6) pp. 565–578.

WHO (1946): Preamble to the Constitution of the World Health Organization as adopted by the International Health Conference. New York.

WHO (1984): Discussion Document on the Concept and Principles of Health Promotion. Copenhagen.

WHO (1986): Ottawa Charter for Health Promotion. World Health Organization. Geneva.

WHO (1988): Adelaide Recommendations on Healthy Public Policy. Second International Conference on Health Promotion. Adelaide.

Tatiane Domokos ^{1,2}, Szabolcs Szavai ²: A Prediction of FLD using Gurson model for flat specimen

István Sályi Doctoral School of Mechanical Sciences - University of Miskolc

Lektorálták: Prof. Dr. Szabó János - Prof. Dr. Lóth László

¹University of Miskolc, ¹Faculty of Engineering, Institute of Applied Mechanics, metwadas@uni-miskolc.hu

²University of Miskolc, ³Institute of Machine and Product Design, szavai.szabolcs@uni-miskolc.hu

Abstract. In many industries, such as, metal forming industry, it has been important to estimate ductile damage and fracture of metals under complex forces. Regarding damage mechanics, one of the most used models is the GTN, which was originated from Gurson and later developed by Tvergaard and Needleman. The improvement was reached by introducing an equivalent void volume fraction f and two more parameters named q_1 and q_2 into the yield function of Gurson's model [2].

The yield function of the GTN model can be expressed as:

$$\Phi(\sigma, f) = \left(\frac{\sigma_{eq}}{\bar{\sigma}_m}\right)^2 + 2q_1 f^* \cos h\left(\frac{3}{2} \frac{q_2 \sigma_m}{\bar{\sigma}_m}\right) - 1 - (q_1 f^*)^2 = 0 \quad (1)$$

Keywords: Forming limit diagram (FLD), metal forming, Gurson model, metals

Introduction

A trustworthy prediction of ductile failure in metals is still a matter of research and tests. Among several models, GTN has been used widely. The bigger limitation of Gurson-Tvergaard-Needleman is the difficulty to identify accurate parameters for the model. Due to the impossibility to perform experiments for their evaluation, inverse procedures are done aiming to estimate the material parameters of the GTN porosity-based plastic damage model by means of RSM (response surface methodology) method. The results showed good agreement between experimental and predicted forming limit diagram when determined GTN parameters were utilized. FE simulation was done by Abaqus software to predict FLDs.

Forming Limit Diagram

Forming limit diagram is a graph which describes the major strains (ϵ_1) for all the values of the minor strain (ϵ_2) at the beginning of localized necking. However, it is difficult to determine a FLD due to the special equipment that are required, and the time needed, experimental determination of a FLD is normally very time consuming and requires a special equipment to do it. For that reason, many researchers develop analytical and numerical models as an alternative to minimize these limitations [2].

Gurson- Tvergaard-Needleman (GTN) approach is one of the most used mesomechanical models for ductile fracture and it has been applied to determine the FLDs of Ni-based sheet metal, aluminium alloy, steel and many others. According to the literature, the correct identification of the GTN model parameters is a prerequisite for successful analysis of the ductile failure through GTN damage model. Therefore, the accurate identification of pertinent factors for GTN damage model should be carried out employing a suitable design of experiments strategy [2].

Gurson Model

Gurson Tvergaard Needleman (GTN) model, (Gurson, 1977; Tvergaard, 1981; Tvergaard and Needleman, 1984) is an analytical model that predicts ductile fracture.

GTN is a very conventional model applied in engineering to predict failure in materials, such as, copper, aluminium and steel cast iron and it says that local damage is due to nucleation, growth and subsequent coalescence of voids inside the material. These mechanisms are responsible for a resistance loss which in turn, gradually leads to the failure. The equation 1 indicates the model:

$$\Phi(\sigma, f) = \left(\frac{\sigma_{eq}}{\bar{\sigma}_m}\right)^2 + 2q_1 f^* \cos h\left(\frac{3}{2} \frac{q_2 \sigma_m}{\bar{\sigma}_m}\right) - 1 - (q_1 f^*)^2 = 0 \quad \text{or} \quad \Phi = \frac{\sigma_e^2}{\sigma_M^2} + 2q_1 f^* \cos h\left[\frac{tr\sigma}{2\sigma_M}\right] - (1 + q_1^2 f^{*2}) \quad (1)$$

Where q_1 is the material constant, $tr\sigma$ is the sum of principal stresses, σ_M is the equivalent flow stress and f is the ratio of voids effective volume to the material ration.

$$f^*(f) = f_c \quad \text{If } f \leq f_c \quad (2)$$

$$f^*(f) = f_c + \frac{\left(\frac{1}{q_1}\right) - f_c}{f_f - f_c} (f - f_c) \quad \text{if } f \geq f_c \quad (3)$$

f is the voids' volume ratio, f_c is the voids' volume ratio at the beginning of nucleation, f_f is the voids' volume ration when fracture occurs. σ_M is the equivalent flow stress and its obtained from the following work hardening relation:

$$\sigma_M(\varepsilon_M^{pl}) = \sigma_y \left(\frac{\varepsilon_M^{pl}}{\varepsilon_y} + 1\right)^n \quad (4)$$

n is the strain-hardening exponent and ε_M^{pl} = equivalent plastic strain.

The voids' growth rate is the sum of existing voids growth \dot{f}_g and the new voids' nucleation \dot{f}_n

$$\dot{f} = \dot{f}_n + \dot{f}_g \quad (5)$$

The components formulated:

$$\dot{f}_g = (1 - f) tr \varepsilon^{pl} \quad (6)$$

$$\dot{f}_n = A \dot{\varepsilon}_M^{pl} \quad (7)$$

$$A = \frac{f_n}{S_n \sqrt{2\pi}} \exp\left[-\frac{1}{2} \frac{\varepsilon_M^{pl} - \varepsilon_N}{(S_N)}\right] \quad (8)$$

$\dot{\varepsilon}^{pl} = (\varepsilon_x + \varepsilon_y + \varepsilon_z)$ is the volume plastic strain rate, S_n is the voids' nucleation mean quantity, f_n is the volume ratio of the second phase particles (responsible for the voids' nucleation), ε_N is the mean strain at the time of voids' nucleation.

GTN model involves eight parameters which can be defined in a vector from by [2]

$$\Phi = \Phi(q_1, q_2, f_0, f_c, f_f, f_n, \varepsilon_N, S_N) \quad (9)$$

Mechanical properties of DP600 steel

Table 1 displays the tensile behaviour of the DP 600 steel at 20, 200 and 400 ° C showing yield strength (YS) of 431 MPa, ultimate tensile strength (Rm) equalling 671 MPa and a total strain (A) of 22,9 %.

Table 1 Mechanical Properties of DP 600 steel with relation to temperature.

Temperature	E Modulus (E)	Yield strength ($R_{p0,2}$)	Ultimate strength (Rm)	Total Strain (A)
°C	GPa	MPa	MPa	%
20	201,40	431	671	22,9
200	200,94	413	630	18,3
400	198,80	378	619	22,9

Tensile test and simulation results

A very common and important test for simulation is the tensile test. Simulations are carried out using Abaqus and it is assumed that the material is isotropic with elastic-plastic behaviour.

In the following example tests and simulations were carried out for Dual Phase 600 steel at a temperature of 20 °C. The fracture model of the steel includes the shear fracture and tensile fracture when a test specimen is under different stress states. Comparison confirmed that the microscale results have a good consistence with the macroscale results and thus the accuracy of the ISMGT model proposed in predicting the shear damage and tensile damage of ductile materials during fracture processes [3].

The FE simulated results also show that effective tensile damage increases and the effective shear damage decreases with the increasing stress triaxiality. Both the experimental and FE simulation results reveal that the tensile strength of the notched tensile test specimen decreases with the increasing notch radius, while the fracture strain is on the contrary. Based on comparisons, it can be concluded that the load-displacement curves obtained from the notch tensile tests and FE simulations coincides well. Figure 1 shows the Geometric sizes of test specimens for the (a) plate tensile test, (b) R1 notch tensile test, (c) R5 notch tensile test, (d) R10 notch tensile test, (e) 0° shear test, (f) 30° shear test and (g) 60° shear test [3].

As appropriate identification of GTN damage model parameters has brought the possibility of proper analysis of formability, the application of statistical methodology is recommended for evaluation and identification of the correct values of the GTN model parameters [3].

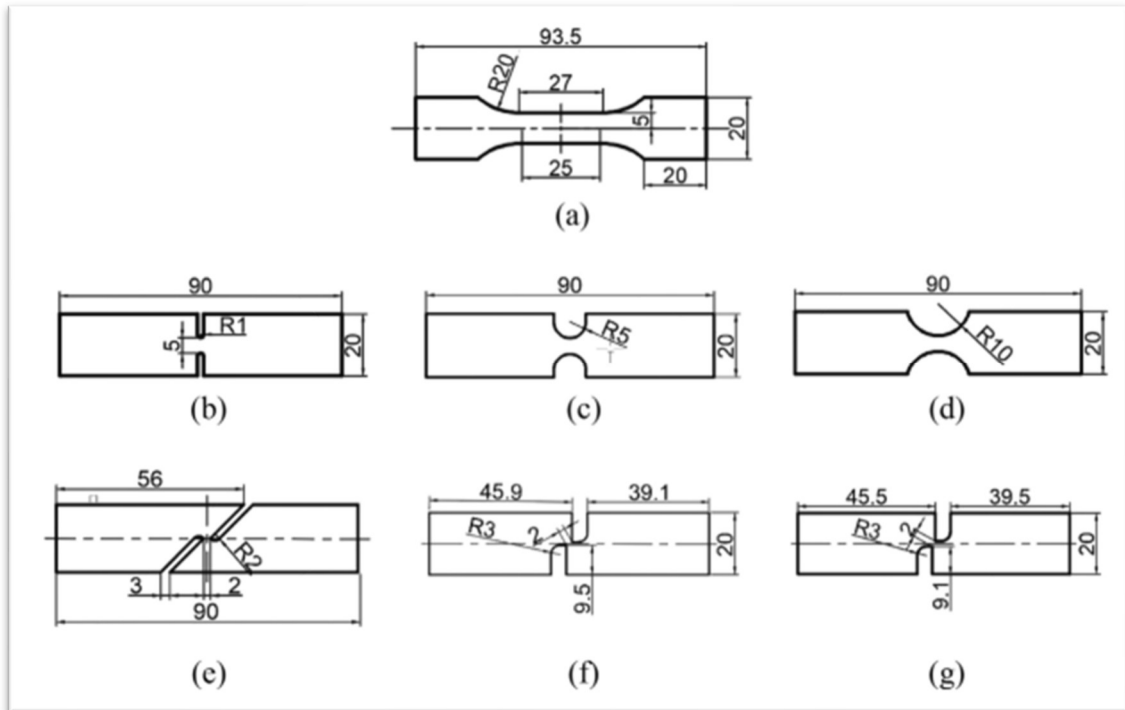

Figure 1. Geometric sizes of test specimens for the (a) plate tensile test, (b) R1 notch tensile test, (c) R5 notch tensile test, (d) R10 notch tensile test, (e) 0° shear test, (f) 30° shear test and (g) 60° shear test [3].

Simulation on Abaqus

The figure 2 represents a tensile specimen made of DP600 steel with 1 mm thickness. This simulation is part of a range of future simulations, and it was carried out with the purpose of comparison with previous results from a previous PhD student, who concluded that the (e) specimen (see figure 1) is a pure shear specimen according to the standard. His *Shear* specimen is better, since it better approximates the strain and stress state of pure shear.

In the simulation the angle of the shear zone to the load axis is (e): 0, (f): 30 and (g): 64,158.

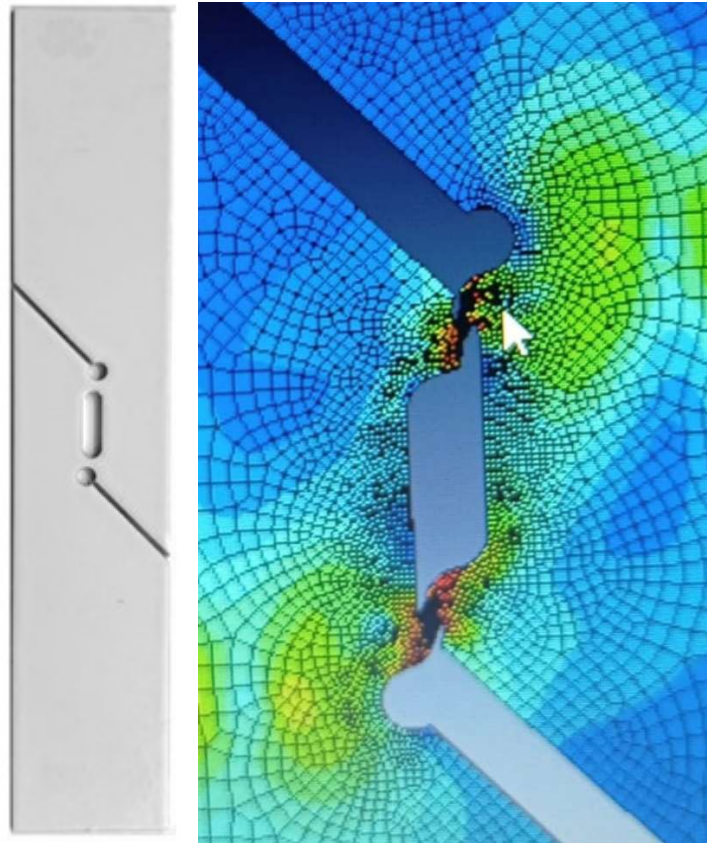

Figure 2. Tensile specimen simulation result for DP600 steel

The figure 3 indicates the dimensions of the specimen tested and simulated.

- Shear=-13°

- Shear-tensile: B=+15°; C=+30°; E=+60°

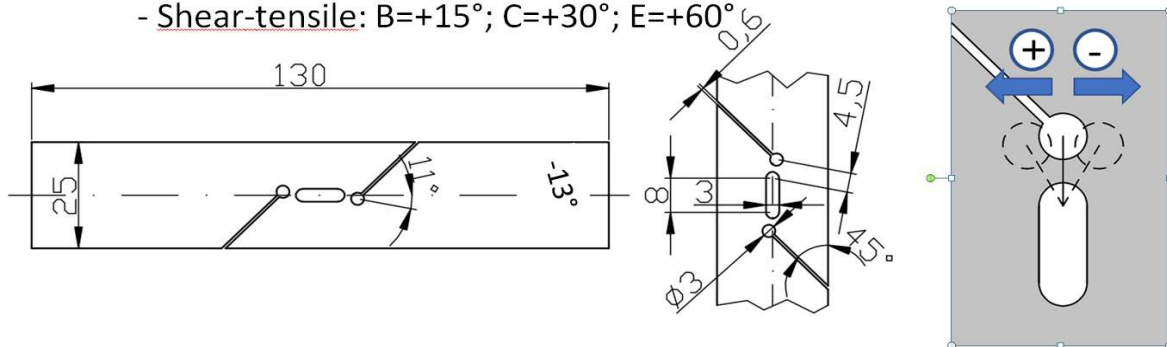

Figure 2. Tensile specimen test made for DP600 steel with a different geometry

References

- Chahboub, Y., Szavai, S., Bezi, Z., Determination of GTN Parameters of Sent Specimen During Ductile Fracture, MultiScience – XXXIII. MicroCAD International Multidisciplinary Scientific Conference – University of Miskolc, Hungary, ISBN 978-963-358-177-3.
- Abbasi, M., Ketabchi, M., Izadkhah, H., Fatmehsaria, D.H., Aghbash, A.N., Identification of GTN Model Parameters by Application of Response Surface Methodology. Science Direct. Procedia Engineering 10 (2011) 415-420.
- Zao, H., Hao Z., Yumei, H., An Improved Shear Modified GTN Model for Ductile Fracture of Aluminium Alloys Under Different Stress States and its Parameters Identification, International Journal of Mechanical Sciences 192 (2021), 106081.
- M. M. Shahzamanian, P. D. Wu
Study of forming limit diagram (FLD) prediction of anisotropic sheet metals using Gurson model in M-K method, March 2021
- Tisza, M., Czinege, I.: Comparative study of the application of steels and aluminium in lightweight production of automotive parts. Int. J. Lightweight Mater. Manuf. 1, 229–238 (2018)
- Morbacher, H.: Material concepts and process strategies for the application of heat-treated steels in body engineering. In: Conference on Hot Forming, Dunaújváros, Hungary (2012)
- Li, Y., Ying, L., Hu, P., Shi, D., Zhao, X., Dai, M.: Coupled numerical simulation of hot stamping process and experimental verification. In: AIP Conference Proceedings, vol. 1532, p. 471 (2013). <https://doi.org/10.1063/1.4806863>
- Merklein, M., Svec, T.: Transformation kinetics of the hot stamping steel 22MnB5 in dependency of the applied deformation on the austenitic microstructure. In: IDDRG 2010 International Conference, Graz, Austria, pp. 71–80 (2010)
- Vehicle and Automotive Engineering 3 Proceedings of the 3rd VAE2020, Miskolc, Hungary
- V Gál and Zs Lukács.: Numerical modelling of the thinning behaviour of sheet metal parts. IOP Conf. Series: Materials Science and Engineering 903 (2020) 012055 <https://doi:10.1088/1757-899X/903/1/012055>
- Viktor Gál.: Finite Element Analysis of Size Effect for Forming-Limit Curves Acta Materialia Transylvanica 3/2. (2020) 65–69. DOI: <https://doi.org/10.33924/amt-2020-02-02>

Összefoglalás

A mezőgazdasági stratégia alkotásnak és megvalósításnak struktúrájában tanácsos megváltoznia. A hagyományos gondolkodás helyett a gyorsabb és rugalmasabb formák kerülhetnek előtérbe. Leginkább az improvizációra, az akciótervekre, víziókra épülő stratégiák válhatnak életképessé. Ezek követhetik legjobban a gyorsan változó piaci helyzetet. Alapvető érdeké válhat a versenyképesség mellett, az agráriumot környezeti és természeti szempontból is előtérbe helyező, a fenntartható fejlődési irányok keresését, alkalmazását elfogadó stratégiák bevezetése. A stratégiai tervezés és végrehajtás kérdéskörében kérdeztük a gazdákat. Empirikus adatok alapján elemeztük az agrártársadalom jövőképét, valamint a képességeken alapuló stratégia valós véghezvitelét.

Kulcsszavak: rendszerszemlélet, társadalom, gazdaság, stratégia, szociológia,

Summary

It is advisable to change the structure of agricultural strategy formulation and implementation. Traditional thinking can be replaced by faster and more flexible forms. Strategies based on improvisation, action plans and visions are the most viable. They can best keep pace with the rapidly changing market situation. In addition to competitiveness, it may be of fundamental interest to introduce strategies that put agriculture first in environmental and natural terms, and that seek and adopt sustainable development paths. We asked farmers about strategic planning and implementation. We used empirical data to analyse the vision of the farming community and the actual implementation of a skills-based strategy.

Keywords: systems theory, society, economy, strategy, sociology,

Bevezetés és irodalmi áttekintés

A közgazdaságtudomány az erőforrások szűkös rendelkezésre állását (Samuelson – Nordhaus, 1987-1988; Kurtán, 2003) és hatékony felhasználását vizsgálja (Samuelson – Nordhaus, 1989; Mankiw, 2008, 2011). E tétel igaz a mezőgazdaságban is.

Hosszú távú a tőke lekötöttség ebben az ágazatban (Samuelson – Nordhaus, 2012). A termőföld, mint termelőeszköz szemlélet katasztrófához vezethet már rövidtávon is. A gazdaságos mezőgazdaság kulcskérdése az anyagi ráfordítások egyre hatékonyabb felhasználása (Huzsvai 2006).

Az ökonometria egyesíti a statisztikai, közgazdaság elméleti és a matematika elemzést szolgáló részét, melyek önmagukban nem elégségesek a modern gazdasági élet minősítéséhez (Frisch, 1933). Maga a fogalom is fejlődik. A gazdasági folyamatok elemzésére képes ökonometria a matematikával szorosan összekapcsolva fejlődött. A gazdálkodás időben és térben egyre összetettebbé vált, úgy lett a közgazdaságtan is egyre komplexebbé (Mátyás, 1999).

Az ökonometria a matematikai statisztika, ökonómiai modellek és a gazdasági adatok egységesített tudománya (Hansen, 2000). A matematikai közgazdasági modellek leginkább a matematikai statisztikai alkalmazásokkal történő gazdasági adatok elemzésével, valamint számadatok becslésére támaszkodik (Samuelson – Nordhaus, 2005). Gazdasági adatok elemzése matematikai, statisztikai- következtetési módszerekkel lehetséges (Thomas, 1996). Más megfogalmazásban az ökonometria a matematikai közgazdaságtan tudományága, amely matematikai jellegű elemzéssel közelíti meg a gazdaság jellemzőit, a közgazdasági elméletek és modellek empirikus adatokra épülő igazolásával, vagy cáfolásával foglalkozik (Nagy – Balogh, 2013). Az ökonometria alapját a regresszió számítás és az idősor elemzés képezi. Az idősor elemzések a gazdálkodási mutatók vizsgálatának az egyik legfontosabb módszere (Huzsvai et al., 2004). A vállalkozás pénzügyi – jövedelmi helyzetét leíró modellek fejlődnek és fejlődni fognak, jelentőségükből adódóan (Kovács - Nagy, 1997). Igazodnak az elvárásokhoz értelmezési és értékelési ténykedésük okán (Nagy – Kovács, 1999; Nagy et al., 2000).

A vállalat a modern társadalmunkban az üzleti kezdeményezés megjelenési formája. Jogilag meghatározott rendszer, ahol a cél érdekében tevékenykednek (Chikán, 1998). A stratégia helyét átveszi a stratégiamenedzselés (Buzás et al., 2000).

A vállalkozás egyesít magában minden olyan tevékenységet és magatartást, ami kreatív, innovatív. A profitmaximalizálás mellett feladata az értékteremtés, kockázatviselés (Szerb, 2004). A vállalkozás valami új létrehozására irányuló cselekmények összessége, amelynek során a vállalkozó a szükséges idő, erőfeszítés, pénzügyi, pszichikai, szociális kockázat rendelkezésre bocsátása és vállalása mellett, megkapja a létrejövő pénzbeli, személyes elégedettséget nyújtó jutalmakat (Hisrich – Peters, 1991). A költséggazdálkodás a költséginformációkat biztosító tevékenységek összessége. A tervezés során, ha figyelembe vették a belső gyengeségeket és erősségeket, valamint megfeleltették a környezeti fenyegetéseknek és lehetőségeknek, akkor a célokat könnyebben érik el, mint ahol nem vették figyelembe belső és külső környezetük adottságait (Ansoff, 1965).

Anyag és módszer

Szabolcs-Szatmár-Bereg megyében kerestem fel gazdálkodókat. 25 mezőgazdasági szakemberrel készítettem interjút, akiket ajánlás útján értem el, mindig kértem ajánlásokat a következő agrárszakemberhez. Az interjúk során arra kerestem választ, hogy a mezőgazdaságban a termelési oldalról (és lehetőleg feldolgozással rendelkező) érdekelt, szereplők, miképpen látják a jelenlegi helyzetet. Mit tartanak a legfontosabb feladatoknak a szántóföldi termelést végző gazdátársadalom számára. A feldolgozó kapacitással rendelkező gazdaságok véleményét azért láttam fontosnak megjeleníteni az interjúkban, mert a megyében az alacsony feldolgozási potenciál jelenti a szűk keresztmetszetet a szántóföldi növénytermelésben. Más meggyőződésen vannak-e, mint az alapanyag termeléssel foglalkozó gazdák, illetve különbözik-e az álláspont általános és specifikus kérdésekben.

Az interjúk során a főbb kérdéskörök a termelési stratégia, egységes árualap, érdekvédelem, integráció, generáció váltás, munkaerő kérdés, humánerőforrás, szaktudás és az öntözés témájából került ki. Hat nagy kérdésblokkban voltak megfogalmazva azon témakörök, melyeket ellenőrizni akartam. Értékesítésnél és vásárlásnál képesek-e figyelembe venni a gabona árának éven belüli változásait? Rendelkezik-e ehhez szükséges infrastrukturális háttérrel? A termelési döntést megalapozó tényezők szerepét mennyire tartja fontosnak? Milyen kérdéseket látnak

meghatározónak a megye mezőgazdaságának múltban gyökerező, jelenben érzékelhető és a jövőben megoldásokat kereső feladatairól?

A félig strukturált interjú vizsgálatban szereplő gazdaságok karakterisztikájának feltérképezése folyamán a tervezésről, stratégia alkotásról kértem mondják el véleményüket. Valamint számoljanak be arról, hogy milyen lépéseket tesznek végrehajtása felé.

Második szinten (II.) a megyében található hatvan Nemzeti Agrár Kamarai falugazdász segítségével kerestem meg 60 véletlenszerűen kiválasztott gazdálkodót elektronikus úton zárt típusú, Google űrlapok kérdőívvel, hogy adatokat nyerjek a következő kérdések megválaszolására útján.

A kérdőíves felmérésre vonatkozó kérdések: Van-e növényenként elkülönített költség és jövedelem számítása? A termelési szerkezetet a költség és jövedelem nyilvántartás befolyásolja? Milyen főbb költségeket különít el a termelési költségen belül? Termésszerkezet kialakításánál milyen tényezőket vesz figyelembe?

Eredmények és értékelésük

Az interjúk alapján hat fő megoldandó feladatot (öntözés, szaktudás, generációváltás és szaktudás, érdekvédelem és integráció, egységes árualap, valamint a termelési stratégia) jelöltek meg az interjú alanyok. Ezek közül most a stratégiai tervezéssel, előrelátással kapcsolatos vélekedéseket mutatjuk be.

Hazánk mezőgazdaságra tőkehiány jellemző. „A termeléshez kell az egész éves finanszírozási képesség.” Beruházásokhoz pályázati forrásra vagy kedvező banki finanszírozásra van szükség, „lehetőleg kevés önerő mellett.” Az 50 hektár alatt gazdálkodóknak nem alternatíva a saját erős beruházás. Közös termeléssel és árualappal lehetséges tőkét felhalmozni, értettek egyet a gazdák. „A tőkeképzést fejleszteni kell a gazdaságoknak,” meglátás fogalmazódott meg a 60 év feletti gazdák tapasztalatai alapján.

Beruházásoknak nincs értelme, ha nem tudnak hozzá rendelni termelési potenciált és piacot. Rossz magyar gyakorlat, hogy „nem stratégiát követnek a gazdák a beruházásoknál, hanem ami éppen elérhetővé válik számukra.” Ezért van a sok felesleges, üresen álló épület, nem működő projekt. Ne azt fejlesszék a termelők, amire éppen ad pénzt az állam, hanem „a saját képességeihez szükséges beruházásokat valósítsák meg,” gondolatokat a nagy területen gazdálkodó, integrált termelőkkel is rendelkező gazdák meggyőződését tükrözi. Stratégiával kell rendelkezni, amit ésszerű követni, akár önerőből is. Az önerő kérdésében van markáns különbség a válaszadók között. A tőkével rendelkező, diverzifikált tevékenységű vállalkozások, akik mögött pénzügyi áll, támogatnak minden olyan elképzelést, ami a jövőben keletkező, többletbevétel terhére megvalósuló beruházásokat érinti. A tőkeszegény vállalkozások határozottan ellentétes állásponton vannak, már csak lehetőségeik szerint is. Nem tudnak végrehajtani fejlesztéseket önerőből és pénzügyi támogatás nélkül sem finanszírozni meg a fejlesztést, a kockázatok miatt. Megfogalmazták, hogy az állam szerepe nagyobb kell, legyen az életképes, többletjövedelmet termelő, feldolgozott késztermékek előállítására irányuló projektek segítségével. Természetesen rövidebb idő alatt születnek döntések és ne előre kelljen finanszírozniuk, támogató döntés nélkül az előkészítő költségeket.

A kérdőíves felmérésünk (II.) szerint a gazdák 58 %-a nem vezet pontos nyilvántartást a termeléshez kapcsolódó költségekről és bevételekről. Vizsgálatunk további eredménye, hogy a

gazdák 42 %-a vezet a termesztett növényekhez kapcsolódóan, növénykultúrákra lebontott nyilvántartást.

„Költség-jövedelem nyilvántartást vezet a gazdálkodásában minden növénykultúrára”, kérdés eredményei szerint az iskolai és szakirányú végzettséggel nem rendelkezők adtak többségben igen választ. A többi csoportbontás szerint többségben a nem vezetnek eredmények születtek. A válaszok eredményeként a termelési szerkezetet a költség és jövedelem nyilvántartások befolyásolják. A vizsgálataink eredménye, hogy a gazdák 41 %-a úgy termel, hogy nem tudja előre, fog e profitot realizálni az értékesítés után. Az adatok alapján nincs szükségük erre az információra, mert monokultúras gazdálkodást folytatnak.

A felmérés során megkérdezett gazdálkodók a vetőmag költségét adták meg legnagyobb százalékban, mint aminek nyilvántartják és tudják a pontos összegét. Vizsgálataink eredménye, hogy a vetőmag, műtrágya, növényvédőszer számszerű ismerete leginkább annak köszönhető, hogy ezek szállítói tételek, beszerezni szükséges, amiről döntő mértékben tételes számla kerül kiállításra, amit könyvelnek. A harmadik és negyedik tétel közötti jelentős esés magyarázata lehet, hogy amit saját maguknak végeznek el feladatot, annak nem rögzítik és tartják nyilván a költségeit. A lista végén szereplő öntözés és öntözővíz értékei mutatják, hogy a megyében nagyon kicsi az öntözött területek nagysága (1. táblázat).

1. táblázat: Költségek elkülönítése a termelési költségeken belül %-ban (2019)

Tényező	Érték
Vetőmag	85,00
Műtrágya	78,30
Növényvédőszer	73,30
Betakarítás	45,00
Szárítás	43,30
Gépi munkák költsége	43,30
Szántás	41,70
Növényvédelem	41,70
Anyagköltség	33,30
Vetés	33,30
Szállítás	31,70
Tárcsázás	28,30
Személyi jellegű költségek	26,70
Magágy készítés	25,00
Műtrágyaszórás	25,00
Szántás elmunkálás	21,70
Kultivátorozás	13,30
Öntözővíz	8,30
Öntözés	5,00

Forrás: saját kutatás

A gazdálkodók a jövedelmezőséget adták meg, mint a legfontosabb szempontot a termésszerkezet kialakításánál (2. táblázat). Az infrastrukturális háttérrel jónak tartják a gazdálkodók, elhanyagolható arányban függ tőle a termelési szerkezet. A gazdálkodók tapasztalattal

rendelkeznek a termesztett növények tekintetében. Ezt megerősíti életkoruk és szakirányú végzettségeik. Technológiai adottságokkal rendelkeznek a termelendő növénykultúrához. Ami leginkább a kukorica. Nem jelentős a piaci ismeretek hatása a termelési szerkezetre. Ellentmondást vélek felfedezni ebben az eredményben. Ha a piac ismerete, illetve a piaci igény ilyen alacsony szerepű a vetésszerkezet kialakításában. Ugyanakkor a jövedelmezőség döntő és magas arányú e kérdésben, akkor rendelkeznie kell, legalább egy értékesítési csatornáról ismerettel. Ez a monopol felvásárlást és a monokultúras termelést mutatja a megyében.

2. táblázat: A termelési szerkezet kialakításának tényezői %-ban (2019)

Tényező	Érték
Jövedelmezőség	85,0
Árbevétel	56,7
Támogatások	51,7
Piaci igény	50,0
Termelési költség	46,7
Termelési tényezők	36,7
Piaci ismeretek	31,7
Technológiai adottság	28,3
Termelési és termesztési tapasztalat	21,7
Infrastrukturális háttér	18,3

Forrás: saját kutatás

A termelési szerkezet kialakításánál a válaszadók 50 %-a a piaci igényeket veszi alapul.

Következtetések és javaslatok

„A kormány feladata a célok felmérése és ezen irányokhoz rendelni pénzeszközöket.” „Nem jó gyakorlat, hogy a forrásokhoz igazodjanak a gazdák.” Komplexen kell végig-gondolni és meghatározni a fejlesztések irányát és volumenét. Ne olyat fejlesszenek a gazdák, ami már van és esetleg nincs több mennyiségnek piaci helye. „Valamilyen jellemzője alapján legyen hasznosabb, mint a már meglévő potenciálok.” Érvényesüljön a K+F (kutatás-fejlesztés). „A marketing és a trendi termék előállítás a mezőgazdaság számára is fontos.” „A politika kulcsa a termelői összefogás, egységes árualap, kutatás-fejlesztés hasznosítása.” Követni kell a termékek életciklusát. „Termék piaci pozicionálása elengedhetetlen stratégiai döntés.” „A területalapú támogatás nem jó, mert nem a fejlődést szolgálja, hanem a meglévő helyzetet konzerválja.” Helyesebb lenne termékalapúnak lennie a hazai támogatási rendszernek.

Termelési stratégia kérdéskörében a legmarkánsabb véleménykülönbség a pályázatok megítélésében jelentkezett. A nagy területen gazdálkodó, integrált, feldolgozó kapacitással rendelkező, állattartást is végző gazdaságok ítélete pozitívabb volt a pályázati rendszerekkel kapcsolatban, még úgy is, hogy jelentős beruházásokat megvalósítanak önerőből. A kis területen gazdálkodók szerint a pályázatok egésze nem szolgálja az érdeküket. Hasznos beruházásokra irányuló fejlesztések nem tudnak megvalósulni, mert olyan lassú a rendszer és bürokratikus akadályokkal nehezített, hogy lemondanak a fejlesztésekről inkább. Közös megítélés, hogy gyorsabbá, rugalmasabbá kell tenni a rendszerek működését, szakemberek alkalmazását javasolják az állami szervek állományába.

Összegzés

A termelési döntés a legfontosabb és legkritikusabb feladata a mezőgazdasági termelőknek. Az elhatározást megalapozó tényezők felmérése és súlyának meghatározása az egyik legérzékenyebb adat, melyre épül a következő év vagy évek termelési szerkezete. Szerepe elsődleges a teljes mezőgazdaság vertikumában. Fontos információ, hogy piaci igények mentén alakítják e ki a gazdaságuk vetésszerkezetét vagy csupán a lehetőségek mentén. Vezetnek e pontos nyilvántartást a vállalkozásuk tevékenységéhez kapcsolódóan a költségekről és bevételekről és ezeknek az adatoknak van e szerepük a tervek elkészítésben, stratégia kialakításában és megvalósításában.

A stratégiai gondolkodás kulcsfontosságú szerepet játszik a mezőgazdasági ágazat jövőképének megítélésében, mivel az ágazat versenyképességének és fenntarthatóságának biztosítása érdekében hosszú távú tervezést és előrelátást igényel. A mezőgazdasági termelőknek és az ágazatban résztvevő szereplőknek stratégiai gondolkodásmódot kell alkalmazniuk az ágazat jövőjének megtervezéséhez és megvalósításához. Ez magában foglalja a jelenlegi piaci trendek és körülmények elemzését, az innovációk és technológiai fejlesztések figyelemmel kísérését, a jövőbeli piaci lehetőségek felmérését, az ágazat fenntarthatóságának biztosítását, valamint a pénzügyi és szervezeti stratégiák kidolgozását. A stratégiai gondolkodás hozzájárulhat az ágazat fejlesztéséhez, a hatékonyság növeléséhez, az ágazati szereplők közötti kooperációk kialakításához és a mezőgazdasági termelők jövedelmének növeléséhez. Ezenkívül a stratégiai gondolkodás hozzájárulhat az ágazat környezeti hatásainak csökkentéséhez és a fenntarthatóbb mezőgazdasági termelési módszerek kidolgozásához. Összességében tehát a stratégiai gondolkodás kulcsfontosságú szerepet játszik a mezőgazdasági ágazat jövőképének megítélésében, mivel hosszú távú tervezést és előrelátást igényel az ágazat versenyképességének és fenntarthatóságának biztosítása érdekében.

Irodalomjegyzék

- Ansoff, H. I. (1965): Corporate strategy, New York, McGraw-Hill; 21.
- Buzás Gy. – Nemessályi Zs. – Székely Cs. (2000): Mezőgazdasági üzemtan I., A mezőgazdasági vállalkozások gazdaságtana és irányítása. Mezőgazdasági Szaktudás Kiadó, Budapest. 19.
- Chikán A. (1998): Vállalatgazdaságtan. Aula Kiadó, Budapest. 586; 462-539; 9; 26; 45.
- Frisch, R. (1933): Editorial. *Econometrica*, **1** (1): 1-4.
- Hansen, B. E. (2000): Sample splitting and threshold estimation. *Econometrica*, **68** (3): 575-603.
- Hisrich, R. D. – Peters, M. P. (1991): Vállalkozás. Akadémiai Kiadó, Budapest. 6.
- Huzsvai L. (2006): Az Észak-Alföldi Régió természeti adottságainak kihasználása az agráriumban. In: Baranyi B – Nagy J. (szerk.): Területfejlesztés, Agráriumban és Regionalitás Magyarországon. MTA RKK, DE ATC, Debrecen. 291-302.
- Huzsvai L. – Nagy J. – Kovács G. J. – Fodor N. (2004): Termőhelyre adaptált növényi modellek alkalmazása a kukorica termesztésben. In: Pepó P. - Sárvári M. (szerk.): Integrált agrárgazdasági modellek a XXI. század mezőgazdaságában. Debreceni Egyetem ATC, Debrecen. 79-100.
- Kovács, G. J. – Nagy, J. (1997): Test runs CERES-Maize for yield and water use estimations. In: Nagy J. (ed.): Current Plant and Soil Science in Agriculture. Soil, Plant and Environment Relationships. Agricultural University of Debrecen, 120-136.
- Kurtán L. (2003): Közgazdaságtan. ELTE Eötvös Kiadó, Budapest. 13-17.

- Mankiw, N. G. (2008): Essentials of Economics. 5. th. Edition. South-Western College Publishing, Nashville, US. 5-7
- Mankiw, N. G. (2011): A közgazdaságtan alapjai. Osiris Kiadó, Budapest. 3-4.
- Mátyás A. (1999): A modern közgazdaságtan története. Aula Kiadó, Budapest. 671.
- Nagy, J. – Huzsvai, L. – Mika, J. – Dobi, I. – Fodor, N. –Kovács, G. J. (2000): Weather generator and crop models for long term decisions. Acta Agronomica Hungarica, 125-131.
- Nagy J. – Kovács J. (1999): Növénytermesztési sajátosságok a keleti háromhatár térségben, a növénytermesztési szerkezet módosításának lehetőségei. In: Sinóros-Szabó Botond (szerk.): Komplex környezetkímélő agrártermelés fejlesztése Magyarország keleti háromhatár szegletében. MTA, Budapest. 25-35.
- Nagy L. – Balogh P. (2013): Ökonometria. Debreceni Egyetem AGTC, Debrecen. 1-68.
- Samuelson, P. A. – Nordhaus, W. D. (1987-1988): Közgazdaságtan I-III. Közgazdasági és Jogi Könyvkiadó, Budapest. 30-31.
- Samuelson, P. A. – Nordhaus, W. D. (1989): Economics. Mcgraw-Hill Book Co, Singapore. 3-36.
- Samuelson, P. A. – Nordhaus, W. D. (2005): Közgazdaságtan. Akadémiai Kiadó, Budapest. 3-11.
- Samuelson, P. A. – Nordhaus, W. D. (2012): Közgazdaságtan. Akadémiai Kiadó, Budapest. 40-55.
- Szerb L. (2004): A vállalkozás és a vállalkozói aktivitás mérése. In: Hunyadi L. (főszerk.): Statisztikai Szemle, KSH, Budapest. **82** (6-7): 8.
- Thomas, A. (1996): What is development managment? Journals of International Development, **8** (1): 95-110.

*Pécsi Tudományegyetem, Egészségtudományi Kar, Egészségtudományi Doktori Iskola, Pécs;
Pütkösi Teológiai Főiskola, Pasztorálpszichológiai Tanszék
Lektorálta: Dr. Nagy László*

Absztrakt

Számos kutatás bizonyítja a házasság és annak egészségvédő hatása közötti összefüggést. A logoterápia és egzisztenciaanalízisről pedig több évtizednyi mind kvantitatív mind kvalitatív klinikai kutatás állítja, hogy kiemelkedő szerepe van a testi-lelki egészség megőrzésében, a szenvedésteli helyzetekkel való megküzdésben. A kutatások azonban főleg egyéni és csoportos helyzetben végzett logoterápiás beavatkozásokat vizsgáltak, a párterápia módszertanára és hatékonyságára kevés adatot találtam. Mindezek alapján a „logoterápia párterápiás módszerének kidolgozásaként” definiáltam azt a hiányterületet, amit betölthet a doktori kutatásom a logoterápia és egzisztenciaanalízis területén.

A kutatásom egyik alaphipotézise: Ha a házasság egészségesebbé tehet abban az esetben, ha jól működik; és ha a logoterápia, ami az életben megvalósított értelemre helyezi a hangsúlyt jó módszer arra, hogy az egyént hozzásegítse az egészségesebb élethez, akkor az olyan házasságban, ahol elakadás van, és ez összefügg az értelem megvalósításának kérdésével, ott a logoterápia az értelmi elakadás kapcsán adhat egy potenciális elmozdulási lehetőséget. Ezáltal pedig hozzásegít a testileg és lelkileg egészségesebb élethez.

Kulcsszavak: értelemkutatás, logoterápia és egzisztenciaanalízis, egészség, párkapcsolat

Bevezetés az értelemkutatásba

1.1. Az értelem megélésének fontossága

Vajon miképpen hat az életünk különböző aspektusaira az értelem, annak észlelése, megélése vagy annak hiánya? Viktor Emil Frankl közel egy évszázaddal ezelőtt kezdte el vizsgálni az értelem kérdését az általa kidolgozott logoterápia és egzisztenciaanalízis elméletében (Frankl, 1978). Az egyik alaptétele, hogy az értelemre törekvés alapvető emberi motivációként van jelen az életünkben, ez tesz igazán humán lényé bennünket. Frankl munkássága jelentős hatást gyakorolt mind a német mind az angol nyelvterületen az értelemmel foglalkozó kutatókra, pszichoterapeutákra, filozófusokra és teológusokra is.

Az értelem központi szerepére az egészségi állapotunkban Frankl a logoterápia (logosz = értelem) által már a kezdetekkor rámutatott. Mert az értelem, mint megélt létélmény vagy mint az élet értékelési folyamata, az életünk egyik legfontosabb dimenziója, amely hatással van az életünk minden területére, beleértve a párkapcsolatainkat is (Martela & Steger, 2016). Az értelemhez kapcsolódó fogalmak közé tartozik a célkitűzés, az érték, a küldetés, az identitás és a spirituális élmény (Steger, Frazier, Oishi & Kaler, 2006). Az értelem ad lehetőséget arra, hogy értelmet találjunk a világban és az életünkben, amely hozzájárul az életminőségünkhöz és a boldogságunkhoz (Steger, Kashdan, & Oishi, 2008).

1.2. Az értelem az egészségi állapotunk szempontjából

Az irodalom áttekintése alapján egyre több bizonyíték van arra, hogy az értelmet fókuszba helyező logoterápia hatékonyan támogatja az egészséget. Számos kutatás szerint a logoterápia csökkentheti a szorongás és a depresszió tüneteit, míg Wong (2017) rámutatott, hogy a logoterápia és a pozitív pszichológia összekapcsolása javíthatja az életminőséget és a boldogság érzetét. Frankl (2006) azt állítja, hogy az egyén életcéljának megtalálása és az értelmes életvezetés kulcsfontosságú a mentális és fizikai egészség szempontjából. Wong (2012) áttekintése szerint a logoterápia segíthet az egyénnek megtalálni az életcélját és az értelmes életvezetést, míg Stommel és Given (2004) kutatása rámutat, hogy a logoterápia modellje segíthet a krónikus betegségekkel való megküzdésben és az egészséges életmód kialakításában.

Egy 2019-ben megjelent tanulmány szerint a logoterápia hatékonyan segíthet az életcél keresésében és megtalálásában, valamint javíthatja az életminőséget és csökkentheti a stressz szintet (Chang & Lee, 2019). Egy másik 2017-ben megjelent tanulmány azt mutatta ki, hogy a logoterápia pozitív hatással lehet az életminőségre, a depresszióra és az általános jólétre egyaránt (Rogers & Britton, 2017). Ezenkívül egyre több kutatás foglalkozik a logoterápia hatékonyságával különböző egészségügyi problémák kezelésében is. Például, egy 2017-ben megjelent tanulmány szerint a logoterápia hatékonyan segíthet a krónikus fájdalom kezelésében, és javíthatja a betegek életminőségét (Van Ryckeghem et al., 2017). Egy másik 2015-ös tanulmányban pedig azt találták, hogy a logoterápia segíthet a betegeknek megküzdni az onkológiai kezelések okozta stresszrel, és javíthatja a betegek életminőségét (Stelzer et al., 2015).

1.3. Az értelem megélésének hatása a párkapcsolatokra

Az értelemnek a párkapcsolatainkra gyakorolt hatása az elmúlt évtizedekben egyre nagyobb figyelmet kapott a kutatásokban. Míg az egészséggel kapcsolatos kutatásokban az egészség és a megélt értelem kapcsolata került fókuszba, a párkapcsolati kutatások többségében inkább a megélt értelmetlenség érzése volt az, amiről bebizonyosodott, hogy a kapcsolatokban gyakran összefügg a szorongással, a depresszióval és a párkapcsolati elégedetlenséggel (Hicks & King, 2008; Wong & Fry, 1998). Ha az egyén a saját életében és/vagy a párkapcsolatában értelmetlenség érzést él meg, ez a kapcsolatban számos problémát okozhat, mint például a konfliktusok, a bizalomhiány, a kommunikációs nehézségek és az érzelmi eltávolodás (Fowers, 2013; Schnarch, 2011). Az értelemkutatás eredményei úgy alkalmazhatóak a párkapcsolati terápiában, hogy ezzel segítenek az egyéneknek és a pároknak megtalálni az életükben az értelmet. Fontos aspektus, hogy hogyan tudják a partnerek összekapcsolni az életük értelmét a párkapcsolatban való létezéssel.

Az értelemkutatás módszerei

2.1. Viktor Frankl logoterápiája

A feldolgozott értelemkutatásokban azt láttam, hogy több módszerben és terápiás megközelítésben is alkalmazásra került az értelemmel való munka, felhasználva az egyéni- valamint párterápiás célokhoz. A kezdőpont ebben kétségkívül Viktor Emil Frankl. Hiszen az általa kidolgozott logoterápia és egzisztenciaanalízis az a módszer, amit a követők különböző módokon alakítottak, részelemeket kiemeltek, vagy hozzátettek, illetve más módszerekkel integráltak (Batthyany és Russo-Netzer, 2014).

Frankl, aki 1905-ben született, 1997-ig élt és alkotott, mindig határozottan kiállt amellett, hogy a logoterápia egy élő tudomány, azaz a fejlődése és gazdagodása fontos, továbbá felhasználható más módszerekkel kombinálva is. Éppen ezért támogatta a kortárs logoterápiás szerzőket, mint például Elisabeth Lukast, Alex Pattakost vagy Edit Eva Egert. Mindhárom szerző elismerten mesterének tekinti Frankl-t. A logoterápia célja az értelem megtalálása és az emberi személyiség teljességének elérése. Frankl szerint az értelem az emberi élet legfontosabb motiváló tényezője, amely lehetővé teszi az ember számára, hogy a nehézségekkel és szenvedéssel szembenézzen. A logoterápia olyan módszereket kínál, amelyek segítenek az egyénnek megtalálni az életének értelmét, és ennek segítségével meghaladni a nehézségeket.

2.2. Paul T.P. Wong, Alfred Langle és Elisabeth Lukas

A logoterápia ma ismert legjelentősebb amerikai képviselője Paul T. Wong, aki Frankl elmélete alapján, de a logoterápia és egzisztenciaanalízistől mégis megkülönböztetve, értelemterápiának (meaning therapy) nevezte el a módszerét. Wong kanadai pszichológus és terapeuta módszerének célja az élet értelmének megtalálása és az értelem által meghatározott célok megvalósítása. Nem korlátozódik azonban az értelemkeresés folyamata az itt és most során megtalált értelemre, hanem az értelemkeresésnek különböző dimenzióira utal Wong, amely során az egyén megpróbálja megérteni, hogy miért is él, és mi a küldetése az életben (Wong, 2012). Az értelemterápia az érzelmi és kognitív fejlődésre is hatással van, segíti az egyén személyes fejlődését és javítja az életminőségét.

Német nyelvterületen az egyik legjelentősebb Frankl tanítvány Elisabeth Lukas, aki közel 50 könyvben magyarázta és fejlesztette tovább Frankl elméletét úgy, hogy a logoterápia és egzisztenciaanalízis alapelvein nem változtatott. A Délnémet Logoterápiás Intézet vezetője volt sokáig, így logoterapeuták nemzedékei kerültek ki a keze alól. Lukas számos esettanulmányt is közöl könyveiben, amelyben párkapcsolati problémákra is utal. Azonban olyan esetleírást nem találtam tőle, sem magyar fordításban, sem eredeti német nyelven, vagy angol fordításban, ahol a klasszikus párterápia szabályainak megfelelően a pár mindkét tagjával egyszerre dolgozott volna (Lukas, 2011). Ilyen értelemben pedig nem beszélhetünk kialakított logoterápiás párterápiáról, sokkal inkább az egyéni esetkezelés során megjelenő párkapcsolati problémák kezeléséről.

Míg Alfred Langle, aki szintén közvetlen tanítványa volt Franklnak, számos ponton változtatott az eredeti elméleten, és Frankl módszeréből a logoterápia szót kihagyva egzisztenciaanalízisnek nevezte el saját módszerét. Számos követőre talált Langle, konferenciákat szerveznek, saját újságjuk van. Az egzisztenciaanalitikus újságban Langle és a követők cikkeiben van néhány párkapcsolati munka, de nincs egy kidolgozott egységes elméletbe foglalva, inkább csak elszórtan jelenik meg Frankl és Langle munkáira való hivatkozás.

Az értelemkutatás különböző módszereinek összehasonlítása során megállapítható, hogy bár az egyes megközelítések különbözőek, közös bennük az értelem fontosságának elismerése az életünkben és az értelemkeresés folyamata, mint alapvető emberi motiváció elismerése. Mindez az eredeti, frankli elmélet szerves része. Az érzelmi és kognitív szintű fejlődés, az önreflexió és az önfejlesztés nem választható el az értelemtől, hiszen mindezek együtt hatnak úgy, hogy hozzásegítenek az élhetőbb és boldogabb élethez.

Paul Wong elmélete azért jelentős a témám szempontjából, mert német nyelvterületen nem találtam koherens logoterápiás szemléletű párkapcsolati tanulmányokat, viszont Wong kutatásokra alapozott elmélete további elemzésre érdemes (Wong & Fry, 1998, Wong & Roy, 2017). Frankl és Wong elméleteiben közös az értelem fontosságára fókuszálás, de kissé eltérő módon kezelik az értelem kérdését és az értelemhiány kezelését.

Frankl elméletében az értelem alapvető emberi szükséglet, amelyet az élet tényleges, az adott szituációban való megélése révén lehet elérni. Wong értelemterápiájában az értelem az egyéni értékrenddel és - Frankl elméletéhez képest erőteljesebben - a személyes célok elérésével kapcsolódik össze. Wongnál az értelem élménye és a pozitív érzelmek erősítése kulcsfontosságú, míg az a logoterápia és egzisztenciaanalízis, amelyet Viktor Frankl dolgozott ki, bár ugyanúgy hangsúlyozza az egyéni értelemkeresést és a személyes értékrend kialakítását, de egyik legjelentősebb eleme az élet értelmének megtalálása a külső körülmények ellenére is.

További különbség, hogy Wong értelemterápiája erőteljesebben hangsúlyozza az értelem globálisabb és általánosabb fogalmát. Az értelem két dimenziójáról beszél: az értelem érzékelt világosságáról és az értékrendek és életcélra vonatkozó meggyőződések bölcsességéről. A wongi értelemterápia célja az értelem globális szintjének növelése az élet minden területén, beleértve a kapcsolatokat is. Ezt úgy teszi, hogy a terapeuta segít az egyénnek megtalálni az életében rejlő pozitív értékeket és lehetőségeket.

Wong továbbfejlesztette Frankl elméletét azáltal is, hogy nem csak az egyéni értelemkeresésre és értékrend kialakításra helyezte a hangsúlyt, hanem az értelem globálisabb dimenzióira is. Wong hangsúlyozza, hogy az értelem nemcsak az egyéni szinten létezik, hanem a szociális, kulturális és transzcendens szinteken is, és ezen szintek mindegyikének fontos szerepe van az élet értelmének megértésében és megtalálásában.

Az értelem kérdése a párterápiában

3.1. Az értelemkeresés, az értelem megtalálása a kapcsolatban

Wong szerint az értelemre való tudatos figyelem azért fontos a párterápiában, mert a párkapcsolatunk az életünk számos területén megvalósított értelemre hatással van (2021). A szociális szinten a párkapcsolatunk befolyásolja a baráti és a családi kapcsolatainkat, a munkánkat és a szabadidőnket. A kulturális szinten a párkapcsolatunk hatással van az értékrendünkre és a világlátásunkra is. A transzcendens szinten pedig a párkapcsolatunkban megélt értékek és élmények hozzájárulnak ahhoz, hogy értelmet találjunk az életünkben (Wong, 2021). Az értelemkutatás szempontjából a párkapcsolat is egy olyan szociális szint, ahol a szituatív értelmet és az élet értelmét megtalálhatjuk. Wong szerint az értelem a párkapcsolatban akkor érvényesül igazán, ha az egyéni értelmi célok és a közös, együttműködést igénylő célok összhangban vannak egymással. Ebben az esetben a párkapcsolat az egyének számára is értelmet ad, és elősegíti az élet értelmének megtalálását. Wong szerint ezenkívül fontos az is, hogy a párkapcsolati terápia során a párok felismerjék, hogy a kapcsolatuk a szociális és kulturális környezetből származó értékekkel és elvárásokkal is kapcsolódik. A terapeuta segítségével a párok megérthetik azokat az értékeket, amelyek meghatározzák a kapcsolatukat, és azt, hogy hogyan tudnak ezekkel az értékekkel együtt élni. Ezenkívül a terapeuta segíthet abban is, hogy a párok felismerjék a transzcendens szinten lévő értelmi dimenziókat, mint például az élet értelmének keresése (Wong, 2021). Az élet értelmének feltárása és megtalálása a különböző szinteken lehetőséget adhat arra, hogy a párok jobban megértsék és támogassák egymást a közös életükben. Ennek érdekében a párterápiában fontos az egyén értelem megvalósítással kapcsolatos céljainak és a pár közös céljainak megismerése és azonosítása. A terapeuta segítségével a párok által megfogalmazott célkitűzéseket egyeztetni lehet, és azon dolgozni, hogy azok összhangban legyenek a kapcsolat általános, értelemhez kapcsolódó céljaival.

Frankl a *Man's Search for Meaning* könyvében írja, hogy az életünk megélt értelme azon múlik, hogy a személy képes-e a saját adott élethelyzetében úgy helytállni, hogy hű maradjon az

értékekhez, amelyek számára fontosak, és hogy a saját egyediségének megfelelően találja meg a helyét a világban (2006). Ha a frankli logoterápia és egzisztenciaanalízis módszereit alkalmazzuk a párterápiában, az azt is lehetővé teszi, hogy a párok a nehézségekkel teli helyzetekben is megtalálják az életük értelmét és célját, és így erősítsék meg a kapcsolatukat. Az értelemkeresés elsősorban a jelenre irányul és kitekint a jövőre is, mert a terapeuta nem csak abban segít a pároknak, hogy a felfedezzék és megértsék azokat az értékeket, amelyek alapján a kapcsolatuk jelenleg működik, hanem abban is, hogy milyen célokat és életminőséget szeretnének elérni a jövőben. Frankl hangsúlyozza, hogy az ember nem csupán, mint értelmes lény (*homo sapiens*) létezik, hanem mint értelemkereső lény is. Mert szerinte az életünk értelmének megéléséhez szükséges, hogy elérjük a külső és belső környezetünkkel való harmóniát, az életünk céljainak és értékeinek megvalósítása csak akkor lehetséges, ha belső és külső világunk összhangban van egymással (Frankl, 2006).

3.2. Az értelmetlenség érzése és annak leküzdése a párkapcsolatban

A megélt értelem hiánya, vagy az értelmetlenség érzése a kapcsolatban lehet az egyik ok, hogy a párok nem tudnak összpontosítani a kapcsolat erősítésére, és így nőhet a köztük lévő érzelmi távolság és a konfliktusok mennyisége. Az értelem hiánya a kapcsolatban gyakran akkor kerül elő, amikor egy-egy konfliktus vagy éppen a kiüresedés kapcsán a párok megkérdőjelezzik, hogy miért is ragaszkodnak egymáshoz. Az értelmetlenség érzése gyakran úgy okoz problémákat a kapcsolatokban, hogy ha az egyik fél úgy érzi, az életének nincs értelme vagy célja, és ez könnyen átterjedhet a kapcsolat megélésére is. Az értelemhiány gyakran érzéketlenséggel, közönyösséggel és szorongással jár együtt, és káros hatással lehet a kapcsolat minőségére (Batthyany & Russo-Netzer 2014).

Az értelmet fókuszba helyező terápia bármely formája segít a pároknak abban, hogy az életüknek az értelmére lássanak rá, mert a kapcsolatban maradáshoz fontos azt az egyszerűnek tűnő dolgot megérteni, hogy miért is van szükségük egymásra. Az értelem folyamatos megújítása a kapcsolatban nagyon fontos, hiszen az életünkben és kapcsolatainkban folyamatosan változások történnek, és az értékeink, célok és érdeklődési területek is változnak. Amikor a pár tagjai a megélhető értékeket és azok értelemmé alakítását folyamatosan tudatosítják, ez segíthet nekik abban, hogy megértsék, milyen új értékek és célok vannak a kapcsolatukban, és hogyan tudják ezeket az új célokat és értékeket integrálni. Ez lehetővé teszi a pároknak, hogy fenntartsák az érdeklődést egymás iránt, és hogy újra és újra felfedezzék a közös életükben és a kapcsolatuknak rejlő közelséget és intimitást. Az értelem megtalálása és megélése, valamint a kapcsolatban megélt intimitás foka egymást erősítő folyamatok (Schulenberg, 2011).

Az értelemkeresés és az értelem megtalálása a kapcsolatban kulcsfontosságú lehet a boldogságérzet és az élettel való elégedettség eléréséhez. Az értelem keresésének folyamata lehetővé teszi a pároknak, hogy mélyebb önismeretre tegyenek szert, ami hosszú távon javíthatja a kapcsolatukat, és ez is tovább erősíti az életük értelmének jobb megértését. Az értelem keresése és megtalálása egy folyamatosan változik és fejlődik, amely lehetővé teszi, hogy a pár egymás értékeinek és céljainak megértésével, és ezek kölcsönös támogatásával, együtt növekedjenek és fejlődjenek.

Batthyany kiemeli a frankli életmű elemzésekor, hogy az élet értelmét nem lehet kívülről - a terapeuta vagy bárki más által - megállapítani, mert az egyéni értelmet nem egy külső tekintély vagy rendszer hozza létre, hanem minden embernek saját életútja, életfeladata és életműve határozza meg azt. Ugyanakkor szerinte az életünk értelmét keresni nem azt jelenti, hogy megpróbáljuk megváltoztatni a külső körülményeket, hanem azt, hogy belső forrásokat fedezzünk

fel, amelyek segítenek nekünk megbirkózni a külső körülményekkel. Mindezzel Batthyany megerősíti a belső munka fontosságát, hogy mi magunk kell, hogy rátaláljunk az élet konkrét értelmére, és annak megvalósításához a belső erőforrásokat mozgósítjuk (2014).

A frankli értelem-intervenciók vizsgálata és azok kiterjesztése a párterápiára

Az értelem-intervenciók vizsgálata részben az elméleti megközelítés gyakorlati átültetésének lehetőségét vizsgálom. Egy Frankltól idézett gondolatot elemzek az egyéni logoterápiás munkában alkalmazott értelemközpontú terápiás intervenciókkal kapcsolatban, amely egyúttal megmutatja a logoterápiás munka alapvető szemléletét is. Mindezt kiegészítem azzal, amit a logoterápia és egzisztenciaanalízis párterápiás munkámba építése, kipróbálása során párterapeutaként kialakítottam, megtapasztaltam. Ezeket az új logoterápiás intervenciók aspektusokat fogom a továbbiakban részletesebben vizsgálni a PhD kutatásomban.

4. 1. A logoterápia törekvése a páciens konkrét, személyes értelem felé orientálása

The Feeling of Meaninglessness - A Challenge to Psychotherapy and Philosophy című könyvből választott rövid részletben Frankl az értelemmel való munkáról így ír: „A logoterápia arra törekszik, hogy a páciens egy konkrét, személyes értelem felé orientálja és irányítsa” (Frankl, Batthyány, Hallowell 2010, 89). Ezt a Frankltól származó állítást nem csupán a több évtizedes kutatási eredmények alapján látom bizonyítottnak (Thir és Batthyány, 2016), hanem a segítő szakmában szerzett tapasztalataim is ezt erősítik. Azaz az értelem felé irányulás, az értelemnek adott prioritás teljesebbé, ezáltal egészségesebbé tesz az embert, a bajban pedig fogódzókat jelentenek.

Az értelem megjelenik az elmélet antropológiájában, mint az emberhez alapvetően hozzátartozó intenció, és a terápiás megközelítésben, illetve a konkrét logoterápiás intervenciókban is (Frankl, 1997). A személyes értelem kifejezés pedig arra utal, hogy Frankl állítása szerint az ember „ad situationem ad personam” találhat meg értelmet, vagyis abban az adott szituációban az adott személy számára van jelen a specifikusan számára megvalósítható értelem; ezáltal válik a potenciális értelem az egyén által megvalósítva személyessé (Viktor Frankl, 2019.). Konkrét értelem pedig éppen attól lesz, ahogyan a megvalósítás során egyre inkább alakot formál, belekerül nem csupán a megalkotott értelem, de maga az alkotó, és az alkotás folyamata is. Így nem csupán maga az ember vonatkozásában beszélhetünk létének dimenzióiról, hanem a megvalósított konkrét értelem is dimenziókkal rendelkezik, és ezáltal az átmeneti lehetőségek világából átkerül a megvalósítottak, az örökre értelmet jelentő dolgok közé is (V. E. Frankl, Batthyány és Hallowell, 2010).

Amivel kiegészíteném az eredeti Frankl szövegből vett mondatot, hogy az értelem a logoterápia számára természetesen nem korlátozódik a személyes értelemre. Hiszen a kliens életében lelki elakadás jöhet létre akkor is, ha a világ értelmességét nem tudja elfogadni, vagy a saját jelenlegi életét nem tartja értelmeselemnek. Ezekben az esetekben az értelemre való rátalálás döntő jelentőségű számára, egyrészt azért, hogy az egzisztenciális vákuumot, vagy akár az esetlegesen társuló depressziót megelőzzük nála. Ez a megelőzés kis lépésekben valósulhat meg, ahogyan arra Frankl legismertebb tanítványa Elisabeth Lukas munkáiban rámutat, és ezek a kis lépések arra irányulnak, hogy a kliens újabb és újabb konkrét, személyes értelmet megtalálva, dönteni tudjon azok megvalósítása mellett (Lukas, 1994). Ezáltal megtapasztalja önmagáról az egyén, hogy képes értelmet megvalósítani - legyen az a világ szempontjából bármilyen kicsi értelem -, és rá tud

tekinteni arra is, hogy valójában ehhez hasonló értelmet a múltban is megvalósított. Így az általa megvalósított, konkrét jelen béli és felismert múltbeli értelemre ránézve a kliensben változás jöhet létre, felismerheti, hogy a saját élete értelmes. Vagyis érdemes a további értékek fellelésére törekednie és azokat átfordítani értelemmé. Ha a személyes és konkrét értelemek megtalálásához, majd a saját életének értelmességének felismeréséhez el tud jutni a kliens, a továbblépést jelenti, hogy ezt ki tudja terjeszteni a világ értelmes voltára is.

Ez a folyamat többféle értelemmegvalósítást is magában foglal, az egyén egyrészt alkotói értelmet valósít meg, másrészt befogad értékeket, ami értelemmé alakul (Batthyany és Russo-Netzer, 2014). Talán a legfontosabb mégis az, hogy a beállítódásunk is megváltozik, és Frankl szerint éppen ez, vagyis a hozzáállás, mint értelem létrehozása az egyik legmagasabb szintű, bár gyakran szenvedéssel teli értelem megvalósítás (Barna, 2007). Lukas pedig leírja a beállítódás moduláció módszerét: a folyamatot, amiben a kliensnek a beállítódásában való megváltozása hozzásegíti őt a lehetséges értelem potenciálok valóságba való átfordításába (Lukas és Fabry, 1984; Lukas és Hirsch, 2002). A logoterápia elméletalkotói szerint a létrehozott, megvalósított értelem hat az őt körülvevő világra, ugyanakkor az alkotás visszahat az őt létrehozó egyénre, mind az értelem megvalósításának folyamatában, mind a megalkotott értelem révén. Ennek következtében az alkotót képessé teszi arra, hogy lépésről lépésre táguljon az értelem észlelésének potenciálja. A logoterapeuta pedig kíséri ebben a klienst, továbbá a szeretet retorikájával emeli is a kliensét, ezzel kimondatlanul is arra biztatva őt, hogy benne maradjon ebben az átalakulási folyamatban (Lukas 2011). A logoterápiás munkában a konkrét értelem felé orientálás során mindig történik egy-egy kicsi módosulás abban, ahogyan a kliens önmagához és a világhoz hozzááll. Mert az általa megvalósított értelem növeli a saját belső értékeit, de ugyanakkor látja a saját hozzájárulását is a világban létrehozott értelemhez, és mindezen túl az értelem megvalósítás öntranszcendens volta a kliens és a világ összekapcsolódásában is szerepet játszik.

Speciálissá teszi a megközelítést, ha párterápiás helyzetben kell a páciens egy konkrét, személyes értelem felé orientálni és irányítani, hiszen ott az értelem megvalósítások egy jó része a házasság erőterében valósul meg. Azaz a kliens változása az értelem megtalálása és megvalósítása által folyamatosan változtathatja a társához való viszonyát is, és a társ számára jelenlévő értelem potenciálokra is hatással van. Vagyis a logoterápiás szemléletű párterápiás munka során - már akkor is, ha csupán a pár egyik tagjával dolgozunk -, három rétegű a változás: a kliens saját értelem általi változása látható, a kapcsolat értelemmel való megtöltésére irányulásban van változás, és harmadikként pedig a partner változása tapasztalható, akiben a társ és a kapcsolat változása más szintre emelheti az értelem kérdéséhez való hozzáállást. Ezek a folyamatok egymással kölcsönhatásban vannak, folyamatosan kibomlanak, és hozzák létre a nagyon konkrét, személyes értelem megvalósulását a pár mindkét tagja számára.

Amennyiben klasszikus módon dolgozunk a párral, azaz mindketten jelen vannak, az lehetőséget ad arra, hogy a pár egyik tagjával való értelemközpontú munka közvetlenül is hasson, azaz nem csak a partner változásán, illetve a kapcsolat alakulásán keresztül. A terapeuta logoterápiás intervenciói, a társ érték keresése és az értelemmel való munkája a házassági rendszert mozgatják meg, így mindkét partner közvetlenül is változni tud. Gyakran a terapeutának azok a visszajelzései, amelyeket csupán a házastársak egyikének szánt, triggerként szolgálnak a másik számára, és ő lesz az, aki hozzásegíti társát az értelem felleléséhez. Ez az érték - és értelemkeresés mint modell belsővé válik a pár számára: a házassági diádban egy egységet alkotnak, így hozzájárulnak egymás értelmet megtaláló és azt megvalósító szerepéhez. A „mi” tudata formálódik ebben, a közös értékek kialakulnak és bővülnek. Hozzá kell tennünk azt is, hogy a párterápiára érkező embereknél legalább az egyik félnél általában hiányzik vagy elakad a szerelem megélése. Frankl „A szerelem értelméről” értekezve azt emeli ki, hogy a szerelmes ember fokozottan reagál szinte mindenféle értékre, ezzel az értelem megvalósítása is fokozottabb lehet

(Viktor Frankl, 1997). A párterápiára jelentkezőknél éppen ellenkező a helyzet: általában az értékek területén zűrzavaros vagy akár értékvesztett állapotban van a pár, éppen ezért kap kiemelt szerepet az értelem felé terelgetésük.

4.2. A terapeuta jelen van-e a saját személyes értékrendszerével?

Frankl A *The Feeling of Meaninglessness - A Challenge to Psychotherapy and Philosophy* könyvből választott rövid részletben így folytatja "A logoterápia sem fog értékeket közvetíteni" (Frankl, Batthyány, Hallowell 2010, 89). Franklnak ezzel a mondatával vitatkozom, illetve vitatkoznék akkor, ha teljesen kiszakítva vizsgálnám a szövegből és a frankli életműből. Számomra a logoterápia már azzal értékközvetítő szerepet vállal, hogy zászlajára tűzi az értelmet, és az ember szabadságát a döntési folyamatban. Abban is értékközvetítő szerepet vállal, hogy a holisztikus szemléletével, és azon belül a szellemi dimenzió kiemelt humánspecifikus létének megfogalmazásával irányba állítja a segítőt. Hiszen nem lehet igazi logoterapeuta valaki, ha számára a szellemi dimenzió léte nem elfogadható, mert ha kihagyná a szellemi szinten az értékekkel és az értelemmel való munkát, már nem is logoterápiát végezne. Frankl a *Man's Search for Meaning* könyvében azt állítja, hogy mindazon terápiás megközelítések, amelyek a semlegességet vallják, nem valós állítások, mert inkább értékvaktságban szenvednek (2006). Szerinte nem lehet egyetlen pszichoterápia sem értéksemleges, mert - ahogy azt Frankl hangsúlyozza - minden emberi cselekedet és választás mögött értékek állnak, és a terápiás folyamatban sem lehet elkerülni az értékek kérdését. A terapeuta értékei és hozzáállása mindig jelen vannak a folyamatban, még akkor is, ha ezt nem közvetlenül fejezi ki. Frankl következő mondata ad választ arra, hogy miképpen értette a logoterápiában az értékek közvetítésének tagadását. Ugyanis egy érték közvetítésének módja széles spektrumon helyezhető el: az erőszakos ráerőltető megközelítés az egyik pólus, és az egészen finom, szinte láthatatlan, de hatásaiban mégis érezhető a másik. Ez az, amit a kliens vagy páciens számára az értelemhez segítség lehetőségeként ír le Frankl, vagyis nincs szó ráerőltetésről, hanem annak a lehetőségnek a közös kiásásáról, ami ott szunnyad a kliens és az adott helyzet kapcsolatában.

A párterápia kapcsán is konkrét elképzelései vannak a logoterápiának a párkapcsolatban fellelhető értékekről, és természetesen ez meghatározza a párterápiás helyzetekben a terapeuta által adható intervenciókat is. Különösen erősek azok a képek, amelyeket Frankl a lágerbeli események kapcsán írt a szeretett lényről, akinek pusztán a létezése értelmet tudott adni a legszörnyűbb és legelviselhetetlenebb körülmények között is. Leírja, hogy a szeretett társ felidézése adott erőt mindannyiuknak a túléléshez, és a cél a vele való folytatásra volt az egyik legerősebb motiváló erő ahhoz, hogy a szellem dacoló hatalma, a lelki és fizikai terheken túlmutasson (Frankl, 2006). A logoterápia a Frankl által megfogalmazott párkapcsolati értékeket viszi tovább, azaz, hogy a házasság érték, a házasságban megvalósítható értelmek az emberi mivoltunkkal szorosan összefüggenek, és mind a szeretve levésünk mind a szeretni tudásunk hozzájárul az emberi méltóságunk megéléséhez. Frankl kiemeli azt is, hogy a szerelem jelensége a szellemi dimenzióhoz tartozik, ezáltal jellemző rá az öntranszcendens működésmód, vagyis a kliensen túlmutat, önmagát meghaladja, és képes az egyén a másikért élni (Frankl, 1986).

Párterápiában még erősebben jelen van az, hogy a terapeuta holding funkciójának része az is, hogy a kapcsolatot, a szerelmet, a házasságot értéknek, megőrzésre méltónak tartja. Mindezt ki is mondja adott esetben. Ilyen értelemben kívülről visz be értéket, valójában azonban inkább egyfajta tájékozási pontként szolgál a pár számára, hogy lehessen mire támaszkodni. Mert orientációs pontok nélkül nehéz a terápiás helyzetben célokat kijelölni, különösen az értelem megvalósításával kapcsolatban. Ha a pár nem tudja értéknek tartani a kapcsolatukat, a párterápiás munka nehezített. Ezekben az esetekben a pár egyik vagy mindkét tagjánál fennállhat az

egzisztenciális frusztráció, ami akár az egzisztenciális vákuumig is eljuthat, aláásva a kapcsolat összetartó erejét és önmegújulási képességét, így végső soron elvezethet a kapcsolat felbomlásáig.

„A Logoterápiának nem az a célja, hogy mi, terapeuták értelmet adjunk a páciensnek a létezéséhez, hanem csak az, hogy lehetővé tegyük számára, hogy ilyen értelmet találjon, hogy úgymond kiszélesítsük a látóterét, hogy a személyes és konkrét értelmek és értékek lehetőségeinek teljes spektrumát megismerje (Frankl, 1986, p. 89)”

Folytatva a megkezdett frankli idézetet, máris itt van a mondat teljessége, ahogyan Frankl az értékközvetítést értette. Úgy fordítanám le ezt a mondatot, hogy az értelem kívülről nem tehető bele valakinek az életébe, és nem lehetséges, hogy a valódi értelmet valaki más fogja megtalálni helyette. Mert az élet mindenkit egyénileg kérdez, újra és újra kérdez. Ha egyik módon nem értettünk ebből a kérdésből, akkor majd kérdez másképpen az élet, lehetővé téve azt, hogy válaszoljunk a tetteinkkel, a gondolatainkkal, a befogadással és természetesen a hozzáállásunkkal. Egyetértek Frankl állításával, hogy a munkánk természetesen nem arra irányul, hogy a páciens létezésének mi adjunk értelmet, de az előzőekben vázolt módon, a konkrét értelmek megtalálásán keresztül mégis eljuthat a saját létezésének értelméig. Főképpen úgy, hogy a logoterapeuta felajánlhat számára érték- és értelem lehetőségeket.

Elisabeth Lukas műveiben számos példát látunk arra, amikor a kliens elakad az értelem fellelésében, akkor a terapeuta segít neki a lehetőségek feltérképezésében. Különösen fontos megemlíteni a kifejezetten erre a helyzetre kidolgozott értelem szenzibilizáló tréninget, amikor a kliens több lépésen keresztül a számára fellelhető értelemhez eljut (Lukas, 2011). Első lépésként fel kell térképezni a szabad területet, kiemelve a sorsszerű részből, ahol a kliens nem tud lépni, mert olyannyira meghatározott a körülmények által. Második lépésként Lukas azt javasolja, hogy koncentráljunk a szabad területen fellelhető értelem megvalósítási lehetőségekre, majd mérlegeljük ezeket. Ezt követi annak a lehetőségnek a kiválasztása, ami a kliens számára most a legerősebbnek tűnik, így a hozzá legközelebb álló értelem megvalósítására ad lehetőséget. A megvalósításhoz azonban igent kell mondani erre, vagyis döntenünk kell mellette.

4.3. Kitekintés az „értékek és értelem teljes spektrumának” párterápiás vonatkozásaira

A párterápia során a partnerek egy idő után már egymás számára tudnak logoterápiás segítséget nyújtani a lehetőségek feltérképezésével. Frankl azt állítja, hogy a társukat szerető emberek nem csupán azt látják a másikban, amilyen a párjuk most a jelenben, hanem meglátják azt is, amivé a lehetőségeik által válhatnak. Ezt nevezi a „nála lét” állapotának, és ha ez az állapot kölcsönös, akkor pedig az „egymásnál lét” állapota valósul meg. Ekkor a pár tagjai kölcsönösen emelik egymást, megteremtve önmaguk és egymás legjobb legértékesebb létezésének vízióját.

A logoterápiás megközelítésben nagyon fontos Franklnak az az alaptétele, hogy mennyire fontos igent mondani az életre minden körülmények között (Frankl, 2006). Nos, ez kiemelten fontos a házasságra is. A házassági igen elhangzását követnie kell annak a folyamatnak, amelyben az egyéni értelem megvalósítása kiterjed a házastársra, és természetessé válik ennek kölcsönössége, valamint a közösen megvalósított értelmek is. Minden megvalósított értelem egyfajta igenként hangzik el a házastárs számára (Lukas, 2011.).

További kutatási tervek az értelem terápiás szerepéről

A jelen anyag megírása egyrészt a doktori tanulmányaim első két évének irodalomkutatásán; logoterápiás több éves hazai (*Logoterápiás tanácsadó képzés*), és féléves külföldi (*The meaningful life and its philosophical implications*) képzések elvégzésén alapult; és azon a párokkal végzett párterápiás munkán, amelybe már fokozatosan beépítem a feldolgozott szakirodalmat. További terveim egyrészt egy olyan kvalitatív kutatás, ahol a fenomenológiai interpretatív analízis módszerével vizsgálok boldog kapcsolatban élő párokat. Azt fogom vizsgálni, hogy a sikeres házasság milyen módon függ össze az egyénileg és a közösen megvalósított értelemmel, valamint, hogy az értelem és a testi-lelki intimitás hogyan hatnak egymásra. Másrészt pedig szeretném megvizsgálni félig strukturált interjúval, hogy a logoterápiás szemléletű párterápiás folyamat mennyire alakította át a pár életét, és a befejezés után is fellelhetőek-e a pároknál az értelemre törekvés nyomai.

Ha a logoterapeuta párokkal dolgozik, akkor jártasnak kell lennie az értelmek teljes spektrumának egyéni-, pár-, és családi szintű megtalálásában. Valamint a partnerekkel való közös munka során észre kell vennie azt, ha a teljes értelem spektrum azért nem tárható fel, mert a tudattalan területén elakadás van. Az egyén számára ez frusztrációt jelent, de akár csak részlegesen a kliens elé táruló értelem is erőt adhat az elakadás leküzdésére. Szem előtt kell tartani azt is, hogy az adott párkapcsolati problémánál vajon igent tud-e mondani egymásra a házaspár, vagy képes-e legalább arra, hogy az egymáshoz közeledés lehetőségére igent mondjon. A logoterápiás szemléletben képzett párterapeuta elfogadja azt, hogy a házasság értékeken és értelem megvalósításon alapul. Valamint abban a kontextusban dolgozik a párral, hogy a házassági kapcsolat, és a házassági szeretet önmagában is érték, amelynek gyengülését az egyéni és a közös értelem megvalósítás tudja ellensúlyozni.

Irodalom:

Batthyany, A., & Russo-Netzer, P. (2014). Psychologies of meaning. *Meaning in positive and existential psychology*, 3-22.

Chang, Y. P., & Lee, W. J. (2019). The effectiveness of logotherapy on aging women's search for meaning in life, depression, and anxiety. *The journal of nursing research: JNR*, 27(1), e9.

Fowers, B. J. (2013). From meaning to meaning-making: The contributions of psychology to a metaphysics of values. *Journal of Theoretical and Philosophical Psychology*, 33(1), 1.

Frankl, V. E. (1978). *The unheard cry for meaning*. New York: Simon and Schuster

Frankl, V. E. (1986). *The doctor and the soul: From psychotherapy to logotherapy*. Vintage Books.

Frankl, V. E. (2006). *Man's search for meaning*. Beacon Press.

Frankl, V. E., Batthyány, A. E., & Hallowell, D. T. (2010). *The feeling of meaninglessness: A challenge to psychotherapy and philosophy*. Marquette University Press.

Hicks, J. A., & King, L. A. (2009). Meaning in life as a subjective judgment and a lived experience. *Social and Personality Psychology Compass*, 3(4), 638-653.

Lukas, E. (2011). *A logoterápia tankönyve*. Agapé, Szeged

Martela, F., & Steger, M. F. (2016). The three meanings of meaning in life: Distinguishing coherence, purpose, and significance. *The Journal of Positive Psychology*, 11(5), 531-545.

Rogers, C. R., & Britton, W. B. (2017). *The healing connection: How people get well through relationships*. New Harbinger Publications.

Schulenberg, S. E., et al. (2010) Meaning-centered couples therapy: Logotherapy and intimate relationships. *Journal of Contemporary Psychotherapy* 40, 95-102.

Steger, M. F., Frazier, P., Oishi, S., & Kaler, M. (2006). The meaning in life questionnaire: Assessing the presence of and search for meaning in life. *Journal of Counseling Psychology*, 53(1), 80-93.

Steger, M. F., Kashdan, T. B., & Oishi, S. (2008). Being good by doing good: Daily eudaimonic activity and well-being. *Journal of Research in Personality*, 42(1), 22-42.r

Stelzer, E. M., Framke, E., Sattel, H., Rüttinger, H., Hübner, J., Klieser, E., & Weyers, P. (2015). The effects of logotherapy on cancer patients. *Psycho-Oncology*, 24(11), 1579-1585.

Koulaee, A. J., Khenarinezhad, F., Abutalebi, M., & Bagheri-Nesami, M. (2018). The effect of logotherapy on depression in cancer patients: A systematic review study. *World Cancer Research Journal*, 5(3), e1134.

Wong, P. T. P., & Fry, P. S. (2017). *The human quest for meaning: Theories, research, and applications*. Routledge. ISBN 9781138110823

Wong, P. T. (2012). From logotherapy to meaning-centered counseling and therapy. *The Wiley-Blackwell handbook of the psychology of positivity and strengths-based approaches at work*, 373-392.

Wong, P. T. & Roy, S. (2017). Critique of Viktor Frankl's logotherapy: A holistic existential psychology. *Journal of Humanistic Psychology*, 57(5), 486-510.

Wong, P. T. (2021). Meaning Therapy: An Integrative and Positive Existential Psychotherapy, *Journal of Contemporary Psychotherapy*, 40(2), 85-93.

Semmi sem adja vissza jobban azt az elvszerűséget, ami a tanító feladataként fogalmazódik meg, mint a következő mondat: „Azért dolgozunk, hogy ne legyen ránk szükség!”. Ezt a kijelentést dr. Izsák Norbert az Eleven podcast 2. részében mondta el. Ezzel egy kemény valóságot fogalmazott meg, amit azonban a vallásos nevelés területén évezredek óta másként hisznek az emberek. Ez hasonló a tudományos nevelés területén is. A nevelés, a lelki vezetés olyan hivatások, amit, ha jól és megfelelően végzünk, előbb-utóbb nem lesz ránk szükség. Ez pedig így van jól! Hidat kell építeni az elefántcsonttoronyból az emberek közé. A tudományban elfogadhatatlan a „l’art pour l’art”. A tudománynak és a technológiának szolgálnia kell az igazi megismerést, a megismerés meg azt jelenti, hogy az ember nem maradhat meg ott, ahol volt, annak, aki volt, hanem folyamatos fejlődési folyamatba kezd.

Ahogy, Franz Rosenzweig írta prof. Friedrik Meineckéhez címzett levelében:

A megismerés már nem öncél a számomra. Szolgálattá vált. Emberek szolgálatává, semmi esetre sem (nehogy félreértsen) „irányzatok” szolgálatává... A megismerés önmagában szabad marad, senkitől sem hagyja válaszait előírni.¹

A levél írója a továbbiakban megfogalmazza, hogy nem a tudomány vagy a tudományos ember kérdéseire kíván válaszolni, hanem csakis az emberére. Mert a tudomány sok esetben nem egyéb, mint az embert megszálló „*kielégíthetetlen, kíváncsi, csillapíthatatlan falánk kísértet.*”² Mindennemű tudománynak az embert kell szolgálnia, a megismerést és bizonyos esetekben az önmegismerést, mert ez minden igazi fejlődés alapja. Ez az, ami az ember tartását, ethosát formálja. Az ember sorsát viszont jelleme határozza meg.³ A tanító feladatát abban látom, hogy érthetővé tegye a **Tant**, ezzel segítve a **tanítványnak tan**-osodni, **tanná** válni.

A jelen tanulmány interdiszciplináris megközelítésben tárja fel a tanító-tanítvány viszonyt a Biblián, a szervezet pszichológián, illetve a coaching gyakorlaton keresztül, ugyanakkor nem marad el belőle az összehasonlító vallástörténet és a mitológia kutatási alap sem. Amikor a Biblia szövegéhez érünk, a szövegnyelvészet és hermeneutikai megközelítés az az út, amin bejárjuk a témát. A legtöbb esetre igaz „nincs semmi új az ég alatt”,⁴ főleg, ha ezt az egyedfejlődésre értjük. Jézus, mint nevelő itt is olyan tanítói elvekkel szolgál, amelyek ma is megállják a helyüket, sőt kritikai jelleggel bírnak a mai nevelés álláspontjára.

Joseph Campbell, antropológus és mítoszkatató, azonosított egy mintát, amit kutatásai szerint univerzális mintaként kezelhetünk, mert minden nagy kultúra ismeri és erre a mintázatra építi fel mítoszait, történeteit és meséit. Campbell részletesen leírja ezt a mintázatot⁵ és számtalan példával meg is világítja azt. A minta három nagy stációt, szakaszt tartalmaz, és azonosítható Ázsiától Afrikán, Európán keresztül Amerikáig és Ausztráliáig. E három szakasz a következő: az **elszakadás** vagy elindulás, a **beavatás** és a **visszatérés**.

¹ Rosenzweig, F. *Nem hang és nem füst*, ford. Tatár György, Budapest, Holnap kiadó, 1990, 21. old.

²Uo. 22. old.

³ Herakleitosznak tulajdonított mondás, (i.e. 544-483). "ἦθος ἀνθρώπου δαίμων" (Ethos anthropo daimon) – a jellem a sors.

⁴ ahogy bölcs Salamon mondta ezt a bibliai Prédikátor könyvében

⁵Campbell, Joseph: *Az ezerarcú hős*, Budapest, Good Life Books, 2023, 49-50. old.

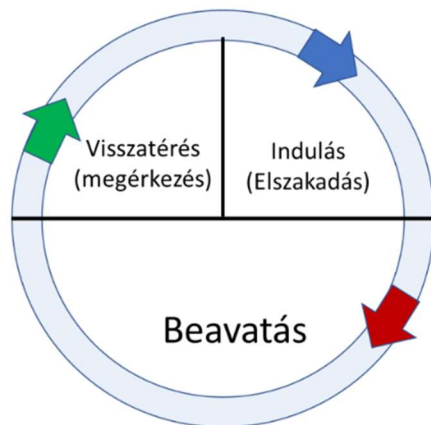

ábra. J. Campbell – „monomitosz”

Minden ember életében megjelenik ez a mintázat, akarva akaratlanul és mint egyedfejlődési szakaszok, hasonló stációkat rejtenek. Campbell elméletét kiegészítve itt jegyezném meg, hogy az élet különös módon kvázi ciklikus, mert nem igazi ciklussal állunk szemben, ugyanis a visszatérés sohasem ugyanabba az elindulási pontba történik, hanem mindig egy szinttel feljebb „záródik” a kör. Ez azt jelenti, hogy nem síkban, hanem három dimenzióban kellene ábrázolni a jelenséget, mégpedig egy fejlődésspirál formájában. A szervezetpszichológiában mára már ismert jelenség, hogy kb. 6-8 évente kiégési hullám söpör végig a munkahelyeken⁶, (természetesen az egyedet, nem a közösséget nézve). Ez összefügghet azzal a ténnyel, hogy az életünk során bizonyos 7 éves ciklusok jönnek létre, amelyek a személyiség kialakulásának szakaszaihoz kapcsolódnak. Minden kvázi ciklus beletorkollik egy másikba és tovább folyik. Ha megnagyítjuk a Campbell hármas képletét, megkapjuk a „monomitosz” vázát, ami bár egyedi módon alkalmazkodik az egyénhez, mégis minden esetben majdnem ugyanolyan.

⁶Kaszás Péter, *Nézz szembe önmagaddal*. 4. Kiadás, Budapest, Teamguide Kft., 2022, 185. old.

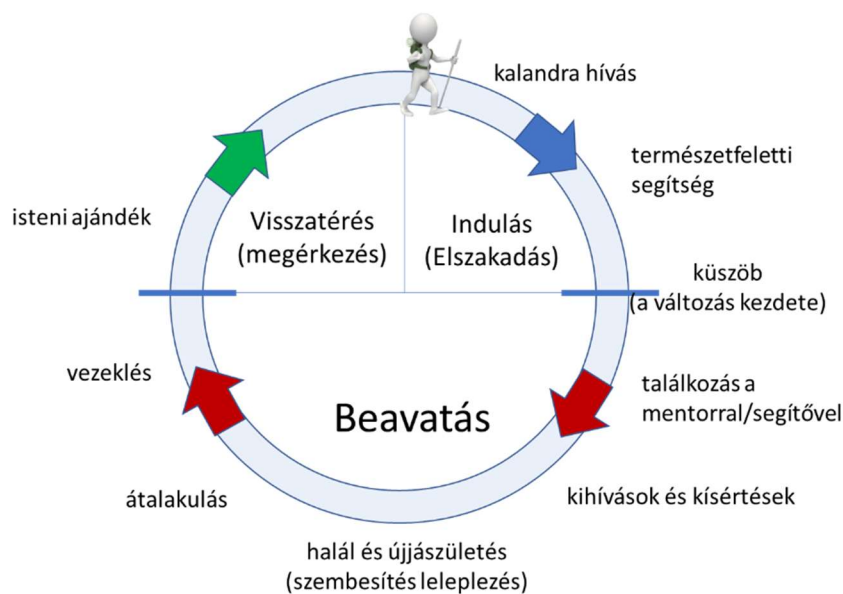

ábra. J. Campbell - A hős útja

V.E. Propp *A mese morfológiája*⁷ című könyvében megkülönbözteti az úgynevezett egymenetes és többmenetes mesét. Menetnek nevezi azt a folyamatot, fejlődési láncot, amelyben a mesehős eljut a kártól a jutalomig⁸ (néhány esetben házasságig vagy a kár megszüntetéséig). A mese kellő megértéséhez, írja Propp, meg kell állapítani, hogy a mese hány menetből áll. Van, hogy a menetek lineárisan követik egymást, más esetben egyik a másikba ékelődik bele. Bár a mesét a menettel azonosítja, megjegyzi, hogy nem feltétlenül annyi mese van, ahány menet.⁹ Azokban a mesékben, ahol több hős van, és az útkereszteződésnél elválnak, megesik, hogy külön mesévé fejlődik az egyéni történet. Az ilyen meséket ki kell zárunk az egytagú mesék közül.¹⁰ Ha időrendben nézzük a meséket, és nem síkban, hanem térben gondolkodunk, akkor az elválló utakon elválló történetek párhuzamosak, egy mesében több mese van. Bár narratíván sorban vannak leírva, valójában minden egyidőben történik. Ilyen mesék szép számban találhatóak az ***Ezeregyéjszaka meséiben***. A lineárisan elhelyezkedő mesére példaként említhető *A szabó, a púpos, a zsidó, az intéző és keresztény története*.¹¹ Ebben a mesében ugyanaz a történeti minta esik meg minden szereplővel, tele félreértéssel és megoldással. Valamennyien megmenekülnek. Habár rövid menetek vannak, mégis jól látható a mintaismétlés a kártól a megoldásáig. Ugyanabban a kötetben az említett mesék után következik egy keretes szerkezetű, több mesés hosszú történet, ahol a mesék külön egységeket képeznek, párhuzamosan futva egymással.¹²

Gondolom nem tévedek, ha azt feltételezem, hogy itt egy olyan összetettebb mintázattal állunk szemben, ami már tipikus, mert minden szinten ugyanazok a szakaszok ismétlődnek, amit

⁷Propp, Vlagyimir Jakovlevics: *A mese morfológiája*, Budapest, Osiris Kiadó, 2005.

⁸U.o. 91 old.

⁹U.o. 92 old.

¹⁰U.o. 95. old.

¹¹Miklós Tamás (szerk.): *Az Ezeregyéjszaka meséi I.: 1-145. éjszaka*, ford. Prileszky Csilla. Budapest, Atlantisz Könyvkiadó, 1999. 244. old.

¹²U.o. 299-329. old. *A szabó történetében* van a *A Borbély története*, amelyikben van hat másik történet, majd zárul a keret a szabó történetével.

Campbell is felismert. Így az emberi életben többször és több szinten következik be az elindulás, majd egy újabb beavatás, amit egy egyre és egyre magasabb szintű megérkezés követ. Ez önmagában egy nagy önazonos, fraktál jellegű, szabályosan ismétlődő mintázat. Egyre mélyebb és mélyebb kihívást jelent az önmagunkkal való találkozás terén, egyre mélyebb és mélyebb szinten történő önmegismerés. (de erről egy következő tanulmányban)

A fraktáljelenségek irodalmi szövegekben való megjelenését vizsgálja Richard Rosenbaum is. Megfigyeléseiben a *dinamikus rendszerek* asszociációjában látja az elme működését. Megállapítja, hogy mivel az emberek gondolkodása elvileg történetekből áll (vagy történeteket használva gondolkodnak), „*a fraktálok, narratívák és a megismerés közötti kapcsolat sokkal erősebb, mint első látásra tűnhet*”.¹³ A fraktálok¹⁴, mint irodalmi alakzatok jelen vannak a Bibliában is, erről korábban szakdolgozatomban tettem említést Máté evangéliumát vizsgálva.¹⁵ A fraktáljelenségek ugyanakkor megfigyelhetők Lukács evangéliumában is. A Lukács evangéliumának 14-16 fejezeteiben olvasható példázatsor nemcsak egy kiasztikus szerkezet, hanem egyben fraktál jellegű is, amely lebontva megismétlődik.¹⁶

A **fraktálok** a természetben is sok formában jelen vannak. Törtdimenziós alakzatok,¹⁷ amelyek ugyanazt a mintázatot mutatják akkor is ha lebontjuk, akkor is ha nagyítjuk őket. Bárhol okozunk törést rajtuk, ugyanolyan a mintázatuk. Ilyen a páfránylevél, a brokkoli vagy a karfiol.



ábra. Természetes fraktál - páfrány

Jézus nevelői attitűdjét egy nagyobb szövegrész elemzése által vizsgálom János Evangéliumából a következő kérdésekre keresve a választ: Hogyan segít? Milyen típusú segítői minőségben jelenik meg? Jézus tanítása az ókori peripatetikus iskolarendszerhez hasonlít, amelynek célja az volt, hogy a tanítványokat önálló gondolkodókká, problémamegoldókká és hatékony vezetőkké tegye. Ugyanez a jelenség ismeretes Izraelben is, a rabbik által vezetett nevelés, a talmudiskolák is olyan kérdésekkel dolgoztak, amelyek által el lehetett sajátítani a kazuisztikus gondolkodást. Jézus nem csupán előadást tartott, hanem dialógusban állt tanítványaival, és a kérdéseivel, hasonlatokkal, történetekkel és tanításokkal vezette őket arra, hogy megértsék a világ működését és az Isten akaratát. Jézus egyfajta coach volt, aki a tanítványokkal való interakció során segítette őket céljaik

¹³ Rosenbaum, Richard: Fractals, Narrative, and Cognition. In: Danesi, Marcel (ed): *Handbook of Cognitive Mathematics*, Springer, 2022, 595-615. https://doi.org/10.1007/978-3-031-03945-4_47

¹⁴ A szövegben előforduló jelenségek leírásakor utalok fraktálszerű jelenségekre, amelyek hasonlóságot mutatnak a matematikában alkalmazott fraktálokhoz, bár nem teljesen azonosak velük. Ezt a hasonlóságot tudományosan önazonosságnak nevezhetjük.

¹⁵ Halmágyi József Attila, *Ínvätätura lui Isus despre Împărăția cerurilor in Evanghelia după Matei* (Jézus tanítása az Isten országáról, a Máté evangéliuma szerint), Cernica, 2001. (kiadatlan szakdolgozat)

¹⁶Erről bővebben lásd: Halmágyi József Attila (2022). Retorikai gamifikáció, játékosítás a Jézus tanításában. In. *XXIV. PhD Konferencia könyve*, PEME, Budapest, 2022, 171-179. Elérhető: <https://peme.hu/wp-content/uploads/2022/12/XXIV.-PhD-Konferencia-konyv.pdf>

¹⁷Tilki Csaba: *Fraktál alapú képtömörítés: Káosz és fraktálok programozói szemmel* [szakdolgozat], Debreceni Egyetem, Debrecen, 2007. Elérhető: <http://www.doksi.net/hu/get.php?lid=12276>

meghatározásában és személyes fejlődésükben. Jézus tanításai számos példát tartalmaznak arra vonatkozóan, hogy a tanítványoknak önállóan kell gondolkodniuk és cselekedniük, és a belső meggyőződésük alapján kell döntéseket hozniuk, hinniük vagy nem hinniük. Más szóval, a választás mindig a sajátjuk kellett, hogy legyen.

A bibliai szakasz keretének meghatározása.

Egy mesterien megszerkesztett szövegegységgel van dolgunk. János Evangéliumában van egy szakasz, amit egy vers ismétlése keretez. E két vers szegélyezi és egyben a témáját is megadja a szakasznak, amely nem más, mint a Páska ünnepe/a húsvét.

János ev. 2,13 Καὶ ἐγγὺς ἦν τὸ πάσχα τῶν Ἰουδαίων, καὶ ἀνέβη εἰς Ἱεροσόλυμα ὁ Ἰησοῦς.
És közel volt a húsvét(ja) a zsidóknak, és felment Jeruzsálembé Jézus

János ev. 6,3 ἀνῆλθεν δὲ εἰς τὸ ὄρος Ἰησοῦς καὶ ἐκεῖ ἐκάθητο μετὰ τῶν μαθητῶν αὐτοῦ.
Felelt és/pedig a hegyre Jézus és letelepedett együtt a tanítványaival

4. ἦν δὲ ἐγγὺς τὸ πάσχα, ἡ ἑορτὴ τῶν Ἰουδαίων.

Volt de közel a húsvét, ünnepe a zsidóknak.

(A transliterált változatban a görög szó alá tettem a magyar megfelelőjét, hogy maximálisan láthassuk a szóismétlődést.)

Ez az ismétlés egy közös alapra helyezi a benne szereplő történeti egységeket, a mikro narratívákat. A nagyból a kicsibe haladunk az elemzéssel, az általánosból a jellegzetesbe, a közösségi gondolkodásból a személyesbe. A **János evangéliuma** egyedi hangvételű. Tanúbizonyoságból íródik, hogy az olvasó vagy az akkori hallgató hitre jusson.

János ev. 1, 12, *Akik pedig befogadták, azokat felhatalmazta arra, hogy Isten gyermekeivé legyenek; mindazokat, akik hisznek az ő nevében,*

13, *akik nem vérből, sem a test, sem a férfi akaratából, hanem Istentől születtek.*

Az idézett versek egy nagy pontossággal megszerkesztett kiazmus kellős közepét jelzik, (1-18v.) ami a retorikai és irodalmi szokásaiknak megfelelően az üzenet magját képezi és hangsúlyos formában van jelen. Az evangélium olyan pontossággal íródik, hogy a mai törvényszéki írnokok gyakorlatának is megfelelné. A jézustörténet elejét és végét pontos időmeghatározások írják körül. A történet a Keresztelő János tanúságával kezdődik, majd három nap fontosabb eseményeit írja le. (a **másnap** kifejezés (ἐπαύριον) előfordulása, az 1. fejezet 29,35,43 verseiben, majd a „**harmadik napon**” (τῆ ἡμέρᾳ τῆ τρίτῃ), kifejezésekkel a pontos időkövetést jelzi, mint szemtanú, akire érdemes figyelni, de néhol azt is megemlíti, hogy milyen napszak van, hány óra (39. v.). Az evangélium végén is ilyen aprólékos szemtanúzás van. (20. fejezet 1, 19, 26 versek, a **hét első napja, aznap, nyolc nap múlva** kifejezések vannak jelen)

A Jézustörténet Keresztelő Jánosnak, a prófétának a felismerésére indul be. Utasítására saját tanítványai követni kezdik Jézust, mint Isten Bárányát, és ezt tekintik helyénvalónak. Akik Jézussal töltik a délutánt felfedezni vélték benne a Messiást (41.v.). Bizonyoságtételük láncreakció módjára és gyorsaságával terjed szét. Akikhez elér, ők fogják képezni a közvetlen tanítványi kört, akik a történet végén is tanítványai lesznek és maradnak (ld. 1-2 fejezet és 19-20 fejezetek).

János evangéliuma számos kulcsszót használ, mint: **Messiás, Isten báránya, bizonyosság, jel, hit, lélek, víz, az én óráim.** Ezek a kifejezések válaszreakciót várnak a szereplőktől és a hallgatóktól/olvasóktól egyaránt. Egy egyszerű statisztikai összehasonlítással is láthatóvá válik, hogy a két fentebb említett húsvétot idéző verssel közrezárt szakaszban torlódnak a kulcsszavak, hangsúlyegyesítést hozva létre. Ezek teológiai kapcsolóelemek, amelyek lineáris kohéziót képeznek a szövegben.

Szövegrész	Ján 2-6	Ján 1, 7-21	Összesen	khi-négyzet	P
Szavak száma	4059	11576	15635	-	-
τὸ σημεῖον (Jel (N, %))	10 (0.246)	7 (0.060)	17 (0.109)	9.562	0.0010
ἡ πίστις (Hit (N, %))	35 (0.862)	63 (0.544)	98 (0.627)	4.881	0.0136
τὸ ὕδωρ, ὕδατος (Víz (N, %))	15 (0.370)	6 (0.052)	21 (0.134)	22.62	<0.0001
τὸ πνεῦμα (Lélek (N, %))	11 (0.271)	13 (0.112)	24 (0.154)	4.938	0.0131
ἡ μαρτυρία (Bizonyosság (N, %))	14 (0.345)	19 (0.164)	33 (0.211)	4.663	0.0154
Hit + Jel (N, %)	45 (1.108)	70 (0.604)	115 (0.735)	10.45	0.0006
Hit + Bizonyosság (N, %)	49 (1.207)	82 (0.708)	131 (0.837)	9.001	0.0013
Víz + lélek (N, %)	26 (0.640)	19 (0.164)	45 (0.287)	23.77	<0.0001

A szövegek vizsgálatához és a statisztikai számolásokhoz a következő programokat használtam: BibleWorks 10.0-et a bibliai szövegek elemzéséhez, ugyanis a görög szövegen dolgoztam, (magyarul adom vissza a szavakat az érthetőség miatt), Office Excel 2019-et az adatbázis, a grafikonok és a táblázatok összeállításához, valamint GraphPad Prism 9-et a statisztikai számolásokhoz. A szignifikancia kimutatása érdekében a Khi-négyzet próbát alkalmaztam.

A vizsgálat menetét a továbbiakban ábrákkal szemléltetem, melyek azoknak a kulcsszavaknak az előfordulási arányait mutatják, amelyek a hálózatot képezik. Az ábrákon szereplő adatok a szavaknak az evangélium teljes szövegében (15635 szó) való előfordulási arányát és eloszlását mutatják. A 2-6 fejezetet minden ábrán külön jelenítem meg, ugyanis itt sokkal nagyobb arányban fordulnak elő a vizsgált kulcsszavak. Szignifikanciaszámolást végezve azt is megvizsgálom, hogy mekkora lehet a véletlenszerűsége egy ilyen eloszlásnak.

Az egész evangélium a bizonyosságért íródik. János szemtanú lévén, a **Bizonyosság** az első kifejezés, amit vizsgálunk. János, az író, bizonyosságot tesz arról, ami voltaképpen történt. Ezért tudatos módon használja a kifejezést is. A vizsgált szakaszban **14** -szer fordul elő a teljes **(33)** előfordulásból.

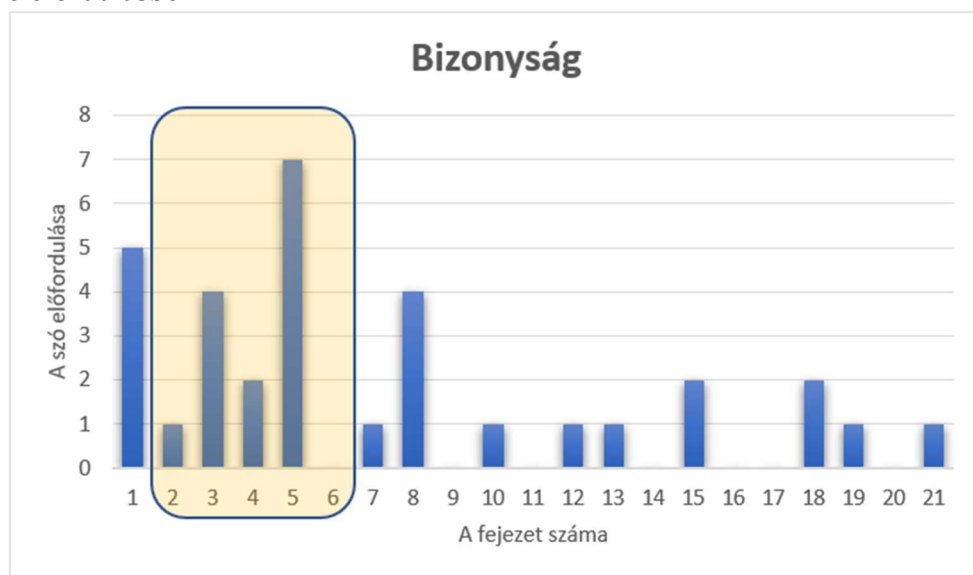

ábra. A **Bizonyosság** kifejezés elfordulása

A **jel**¹⁸ egy másik olyan kifejezés, ami fontos ezekben a fejezetekben. Előfordulása hangsúlyos, ugyanis a 17-ből 10-szer itt fordul elő.

¹⁸ Jn. 2:23 Amikor Jeruzsálemben volt a húsvét ünnepén, sokan hittek az ő nevében, mert látták a jeleket, amelyeket tett.

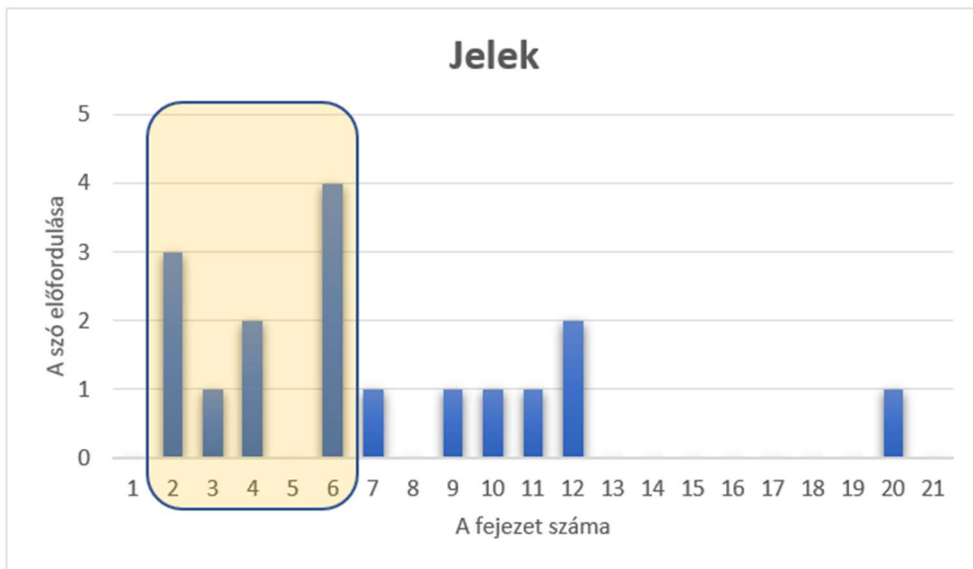

Ábra. A **Jel** kifejezés előfordulása.

A **hit** szó az evangéliumban **98** alkalommal van jelen, aminek **35**-szöri előfordulása a 2-6 fejezetekben található.

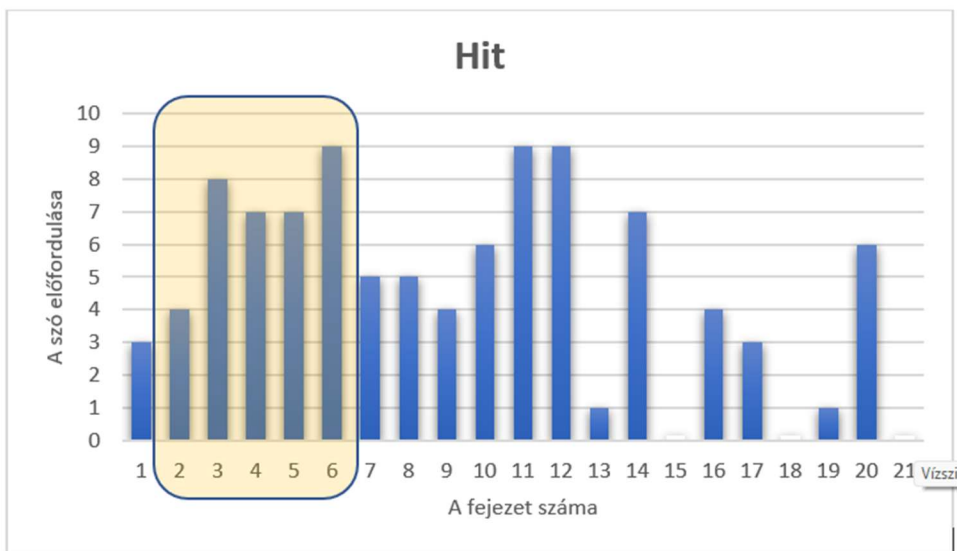

Ábra. A **Hit** szó előfordulása

A két kifejezés, a **Jel** és **Hit**, szignifikánsan jelenik meg együtt.

Egy másik jelentős társulás a **Víz-Lélek** páros. Ott található a teremtésnél,¹⁹ a világ újjáteremtésénél az özönvíz után,²⁰ Izrael születésénél²¹ és újjászületésének az ígéleténél is, ami a nagy próféták²² könyveiben van leírva. Hálózatként fogja össze a mikronarratívákat, beleszöve azokat a metanarratívába, ami maga a megváltás története. A **Víz-Lélek** páros megjelenése létrehoz egy értelmezési képletet, amivel egészen más rálátásunk lehet a Bibliára. Tekintve, hogy minden ilyen tipológiai elem fejlődés fókuszú, az újszövetség is ezektől az elemektől fémjelezve valósul meg. Jézus keresztsége víz és lélek jelenlétében történik,²³ mint a messiási kor kezdete, de ugyanígy az ember újjászületése²⁴ is ezen a modellen működik.

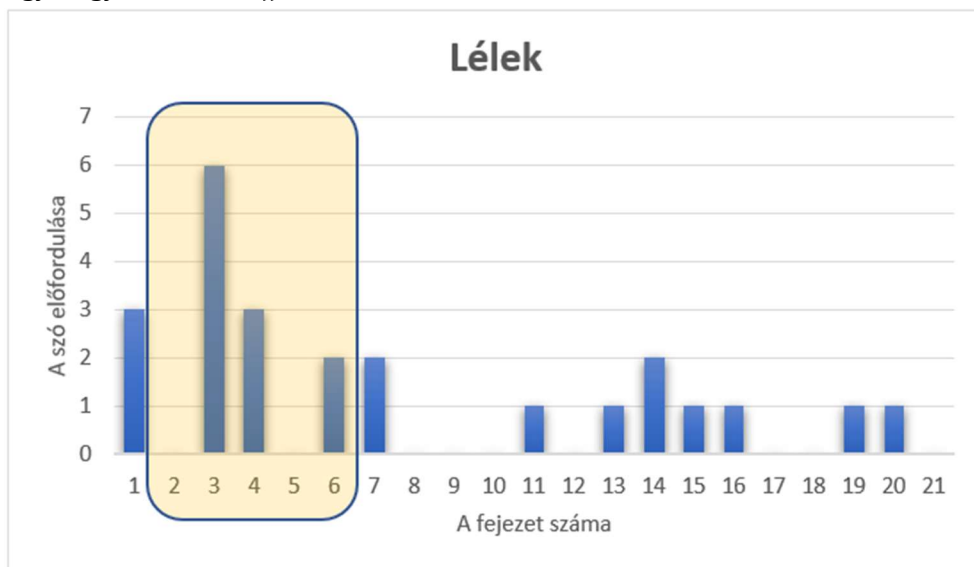

ábra. A **Lélek** szó előfordulása

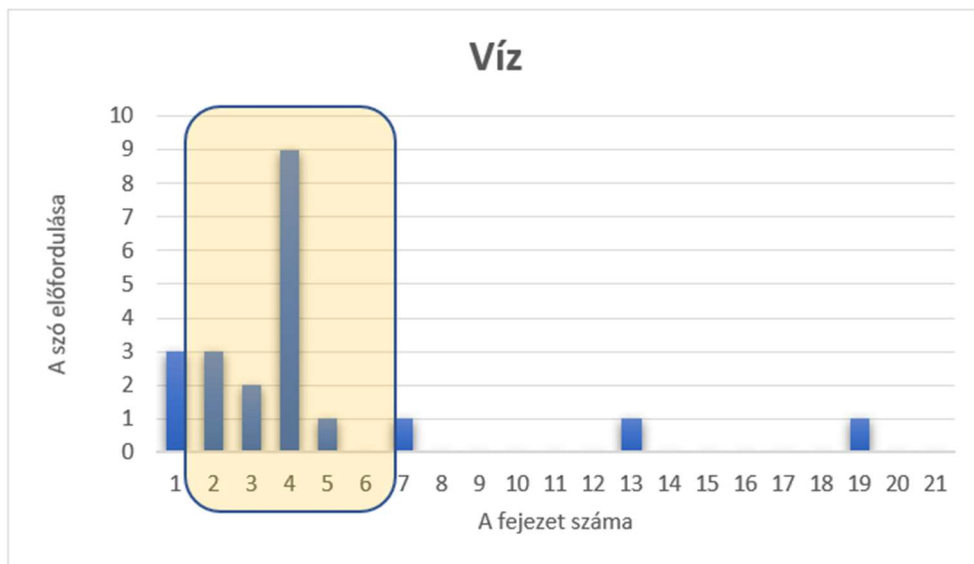

ábra. A **víz** szó előfordulása

¹⁹ 1Mózes 1,2

²⁰ 1 Mózes 8,1

²¹ 2 Mózes 14,21

²² Ezékiel 36, 25-27

²³ Jn. 1, 29-33

²⁴ Jn. 3, 5

A fenti ábrákon is látható, hogy erős a vizsgált szavak jelenléte, tehát újra hangsúlyos elemmel van dolgunk (15/21-ből az arány). Mivel az ismétlés fokozás is egyben, szándékolt használatra utal az előfordulási többlet. Az a tény, hogy pontosan ezek a fogalmak jelennek meg ilyen erős együttállásban, a bibliakutatónak olyan képek sorozatát nyitják meg, amelyek intertextuális hálózatra utalnak.

A tanulmány szűk kerete miatt a további szövegnyelvészeti fejtegetést nem áll módomban folytatni, ugyanakkor az elmondottakból is kitűnik, hogy a globális kohézió mellett (ami a János Evangéliumában felismerhető) lineáris kohéziós hálózat is jelen van, ami a vizsgált szövegrész belső struktúráját mutatja. A keret tehát a szabadulás, a megváltás ünnepének kulturális emlékezete.²⁵ Ezért a mikrónarratívákat is ebben a szemléletben kell vizsgálni, amit hamarosan meg is teszek. A szövegértésben a szövegstruktúra meghatározása az elsődleges, hogy a pontos összefüggéseket meg tudjuk érteni.

Van egy további fontos elem, amit érdemes kiemelni, ami nem más, mint a héber gondolkodás egyik sajátossága. Ezt a jelenséget Thorleif a következőképpen írja le:

*A számos eset azonban, amelyben ugyanaz a forma azonos módon használatos az egyedire és a többre, azt tanúsítja, hogy az individuum viszonya az egészhez, a típushoz nem az, mintha az embernek egy elkülönített része volna, hanem az egyéni mintegy példája annak, ami az egészben megjelenik.*²⁶

Az idézett szövegrész azt járja körül, hogy az egyén meghatározása nem az individuumból történik, hanem mint közösségi példa jelenik meg, levezetve az egyéni szintre a közösségi jellemzőt. Pontosán így, erre a jellegre épül fel a vizsgált szövegrészünk is. Láthatjuk a nép húsvétjában és rágódásában, a szabadságvágyában, az individuum küszködésében. Íme így néz ki, láthatóan khiazmusba van rendezve.



Ábra. A János Evangéliumából kiválasztott szakasz szerkezeti felépítése

Párhuzamos szerkezet, ami ráadásul fraktál jellegű is, méghozzá nem egy többszintű, hanem egy temporális szempontból nézve, lineáris szerkezet, ami két húsvét között történik meg, tehát egy évet ölel fel. (Ne legyen megtévesztő a khiasztikus szemléltetésének párhuzamos volta, mert ez csak a szövegfelépítés sajátossága.) Úgy a nagyban, mint a részekben a **Campbell féle út** adja a szerkezet kvázi ciklusát.

²⁵ Assmann, Jan: *A kulturális emlékezet*, Budapest, Atlantisz Könyvkiadó Kft., 2018, 57. old. Három dolog kell megjelenjen, ahhoz, hogy kulturális emlékezetként alakuljon egy bizonyos szintű tudás és irányadó lehessen: a tárolhatóság, az előhívhatóság és a közölhetőség, vagyis költői megformáltság, rituális megjelenítés és kollektív részvétel. A zsidók húsvétja mindet tartalmazza.

²⁶ Boman, Thorleif: *A héber és a görög gondolkodásmód egybevetése*, Budapest, Kálvin Kiadó, 1998, 54. old.

Az evangéliumi szakasz elemzése

Három történet jelenik meg lineárisan összekötve, a lélek-víz szöfordulattól. Mindben az individuum problémája/kihívása jelenik meg, amihez a megoldást Jézus, mint tanító biztosítja. Ugyanaz a megközelítési modell van jelen a keretes szerkezetben és a kis történetekben egyaránt. Ez nem más, mint a párbeszéd kihívása. Úgy a népet, mint az egyes embert kihívja, választás elé állítja, hogy megmentse Ön-magától. Az embernek az Ön-magába való süllyedése gondot jelent a fejlődésre, zárkózottságot, elszigetelődést okoz.²⁷ Egy úgynevezett rögzült gondolkodást eredményez, ami hátrányos kognitív séma a fejlődésre nézve és tele van félelemekkel.²⁸ A cél, a *fejlődési szemléletű ember*, a progresszív gondolkodó, aki a folyamatban éli meg a fejlődését.

A szövegben (2. fejezet) a néppel való találkozás alkalmával, húsvétkor, Jézus előbb támogat, majd provokál. A Kánai mennyegzőn bort csinál a vízből, mert ennek értelmében teljesít egy korabeli váradalmat, ami szerint igen bőséges lesz a szőlő áldása a Messiási kor kezdetén. (Erről Joel 4,18, Ámos 9,13 és 2 Baruch 29,529- ben olvashatunk.) A szakasz végén (6. fejezet), az első feléhez hasonlóan, egy másik csodát találunk, – a kenyérszaporítás momentumát – ami szintén a Messiási kor kezdetét jelentené.³⁰ A jelek teljesítése messiási bizonyítéknak számított, ezért királlyá akarjak választani, ami a Messiás egyik jelképe volt (Izraelben a Messiás, aminek a jelentése: Felkent - a főpap, a próféta és a király felkenetésében jelent meg.) Jézus minden csodával, amit tesz, provokál és választ vár. Feszültséget idéz elő, provokálva a hallgatóságát a gondolkozásra, majd a választásra. Campbell modelljével élve *kalandra hívja* őket. Ugyanakkor a segítségét is megadja az induláshoz. Ezért tesz olyan jeleket, amit értenek is, mert úgymond klasszikus jelei a messiási kornak. Provokáló gondolkodásmódja ösztönöz, mert mindig van egy fel nem tett kérdés. Jelen esetben ez: Te vagy a Messiás? A válasza mindkét húsvéton félreérthető volt, az elsőn a templomról szóló beszédét értették félre, a másodikon a kenyérbeszéd nem volt érthető a hallgatóságnak. Mindkét eset botrányba torkollott, az egyikben sokan hittek, a másikon alig maradtak mellette. Ez a jelenség végigkíséri az evangélium narratíváját, van, aki hisz, van aki megbotránkozik. Így születik meg és erősödik a tanítványok csoportja az akkori zsidóságból. Aki nem fogadja el, fokozatosan ellenségévé alakul.

Jézus provokációját és kijelentéseit a rögzült/megérkezett gondolkodás miatt állandó félreértés övezi. Jézus szándékosan provokál. Célja, hogy felrázza azokat az embereket, akik a rögzült típusú gondolkodásmódban vannak. Erre a műveletre Jézus a szembesítést használja. Szembesíti őket azokkal a dolgokkal, amiktől félnek, amit megpróbálnak elkerülni vagy amire nem mernek gondolni sem. A támogatás és a kihívás viszonya kulcsfontosságú a nevelői gyakorlatban. Jézus is előszeretettel használja ezt a módot. Ha a nevelő csak nagyon támogató megközelítést alkalmaz, *összejátsszik*³¹ a tanulóval, bátorítva a gondolkodásmódjának a további megrögzült üzemmódban való működését. Ha nincs kellő provokáció és a tanuló nem eléggé érdekelt, és főleg nem szembesül a fejlődésre elégtelen hozzáállásával, akkor az önteltség veszélye jelentkezik. Az egyensúly elérése érdekében a nevelő az, aki a támogatást és a kihívást egyensúlyban kell, hogy tartsa, és szükségszerűen hol az egyiket, hol a másikat erősítse. Támogatásról akkor beszélünk, amikor a tanítvány értékeit erősítjük, a feszültséget csökkentjük. A kihívás az, amikor a szembesülés történik. A Nevelő a vak foltokra hívja fel a figyelmet. A kihívás magas foka meggátolja a tanulót, hogy eljusson az önteltségre, ami előbb utóbb engedékenységre, az pedig apátiához és érdektelenséghez vezet.³² A magas szintű támogatás és a magas szintű kihívás nyújtja a

²⁷ Rosenzweig, Franz: *A megváltás csillaga*, ford. Tatár György, Budapest, Kalligram Kiadó, 2023, 119-123

²⁸ Dweck, C. S.: *Szemléletváltás - A siker új pszichológiája*, Budapest, HVG Kiadó, 2020, 21 old.

²⁹ Carlson, Stephen C.: Eschatological Viticulture in 1 Enoch, 2 Baruch, and the Presbyters of Papias *Christiana Vigiliae*, 2017, 71/1, 37-58.

³⁰ Az emberek látva a jelt, amelyet tett, ezt mondták: „Ez valóban az a próféta, akinek el kellett jönnie a világra (Jn. 6:14 MBT)

³¹ Blakey, John – Day, Ian: *Kihívásfókuszú támogatás a gyakorlatban*, Miskolc, Z-Press Kiadó Kft., 2019. 14. old.

³² U.o. 16. old.

legjobb eredményeket a teljesítményben. Sok esetben a visszafogottság kontraproduktív, mert a segítő így lemond a gyorsan megszerezhető információkról.³³ Hangsúlyosan az itt és most a fontos, erre irányítja a figyelmet. Kimondva a nyilvánvalót, mert csak ez vihet előre lépéshez. Jézus pontosan ezt teszi.

A János 4. fejezetében található a **samáriai asszony** története kiváló példa arra, hogyan alkalmazta Jézus a szembesítési eljárást. Ebben az esetben azonban nemcsak a módszer hatékonysága volt fontos, hanem Jézus támogató és elfogadó magatartása is. Nem tekintette különlegesnek, hogy egy nővel beszélget, ami a korabeli társadalmi normákkal ellentétes volt, de Ő nem zavartatta magát ezektől. A beszélgetés során Jézus kényelmetlen kérdéseket is feltett, és eljutott a családi helyzetével kapcsolatos részletekig is. Az igazi szembesítés ekkor történt meg. Ekkor a nő bevallotta, hogy törvénytelen kapcsolatban él. Jézusnak azonban nem az volt a célja, hogy leleplezze és megalázza az asszonyt, hanem hogy felszabadító élményt nyújtson számára. A szembesítés akkor hatásos, ha megfelelő támogatás mellett történik, és segít a félelmek és titkok felszínre hozásában, és így az elfogadás és gyógyulás felé vezet.

Nikodémus, (3. fejezet) a tudós, tudja, hogy Jézus nem egyszerű falusi tanító, hanem Isten küldöttje. Az ő fel nem tett kérdése, népének kérdéséhez hasonlóan, a Messiáshoz kapcsolódik. Nikodémus mégsem meri kimondani azt. Jézus azonban ráérez gondolataira, aki népének képviselője, osztozik vívódásaikon. Jézus elkezd beszélni arról, hogy mi várható a messiási korban: a világ újjászületése. Jézus a bibliai Víz-Lélek képletet használja, amit Nikodémus mint "Izrael tanítója" biztosan ismer. Ebben a kételemes képletben mindig Isten hatalmát és teremtő erejét hangsúlyozzák, mindahányszor a két szó együttállásban jelen van az Írásban. Jézus a pusztai vándorlás egy történetével szembesíti Nikodémust. Mivel Jézus dialóguspartnere hittudományban művelt ember, Jézus a megváltást a saját gyengeségével való szembenézéshöz hasonlítja, a rézkígyó történetéből. Ugyanez történik majd a keresztnél is, a szembesítés lényege, hogy nem az kellene a kereszten legyen, aki van, hanem az, aki alatta áll, az az ember, aki a megváltásra vágyik.

A harmadik példa a **harmincnyolc éve beteg ember** története. Jézus itt teljesen más módon közelít az emberhez, mint az előző esetekben. Kevesebb kihívást tartalmaz, inkább támogató jellegű. Az ember egyszerűbb, babonásabb hitvilággal rendelkezett, tele félelmekkel, kudarcokkal és reménytelenséggel. Jézus nem szembesítette őt a gyógyulás előtt, csak egyszerűen meggyógyította. A beteg férfi csak arra vágyott, hogy gyógyuljon, még soron kívül is. Jézus csak a gyógyulására összpontosított, de utána rámutatott, hogy a változásra is szükség van az életében, különben „rosszabbul járhat”. A szembesítés csak azután következett, amikor az ember elmondta a vallási vezetőknél, hogy ki gyógyította meg. Jézus felhívta a figyelmét, hogy az igazi változás akkor következik be, ha hajlandó nyitott szívvel fogadni a változás gondolatát. Nem csak a végeredményt, de a változás folyamatát is értékelni kell.

Az előítéletek és a rögzült gondolkodás hamis és korlátozó lehet. Jézus azonban arra buzdítja az embereket, hogy merjenek kilépni a megszokott álbiztonságukból, és nyitottak legyenek a progresszív gondolkodás felé. Nem a megérkezés pillanatában rejlik a boldogság és elégedettség, hanem az elköteleződésben és a változás folyamatában. Amikor az emberi döntések és a szeretet útja találkoznak, az minden esetben maradandó nyomot hagy. Például a Nikodémus visszatérése (a Campbell modell alapján) Jézus elítélésekor történik meg a Nagytanács előtt, amikor Jézus érdekében beszél. Ez igen veszélyes helyzet volt akkor. A nő, miután megszabadult a társadalmi ítéletektől, bátran hirdette a Messiás érkezését azok között, akik korábban kiközösítették. A meggyógyult beteg pedig bizonyítja, hogy az, aki meggyógyította és szabaddá tette, az valóban Jézus. Az egész történet egyfajta perhez hasonlóan mutatja be, hogy mindenki szembenéz valamilyen váddal az életében, de a szeretet és az elfogadás a megváltás erejét hozza, ami mindent képes átalakítani.

³³ Höfner, E. Noni: *Provokatív tanácsadói stílus*, Miskolc, Z-Press Kiadó, 2015, 92. old.

Összegzés

A **tanítónak** a feladata tehát ebben a változási ciklusban hol itt, hol ott jelenik meg. Lehet provokátor, hogy kiváltsa az elindulást, lehet segítő, aki a megfelelő kérdéseket teszi fel, vagy jó tanácsokat ad, ha az ember már nem látja a kiutat és megpróbált minden tőle telhetőt. Ez által a hős a következő stádiumban léphet. Minden a támogatás és a kihívás függvénye, mert csak ezeket jól használva lehet jó eredményt elérni a progresszív gondolkodás mellett. A nevelő lehet mentor, coach vagy tréner. Bármi, ami szükséges ahhoz, hogy az utazó megfelelően a célba jusson. Bármi, ami szükséges azért, hogy a végén **ne legyen rá már szükség**. Ez lenne a jó szülő mintája is, aki úgy nevel, vezet, hogy **ne legyen rá szükség**.

A dolgozat hasznát abban látom, hogy Jézus módszere igazi példája annak a fajta nevelésnek, amikor a tanító nem köti magához a tanítványt, hanem önálló gondolkodásra és főleg önálló cselekvésre biztatja. Ez hasznos és beépíthető a mai nevelési stratégiákba is. Jézus eme módszere alakította meg kétezer évvel ezelőtt a keresztény mozgalmat, ami ma is létezik, annak ellenére, hogy már nem önállóságra neveli a vallásos embereket. De ezen a tényen is változtatni lehetne, ha jól megértjük Jézus nevelési elveit, ha képesek vagyunk kritikai hozzáállást tanúsítani önmagunkkal és az általunk használt nevelési módszerekkel szemben. Jézus módszere nem idejétmúlt, ma is újszerű és kipróbált, sőt kipróbálható, mert eredményes megközelítés.

Irodalomjegyzék

- Assmann, Jan: *A kulturális emlékezet*, Budapest, Atlantisz Könyvkiadó Kft., 2018.
- Blakey, John – Day, Ian: *Kihívásfókuszú támogatás a gyakorlatban*, Miskolc, Z-Press Kiadó Kft., 2019.
- Boman, Thorleif: *A héber és a görög gondolkodásmód egybevetése*, Budapest, Kálvin Kiadó, 1998.
- Campbell, Joseph: *Az ezerarcú hős*, Budapest, Good Life Books, 2023.
- Carlson, Stephen C.: Eschatological Viticulture in 1 Enoch, 2 Baruch, and the Presbyters of Papias *Christiana Vigiliae*, 2017, 71/1, 37-58.
- Dweck, Carol S.: *Szemléletváltás: A siker új pszichológiája*, Budapest, HVG Kiadó, , 2020.
- Halmágyi József Attila, *Învățătura lui Isus despre Împărăția cerurilor in Evanghelia după Matei* (Jézus tanítása az Isten országáról, a Máté evangéliuma szerint), Cernica, 2001. (kiadatlan szakdolgozat)
- Halmágyi József Attila: Retorikai gamifikáció, játékosítás a Jézus tanításában In: Dr. Koncz István és Szova Ilona (szerk.), *XXIV. PhD Konferencia könyve*, PEME, Budapest, 2022, 171-179. Elérhető: <https://peme.hu/wp-content/uploads/2022/12/XXIV.-PhD-Konferencia-konyv.pdf>
- Höfner, E. Noni: *Provokatív tanácsadói stílus*, Miskolc, Z-Press Kiadó, 2015.
- Kaszás Péter: *Nézz szembe önmagaddal*, 4. kiadás, Budapest, Teamguide Kft., 2022.
- Miklós Tamás (szerk.): *Az Ezeregyéjszaka meséi I.: 1-145. Éjszaka*, ford. Prileszky Csilla. Budapest, Atlantisz Könyvkiadó, 1999.
- Propp, Vlagyimir Jakovlevics: *A mese morfológiája*, Budapest, Osiris Kiadó, 2005.
- Rosenbaum, Richard: Fractals, Narrative, and Cognition. In: Danesi, Marcel (ed): *Handbook of Cognitive Mathematics*, Springer, 2022, 595-615. https://doi.org/10.1007/978-3-031-03945-4_47
- Rosenzweig, Franz: *A megváltás csillaga*, Budapest, Kalligram Kiadó, 2023.
- Rosenzweig, Franz: *Nem hang és nem füst*, Budapest, Holnap kiadó, 1990.
- Tilki Csaba: *Fraktál alapú képtömörítés: Káosz és fraktálok programozói szemmel* [szakdolgozat], Debreceni Egyetem, Debrecen, 2007. Elérhető: <http://www.doksi.net/hu/get.php?lid=12276>

KRE BTK Történelemtudományi Doktori Iskola
Lektorálták: Prof. Dr. Kemény László – Dr. Fehér Zsuzsanna

Paweł Pietrzyk lengyel történész 2019-ben megjelent biográfiai munkáját Leon Orłowski elfeledett budapesti lengyel követnek szenteli.¹ Pietrzyket megelőzően a lengyel diplomata nem állt a történészek vizsgálódásának középpontjában, annak ellenére, hogy a II. világháború története rendkívül népszerű kutatási téma.

Leon Orłowski 1891. március 22-én látta meg a napvilágot Tataryban Ignác Orłowski és Halina Nieszkowszka első szülött gyermekeként.² A család sokat költözött és nehéz anyagi körülmények között élt. 1901-ben az édesanyja tragikus korai halálát követően az Orłowski gyerekek édesapjuk és nagynénjük gondozásába kerültek.

Leon gimnáziumi éveit Włocławekben töltötte, ahol aktívan részt vett a pezsgő szellemi diákéletben. 1905-ben az intézmény tanulóit a sztrájk részvételére buzdította, valamint közreműködött a „Pobudka”- „Ébresztő” havilap szerkesztésében, melynek szellemi atyja Czesław Rokicki volt.³ A gimnázium negyedik osztályában Leon hivatalosan is felvételt nyert és titokban esküt tett a PET-nek, a „Lengyel Ifjúság Jövője Szövetségnek”.⁴ Ebben az időszakban mélyül kapcsolata távoli rokonával Konstany Buszczyńskival, akinek Niemiercze-i birtokán iskolai szünidőben gyakran vendégeskedett. Konstany 1919-ben New Yorkban főkonzulként tevékenykedett, és nagy szerepet játszott Leon későbbi diplomáciai karrierjének egyengetésében⁵. Buszczyński ösztönzésének köszönhetően, Orłowski a sikeres érettségi vizsgát követően a Bécsi Kereskedelmi Akadémiára jelentkezett, ahol szoros barátságot kötött Stanisław Łepkowskival, aki 1932-1936-ig, mintegy elődjeként a budapesti lengyel követi státuszt töltötte be.⁶

Leon Orłowski karrierjének csúcspontja a budapesti lengyel követi időszak volt 1936. május 15-től 1940. december 31-ig, azonban ezt az időszakot három fontos diplomáciai lépcsőfok

¹ Paweł Pietrzyk lengyel történész, doktori fokozatát 2015-ben szerezte meg Leon Orłowski diplomáciai tevékenységének politikai és gazdasági vonatkozásai című értekezése alapján. 2019 óta az Állami Levéltár Főigazgatója.

² PIETRZYK, Paweł: *Leon Orłowski poseł w Budapeszcie (1936-1940) Biografia dyplomaty*, Wydawnictwo Sejmowe, Warszawa 2019, 13.

³ Az elhivatottságának érdeméért egykori tanuló és szerkesztő társa Zdisław Arentowicz jelöli a következő kitüntetésekre: „Za walkę o szkołę polską”, valamint „Krzyż i Medal Niepodległości” - „A lengyel iskoláért folytatott küzdelem” valamint a „Kereszt és Függetlenségi Érdemrendre”. PIETRZYK, 2019, 19.

⁴ A PET a ZET-ből a „Związek Młodzieży Polskiej” - Lengyel Ifjúsági Szövetségből nőtte ki magát, melyet 1886-ban hozott létre Zygmunt Balicki. A konspirációs szervezet célja a független Lengyelország megteremtése volt. A ZET szorosan együttműködött Liga Polska szervezettel.

⁵ PIETRZYK, 2019, 37.

⁶ Stanisław Łepkowski tiszteletbeli tagja volt a Magyar Mickiewicz Társaságnak, amelyet 1949. december 23-án Kádár János rendelete alapján szüntettek meg: „A rendelet indoklása jobbára valótlan tényeken alapult, mint például köz- és erkölcsrendészetbe ütköző kártyajáték, csendháborítás, részegeskedés és dorbézolás.” A társaság havonta megjelenő lapja volt a Magyar-Lengyel Kurír, amelynek hasábjait többek között Antall József, Varga Béla, Szakasits Árpád írásai gazdagítottak.
https://library.hungaricana.hu/hu/view/PRGYK_ActaP_2010/?pg=192&layout=s

előzte meg: az amerikai szakasz 1919-1927-ig; a varsói szakasz 1927-1932-ig, valamint a londoni szakasz 1932-1936-ig.

Az amerikai szakasz Konstany Buszczyński mentorálásával vette kezdetét.⁷ Az Újvilágba vezető utazáson Orłowskiéknek útítársuk volt Władysław Reymont különleges követ, későbbi nobeldíjas lengyel író, akivel életútjuk többször is kereszteződött.⁸ A konzulátus személyzeti állományához pályakezdő fiatalok is tartoztak: Zdzisław Kurnikowski, Antoni Roman, Stanisław Landie, Władysław Kozłowski, Jan Kryszynski és Leon jóbarátja Stanisław Łepkowski.⁹

Leon Orłowski a lengyel-bolsevik háború idején, 1920 júliusában kérte ideiglenes szolgálati felmentését, hogy visszatérhessen az anyaországba harcolni. Végül saját kérésére a 15-ös Wielkopolski Ulánus ezredhez sorolták be.¹⁰ Mivel a lengyel-bolsevik háború véget ért Orłowskit 1921. január 20-án felmentették katonai szolgálata alól, azonban későbbi varsói diplomáciai pályafutása alatt is gyakran részt vett az ezred ünnepségén. Leon Orłowski amerikai pályafutása alatt megállapodott, és 1925-ben feleségül vette Katherine Corri Harrist, híres amerikai színésznőt, azonban a házasság a feleség 1927-ben bekövetkezett korai halála miatt tiszavirág életű volt.¹¹

Feltehetőleg Katherine korai halála is hozzájárulhatott ahhoz, hogy Leon Orłowski visszatért Varsóba, ahol a Külügyminisztériumon belül, a Keleti osztályon, a Gdanski terület ügyvivőjeként kezdett el dolgozni. Ez a munkakör egyszerre volt karrier lehetőség, de stresszforrás is, hiszen a lengyel-német konfliktusok folyamatosan napirendi pontok voltak. ¹²A követ 1931-ben átkerült a Nyugati osztályra, ahol Józef Lipski volt a felettese, aki a következőképpen nyilatkozott az ambiciózus férfiről: „Nagyon tájékozott, ismeri a nemzetközi viszonyokat, jó gondolkodása van.”¹³

A következő diplomáciai lépcsőfok Orłowski életében a Londoni szakasz volt, ahol hivatali idejét 1932. augusztus elsejével kezdte meg, mint követi titkár. Ebben az időszakban már ismert név volt a diplomáciában, ennek köszönhetően, amikor barátjának Stanisław Łepkowskiak a budapesti a követi megbízatása a végéhez közeledett, Leon Orłowski neve indokoltan került fel a jelöltek listájára.¹⁴

⁷ Konstany elsődleges célja a New York-i lengyel konzulátus mihamarabbi kiépítése volt majd szándékában állt mihamarabb visszatérni az anyaországba, melyre végül 1920-ban került sor. A korai visszatérés mögött személyes konfliktusok is húzódtak az úgynevezett „Wacław Górski” konfliktus, akinek konzul jelölését Buszczyński nem hagyta jóvá.

⁸ 1970-ben jelent meg Leon Orłowski műve a nobeldíjas szerzőről: „Reymont w Ameryce” - Reymont Amerikában címmel.

⁹ PIETRZYK, 2019, 39. Antoni Roman 1939 májusában megnyitja a Lengyel pavilont a New York-i világiállításán. A II. világháború idején Józef Beckkel Romániában internálják, ahonnan csak a háború után tért vissza Lengyelországba.

¹⁰ Tisztként Poznańban kezdte el szolgálati idejét, majd 1920 novemberétől Gniezno-ba a 17 -es Wielkopolski Ulánus Ezredhez került. 1924-ben alhadnagyi rendfokozat szerez, és 1929-ben katonai pályafutásának mint egy bearanyozásaként megkapja a „Polska Swemu Obrońcy” - Lengyelország Védelmezője” medált. PIETRZYK, 2019, 49.

¹¹ A színésznő első férje John Barrymore volt, akivel 1910-től 1917-ig voltak házasok. Catherine 1927-ben tüdőgyulladásban halt meg és halálos ágyánál első férje virrasztott. PIETRZYK, 2019, 57.

¹² PIETRZYK, 2019, 61.

¹³ Józef Lipski 1933. július 3-tól 1939. szeptember elsejéig berlini nagykövet volt.

¹⁴ A jelöltek között szerepelt Karol Adam Romer, lengyel gróf diplomata, a Külügyminisztérium magasrangú tisztviselője. A diplomata kompetenciája megkérdőjelezhetetlen volt, azonban a jelöltek listájáról végül

Leon Orłowski 1936. május 15-én kapja meg követi megbízatását, Ignacy Mościcki köztársasági elnöktől.¹⁵ Budapestre június elején érkezett, és Horthy Miklós június 4-én már személyes fogadta, ekkor veszi kezdetét kettejük szívélyes baráti kapcsolata. A kormányzónál többször járt titkos audiencián, melyek lebonyolításában Keresztes-Fisher Lajos, a Kormányzó Katonai Irodájának főnöke segédkezett. A lengyel követ a következőképpen emlékezik vissza: „a találkozókra gyalog mentem hiszen a Lengyel Követség az Országház utca 13. szám alatt volt, közel a Budai Várhoz. Keresztes-Fisher várt rám a kapunál, amelyet a vár tisztviselői és szolgálai használtak. Mindig kabát és sapka nélkül jelent meg. Ezeket az audienciákat a kormányzó a kormány tudta nélkül már a háború előtt kezdeményezte.”¹⁶

Leon Orłowski budapesti követi időszaka két nagyobb szakaszra osztható. Az első időszak 1936 júniusától 1939. szeptember elsejéig, míg a második periódus a háború kirobbanásától a követség megszűnéséig 1940. december végéig tartott.

Józef Beck, a lengyel külügyminiszter a következő diplomáciai célkitűzéseket fogalmazta meg: a lengyel - magyar barátság felelevenítése, mely Józef Piłsudski politikai testamentumában is szerepelt;¹⁷ melynek távlati célja a lengyel-magyar közös határ megteremtése; a magyar-jugoszláv közeledés elősegítése; valamint a magyar-román konfliktus csökkentése, mely vélhetőleg nem lehetett egyszerű feladat.¹⁸ Leon Orłowski a magyar jugoszláv viszonyok alakulásáról első kézből Kánya Kálmán külügyminisztertől értesült.¹⁹

Az első időszak központi témája a lengyel-magyar határkérdés volt, melyről már 1937-ben konzultált Horthy Miklós, a lengyel köztársasági elnökkel Ignacy Mościckivel a Białowiezy-i vadászat alkalmával. A vadászatra a kormányzót gróf Széchenyi Károly, a Magyar-Lengyel Szövetség alelnöke is elkísérte. Ez a találkozó volt az előzménye az 1938. február 5-9 -i között megrendezett lengyel-magyar találkozóknak, aminek a lengyel fél részéről óriási visszhangja volt. A házigazdák rendkívül figyelmes, gondos vendéglátóként fogadták a magyar delegációt: először Báthory és Piłsudski sírját látogatták meg, majd vacsora a Wawelban, végül vadászatot vettek

lekerült, melyek háttérben a felesége, Olga Militenu családi származási háttere állhatott, aki a román külügyminiszternek volt a lánya. /IPMS, MSZ, sygn. A/11/E/1509. „Nagyköveti levelek. Magyarország” /A házasságból egy gyermekük született Maria Vanda. Karol Romer 1938. április 24-én váratlanul tragikus vadászbalesetben veszítette életét.

¹⁵ Ignacy Mościcki 1912-től 1926-ig elsősorban kémikus feltalálóként tevékenykedett. A salétromsavgyártásnak köszönhetően hozzájárult a lengyel ipar újjáépítéséhez: (a Jaworzno-i, Chorzów-i, és Mościce-i gyárak felvirágoztatása). Találmányának köszönhetően megismerkedett Albert Einsteinnel is, aki akkor a svájci szabadalmi hivatal szakértője volt. A Piłsudski féle 1926-os májusi puccs után egészen a II. világháború kirobbanásáig lengyel köztársasági elnök volt, és Piłsudski halála után a semlegességre törekedett. 1939. szeptember 17-én lépte át a román határt Edward Rydz-Śmigły marsallal együtt, és szeptember 30-án pozíciójáról lemondva, adta át feladatát Władysław Raczkiewicznek. A háború után visszatért Svájcba, és 1946. október 2-án Versoixban halt meg. <https://niepodlegla.gov.pl/o-niepodleglej/ignacy-moscicki-chemik-ktory-zostal-prezydentem/>

¹⁶ Chodziłem wtedy piechotą z niezbyt oddalanej siedziby Poselstwa na Orszaghaz utca 13 do Zamku Królewskiego, gdzie Keresztes-Fischer oczekiwał mnie w bramie, używanej przez urzędników zamkowych i służbę. Był zawsze bez palta i czapki. Te audiencje, bez wiedzy rządu zapoczątkował Regent już przed wojną.” KULTURA, Paryż, 1952 10 (60), 124.

¹⁷ Józef Piłsudski meghagyta politika testamentumában az utókornak: „A nigdy nie zapomnij o naszych Wegrach, choć na razie mało co możemy dla nich zrobić.” -Ne feledkeztek meg a mi Magyarjainkról, annak ellenére, hogy most még csak keveset tudunk értük tenni.”PIETRZYK, 2019, 81.

¹⁸ A magyar-jugoszláv közeledést szolgálták Józef Beck jugoszláv útjai is. MNL, OL K63 kum.pol-1936-17/7-2401

¹⁹ PIETRZYK, 2019, 85.

részt Białowiezyban, ahova külön vonat szállította a vendégeket. A vadászat résztvevői: Mosicki köztársasági elnök volt Edward Rydz-Śmigły marsall, Kazimierz Sosnkowski tábornok, Stanisław Łekpkowski az Elnök Polgári Hivatalának Kabinetfőnöke, Hóry András a varsói magyar követ, és Leon Orłowski. Az est további részéhez Józef Beck és Kánya Kálmán külügyminiszterek is csatlakoztak, és a találkozó végére „lengyel-magyar két jó barát” hagyomány újra felelevenedett.²⁰ A találkozón politikai megállapodás ugyan nem született, amit Józef Beck Belgárdba és Prágába küldött távirata is alátámasztott, azonban a kommunikációs együttműködés, a kölcsönös információcsere tekintetében sokat javult a két ország között.²¹

Leon Orłowskit a lengyel külügyminisztert kulcsfontosságú feladattal bízta meg: a lengyel-magyar közös határ diplomáciai alapját kellett megteremtenie. A lengyel-magyar közös határ mindkét fél részéről közös, áhított cél és érdek volt, azonban a kivitelezés tekintetében nem beszélt egy nyelvet a két jó barát. Lengyelország nem kívánt fegyveres segítséget nyújtani Kárpátalja visszafoglalásában, azonban elvárta volna, hogy Magyarország mihamarább a tettek harci mezejére lépjen, de mindazt önállóan, segítség nélkül tegye. Leon Orłowski világosan átlátta és megértette a magyarok helyzetét, és revíziós politikáját, amit a varsói külügyminisztériumban dolgozó diplomata kollégák, Tadeusz Kobylanskival, a Keleti Osztály vezetőjével az élen máshogyan láttak, és az 1938-as február végi március eleji varsói riport során elmarasztalták a lengyel követet, aki nem presszionálta a magyarokat a mielőbbi önálló fegyveres hadművelet megkezdésére.²² A budapesti követet ezután is bőven érték kritikák „passzivitása” miatt, aminek az 1938-as augusztusi Józef Beckkel történt személyes találkozó vetett véget, mely során a követ felvázolta, hogy a magyarok potenciális partnerei, és támogatói a revíziós törekvésekben valószínűleg a németek lesznek. Leon Orłowski passzivitásának mond ellent, hogy 1938 szeptember közepén a propagálta a népszavazást Csehszlovákiában, és a szimpátia lengyel tüntetéseket.

1938. október 5-6-án Csáky István külügyminiszter, Józef Becknél tett látogatása során kérte a lengyel hadsereg katonai támogatását egy esetleges hadművelet során, de nem járt sikerrel. 1938. október 10-én, Jan Szembek miniszterhelyettes levélben tájékoztatta a budapesti követet, hogy Lengyelország minden kétséget kizáróan támogatja Magyarországot, mind diplomáciai mind sajtótevékenység útján, azonban Orłowskit ismét a magyar katonai hadműveletek ösztönözésre szólították fel.²³

A lengyel követnek nem lehetett könnyű feladata a „nyomásgyakorlás” tekintetében, hiszen 1938 egyértelművé vált, hogy Magyarországnak akár potenciálisan is katonai támogatást nyújtó szövetségesre van szüksége. 1938. október 9-13-ig tartó kétoldalú Josef Tisoval folytatott komáromi „magyar-csehszlovák” tárgyalások kudarcba fulladtak.²⁴ A lengyel követ naponta

²⁰ Már a találkozót megelőzően a lengyel-magyar barátságot propagáló cikkek láttak napvilágot: Czas, *Illustrowany Kurier Codzienny*; *Gazeta Lwowska*.

²¹ PIETRZYK, 2019, 88. /AAN, MSZ, sygn, 6597/

²² Leon Orłowski sikertelen riportjáról tanúskodik Roman Debciki a jugoszláv követ levele is, amit Szembeknek küldött. IJPA, *Archiwum Romana Debickiego*. Sygn. 8, List R. Debickiego do J. Szembeka z 17 marca 1938, b.p. Idézi PIETRZYK, 2019, 89.

²³ Az októberi levél előzménye volt, a szeptember 8-án Jan Szembek és Hóry András között megkötött „Gentlemen’s agreement” amely a lengyel-magyar együttműködést rögzítette.

²⁴ A komáromi tárgyalás magyar résztvevői: Kánya Kálmán külügyminiszter, gróf Teleki Pál vallás- és közoktatásügyi miniszter, Péchy Tibor, Pataky Tibor államtitkárok, Wettstein János rendkívüli követ és meghatalmazott miniszter, Kuhl Lajos követségi tanácsos, Sebestyén Pál miniszteri tanácsos, valamint Andorka Rudolf vezérkari ezredes.

értekezett mind az ellenzékkel mind a kormány tagjaival a magyar-német viszony alakulásáról, melyről a Külügyminisztériumot is folyamatosan tájékoztatta. Az 1938. október elsején kinevezett lengyel katonai attasé, Jan Emisarski Pindelli magyarországi beilleszkedését is segítette, többször látta vendégül az attasét.²⁵

Nem sokkal a Bécsi döntést megelőzően, 1938. október 23-án Orłowski tájékoztatta Kánya Kálmánt, hogy Lengyelország szívesen vállalja a döntőbíró szerepét a magyar etnikai revíziós tárgyalásokon.²⁶ Másnap, 1938. október 24-én Józef Lipski berlini lengyel követ találkozt a kezdeményezett Joachim von Ribbentrop német külügyminiszterrel, hogy a lengyel-magyar határ kérdést megvitassák, azonban Ribbentrop Gdansk szabad város Németországhoz való csatolását követelte a határkérdés helyett.²⁷

Az 1938. november 2-án aláírt Bécsi döntés nagy mértékű felháborodást váltott ki Józef Beckből, melynek következtében még a katonai attasét is vissza akarta rendelni Lengyelországba, a budapesti követet pedig hosszú szabadságra küldeni. Leon Orłowkinak az 1938. november 3-án küldött távirata, nagy mértékben hozzájárult a külügyminiszter impulzív szándékának megváltoztatásához ugyanis a követ a Bécsi döntésre sikerként, és egy fontos első lépésként tekintett, ami elősegítette közös határ megteremtését.

Orłowski helyzetét megnehezítette az 1938 év végén bekövetkezett magyar külügyminiszter váltás Csáky István személyében, akit pesszimistának, németbarátnak, karrieristának tartott. Az 1939. február 16-án a magyar miniszterelnök személyét érintő változásról, mely során Imrédy Bélát, Teleki Pál váltotta le, a lengyel követ pozitívan, elismerően nyilatkozott.

1939. március 10-én a magyar kormány döntött Kárpátalja visszafoglalásáról, melynek alapját Csehszlovákia Németország általi szétzúzása tett lehetővé. 1939. március 12-én Magyarország Németországtól zöld lámpát kapott, és részleges katonai mozgósításba kezdett. 1939. március 14-én a Szlovák Független Állam kikiáltását követően, a Wehrmacht Csehszlovákia vonult be, a Honvédség pedig Kárpátalja visszafoglalását kezdte meg.²⁸

A régóta áhított lengyel-magyar határ 1939. március 16-án jött létre, melyet mindkét fél óriási örömmel, ünnepléssel fogadott.²⁹ A lengyel-magyar szomszédság megteremtéséhez rögzös út vezetett, élettartamát tekintve nem volt hosszú életű, azonban jelentősége a II. világháború kirobbanásakor még inkább felértékelődött, amikor a határon keresztül Magyarországra mintegy 80.000 lengyel menekült érkezett.

A lengyel követ a határkérdésen kívül, a lengyel-magyar kulturális kapcsolatok megerősítésén is fáradozott, mely cél szolgálták a követségen tartott fogadások, melyen gyakori

<https://irodalmiszemle.sk/2010/01/popely-gyu%C2%ADla-a-ko%C2%ADma%C2%ADro%C2%ADmi-tar%C2%ADgya%C2%ADla%C2%ADsok-1938-ok%C2%ADto%C2%ADber-9-13/>

²⁵ Magyarországon 1922 -től nem volt lengyel katonai attasé, ezért Emisarski kinevezése magyarországi működése további szemmel látható példája a magyar-lengyel diplomáciai kapcsolatok megerősödésnek.

²⁶ ORŁOWSKI, Leon: *Sprawa wspólnej granicy z Wegrami*, „Niepodległosc”, XIII New York-London, 1980, 78.

²⁷ <file:///C:/Users/Felhasznalo/Downloads/Granica-polsko-wegierska-Spory-i-porozumienie.pdf>

²⁸ <https://www.arcanum.com/hu/online-kiadvanyok/2vhSzakkonyv-magyarok-a-ii-vilaghaboruban-2/magyarorszag-es-a-magyar-kiralyi-honvedseg-a-xx-szazadi-vilaghaboruban-1914-1945-BB49/a-haboru-eve-10C/>”Kárpátalja visszacsatolását az Országgyűlés a június 23-án kihirdetett 1939:VI. törvénycikkkel iktatta be”

²⁹ Több tízezren gyűltek össze Varsóban a magyar követség épülete előtt és ünnepelték a közös határ létrejöttét.

vendég volt: Kánya Kálmán, Csekonics Iván varsói magyar követ, Eckhardt Tibor kiskgazdapárti politikus, Széchenyi Károly, Lukács György a Magyar Mickiewicz Társaság elnöke, és gróf Bethlen István.³⁰ A kulturális együttműködés gyümölcsként lehet tekinteni az 1939. május 24-én a Múzeum körút 11. szám alatt megnyitott Lengyel Intézetre, amelyet ünnepélyesen Orłowski avatott fel.³¹ A Lengyel Intézet egészen Magyarország német megszállásig háborítatlanul aktívan működött és segítette a lengyel menekülteket.³²

Leon Orłowski, követi működésének második szakasza, egyben az utolsó felvonása, 1939. szeptember elsejétől a követség bezárásig tartott. A német veszély nem érte teljesen váratlanul Lengyelországot. 1939. április 27-én Németország felmondta a lengyel-német meg nem támadási egyezményt, ami „válasz” lehetett a brit-lengyel garanciális egyezmény aláírásának.³³ A szovjet-német titkos tárgyalásokról már 1939 május közepén is volt tudomása a budapesti követnek, melynek későbbi végső formája az 1939. augusztus 23-án aláírt Molotov-Ribbentrop paktumban volt, amelynek titkos záradékában Lengyelország felosztására is sor került.³⁴

Horthy Miklós a lengyel követet májusban kétszer is fogadta: 1939. május 10-én és május 26-án is.³⁵ Leon Orłowski két hónappal később, 1939 júliusában szabadságra utazott Lengyelországba, amit összekötött egy egészségügyi gyógykezeléssel a Krynica mellett található Żegiestówban, ahol a varsói külügyminisztérium diplomatái is regenerálódtak mialatt fontos információcserét folytattak egymással. József Beck 1939. augusztus 24-én felszólította az összes diplomatát, pihenésük azonnali megszakítására.

Leon Orłowski ekkor már a budapesti követségen tevékenykedett, és ezen a napon küldött táviratot a minisztériumba, a világháborús veszélyt prognosztizálva anyagi támogatást kért.³⁶ A követ augusztus 25-én küldött 130-as számú táviratában ismerteti a gróf Csáky Istvánnal folytatott találkozót, melyben a külügyminiszter hangot adott annak, hogy egy közelgő lengyel-német konfliktus esetén a magyar kormány meg fogja őrizni semlegességét, és nem engedélyezi a német hadsereg átvonulását az országán keresztül.³⁷ A magyar kormány hozzáállását hivatalosan is megerősítette Horthy Miklós 1939. augusztus 29-én. Leon Orłowski a visszaemlékezésében leírja, hogy a kormányzó titkos audienciára hívta 1939. augusztus 30-án 17:30-ra, amelyet 1939. augusztus 31-én küldött rádiószámjel táviratban is ismertetett, miszerint Magyarország hozzáállása változatlan és kitart a lengyel -magyar barátság mellett.³⁸

³⁰ PIETRZYK, 2019,97.

³¹ A Lengyel Intézet megalakításáról már 1934. október 21-én a lengyel-magyar kulturális egyezmény aláíráskor döntés születik. A Varsói Magyar Intézet 1935-ben nyitotta meg kapuit. Az 1939. május 24-én tartott ünnepi megnyitón Waław Felczak is jelen volt. <https://wfa.hu/aktualitasok/80-eves-a-budapesti-lengyel-intezet>

³² Az Intézet első elnöke Zbigniew Załęski a Pázmány Péter Katolikus Egyetem lengyel lektora volt.

³³ 1939. április 7-én Edward Raczyński londoni lengyel követ és Cadogan Alexander írják alá a garanciális egyezményt. Az megállapodás végső változatának aláírására 1939. augusztus 25-én került sor. *Századok*, 2003 (1),138.

³⁴ ORŁOWSKI, Leon: *Pierwsze wiadomosci o wojnie*, *Zeszyty Historyczne*, 1963, 112-117.

³⁵ VARGA., E. László: *Orłowski budapesti lengyel követ tárgyalásai a kormányzóval 1938/39-ben*, *Századok*, 2003 (1),124.

³⁶ PIETRZYK, 2019, 103.

³⁷ PIETRZYK, 2019, 103.

³⁸ VARGA., E. László: *Orłowski budapesti lengyel követ tárgyalásai a kormányzóval 1938/39-ben*, *Századok*, 2003 (1),140.

Ez a fajta lojalitás az 1939. szeptember elsején kirobbant II. világháborúval kulcsfontosságú jelentőséggel bírt.³⁹ Hiába volt Lengyelországnak két erős nyugati szövetségese, Franciaország és Anglia, azok a szeptember 3-i hadüzenet küldésén és háborús röpiratok osztogatásán, szétszórásán kívül egyáltalán nem nyújtottak katonai segítséget Lengyelországnak. Miközben Lengyelország hősiesen küzdött a Wehrmacht csapataival, Magyarország többször is elutasította a német átvonulási kérelmet.⁴⁰ Lengyelország sorsa 1939. szeptember 17-én megpecsételődött, amikor a Moltov-Ribbentrop paktum záradékának megfelelően, a Szovjetunió hátba támadta Lengyelországot.

Leon Orłowski még ezen a napon felkereste a magyar külügyminisztert és érdeklődött a magyar kormány lengyel menekültekkel kapcsolatos álláspontjáról, aki közölte a követtel, hogy Magyarország a genfi egyezmények értelmében fog eljárni.⁴¹

Teleki Pál 1939. szeptember 18-án utasítást adott magyar-lengyel határ megnyitására. A polgári személyeket civil táborokban és magánházaknál, iskolai intézményekben szállásolták el, a katonák számára internálótáborokat hoztak létre, ezek száma 1939-1940-ben 140 volt.⁴² A lengyel katonai menekültekkel a Honvédelmi Minisztérium 21. hadifoglyokkal foglalkozó alosztálya foglalkozott Baló Zoltánnal az élén, míg a polgári menekültről a Belügyminisztérium IX. segélyezési és szociális osztálya, Antall Józseffel az élén gondoskodott.⁴³ Az internálás gördülékenységét elősegítve, valamint a konfliktusok, zavargások elkerülése céljából a budapesti lengyel követ szeptember 23-án határt átlépő lengyel honfitársakhoz 7 pontos felhívást intézett a katonai attaséval egyetértésben: „Mint a Lengyel Köztársaság magyarországi követe felhívással fordulok a lengyel tisztikarhoz és legénységi állományhoz a fegyelem és a nemzeti méltóság megtartása nemzeti érdekünk a baráti magyar nemzet területén, valamint be kell tartanunk azon rendelkezéseket, amelyek a nemzetközi jogból erednek és formálisan most szükségeseek.”⁴⁴

Orłowski felelősségteljes követi működése a Sikorski kormány megalakulását követően erősen megkérdőjeleződött.⁴⁵ A háborút Németország, „külső ellenség” indította el Lengyelország

³⁹ Lengyelországot 1939. szeptember elsején 4 óra 45 perckor támadta meg Németország, amikor a „baráti látogatáson” tartózkodó „Shlewsig-Holstein” csatahajó kilőtte lövedékeit a gdanski erődre, a Westerplattéra. Ezután a Wehrmacht csapatai mind légi mind szárazföldi csapást mértek az országra. NORMAN, Davies: *Lengyelország története*, Osiris Kiadó, Budapest, 2006, 760.

⁴⁰ 1939. szeptember 9-én gróf Csáky Istvánt telefonhívást kapott Ribbentroptól, mely során a Kassa-Homonna-Lupków vasútvonal használatát kérte a német külügyminiszter a magyar kormánytól. Az elutasításban a magyar kormány kihangsúlyozta, hogy egy ilyen kérelem elfogadása morálisan elfogadhatatlan a magyar nemzet számára.

⁴¹ Országos Levéltár, K.63.Küm.,16/7/6999.

⁴² A hazánkba érkezett menekültek száma forrásként eltérő. Lagzi István kutatásai alapján számuk közel 80.000-re tehető, ami biztos számadatnak tekinthető a Magyarországról evakuált lengyel katonák száma, ami 22.000-re tehető, akik közül sokan Franciaország védelmezői, a norvégiai Narvik védői és az olaszországi Monte Casino ostromlóiaként váltak. LAGZI, István: *Lengyel katonák evakuációja Magyarországról 1939-1941*, METEM, 2015, 47.

⁴³ KAPRONCZAY, Károly: *Lengyel menekültek Magyarországon 1939-1945*, Mundus Kiadó, 2009,52.

⁴⁴ *Menekült-Rapszódia, Lengyelek Magyarországon 1939-1945*, Széphalom Könyvműhely, 2000, dokumentum fényképmelléklet, 539.

⁴⁵ Władysław Raczkiewicz köztársasági elnök 1939. szeptember 30-án, Władysław Sikorskit bízta meg kormányalakítással. Sikorski Piłsudskinak volt a riválisa, és a II. világháború kirobbanásáig a Piłsudski szimpatizáns tábor tagjai voltak hatalmon.

ellen, azonban a két tábor (Piłsudski -Sikorski) belső konfliktusai tovább nehezítették a közös lengyel ügyet.⁴⁶

A követség személyi állományában változást történt 1939 szeptembere és 1940 januárja között. Leon Orłowski-nak meg kellett válnia Kazimierz Mycielskitől, aki az első titkári pozíciót töltötte be, a helyére Jerzy Szczeniowski került. Władysław Namysłowski budapesti főkonzult pedig Józef Zaranski váltotta fel, aki egyben a lengyel kormány magyarországi menekültügyi küldötte volt (1939-1940. szeptember). A konzulátuson belül létrehoztak egy Evakuációs Irodát, az „Evát”, amelynek működése titkos volt, és a lengyel katonák szöktetéséért-evakuációjáért felelt.⁴⁷ Az iroda tagjai közé tartozott a főkonzul Józef Zaranski, Piotr Wilk-Witoslawski apostoli vikárius, lelkész-őrnagy, Antony Midodinski lelkész-erzredes.⁴⁸ A főkonzul bevonta az evakuációs munkába a Magyar-Lengyel Menekültügyi Bizottság titkárát, Salamon Rácz Tamást is.⁴⁹ Leon Orłowski papíron, hivatalosan számos személyt felvett a konzulátus alkalmazottjai közé, akik a lengyel kormány megbízásából érkeztek Budapestre, és szabadon mozoghattak az országban. Orłowski felháborodva tapasztalta, hogy a konzulátus újdonsült kollégái számos esetben meggondolatlanul hivatkoztak munkahelyükre, sőt még a konzuli pecsétet is indokolatlanul használták, ezért megbotránkozásának 1939. október 30-án küldött táviratában hangot is adott.⁵⁰

Leon Orłowski helyzete, és megítélése súlyosan romlott, amikor megérkezett az országba Henryk Sławik, aki Sikorski közeli kollégája volt, és 1939 decemberében a Lengyel Menekülteket Gondozó Polgári Bizottság vezetőjévé nevezték ki.⁵¹ A Polgári Bizottság, és a konzulátuson belül létrehozott Evakuációs Iroda közvetett kapcsolatban állt, ezért Sławik Orłowskival is többször értekezett és 1940. január 6-án küldött jelentésében erős kritikával illette a lengyel követ munkáját: „Magunk uraim még véletlenül sem sodornánk veszélybe magukat, most is összepakolva már csak a jelre várnak, hogy elmenkülhessenek...Kényelemben, gondtalanul élnek a Nagyurak...Nem lehetne esetleg valakit odaküldeni? Ha nem lehet leváltani a képviselőt, akkor legalább egy őrangyal küldjenek.”⁵²

A Sławik-jelentés következményeként Orłowskit, 1940 januárjában Sikorski miniszterelnök kétszer is raporra hívta, de ezek a találkozók valószínűleg nem oszlatták el a kormányfő bizalmatlanságát.⁵³ Leon Orłowski személyét és munkamorálját, az újdonsült kormánytagok közül

⁴⁶ Sikorski felelősségre akarta vonni a szeptemberi katasztrófáért a Lengyel Hadsereg főparancsnokát Edward Smigły marsallt. Józef Beck a külügyminiszter internálása, és Romániában történő „fogva tartása” sem volt ok nélkül, hiszen a külügyminiszter is az ellenséges Piłsudski táborhoz tartozott.

⁴⁷ Az evakuáció kifejezés Sikorski miniszterelnök szavaival élve: „A katonák hazájuk iránti szent kötelezettség teljesítését” jelentette. Tehát felszólítás, parancs az internált lengyel katonák számára, hogy mihamarabb szökjenek el a katonai táborokból és csatlakozzanak a Franciaországban megalakuló Lengyel Hadsereghez.

⁴⁸ LAGZI, 2015, 70.

⁴⁹ LAGZI, 2015, 71.

⁵⁰ PIETRZYK, 2019, 105.

⁵¹ Henryk Sławik Antall Józsefnek jó barátja volt, akivel közösen hozták létre Vácott a Lengyel Tiszti Árvák Otthonát, ahol árva zsidó gyereket menekítettek. Magyarország német megszállása után elfogták, és terhelő vallomást akartak kidereszteni belőle Antall József ellen, de a jóbarát nem vallott: „Lengyelország így fizet.” 1939. augusztus 23-án a guseni táborban végezték ki.

⁵² „Ci panowie z Poselswa nie zrobia sobie zadnej krzywdy. Obecnie czekaja spakowani na sygnal ucieczki...Panowie ci zyja jak u Pana Boga za piecem. Czy nie mozna tam kogos poslac? Jezeli nie mozna zmienic posla, to mozna mu postwaic anioła stroza?” IPMS, PRM, sygn. PRM/14a, Sławik:relacja-stosunki wśród uchodźców na Węgrzech, 6 stycznia 1940, s.6. Idézi PIETRZYK, 2019, 114.

⁵³ PIETRZYK, 115.

szinte egyedüli kivételként August Zaleski, a lengyel külügyminiszter nem kérdőjelezte meg, aki már a háborút megelőzően is ismerte a követet.

A lengyel diplomáciai központok sorsa 1940 nyarán, a folyamatos német presszió hatására megpecsételődött, amit az emigráns lengyel kormány nehéz anyagi helyzete is súlyosbított.⁵⁴ 1940. július 19-én Leon Orłowski hivatalosan felszólítást kapott az ungvári és budapesti konzulátusok július 24-ig történő bezárására.⁵⁵ A budapesti követ érdeme, hogy a konzulátusokat végül augusztus 8-án likvidálták, ezzel némi időt nyertek, a kompromittáló veszélyes iratok megsemmisítésére. A konzulátus munkatársainak többségénél magyar kormány engedélyezte, hogy a lengyel követség személyi állományához kerüljenek át.⁵⁶ A katonai attasé likvidálására 1940. szeptember 14-én került sor, melyet Jan Emisarski mondhatni nyugodt lélekkel vett tudomásul, ugyanis addigra már sikeresen befejeződött a lengyel katonák Magyarországról történő evakuációja.⁵⁷

A Budapesti Követség bezárása, a likvidálási hullámot figyelembe véve nem tekinthető váratlan fordulatnak. Közvetlen előzményeként az 1940. november 20-án Magyarország által is aláírt „Háromhatalmi egyezmény” tekinthető. 1940. november 30-án Csáky István felszólítja Leon Orłowskit a követség bezárására, mely a követből óriási felháborodást váltott ki, és már december 3-án megpróbált interveniálnia Horthy Miklós kormányzónál, aki ugyan egyetértett abban, hogy a külügyminiszter formai hibát vétett a felszólító levélben, azonban a tényt nem cáfolta. 1940. december 7-én került sor gróf Csáky István és Leon Orłowski utolsó személyes találkozására, mely során sikerült megállapodni a bezárás dátumában, ami végül 1941. január elsejére esett. ⁵⁸ A követség munkatársai január 14-ig kaptak haladékat.

A budapesti követség bezárása, a lengyel követ 21 éves diplomáciai pályafutásának is a végét jelentette. Leon Orłowskit extrovertált személyisége, jó kommunikációs készsége, mely négy nyelven sem okozott számára nehézséget, nagyszerű gondolkodásmódja, megfigyelőkészsége, mediációs képessége, és kapcsolati rendszere is alkalmassá tette, hogy eljusson a diplomáciai karrierjének csúcsára, a budapesti lengyel követi hivatal betöltéséhez. A magyar elit, tisztelettudó, de mégis közvetlen, kellemes stílusának köszönhetően hamar pozitív véleményt formált az újonnan kinevezett lengyel követről, és szívesen látogatták és vettek részt a követség fogadásain. A háború kirobbanása után, valamint az új emigráns lengyel kormány megalakulását követően (1939. szeptember 30.) működése korlátokba ütközött, melynek, mind anyagi mind emberi tényezői is voltak. Leon Orłowski valóban kerülte azokat a helyzeteket, amely egy esetleges német pressziót, akár idő előtti bezárást, likvidálást vonhatott volna maga után. Ez az óvatos attitűd, erős ellenérzést váltott ki az új kormány politikusaiból, akik közül Henryk Sławik volt a legélesebb hangú kritikus.

⁵⁴ 1939. július 31-én August Zaleski távirata a budapesti követnek, melyben felszólítja a követet, hogy a kritikus anyagi helyzetre való tekintettel, csak a legveszélyeztetettebb személyek evakuálására van lehetőség. PIETRZYK, 120.

⁵⁵ Leon Orłowski július 19-i Londonba küldött táviratában a következőket írta: „A helyzetem kritikus, és jó pár hónapja budapesti működésem csak a kormányzó jóvoltából lehetséges.” PIETRZYK, 2019, 120.

⁵⁶ PIETRZYK, 2019, 120.

⁵⁷ PIETRZYK, 2019, 121.

⁵⁸ Leon Orłowski visszaemlékezésében a következőket írja: „Akkor láttam utoljára Csákyt. Már e beszélgetés alatt feltűnt, hogy a szokásosnál is rosszabbul néz ki. Mindig beteges volt, ami földszínű, egyébként is sötét arcbőren is látszott. Arcbőre ezúttal szürkészöld színben játszott. Azt mondta Jugoszláviában járt, ahol egy vadászaton valami megfeküdte a gyomrát. Néhány nap múlva ágyának dőlt és 1941. január végén meghalt.”Kultura, Páriz, 1952 10/60

Leon Orłowski, 1936-1940 december végéig tartó követi időszakát tekintve, a mérleg nyelve inkább a pozitív irányba billen. Sikerként könyvelhető el, hogy a bécsi döntést követően asszertív kommunikációja hatott a lengyel külügyminiszterre, Józef Beckre, aki végül meghagyta Jan Emisarski katonai attasét pozíciójában, aki a II. világháború kirobbanása után jelentős szerepet játszott a lengyel katonák evakuációjában. További pozitívumként említendő a Lengyel Intézet megnyitása, mely a háború alatt is aktívan működött. A budapesti követ jó kapcsolatot ápolt a magyar politika prominens alakjaival, mely hozzájárulhatott ahhoz, hogy a lengyel diplomáciai központok végül haladékosan, időt nyertek a bezárásig.

Leon Orłowski „budapesti ideje” 1941. január 24-én ért a végéhez, ekkor hagyta el az országot: „A Keleti pályaudvaron a belgrádi gyorsvonat alvós vagonja előtt 30 ember állt férfiak és nők. Néhányan ünneplőben, nincsen hivatali hangulat nincs senki a külügytől, nincs fényképész, újságíró...még jó páran sietnek, hogy elkészönhessenek Leon Orłowskitól. Akik ismerték őt, tudták róla, hogy rendkívül tehetséges diplomata volt, és politikai hovatartozástól függetlenül szerette a magyarokat. Segített a magyarokat...”⁵⁹

Bibliográfia

Levéltári források

Archiwum Akt Nowych (AAN) w Warszawie

Ministertwso Spraw Zagranicznych, 1918-1939

Instytut Józefa Piłsudskiego (IJPA) w Ameryce

Archiwum Leona Orłowskiego

Archiwum Romana Dębickiego

Instytut Polski i Muzeum im. Gen. W. Sikorskiego (IPMS) w Londynie

Prezydium Rady Ministrów

Magyar Nemzeti Levélár

Magyari Királyi Külügyminisztérium

Folyóiratok

ORŁOWSKI, Leon: *Pierwsze wiadomości .o wojnie*, Zeszyty Historyczne, 1963, 112-117.

ORŁOWSKI, Leon: *Wspomienia z Budpesztu*, Kultura (Paryż) 1952, 10 (60)

ORŁOWSKI, Leon: *Sprawa wspólnej granicy y Wegrami*, „*Niepodległosc*” New York-London, XII, 1979.

⁵⁹ IJPA, ALO, syg, 3, Wycinek prasowy-Pozegnanie z Budapesztem, 23 marca 1941. Idézi PIETRZYK, 2019, 127.

VARGA E. László: *Orłowski Leo budapesti lengyel követ tárgyalásai a kormányzóval*, Századok, 2003(1) VARGA E. László: *Orłowski Leo budapesti lengyel követ visszaemlékezései II.*, Századok, 2003(6)

Szakirodalom

KAPRONCZAY, Károly: *Lengyel menekültek Magyarországon 1939-1945*, Mundus Kiadó, 2009.

LAGZI, István: *Lengyel katonák evakuációja Magyarországról 1939-1941*, METEM, 2015.

NORMAN, Davies: *Lengyelország története*, Osiris Kiadó, Budapest, 2006.

PIETRZYK, Pawel: *Leon Orłowski poseł w Budapeszcie (1936-1940) Biografia dyplomaty*, Wydawnictwo Sejmowe, Warszawa 2019.

Menekült-Rapszódia, Lengyelek Magyarországon 1939-1945, Széphalom Könyvműhely, 2000.

Online irodalom

<https://wfa.hu/aktualitasok/80-eves-a-budapesti-lengyel-intezet>

<https://irodalmiszemle.sk/2010/01/popely-gyu%C2%ADla-a-ko%C2%ADma%C2%ADro%C2%ADmi-tar%C2%ADgya%C2%ADla%C2%ADsok-1938-ok%C2%ADto%C2%ADber-9-13/>

<file:///C:/Users/Felhasznalo/Downloads/Granica-polsko-wegierska-Spory-i-porozumienie.pdf>

<https://niepodlegla.gov.pl/o-niepodleglej/ignacy-moscicki-chemik-ktory-zostal-prezydentem/>

<https://www.arcanum.com/hu/online-kiadvanyok/2vhSzakkonyv-magyarok-a-ii-vilagaboruban-2/magyarorszag-es-a-magyar-kiralyi-honvedseg-a-xx-szazadi-vilagaboruban-1914-1945-BB49/a-haboru-eve-10C/>

https://library.hungaricana.hu/hu/view/PRGYK_ActaP_2010/?pg=0&layout=s

Egzisztenciális biblioterápia

A biblioterápia, vagyis a könyvek, irodalmi szövegek általi gyógyítás, személyiségfejlesztés dinamikusan fejlődő új szakterület. Magát a szót az első világháború idején használták először az USA-ban, és mára határozottan kikristályosodtak különböző alkalmazási területei és módszerei.¹ Sikerrel művelik a klinikai gyógyászatban, onkológiai, addiktológiai intézményekben a betegségek tüneteinek enyhítésére, de pszichoterápiás kiegészítő módszerként is ma már igen elterjedt. Ugyanakkor könyvtárakban mentálhigiénés és személyiségfejlesztő szolgáltatásként egyre több helyen találkozunk biblioterápiás foglalkozásokkal. Újabban az irodalomtanítás területén jelent meg preventív, traumamegelőző szempontként.²

Béres Judit, a témában született legújabb mérvadó munka, a 2022-ben megjelent *Élet a sorok között* című módszertani kézikönyv szerzője, a Magyar Irodalomterápiás Társaság elnöke Arleen McCarty Hynes amerikai orvosi könyvtáros nyomán így fogalmazza meg a biblioterápia lényegét (az utóbbi években inkább az irodalomterápia terminus használata terjed): „Az irodalomterápiás munka során a kreatív fókusz a személy énjén belül van, új érzéseket, attitűdöket és motivációkat hozva létre.”³

Ennélfogva a biblioterápiás (irodalomterápiás) folyamat előkészítése, valamint a szövegek megválogatása során a csoportvezető számára kiemelkedő jelentőségűek azok az elgondolások, amelyek Jung Selbst-konceptiójának kritikai újraértelmezéseként születtek meg az elmúlt évtizedek során, főként amerikai posztjungliánus szerzők munkásságában. Különösen igaz ez a biblioterápia ún. *egzisztenciális* ágára, amelyben nem egy speciális témát választ ki a csoportvezető, hanem Irvin Yalom egzisztenciális pszichoterápiás szemléletét követve az emberi élet négy nagy témája – halál, szabadság, elszigeteltség, értelemnélküliség – köré építi fel a foglalkozásokat. Yalom szerint ugyanis „az egzisztenciális pszichoterápia a terápia egy olyan dinamikus megközelítése, ami az egyén létében gyökerező félelmekre fókuszál”.⁴

A jungi Selbst

A jungi Selbst „az egész személyiség szervezésében és integritásában központi szerepet játszó mélymag”,⁵ mely erősen metafizikai fogalomnak tűnik. A *Lélektani típusok*-ban Jung úgy fogalmaz, hogy a Selbst a személyiség középpontja, a lelki jelenségek összessége, mely „átfogja a megtapasztalható és a megtapasztalhatatlant, illetve a még meg nem tapasztaltat.”⁶ Ugyanakkor Jung maga cáfolja, hogy filozófiai spekulációról lenne szó: „A Selbst annyiban nem filozófiai

¹ Jeney Éva: *Nyitott könyv. Irodalom, terápia, elmélet*. Balassi, Budapest, 2012. 21. old.

² Auer Eszter: *Biblioterápiás szemlélet lehetőségei a közoktatásban projektmódszerrel. Preventív, nőitéma-fókuszú traumamegelőző program a közoktatásban. Doktori (PhD) Értekezés*. Pécsi Tudományegyetem Bölcsészettudományi Kar „Oktatás és Társadalom” Neveléstudományi Doktori Iskola, Pécs, 2022.

³ Béres Judit: *Élet a sorok között. Irodalomterápiás gyakorlatok mindenkinek*. Libri, Budapest, 2022. 13. old.

⁴ Irvin Yalom: *Egzisztenciális pszichoterápia*. Ford. Adorján Zsolt. Park, Budapest, 2019. 15. old.

⁵ Antaljai Márta: *Személyiség és archetípusok Jung analitikus pszichológiájában*. In: Gyöngyösiné Kiss Enikő – Oláh Attila (szerk.): *Vázlatok a személyiségről*. Ú. M. K., Budapest, 2007. 166. old.

⁶ Carl Gustav Jung: *Lélektani típusok*. Ford. Dr. Réti Emese. Scolar, Budapest, 2017. 439. old.

gondolat, hogy nem mond semmit saját létezéséről, azaz nem önállósítja önmagát. Intellektuálisan csak hipotézis jelentőségű.”⁷

Jung kiemelt helyet tulajdonít a *Selbst*nek, amelyet a kollektív tudattalanhoz kapcsolódó archetípusok közé sorol, és az *én* számára elérhetetlen teljességgel hoz összefüggésbe. Az *Aión*-ban így fogalmaz: „jelöljük az amúgy létező, de nem teljesen megragadható össz-személyiséget *Selbst*nek.”⁸ Az alkímiai konjunkciót elemezve a *Selbst* fenomenológiáját Jung a mandalaszimbolikából vezeti le: „Eszerint az önvaló⁹ koncentrikus képződmény (...), a személyiség középpontjának ábrázolásaként értelmezhető, s ez a középpont az éntől alapvetően különbözik. Numinózus természetű...”¹⁰ A *Selbst* teszi lehetővé a racionálison túli megismerés tapasztalatát, az *unio mystica* átélését, a tudattalannak a tudatosba áramlása során megélhető misztikus teljességélményt.¹¹ A *Selbst* bizonyos transzcendens vonást mutat, és ez a nyelv természetével is összefügg. Mivel a létezőt megismerésünk nem tudja átfogni, össztermészetéről semmiféle kijelentést nem tehetünk, állítja Jung, hiszen „a képzelet és a nyelv csak antinómikus tételek lehetőségét engedi meg. Annyit azonban már ma is tudunk, hogy – minden kétséget kizáróan – az összes empirikus jelenség egy transzcendentális háttérnek támaszkodik.”¹²

Belső világ: mikrokozmosz, mundus imaginalis

Bizonyára nehéz lenne egyértelműen definiálni e transzcendens alap filozófiai státuszát. Mindenesetre izgalmas hipotézisek születtek a *Selbst*hez köthetően arról a belső valóságról, amely az emberi tapasztalásnak kétségkívül részét képezi. Jung elgondolásaira építve James Siegel belső világunk mikrokozmosz meteorológiájáról értekezik. Siegel szerint a személyiség árnyékos oldalának jungi koncepcióját a Nap és a Hold külső valóságunkban tapasztalható működése sejtette meg. Belső Napunk árnyékot vet személyiségünk sötét és rejtett aspektusára, melyet nem láthatunk. Siegel hangsúlyozza, hogy e belső Nap nem állítható közvetlen párhuzamba a külső Nappal, mert annak ciklusa nem egyetlen napot, hanem az emberélet egészét öleli át. Siegel szerint Jung belső Napként definiálja az egót, de nem megy tovább a tekintetben, hogy a lélek a maga teljességében e mikrokozmosz része.¹³ Siegel ezek után egy olyan belső világról alkotott képet tár az olvasó elé, amelyben létezik egy belső táj tektonikus mozgások által formált felszíni alakzatokkal, van belső éghajlatunk fény- és árnyhatásokkal, hőmérsékleti és nyomásingadozásokkal. Figyelemre méltó, hogy ezeket a lelki entitásokat nem pusztán metaforaként értelmezi, hiszen a Belső Nap és a Belső Hold – Jung *anima-animus* archetípusainak értelmében – Siegel definíciója szerint *energetikai létezők*.¹⁴ E gondolatmenet mögött az a feltevés húzódik meg, hogy belső világunk alakzatait és mozgásait a létezés ugyanazon törvényei szabályozzák, mint a kinti világot. Szemléletes példának hozza a *depressziót*, ami meteorológiai

⁷ Uo. 440.

⁸ Carl Gustav Jung: *Aión. Tanulmányok a Selbst szimbolikájához*. Ford. Viola József. Scolar, Budapest, 2017. 12. old.

⁹ A német *Selbst* szó szerint aligha fordítható magyarra: *saját maga, önnön lénye*. Hol a *mély-én*, a *mély-mag*, hol az *önvaló* kifejezéssel fordítják. Legegyszerűbb megmaradni a német *Selbst* szóalaknál.

¹⁰ Carl Gustav Jung: *Az alkímiai konjunkció*. Ford. Pikó Gábor Mózes, Kötet Kiadó, Nyíregyháza, 1994. 155. old.

¹¹ Uo. 155–171. old.

¹² Uo. 145. old.

¹³ James Siegel: *The Idea of Microcosm*. Spring 67 (2000), 54. old.

¹⁴ Uo. 52. old.

értelemben alacsony nyomást és stagnálást jelent. Ugyanez az állapot érvényes a lélekre is, amikor azt mondjuk valakire, hogy depressziós.¹⁵

A neves francia filozófus, teológus, iszlamista, Henry Corbin a perzsa szúfi misztikus történetek *Na-koja-Abad*-jában (Seholország) fedezi fel e belső világ topográfiáját.¹⁶ Corbin elkülöníti a valós világgal szembeállított elképzelt (imaginaire, angolul imaginary) és a belső világunkat megjelenítő képzeletbeli (imaginal) fogalmát. Utóbbiban a valóság rendjét véli felfedezni, melyet a latin *mundus imaginalis* kifejezéssel jelöl. Ezt a sehol sem létező teret az iszlám teozófusok a „nyolcadik klímába” helyezik.¹⁷ Corbin azt a tudatos képzelőerőt, kognitív imaginációt vizsgálja, amely ezt a valóságot felfogni képes. A perzsa írók szerint az empirikus világ és az absztrakt megértés közt húzódik meg az a közbülső világ, melyet a *Képzelet világának* neveznek, és amely ontológiailag ugyanolyan valóságos, mint az érzékek vagy az értelem világa. Ez nem azonos azzal, amit a modern ember *fantáziának* hív. Sokkal inkább kapcsolatban áll azzal a képességgel, amit *képzelőerőnek* nevezhetünk. Ez a világ a *szubtilis testek* világa, ami annyit tesz, hogy a dolgok itt egy olyan felfüggesztődésben léteznek, aminek következtében a kép vagy forma maga a dolog anyagát alkotja. Amint a feketeség nem egy dologban benne lévő szín, úgy a dolog sem egy térben benne lévő spirituális entitás. Sokkal inkább valamifajta teljességben ragadható meg. E spirituális entitások külön-külön léteznek, mégis egyidejűleg, és mind benne foglaltatnak a másokban. Ezért állítható, hogy világunk háttérében létezik égbolt, föld és óceán, állatok, növények és mennyei emberek, de mindannyian „égiek”, állítja Corbin a perzsa bölcsek nyomán. Corbin szerint az olyan szimbolikus emblémák, mint a hermetikus, kabbalista jelképek vagy a mandalák, a képzeletbeli világ objektív valóságából nyerik vonzerejüket.¹⁸

Az olvasás mint pszichedelikus élmény

A belső és külső világ egybejárása, az énhatárok feloldódása történik meg bizonyos víziók, így a vegyi úton kiváltott radikális tudatállapot-módosulás során is, mely az értelemösszefüggések újjászerveződő, Merleau-Ponty által „vad létnek” nevezett áradásába katapultálja az alanyt, hívja fel a figyelmet Szummer Csaba *Pszichedelikumok és spiritualitás* című könyvében Horváth Lajos és Szabó Attila nyomán.¹⁹ Ebben a tudatállapotban a prepredikatív értelem végigfut a preobjektív valóság dús erezetén, „a keletkező értelem szakadatlanul alakít és alakul, hálózatokba, mintázatokba, sorozatokba rendez és rendeződik.”²⁰ Ha meggondoljuk, hogy a legkorszerűbb hálózat kutatás vagy a fraktálgeometria az anyagi valóságot átszövő alakzatokról ma már mint valóságos létezőkről beszél, akkor ennek fényében a pszichedelikus élmények fenomenológiai következményeit a koncentrált, élményszerű olvasás szempontjából nem lehet figyelmen kívül hagyni. Izgalmas



7. ábra: Blue by accident. Szerző

¹⁵ Uo. 55. old.

¹⁶ Talán nem járunk messze az igazságtól, ha Na-koja-Abad és Nakonxipán közt nem csupán hangalaki hasonlóságot vélünk fölfedezni. Ez most, a Gulácsy-kiállítás idején, különös inspirációt adhat a magyar festőművész varázslatos képeinek befogadásához!

¹⁷ A valóságban hét klímát különböztettek meg.

¹⁸ Henry Corbin: *Mundus Imaginalis or the Imaginary and the Imaginal*. Zürich – New York, Spring, 1972. http://www.bahaistudies.net/asma/mundus_imaginalis.pdf (Letöltés: 2023. 05. 11.)

¹⁹ Szummer Csaba: *Pszichedelikumok és spiritualitás*. KRE–L’Harmattan, Budapest, 2015. 73. old.

²⁰ Uo. 74. old.

kihívás megtalálni annak módját, hogyan lehetne kiaknázni a pszichedelikus élmények során „elmozduló”, újrarendeződő, mintázatok felismerő tudat rejtett potenciálját, melyről Ullmann Tamást idézve Szummer Csaba így ír: „Hálózatokba illeszkedik, analógiákat alkot, ritmusokat és szimetriákat, »mindenekelőtt pedig Gestaltokat hoz létre.«”²¹

A megtestesült test: a metafora

Joggal merül fel a kérdés, hogy mi a nyelv szerepe abban, hogy e képzeletbeli, vagy ha úgy tetszik, megsejtett világot objektív valóságként észleljük. Szabó Réka Jung szimbólumértelmezése felől közelíti meg az ún. *fogalmi metaforák* kognitív nyelvészeti elméletét. Lakoff és Johnson korszakos metaforaelméletéből²² kiindulva azt a folyamatot követi nyomon, amelynek során a kollektív tudattalan archetipikus tartalmai képi-fogalmi keretökké formálódnak, szimbólumokat képeznek, majd a nyelv síkján fogalmi kapcsolatok hálóját rejtő metaforikus nyelvi kifejezésekké alakulnak. Fizikai szerveink alaptulajdonságai meghatározzák a nyelv és a beszéd alakulását,²³ a fogalmi rendszer nagy része pedig a fizikai világgal való érintkezés során kialakuló képi sémákra épül. „A testesültség elve azt mondja ki, hogy megismerésünket azok a tapasztalatok formálják legnagyobb mértékben, amelyeket testünkön keresztül élünk meg.”²⁴ Ez magyarázza, hogy – mint Lakoff és Johnson rámutatott – a metafora nem a *szavak*, hanem a *fogalmak* tulajdonsága.²⁵ Szabó Réka szerint a kognitív nyelvészet és az analitikus pszichológia közti hangsúlyozandó különbség az, hogy míg az előbbi szerint a gondolkodás csupán tükrözi a külső eseményeket, az utóbbi viszont feltételezi egy belső világ létezését, amely befogadja a külvilág eseményeit, és megpróbálja megfogalmazni a külvilág számára a belsőt. Éppen ebben áll terápiás jelentősége is: „A belső események kifejezésére mindnyájan törekszünk, hiszen ez a lelki egészség záloga.”²⁶ A belső világ klimatikus viszonyait illetően Szabó Réka Jungot idézi: „nem a vihar, nem a villám és az eső, a sötét felhők maradnak meg a lélekben, hanem ezek képe a hozzájuk tapadó, általuk okozott fantáziákkal együtt”.²⁷



8. ábra: Inch Beach, Írország. Fotó: Szerző

Terápiás szempontból, azon belül is a szöveggközeli, hermeneutikai szemléletű biblioterápiás szemlélet felől nézve, különösen izgalmas a *boldogság* és a *szomorúság* fogalmi kapcsolata a *fény* és a *sötétség* ellentétpárjával mint a *vertikalitás* szimbólumaival, valamint a hozzájuk rögzült fantáziákkal. „A testesültség ezúttal is a szimbolikus és metaforikus konceptualizáció sarkalatos pontja: a föld irányába nézve, vagy a földhöz közel tartózkodva kevés fényt észlelünk; míg az ég felé nézve, illetve a földtől a nap felé emelkedve egyre többet. Ez a tapasztalati alap a világ minden részén érvényes. Ez hozzájárul ahhoz, hogy a metafora univerzális érvényű legyen. (...) Szintén

²¹ Uo.

²² George Lakoff – Mark Johnson: *Metaphors we live by*. The University of Chicago Press, Chicago–London, 1980.

²³ Szabó Réka: *Metaforák és szimbólumok. C. G. Jung szimbólumértelmezésének és a fogalmi metaforák elméletének összevetése*. Oriold és Társai, Budapest, 2015. 8. old.

²⁴ Uo. 9. old.

²⁵ Uo. 17. old.

²⁶ Uo. 40. old. 4. jegyzet

²⁷ Uo. 76. old.

erősíti a metafora testesültségét az a tény, hogy az ember feje, minden mozgás irányítója is fent van.”²⁸

A melankólia Fekete Napja

A fent említett *szomorúság = sötétség* metafora számos képzőművészeti alkotáson és irodalmi műben megjelenik a Fekete Nap szimbólumának szuggesztív alakjában. Julia Kristeva *Soleil Noir* (angolul *Black Sun*) című könyvében a *depresszióhoz* köti (a művelődéstörténetből ismert megnevezése a *melankólia*,²⁹ a teológia nyelvén *akédia*,³⁰), és az anyáról való korai leválás traumájából eredezteti, melyet Freud *az anyai objekt fölötti lehetetlen gyásznak* nevez.³¹ Kristeva ezzel a hiánnyal hozza összefüggésbe a nyelvi jelölő szimbolikus karakterét: „Azt a hipotézist követjük, amely szerint a csecsemőt szeparáció (vegyük észre egy »hiány« szükségyszerűségét, ahhoz, hogy a jel megjelenjen) ösztönzi arra, hogy olyan tárgyakat vagy vokalizációkat produkáljon, használjon, amelyek ezen hiány szimbolikus megfelelői.”³² Kristeva az anyától való szeparáció vagy elutasítás által kiváltott inkább nárcisztikus, mint agresszív bánatot, mely az elvesztett másikat *alteregónak* veszi, többek közt Gérard de Nerval pszichedelikus hatású *El Desdichado* című verse kapcsán elemzi. Nerval szövegét önterápiaként olvassa, és ebben a ritmus, az ismétlődés, a mintázat, a rítus sajátos gyógyító erejébe vetett bizalmat kell feltételeznünk: „A melankólia »fekete jegye« vagy »fekete napja« körüli erősen szimbolikus szöveg, és egy prozódia létrehozása szintén a depresszió ellenszere; az ideiglenes jóllét.”³³

El Desdichado

Je suis le ténébreux, – le veuf, – l’inconsolé,
Le prince d’Aquitaine à la tour abolie :
Ma seule étoile est morte, – et mon luth constellé
Porte le soleil noir de la mélancolie.

Az özvegy, a sötét vigasztalan vagyok,
templomtalan kegyúr, az aquitáni herceg;
fényes lantom fölött, mert *csillagom* halott,
a *melankólia* fekete napja reszket.

Dans la nuit du tombeau, toi qui m’as consolé,
Rends-moi le Pausilippe et la mer d’Italie,
La fleur qui plaisait tant à mon cœur désolé,
Et la treille où le pampre à la rose s’allie.

Ki sírom éjjelén nyújtottad vigaszod,
kedves *virágomat* add vissza dúlt szívemnek,
Posillipo hegyét, a kék olasz habot
s a lugast, hol borág és rózsák keverednek.

Suis-je Amour ou Phébus ?... Lusignan ou Biron ?
Mon front est rouge encor du baiser de la reine ;
J’ai rêvé dans la grotte où nage la sirène...

Phoebus vagyok? Ámor? Biron vagy Lusignan?
A királynői csók ráforrt a homlokomra;
láttam fürdő szirént, grottában álmodozva...

Et j’ai deux fois vainqueur traversé l’Achéron :
Modulant tour à tour sur la lyre d’Orphée
Les soupirs de la sainte et les cris de la fée.

S már kétszer keltem át az Akheron zaján,
pengetve Orpheusz lantját, hol váltva szárnyal
a szent nő sóhaja a tündér sikolyával.

Kálnoky László fordítása

²⁸ Uo. 152. old.

²⁹ Földényi F. László: *Melankólia*. Akadémiai, Budapest, 1992.

³⁰ Gabriel Bunge: *Akédia. Evagriosz Pontikosz lelki tanítása az akédiáról*. Pannonhalmi Főapátság Bencés Kiadó, Pannonhalma, 2022.

³¹ Julia Kristeva: *Black Sun*. Translated by Leon S. Roudiez. Columbia University Press, New York, 1989. 9. old.

³² Julia Kristeva: *A melankolikus képzelet*. Thalassa, 18 (2007) 2–3. szám, 34. old.

³³ Uo. 40. old.

Bókay Antal hívja fel a figyelmet a gyászmunka során végrehajtott *rituálé* fontosságára. Lacan nyomán hangsúlyozza, hogy minden emberi lét mélyén sokkal inkább üresség, mintsem telítettség rejlik. „A melankólia esetében a jelölő nem tud külső kidolgozást kapni, introjektálódik, visszaprojektálódik az énebe, és nárcisztikus mechanizmussal a személy belső formáit, folyamatait tükrözi, szerkeszti.” A gyászszertartás funkciója az, hogy az általa felnyitott szakadékot mediálttá változtatja, „a rituálé jelölőt tesz a hiány fölé, kezelhetővé teszi ezzel (a gyászmunkával) a létben megképződött lukat.”³⁴

Hasadás, szakadék, űr, elérhetetlenség, a teljesség hiánya – ezek a fogalmak visszatérő elemei azoknak a posztjungianus terápiás koncepcióknak, amelyek a sötétség motívumával, a Fekete Nap szimbóluma által manifesztált destruktív tudattalan erővel foglalkoznak. Horváth Lajos és Szabó Attila egy átfogó kritikai tanulmányban mutatja be, hogy a 2011-ben elhunyt James Hillman és a ma is aktív Stanton Marlan jungianus pszichológusok hogyan értelmezik át Jung Selbst-konceptióját a dekonstrukció felől. Rámutatnak, hogy már Jungnál megjelenik e fogalom kettőssége. A Selbst, az „archetípusok fejedelme”, Janus-arcúval rendelkezik. Építő és romboló tendencia. A Selbst-élmény feszültséggel teli egységélmény, mely „előbb-utóbb beleütközik a halandóság és végesség mindennapi-világi élményei miatt érzett kétségbeesésbe. A racionális ego számára a numinózus élmények fantáziáknak tűnnek.”³⁵ Ám hangsúlyozzák, Jung terápiás modellje dinamikus modell: az énhasadás elleni védekező mechanizmus bele van építve. A jungi analízis lényege éppen abban áll, hogy a terápia és az álomfejtés segítségével az Ego–Selbst tengely közötti ciklikusságot helyreállítsa.

James Hillman archetipikus iskolája elveti a kollektív tudattalan metafizikai konstrukcióját, és a lélek működési modelljének a görög mítoszokat tekinti. Az álmokban megjelenő hádészi világnak kulcsfontosságú jelentőséget tulajdonít, ám elveti az éber ego felőli interpretációt.

Az álom Hillman szerint a lélek hádészi világa, ahol felbomlik a moralitás és az idő.³⁶ Az éber ego nappali világát felbomlasztja, megemészti a belső sötétség. Ez az „álommunka” a lélek felkészülése a halálra, egy „másik világra”. Az álommunka: halálmunka.³⁷ Az álomot nem lehet interpretálni, az álom átcsalogat a sötétség, egyúttal egy mélyebb megértés tartományába (*hyponoia*). Az *álommunka* (dream-work) és az *álmokon végzett munka* (work on dreams) perspektíva-váltást jelent, melynek során a nappali világ heroikus tudatossága átadja helyét a tudatosság poétikus alapjának, felismerve, hogy „a valóság, bármifajta legyen is, mindenekelőtt a lélek fantáziaképe.”³⁸ Horváth Lajos és Szabó Attila szerint kérdéses, hogy interpretáció és sematizmus nélkül megérthetjük-e az álmok értelmét. Hillman szerint el kell fogadnunk az álmok poétikus, játékos, enigmatikus jellegét.³⁹ Kétségtelen tény ugyanakkor, hogy a perspektívák mozgásba lendítése terápiásan a fixációk feloldását, új életvitelbeli lehetőségek megpillantását hozhatja. Ezt az imaginációs pszichológiát nevezi Hillman „lélekalkotásnak” (soul-making).⁴⁰ Hillman megbontja a Selbst centrális szerepét, és egy politeisztikus, policentrikus posztmodern lélekkonceptiót vezet be.⁴¹

³⁴ Bókay Antal: *Gyász és melankólia – az énteremtés útjai*. Imágó Budapest, 10 (2021) 2. szám, 55–56. old.

³⁵ Horváth Lajos – Szabó Attila: *A fekete nap melankóliája és a Selbst dekonstrukciója*. Magyar Filozófiai Szemle, 59 (2015) 3. szám, 107. old.

³⁶ James Hillman: *The Dream and the Underworld*. Harper & Row, New York, 1979. 41. old.

³⁷ *Uo.*, 65. old.

³⁸ *Uo.*, 137. old.

³⁹ Horváth Lajos – Szabó Attila: *i. m.* 113. old.

⁴⁰ *Uo.*, 109. old.

⁴¹ *Uo.*, 111. old.

Stanton Marlan magával a feketeséggel, a sötétséggel dolgozik terápiásan. „Marlan, Ad Reinhardt nyomán azt állítja, hogy ösztönösen menekülünk a sötét és diabolikus élményektől. Ha viszont megbarátkoznánk a sötétséggel, ha hozzászoktatjuk a szemünket a fény hiányához, akkor talán felfedezhetjük, hogy a melankóliának sajátos, tudattalan, irracionális logikája van.”⁴² Marlan szerint a feketeség nem egyszeri és nem megkerülhető, hanem a lélek visszatérő, folytonos állapota – része a metaforikus szemnek, mint a szem pupillájának látványa.⁴³ A sötétség önfénye (light of darkness itself), az alkimistáknál *Sol niger*, olyannyira komplex kép, hogy a benne foglalt paradoxon sokkal mélyebb megértéshez vezet, mint ami megragadható lenne bármilyen metafizikai nyelven. A feketeség lényege a hiány, ami akkor észlelhető, mikor más színekben jelentkezik, amikor a színek közti intenzitáskülönbségek megmutatkoznak. A fekete szubtilis test, mely körbeoleli a pszichét. A fekete a jelentés többszörös elkülönüléseinek és rétegződéseinek esszenciája.⁴⁴



9. ábra: Split, Jupiter-templom.
Fotó: Szerző

Horváth Lajos és Szabó Attila arra hívja fel a figyelmet, hogy Marlan a nyelv felől bontja meg a Selbst jungi koncepcióját. „A *Selbst*, a *Lét* vagy *Isten* fogalma esszencialista módon nem ragadható meg, nem választható el attól a nyelvi rendszertől, amely éppen e kifejezések jelentését konstituálja.”⁴⁵ Maga a nyelv, kultúrtörténeti okok miatt, napközpontú, de ez a metaforikus vonása nem univerzális. Marlan egész terápiás koncepciója azon alapul, hogy a Selbstben benne foglalt



10. ábra: Split, Jupiter-templom. Az oldalán körbefutó fríz a Napot és a napszekeret ábrázolja.
Fotó: Szerző

üresség dekonstruálja magát a Selbstet – a fényközpontú nyelv metaforikus rendszere mögött ott van az a másik világ, amelyről Hillman ad szemléletes leírást. A derridai *différance* (elkülönböződés) segítségével dekonstruálja a Selbst fogalmát, melyről kijelenti, hogy voltaképpen azonos az áthúzott Selbsttel, hiszen önmagában foglalja saját árnyékos oldalát is. Selbst = ~~Selbst~~.⁴⁶ „A páciensek rajzaiban, vagy a modern művészetben fel-felbukkanó feketeség és fekete nap így nem csupán egy személyes melankólia kifejeződése, hanem egy metapszichológiai elbizonytalanodás jelképe is.”⁴⁷

⁴² *Uo.*, 115. old.

⁴³ Stanton Marlan: *The Black Sun. The Alchemy and Art of Darkness*. Texas A&M University Press, College Station, 2005. 190. old.

⁴⁴ *Uo.*, 192. old.

⁴⁵ Horváth Lajos – Szabó Attila: *i. m.* 115. old.

⁴⁶ Stanton Marlan: *i. m.*, 186. old.

⁴⁷ Horváth Lajos – Szabó Attila: *i. m.* 115. old.

Petőfi Fekete Napja a Fekete Sasban

Amikor néhány hónappal ezelőtt régi kedves ismerősöm, tanárom, Cserjés Katalin tanárnő, a Szegedi Tudományegyetem nyugalmazott docense felkeresett, hogy tartsunk egy rendhagyó Petőfi-megemlékezésorozatot Hódmezővásárhelyen, az jutott eszembe, hogy érdemes lenne kipróbálni a Fekete Nap terápiás alkalmazhatóságát egy kísérleti olvasócsoporthoz. Tanárnő évek óta vezet egy elszánt irodalmi klubot, akikre alapozni lehetett. Elhatároztuk, hogy felvillantjuk, és magunkon átszűrjük azt a sötét tónust, amelynek szuggesztív jelenlétét Fekete Sándor (nomen est omen) már a hatvanas években kimutatta Petőfi egész életműve vonatkozásában.⁴⁸

A csoportot 2023. május 7-ére hirdettük meg. Egy szép napfényes tavaszi vasárnap délután az impozáns helyi szálloda, a Fekete Sas különtermében, a Vörös Szalonban rendeztük meg rendhagyó szeánszunkat kb. 20 fő részvételével. A háromórás foglalkozás felvezető egy órájában Cserjés Katalin tanárnő tartott kápráztató irodalmi performanszt a szerteágazó feketeségről a hazai és külföldi irodalomban és képzőművészetben, amit játékos, szövegvariációkkal fűszerezett, dekonstruktív Petőfi-olvasás követett a fenomenológiai bűvészműtárgyakban gazdag, és a feketeségben tobzódó *Felhők* ciklus szövegeivel.

Ezt követően én egy bevett biblioterápiás módszerrel próbáltam meg a marlani koncepció mentén megfogni a nyelv koloritja mögött feltároló univerzális feketeséget, segítségül hívva a mundus imaginalis és a belső klíma fantáziaképeit. A vers, amit választottam, a *Mint felhők a nyári égen*, azért különleges, mert maga is felhőkről, villámokról, záporokról, árnyakról, égő napsugárról, rózsaszín tündöklésről, temetésre induló papról és lemenőben lévő napról beszél.

Mint felhők a nyári égen,
Érzeményim jönnek-mennek
Majd fehéren, majd sötéten;
S egy sem áll, egy sem pihen meg.
Hova mennek? honnan jönnek?
Nem tudom, nem sejtethető;
Hozza és elfújja őket
Az örök szél, az idő.

S a felhők, habár fehérek,
Árnyat akkor is csak vetnek.
Majd ha én oly időt érek,
Hogy felhőim megrepednek!
S széleikre rózsaszínben
Száll az égő napsugár,
S ők úgy állanak fölöttem,
Mint megannyi tündérvár!

A szerelem fellegéből
Hulltanak reám villámok;
A barátság fellegéből
Záporosók szakadának.
Zápor és villám multáival
Csendes tiszta lett az ég,
S a másik perc fuvalmával
Ujra felhő érkezék.

Oh ez idő el fog jőni,
Amidőn majd szerelmemnek
S barátságomnak felhői
Rózsaszínben tündökölnék;
Hanem akkor már indulhat
Temetésemre a pap,
Mert ha a felhők kigyulnak
Lemenőben van a nap.

Szalkszentmárton, 1846. április 10–24.

A csoporttagokkal kiválasztattam egy-egy sort, részletet, ami valamiért megfogta őket. A feladat az volt, hogy mindenki idézze föl legrégebb gyermekkori tájémlékét, és hogy ma mit jelent számára ez, hogyan él benne, majd ennek alapján egy újabb kiosztott szövegváltozatban, a szavak közt

⁴⁸ Fekete Sándor: *A vívódó Petőfiről*. Kortárs, 12 (1968), 3. szám, 363–376. old.

kihagyott helyekre kellett írni színeket, vagy ha valaki mást akart, egyéb tájelemeket, a kiválasztott szöveghelyen.

Mint (...) felhők a (...) nyári (...) égen,
(...) Érzeményim (...) jőnek-mennek
Majd (...) fehéren, (...) majd (...) sötétben;
S (...) egy (...) sem áll, (...) egy (...) sem pihen (...) meg.
(...) Hova mennek? (...) honnan jőnek?
Nem tudom, nem sejthető;
(...) Hozza és (...) elfújja (...) őket
Az örök (...) szél, az (...) idő.

S (...) a (...) felhők, (...) habár (...) fehérek,
(...) Árnyat (...) akkor is csak (...) vetnek.
(...) Majd ha (...) én oly (...) időt érek (...),
Hogy (...) felhőim (...) megrepednek!
S (...) széleikre (...) rózsaszínben
(...) Száll az (...) égő (...) napsugár,
S (...) ők úgy állanak (...) fölöttem,
Mint megannyi (...) tündérvár!

A (...) szerelem (...) fellegéből
(...) Hulltanak (...) reám (...) villámok;
A (...) barátság (...) fellegéből
(...) Záporesők (...) szakadának.
(...) Zápor és (...) villám multával
Csendes (...) tiszta (...) lett az (...) ég,
S a másik (...) perc (...) fuvalmával (...)
Ujra (...) felhő érkezék (...).

Oh ez (...) idő el fog (...) jőni,
Amidőn majd (...) szerelmemnek
S (...) barátságomnak (...) felhői
(...) Rózsaszínben (...) tündökölnék;
Hanem akkor már (...) indulhat
(...) Temetésemre a (...) pap,
Mert ha a (...) felhők (...) kigyulnak
(...) Lemenőben van a (...) nap.

Kissé értetlenül fogadta a csoport ezt a mechanikusnak tűnő, látszólag semmilyen szellemi, érzelmi erőfeszítést nem kívánó munkát, de érdekes kis szövegmozzsák, szubjektív, színes lélekbuborékok keletkeztek így. A fekete leves azonban csak ezután következett. Kiosztottam a csoportnak egy olyan szöveget, amelyben mindenhová, ahol értelmes módon lehetett, beírtam a *fekete* szót. Az ötlet maga is Stanton Marlan *The Black Sun* című könyvéből származik. Marlan egy neves amerikai képzőművész cikkére hivatkozik a szavak közti úr, a feketeség értelemadó játékát érzékeltetve. A John Brozostoski *Tantra Art* című írásában bemutatott módszerrel dekonstruált Jung-részletben minden szó közé bekerült zárójelben a *black* szó. Marlan úgy fogalmaz, hogy a gondolatok áramlása, a fekete mantrával keverve, a narratíva e mortificatója, a láthatatlan üres helyeket artikulálja. A láthatatlan feketeség nem csupán művészi alkotásokban van jelen, de mindennapi életünknek is tudattalan dimenzióját képezi.

The (black) lapis (black) says (black) in (black) Hermes: (black) 'Therefore (black) nothing (black) better (black) or (black) more (black) worthy (black) of (black) veneration (black) can (black) come (black) to (black) pass (black) in (black) the (black) world (black) than (black) the (black) union (black) of (black) myself (black) and (black) my (black) son.' (black) The (black) Monogenes (black) is (black) also (black) called (black) the (black) 'dark (black) light.' (black) The (black) Rosarium (black) quotes (black) a (black) saying (black) of (black) Hermes: (black) 'I (black) the (black) lapis (black) beget (black) the (black) light, (black) but (black) the (black) darkness (black) too (black) is (black) of (black) my (black) nature.' (black) Similarly (black) alchemy (black) has (black) the (black) idea (black) of (black) the (black) sol (black) niger,(black) the (black) black (black) sun.⁴⁹

Petőfi belső világának koloritja elborult. A vers a maga eredeti formájában is játszik a létezés megfoghatatlan fenomenológiájával és a halál mindent értelmetlenné tévő kiszámíthatatlan hatalmával. Így talán még inkább közel kerültünk Hádész hívogató kapujához, egy olyan világ határához, amelyben érvénytelenek a nappali valóságunk fényközpontú metaforái. Amikor kiosztottam a befeketített Petőfit, hosszú csend ülte meg a termet. A kérdés úgy hangzott, hogy

⁴⁹ Stanton Marlan: *i. m.*, 193–194. old.

mit éreznek most, amikor látják sötétbe borulni azt a belső tájat, amit a szöveg segítségével megidézünk. Ez a sötétség nem kikerülhető, nem egyszeri, hanem ismétlődően visszatérő állapota a léleknek, amire nem árt felkészülni.

Mint **(fekete)** felhők a **(fekete)** nyári **(fekete)** égen,
(fekete) Érzeményim **(feketén)** jönnek-mennek
Majd **(feketén)** fehéren, **(feketén)** majd **(fekete)** sötétben;
S **(feketén)** egy **(fekete)** sem áll, **(feketén)** egy **(fekete)** sem pihen **(feketén)** meg.
(feketén) Hova mennek? **(feketén)** honnan jönnek?
Nem tudom, nem sejthető;
(fekete) Hozza és **(feketén)** elfújja **(feketén)** őket
Az örök **(fekete)** szél, az **(a fekete)** idő.

A **(fekete)** szerelem **(fekete)** fellegéből
(feketén) Hulltanak **(feketén)** reám **(fekete)** villámok;
A **(fekete)** barátság **(fekete)** fellegéből
(fekete) Záporesők **(feketén)** szakadának.
(fekete) Zápor és **(fekete)** villám multával
Csendes **(fekete)** tiszta **(fekete)** lett az **(a fekete)** ég,
S a másik **(fekete)** perc **(fekete)** fuvalmával **(feketén)**
Ujra **(fekete)** felhő érkezék **(feketén)**.

S **(feketén)** a **(fekete)** felhők, **(fekete)** habár **(fekete)** fehérek,
(fekete) Árnyat **(feketén)** akkor is csak **(feketén)** vetnek.
(feketén) Majd ha **(feketén)** én oly **(fekete)** időt érek **(feketén)**,
Hogy **(fekete)** felhőim **(feketén)** megrepednek!
S **(fekete)** széleikre **(fekete)** rózsaszínben
(feketén) Száll az **(a feketén)** égő **(fekete)** napsugár,
S **(feketén)** ők úgy állanak **(feketén)** fölöttem,
Mint megannyi **(fekete)** tündérvár!

Oh ez **(a fekete)** idő el fog **(feketén)** jöni,
Amidőn majd **(fekete)** szerelmemnek
S **(fekete)** barátságomnak **(fekete)** felhői
(fekete) Rózsaszínben **(feketén)** tündökölnék;
Hanem akkor már **(feketén)** indulhat
(fekete) Temetésemre a **(fekete)** pap,
Mert ha a **(fekete)** felhők **(feketén)** kigyulnak
(feketén) Lemenőben van a **(fekete)** nap.

„Óh, a szárnyas idő hirtelen elrepül...”

A munka itt azonban nem ért véget. Nem maradhattunk sokáig Hádész birodalmában, mert ez nem lehet terápiás cél. A harmadik csoportvezető, feleségem, Hamvas Borbála, aki egy könyvtári szakfolyóirat főszerkesztőjeként kezdett a könyvekkel személyes közelségbe kerülni és biblioterápiával foglalkozni, szakképzett OH-kártya instruktorként OH-kártyákat hozott, hogy kivezessenek bennünket a sötétségből a fénybe. A kérdés így hangzott: *Mi az a belső erőforrás, amely segít abban, hogy ki tudjatok lépni a Fekete Nap állapotából?* Az OH-kártyát kiváló német pszichológusok készítették. A lényege, hogy egy szó és egy kép kerül egymás mellé, különféle

Bevezetés és problémafelvetés

Valamennyi közgazdasági iskola egyetért abban, hogy a gazdasági növekedés és fejlődés modernkori működésének megértéséhez elengedhetetlen az újító, innovációs tevékenység folyamatának minél átfogóbb vizsgálata. Ennek oka, hogy a tudáslapú gazdaságban az új tudás létrehozása, átadása és alkalmazása áll az értékteremtő, vállalkozói tevékenység középpontjában. A 20. századi, endogén növekedésemelvények empirikusan is igazolták, hogy a gazdasági fejlődést nem a termelési tényezők, mint a tőke és a munkaerő felhalmozása, hanem a technológiai fejlődés és az amögött álló humán tényezők (összefoglalóan az egyén és a közösség szellemi képességei) határozzák meg (Romer, 1990; Csath, 2020).

Az elmúlt évtizedek elméleti és empirikus vizsgálatai alapvetően két irányból közelítették meg az innováció kutatás témakörét. Egyrészt a vállalati innovációs tevékenység, így elsősorban a multinacionális vállalatok kutatási-fejlesztési és innovációs aktivitásának vizsgálata szempontjából (Godin 2012; Rogers 1962). Másrészt pedig – hangsúlyosan az 1970-es évektől – a felsőoktatási intézmények és a vállalatok közötti tudástranszfer feltárása szempontjából, amely eredményeképp kialakult a ma már széles körben elterjedt innovációs rendszer elmélet (Nelson, 1961; Rosenberg, 1982).

A hazai empirikus kutatásokban a vállalati innovációs folyamatok (Szabó & Kocsis, 2003), a piaci szereplők közötti kapcsolatok (Czakó & Gyóri, 2013), illetve külkereskedelmileg nyitott ország révén a vállalatok nemzetköziesedése és innovációs tevékenysége közötti összefüggések vizsgálata (Reszegi & Juhász, 2014) áll a középpontban. A jellemzően az Európai Innovációs Felmérés (Community Innovation Survey, CIS) adatait vagy saját felmérés eredményeit elemző hazai kutatások azonban szinte egyáltalán nem vizsgálják az állami innováció politikai ösztönzők és a vállalati innovációs tevékenység közötti kapcsolatot; noha a 2008-as válság óta kiemelt közgazdaságtan-elméleti kérdés, hogy az államnak milyen és mekkora szerepe kell, legyen a gazdasági növekedés elősegítésében és a nemzetgazdasági fejlődés irányainak kijelölésében (Mazzucato, 2018).

Ezzel összefüggésben jelen tanulmány egy, a hazai kkv-k körében, 2022-ben végzett kérdőíves felmérés első eredményeit mutatja be, amely során a vállalatok innovációs tevékenysége és motivációi; partneri köre és együttműködési céljai; valamint a vállalaton kívüli innovációs támogatások formája és a támogatás felhasználásának területei közötti kapcsolatokat tárjuk fel. A tanulmány átfogó célja, hogy rávilágítson a különböző vállalati jellemzők és az innovációs aktivitás, valamint az innovációhoz igénybe vett külső támogatások közötti összefüggésekre, amelyek segítségével egyrészt feltárhatjuk a hazai innovációs rendszer gyakorlati működésének egy kis részét; másrészt pedig rámutathatunk a jelenlegi állami támogatás politikai rendszer néhány gyenge pontjára.

Előre bocsátjuk, hogy jelen tanulmány a felmérés első eredményeit mutatja be, amelyeket a jövőben további szempontok bevonásával bővítünk majd. A tanulmány felépítése a következő: a szakirodalmi áttekintésben kitérünk a magyarországi innováció kutatások eredményeire és a magyarországi kkv-k innovációs tevékenységét jellemző sajátosságokra; a módszertani részben részletesen bemutatjuk a vállalati mintát és az alkalmazott kérdőívet; az eredményeket a vállalati innovációs jellemzők, az innovációs együttműködések és innovációs támogatások témái szerint

tagoljuk; míg a tanulmányt következtetések levonásával és további kutatási irányok kijelölésével zárjuk.

Szakirodalmi áttekintés

Az 1990-es évek óta zajló magyarországi, jellemzően kvantitatív vállalati innovációs kutatások általánosságban megerősítik, hogy a hazai kkv szektor innovációs aktivitása alacsony, amelynek főbb okai között említik: a bizonytalan jogszabályi környezetet; a belső innovációs kapacitások hiányát, ezen belül is kifejezetten az abszorpciós képesség alacsony szintjét; a tőkehiányt; a nemzetközi multinacionális vállalatoknak való nagyfokú kiszolgáltatottságot (alacsony hozzáadott értéket előállító beszállító láncok); a hazai tudásinfrastruktúra elmaradottságát, ezen belül is a tudományos kutatási eredmények és a vállalati innovációs igények különbözőségét; valamint a nemzetköziesedés alacsony fokát, valamint a vállalkozó figura, mint piaci szereplő negatív társadalmi megítélését és az ezzel összefüggő általános bizalomhiányt (Papanek, 2010; Némethné Gál, 2010; Antalóczy & Sass, 2011; Szabó, 2012; Hoffer & Katona, 2012; Szerb et al. 2019; Halpern, 2020; Sólyom & Fenyvesi, 2021; Kiss, 2021; Rideg; Sipos & Lukovszki, 2022). A magyarországi kkv szektorra vonatkozó „innovációs piramist” az 1. ábra mutatja be.

Ahogy az ábrán is látszik, a magyarországi kkv-k alacsony innovációs teljesítménye valójában nem az ok, hanem a szocialista gazdaságpolitika örökségének, a jelenlegi gazdaságpolitikai irányoknak és a hazai innovációs rendszer működésének, valamint a külső gazdasági változásokhoz való lassabb alkalmazkodás következménye; tehát a jéghegy „látható” csúcsa. Ilyen szempontból a magyarországi kkv-k innovációs tevékenységének elősegítéséhez; valamint a jól alkalmazható szakpolitikai keretrendszer kialakításához elengedhetetlen az innovációt befolyásoló tényezők részletesebb megismerése, amelyre azonban számos, EU-s szinten alkalmazott felmérés adatai nem teljes mértékben alkalmasak.

1. ábra

A magyarországi kkv szektor „innovációs piramisa”

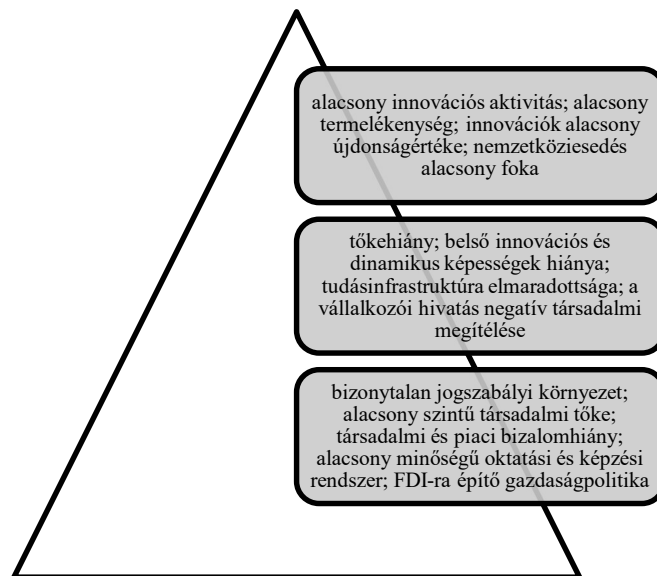

Forrás: a szerző saját szerkesztése

Annak érdekében, hogy az innovációs tevékenységet végző gazdasági szereplők valamilyen mértékben csökkentsék az innovációs tevékenységből fakadó költségeit és kockázatait, az 1980-as évektől kezdve – nem utolsó sorban a japán lean-gyártás sikerére válaszul – egyre elterjedtebbé vált a gazdasági szereplők közötti innovációs célú formális és informális együttműködések

kialakítása (Ries, 2011). A szemléletváltást a szakirodalomban Chesbrough (2003) a zárt innovációs modellről a nyílt innovációs modellre való áttérésként írta le. A nyílt innovációs modell lényege, hogy az innováció nem csupán egy vállalaton belül valósulhat meg, hanem azon kívül is, több szereplő bevonásával, együttműködésével, mivel számos, a vállalat számára létfontosságú innovációt nem a vállalaton belül alkotnak meg (Nagyné Lányi, 2011; Béza & Kállay, 2013).

A kkv-k esetében különösen fontos a külső tudás „elnyelését” és alkalmazását elősegítő abszorpciós képesség fejlesztése, az új tudás létrehozásához elengedhetetlen a szervezeti tanulás, mert az innovációs tevékenység sajátos jellegéből fakadó, Nightingale (1998) által megfogalmazott „mintakereső” szemlélet alapja a meglévő tudás hasznosítása; ehhez pedig a humán tőke, a szervezeti tanulás és az együttműködési kultúra fejlesztése a kulcs.

Több hazai felmérés is megerősítette, hogy a magyarországi kkv-k együttműködési kultúrája alacsony (Takácsné György & Benedek, 2016; Csizmadia & Grósz, 2011; Szanyi, 2008; Szabó & Csontos, 2016). A hazai kkv-knek nincsenek sem egymással, sem pedig az innovációs rendszer egyéb szereplőivel (pl.: egyetemek, kutatóintézetek, kamarák stb.) kiterjedt kapcsolatai. A hazai kutatások szerint a magyarországi vállalkozók nem szívesen vesznek részt formalizált, intézményesített együttműködési formákban; amelynek legfőbb okai a korábbi rossz tapasztalatok és a partnereknek való kiszolgáltatottságtól való félelem (Sass, 2007). A megvalósuló együttműködések jellemzően az innovációs folyamatok kezdeti szakaszára korlátozódnak (fejlesztés, prototípusgyártás) (Benke, 2011).

Ahogy arra már korábban kitértünk, a vállalati innovációs tevékenységet akadályozó leggyakrabban említett tényezők közé tartozik a tőkehiány és az innovációk piacra vitelének magas költségei. Noha a fent említett innovációs együttműködések kialakításával az innovációs folyamat során felmerülő költségek és kockázatok a partnerek között megoszthatók; az innovációs költségek csökkentésére a vállalatok többféle külső támogatást is igénybe vehetnek. A legelterjedtebb ilyen külső innovációs támogatásnak tekinthetők az állami pályázati támogatások, a kockázati tőkebefektetések és a hitelfelvétel.

A magyarországi innováció kutatások kevésbé foglalkoznak a vállalati innovációs tevékenység és a külső, ezen belül is az állami innovációs támogatások közötti kapcsolatokkal. Borsi & Udvardi (2009) kutatásában kiemeli, hogy az állami innováció politikának megkülönböztetett felelőssége van a vállalatok innovációs keretfeltételeinek biztosításában; ám szakpolitikai szempontból mérsékeltebb beavatkozást javasol. Csizmadia & Grosz (2011) kimutatta, hogy az innovációs pályázatok tekintetében a vállalatok a központi, állami pályázatokat részesítik előnyben és ezeket nyerik el a legnagyobb sikerrel. Bánfi, Boros & Lovas (2012) elemzésében kimutatta, hogy a magyarországi vállalatok, különösképpen a mikro-, kis- és középvállalatok innovatív tevékenysége erősen függ a vissza nem térítendő támogatásoktól, mert a banki fejlesztési hitelek szerepe csekély, illetve ezeket a konstrukciókat a vállalatok részben csak a pályázatok előfinanszírozásként veszik igénybe. Mindezt Tóth, Gyurcsik & Turóczy (2019) a hazai vállalatok alacsony pénzügyi kultúrájával hozza összefüggésbe. Hazai vállalatok körében végzett empirikus kutatásában Czakó & Győri (2013) az állami támogatások elérhetősége és valamennyi innováció típus tekintetében szignifikáns, pozitív kapcsolatot azonosított. Huszák, Szitáné Kazai & Andó (2022) tanulmányában a magyarországi K+F tevékenység minősítési rendszerét mutatja be az állami innováció politika, különösképpen a Magyarországon igénybe vehető adókedvezményekkel összefüggésben. A hazai kockázati tőke piac fejlesztésének dilemmáival, a magyarországi start up ökoszisztémával, illetve a Jeremie alapok tapasztalatival több hazai kutató is foglalkozik: Karsai (2014); Illés & Lovas (2018); Jáki et al. (2021).

A fentiekkel összefüggésben az empirikus kutatásban a hazai kkv-k innovációs jellemzői, együttműködési gyakorlata és az innovációs folyamat során igénybe vett külső támogatások

kapcsolatát vizsgáljuk, különös tekintettel az állami pályázati források felhasználásával összefüggő tapasztalatokra.

Módszertan

A kérdőíves felmérést 2022 tavaszán, online szoftver (survey monkey) alkalmazásával végeztük. A sokaságot azon Magyarországon székhellyel rendelkező 10 főnél nagyobb vállalatok alkották, amelyek az OPTEN céginformációs adatbázisban megtalálhatók voltak. Az adatbázisból leszűrt 45 556 vállalatból a KSH 2020. évi vállalat demográfiai adatai alapján a létszám és a tevékenységi kör (TEÁOR) tekintetében reprezentatív 1500 fős mintát hoztunk létre. A mintába kerülő cégek kiválasztása a létszám és tevékenységi kör meghatározása mellett véletlenszerűen történt.

Az online kérdőívet 266 vállalat töltötte ki, amely közel 18 százalékos (vállalati kérdőívhez képest magas) válaszadási aránynak tekinthető. A 266 beérkezett válaszból az adattisztítást követően az elemzésbe 226 vállalatot vontuk be. A minta jellemzőit az 1. táblázat mutatja be.

1. táblázat

A minta jellemzőinek összefoglalása az adattisztítás után

	Elemszám (n=226)	Százalékos megoszlás a mintában
Vállalati méret		
10-49 fő	133	59%
50-249 fő	67	30%
250 fő <	26	12%
Alapítás éve		
>2000	96	42%
2001-2010	80	35%
2011 <	50	22%
Főtevékenységi kör		
Mezőgazdaság, erdőgazdálkodás, halászat	12	4%
Bányászat, kőfejtés	8	3%
Feldolgozóipar	20	7%
Villamos energia-, gáz-, gőzellátás, légkondicionálás	7	2%
Vízellátás, szennyvíz, hulladék	5	2%
Építőipar	10	4%
Kereskedelem, gépjárműjavítás	18	6%
Szállítás, raktározás	23	8%
Szálláshely-szolgáltatás, vendéglátás	8	3%
Információ, kommunikáció	24	8%
Pénzügyi, biztosítási tevékenység	17	6%
Ingtatlanügyek	11	4%
Szakmai, tudományos, műszaki tevékenység	31	11%
Adminisztratív és szolgáltatást támogató tevékenység	32	11%
Egyéb	0	0%
Válaszadó pozíciója		
tulajdonos, ügyvezető	148	65%
középvezető	47	21%
projektvezető, menedzser	19	8%
munkatárs	12	5%

Forrás: a szerző saját szerkesztése

A kérdőív három részből épült fel. Az első egységben a vállalatok innovációs tevékenységével kapcsolatos kérdések szerepeltek. Az OECD Oslói Kézikönyvének ajánlásait és a legújabb empirikus kutatások eredményeit követve megkülönböztettünk termék, szolgáltatás, eljárási/folyamat, marketing és szervezeti/szervezési innovációt. A válaszadók egy 1-100-ig terjedő skálán (ahol az 1 az egyáltalán nem; a 100 pedig a teljes mértékben jellemzőt jelenti) jelölték meg, hogy egyes innováció típusok mennyiben voltak jellemzők a vállalatukra az elmúlt 3 évben (2019-2022). Emellett rákérdeztünk még a bevezetett innovációk újdonságtartalmára (világújdonság – csak a vállalatnak új), illetve a cég K+F tevékenységének jellemzőire (saját K+F részleg, vásárolt eredmények; szabadalommal rendelkezik-e a vállalat stb.). Végül pedig az innováció bevezetésének motivációit tártuk fel.

A kérdőív második része a vállalatok innovációs együttműködéseit vizsgálta. A válaszadók egy 1-100-ig terjedő skálán (ahol az 1 az egyáltalán nem; a 100 pedig a teljes mértékben jellemzőt jelenti) jelölték meg, hogy egyes szervezetekkel való innovációs célú(!) együttműködés mennyiben volt jellemző a vállalatra az elmúlt 3 évben. Szintén egy 1-100-ig terjedő skálán (ahol az 1 a soha; a 100 pedig a gyakori jellemzőt jelenti) kérdeztük meg a vállalatokat arról, hogy a jelölt szervezetekkel milyen gyakran működtek együtt az elmúlt 3 évben innováció céljából. Az együttműködések intézményesítettségét/formalizáltságát az egyes együttműködések formális/informális jellegének (dichotóm változó) feltárásával vizsgáltuk; emellett pedig a legközismertebb üzleti/innovációs szervezetekben (klaszter, ipari park, technológiai park, inkubátor stb.) való részvételre is rákérdeztünk. A kérdőív második részét az együttműködés motivációnak feltárásával zártuk.

A kérdőív harmadik részében arra tértünk ki, hogy a vállalatok milyen jellegű és mértékű külső innovációs támogatást vettek igénybe az elmúlt 3 évben, különös tekintettel az állami támogatásokra. Emellett feltérképeztük a külső támogatások bevonásának motivációit és nyitott kérdésben arról kérdeztük a vállalatokat, hogy a támogatáskezelő milyen módon ellenőrizte az innovációs támogatások elköltését és milyen nehézségeket tapasztaltak a külső források bevonásával kapcsolatban.

Többségében 1-100-ig terjedő skálás; 5 fokozatú Likert-skálás és dichotóm változókat alkalmaztunk. Arra tekintettel, hogy a kérdőívet a válaszadók online módon töltötték ki, a nyitott kérdéseket mellőztük, kivéve az állami innovációs támogatásokkal foglalkozó résznél.

Az adatokat SPSS szoftverrel dolgoztuk fel, a változók közötti kapcsolatokat, ahol azt a normál eloszlás lehetővé tette ott Pearson, ahol pedig nem, ott Spearman korrelációval vizsgáltuk. A dichotóm adatok közötti kapcsolatok elemzésére Khí-négyzet próbát alkalmaztunk. A motivációkra vonatkozó adatok között Cochran-Q teszttel és McNemar utóteszttel azonosítottuk a különbségeket. A vizsgálati dimenziók redukálása és jellemző karakterjegyek csoportosítása érdekében mind az innovációs tevékenység, mind pedig az innovációs együttműködések vizsgálatakor alkalmaztunk főkomponens elemzést.

Eredmények

A magyarországi kkv-k innovációs tevékenysége

A kkv-k a legjellemzőbben szolgáltatás (70%) és termék (66%) innovációt vezettek be az elmúlt 3 évben, míg eljárás/folyamat innovációt (51%) majdnem minden második cég alkalmazott; a legkevésbé pedig a marketing (41%) és szervezeti/szervezési (30%) innovációk bevezetése volt jellemző a mintába került vállalatokra. Az egyes innováció típusok között négy fajta kapcsolatot azonosítottunk. A termék és szolgáltatás innovációk negatívan korrelálnak egymással, míg a szervezeti és marketing; valamint a folyamat és marketing, illetve a szervezeti és folyamat innovációk pozitívan. Az erős korrelációból arra következtethetünk, hogy termék és szolgáltatás innovációt a magyar kkv-k kevésbé vezetnek be együttesen; a marketing és szervezeti innovációk azonban gyakran járnak együtt.

A klaszterelemzéssel az volt a célunk, hogy az egyes innováció típusok bevezetésének jellemzősége alapján olyan vállalati klasztereket azonosítsunk, amelyek hasonlóak egymáshoz, tehát viszonylag homogén egységet alkothatnak. A dendrogram elemzését követően a négy klaszteres megoldás mellett döntöttünk, amelyet a Ward-féle eljárás alkalmazásával a 2. táblázat mutat be.

2. táblázat

Klaszterelemzés eredménye az innováció típusokra vonatkozóan

	1. klaszter <i>Átlagos innovátorok</i>	2. klaszter <i>'Full-scale' innovátorok</i>	3. klaszter <i>Szolgáltató innovátorok</i>	4. klaszter <i>Termék innovátorok</i>
Termék innováció	32,27	75,13	1,96	85,79
Szolgáltatás innováció	30,21	72,66	61,11	6,82
Folyamat innováció	31,02	59,94	40,87	37,65
Szervezeti/szervezési innováció	11,25	65,22	20,6	9,5
Marketing innováció	7,79	58,75	71,94	23,09
<i>Élemszám (N)</i>	106	33	53	34

Forrás: a szerző saját szerkesztése

Az általunk *átlagos innovátoroknak* elnevezett klaszterbe azok a vállalatok – a minta 47 %-a – tartoznak, amelyekre jellemző a szolgáltatás, termék és folyamat innováció is, azonban a szervezeti és marketing innováció szinte egyáltalán nem jellemző rájuk. Azért neveztük el a csoportot átlagos innovátornak, mert valószínűleg az ilyen típusú vállalatok alkotják a Magyarországon működő innovatív vállalatok többségét. Ezek alapján az „átlagos” magyar innovátor nem teljesít kiemelkedően egyik innováció típusban sem (noha valamilyen módon igyekszik innoválni!), a marketing és szervezeti jellegű innovációkat pedig elhanyagolja. A *'Full-scale' innovátorok* azok a vállalatok, amelyek minden területen átlagon felül teljesítenek, és ebbe a klaszterbe tartoznak átlagosan (2009-es alapítási év) a legfiatalabb vállalatok is. A *szolgáltató innovátorok* láthatóan a szolgáltatás-és marketing innovációban erősek, termék innováció lényegében nem jelenik meg. A negyedik, *termék innovátor* klaszternél a termék innováció áll a fókuszban, míg a kapcsolódó folyamat innováció és kisebb mértékben a marketing innováció jelenik meg; feltehetően ez a klaszter a klasszikus gyártóvállalatokat foglalja magába, mert a tevékenységi körök alapján jellemzően mezőgazdasági, feldolgozóipari, építőipari és szállító cégek tartoznak ide. Összességében tehát az eredményekből kirajzolódik egy a többitől elhúzó vezető innovátor csoport, amely mellett viszont jól körül határolható egy kifejezetten termék innovációra, valamint szolgáltatás innovációra építő vállalatcsoport is. A vállalatok legnagyobb része azonban abba a klaszterbe tartozik, amely semmilyen innovációban nem teljesít kiemelkedően, a marketing és szervezeti innovációkat pedig elhanyagolja. Az, hogy a termék, a szolgáltatás és a folyamat innovációra való jellemzőség között nincs éles különbség közvetlenül

azt is jelzi, hogy az átlagos innovátor cégek nem stratégiai szinten tekintenek az innovációra, amelyet a szervezeti innovációra való nyitottság alacsony foka is megerősít.

Arra tekintettel, hogy az innovációk alkalmazásának és bevezetésének motivációit dichotóm változóval mértük, először Cochran-Q teszttel vizsgáltuk meg, hogy az egyes motivációk jellemzősége között van-e szignifikáns különbség. Ezt követően McNemar teszttel különítettünk el három csoportot a nyolc, általunk megadott motivációs tényező között, amelyek jellemzősége között szignifikáns különbséget találtunk a vállalatok körében. Az eredményekből arra következtethetünk, hogy az innovációs tevékenységet a legkevésbé a munkakörülmények javítása, a vállalati profil váltás, az új érték alkotása és a külföldi terjeszkedés motiválja. Külön blokkot alkot a motivációk tekintetében a versenytársak nyomása és a minőség javítása, amelyek a magyarországi vállalatok kevesebb, mint felére jellemzők. A legfontosabb innovációs motivációnak az árbevétel növelése, a hatékonyság javítása és a vevői igények kiszolgálása tekinthető.

A vállalatok által bevezetett innováció(k) újdonságértékét Likert skálán vizsgáltuk (világújdonság – csak vállalat számára új). Az adatokra egy egyszerű korrelációs mátrixot kértünk ki, amelyből megállapítható, hogy az újdonságérték trendszerűen korrelál a létszámmal, tehát minél nagyobb a vállalat, annál valószínűbb, hogy nagyobb az innovációs tevékenységének újdonságértéke is. Érdekeség ugyanakkor, hogy az újdonságérték az innováció típusok közül csupán a termék innovációval korrelál szignifikánsan, kisebb mértékben a szolgáltatás innovációval. Ez összességében azt jelenti, hogy világújdonság bevezetésére elsősorban a termékinnoválo vállalatoknak van esélye.

A magyarországi vállalatok innovációs együttműködései

A feltárt kapcsolatok alapján hazai kkv-k döntően az ügyfelekkel és beszállítóikkal működnek együtt, míg a tudásközpont intézmények továbbra sem vonzó innovációs partnerek. Az ügyfelekkel való együttműködés a termék-és szolgáltatás innovátor cégekre jellemző a leginkább, míg más iparágban működő partnerekkel a nagyobb létszámú és árbevételű vállalatok dolgoznak együtt. A tudásközpont partnerek a nagyobb árbevételű de fiatalabb, saját K+F részleggel rendelkező, vagy K+F eredményeket vásároló cégek körében jelennek meg. Új elemnek tekinthető a kormányzati, szakmai és más iparágban tevékenykedő partnerekkel fenntartott együttműködések közötti erős összefüggés.

Annak érdekében, hogy a kkv-k együttműködési gyakorlatát jobban megismerjük, két főkomponens elemzést végeztünk. Elsőként az innovációs partnerek számára, majd pedig a partnerekkel való kapcsolattartás gyakoriságára vonatkozóan. Az innovációs partnerek számára a KMO és Bartlett teszt eredménye 0,797, a főkomponens elemzés minősége jónak tekinthető. A két dimenzió a teljes minta varianciájának 63 %-át magyarázza. A 3. táblázatban látható főkomponens elemzés alapján látható, hogy az első dimenzióban a felsőoktatási, kormányzati, kutatóintézeti és szakmai partnerek, valamint kisebb mértékben az ügyfelek és más iparági partnerek jelennek meg. A második dimenzióban a versenytárs vállalatok és beszállítók kerültek, valamint kisebb mértékben – de az első komponensnél lényegesen erősebben – a más iparágban tevékenykedő vállalatok. Összességében tehát élesen elkülönül a klasszikus piaci (ügyfelek, beszállítók, más vállalatok) szereplők partnerköre és a kormányzati-szakmai partnerek köre (tudásközpont intézmények, kormányzati és szakmai szervezetek).

3. táblázat

Főkomponens elemzés eredménye az innovációs partnerek számára

Pattern Matrix^a		
	1. komponens Kormányzati-szakmai partnerkör	2. komponens Klasszikus piaci partnerkör
Felsőoktatási partnerek száma	0,824	
Kormányzati partnerek száma	0,808	
Kutatóintézetek száma	0,761	
Szakmai partnerek száma	0,679	
Ügyfelek száma	0,479	
Versenytárs partnerek száma		0,881
Beszállítók, alvállalkozók száma		0,821
Más iparági partner száma	0,457	0,611
Extraction Method: Principal Component Analysis.		
Rotation Method: Oblimin with Kaiser Normalization.		
a. Rotation converged in 6 iterations.		

Forrás: a szerző saját szerkesztése

A vállalatok a leggyakrabban nem meglepő módon a beszállítóikkal tartanak kapcsolatot, míg a más iparágban tevékenykedő partnerek, az ügyfelek, valamint a szakmai és kormányzati intézményekkel való kapcsolattartás már kevésbé gyakori, inkább havi kapcsolattartásnak feleltethető meg. A vállalatok a felsőoktatási intézményekkel sem tartanak rendszeresen kapcsolatot; azonban a versenytárs vállalatokkal és kutatóintézetekkel láthatóan ritkán, évente egyszer-kétszer veszik fel a kapcsolatot, legalább is innovációs együttműködés céljából. Az innovációs partnerekkel való kapcsolattartásra lefuttatott főkomponens elemzés KMO és Bartlett teszt eredménye 0,774, ezért a főkomponens elemzés minősége jónak tekinthető. A két dimenzió a teljes minta varianciájának 55 %-át magyarázza. A 4. táblázatban látható főkomponens elemzés alapján látható, hogy a két dimenzió az együttműködések gyakoriságát vizsgálva az egyes partner típusok tekintetében kevésbé megosztottak, mint az együttműködési partnerek számát tekintve. Az első komponens lényegében minden partnert lefed a tudásközpont intézményeken és a versenytársakon kívül.

4. táblázat

Főkomponens elemzés eredménye az innovációs partnerekkel fenntartott kapcsolatok gyakoriságára

Pattern Matrix^a		
	1. komponens Általános partnerek	2. komponens Tudásközpont partnerek
Beszállítók, alvállalkozók gyakorisága	0,861	
Más iparági partner gyakorisága	0,739	
Kormányzati partnerek gyakorisága	0,676	
Szakmai partnerek gyakorisága	0,668	
Ügyfelek gyakorisága	0,492	
Felsőoktatási partnerek gyakorisága		0,831
Kutatóintézetek gyakorisága		0,798
Versenytárs partnerek gyakorisága		
Extraction Method: Principal Component Analysis.		
Rotation Method: Oblimin with Kaiser Normalization.		
a. Rotation converged in 7 iterations.		

Forrás: a szerző saját szerkesztése

A két főkomponens elemzésből arra következtethetünk, hogy a számát és a kapcsolattartás gyakoriságát tekintve is az ügyfelek és beszállítók, alvállalkozók a magyarországi vállalatok elsődleges innovációs partnerei, amely eredmény összhangban van más, korábbi hazai vállalatok körében végzett kutatások eredményeivel (Csizmadia & Grosz, 2011). A kormányzati és szakmai partnerek száma nem kiugró, azonban a kapcsolattartás gyakoriságát vizsgálva már ezek az intézmények is inkább a klasszikus piaci partnerekhez zárkóznak fel, maguk mögött hagyva a tudásközpont intézményeket. Ilyen szempontból tehát a szakmai és kormányzati partnerek viszonylag gyakoriak, azonban kevésbé diverzifikáltak, tehát kevés szervezetben koncentrálódnak. Mind a számosság, mind pedig a kapcsolattartás gyakoriságát tekintve elhanyagolhatók a versenytárs vállalatokkal kialakított együttműködések, amely nem függetleníthető a piaci szereplők közötti alacsony bizalmi szinttől, valamint a kisméretű magyarországi piactól sem.

Végül a kérdőívben vizsgáltuk az egyes innovációs partneri kapcsolatok formalizáltságának/intézményesítettségének mértékét is, amely során arra kérdeztünk rá, hogy a vállalat részt vesz-e és milyen formában (formális/informális úton) az alábbi együttműködésekben: klaszter, ipari park, technológiai park, ökoszisztéma, laboratórium, inkubátor, konzorcium, egyéb. Arra tekintettel, hogy a változónk nem parametrikus, ezért rangsorolósos Kruskal-Wallis tesztet, illetve annak utótesztjét a Mann-Whitney tesztet végeztük el az eredményeken. Az elemzés célja az volt, hogy összefüggéseket keressünk az együttműködések formalizáltságának/intézményesítettségének és a vállalatdemográfiai, valamint innovációs jellemzők között. Az eredmények összevetését követően érdekes eredmény rajzolódik ki abban a tekintetben, hogy a formális és informális tagság jellemzői a technológiai parkokat kivéve egyik intézmény típusnál sem mutatnak eltérést. Mindez azt jelenti, hogy a különböző innovációs szervezetekben való formalizált tagság nem jár kézzelfogható előnyökkel, tehát a zárt, szerződéses együttműködések, illetve a hivatalos tagság nem szorítják háttérbe az informális kapcsolatokon alapuló együttműködések. Ez egyrészt azt jelentheti, hogy a hazai innovációs szervezetekben való formális részvétel nem elég vonzó a kkv-k számára, mert a tagság nem kínál olyan előnyt, amelyre a vállalatoknak szüksége van, vagy nem juthatnak hozzá más, például informális kapcsolatokon keresztül. Másrészt arra is következtethetünk, hogy a vállalatok innovációs kapcsolatai kevésbé kötődnek a hazai innovációs szervezetekhez, és a cégek lényegében előnyben részesítik a saját preferenciájuk szerint kialakított partnerkapcsolatokat, amely szintén az együttműködési kultúra alacsony fokára utal.

A magyarországi vállalatok által igénybe vett külső innovációs támogatások

A mintába került vállalatok 60 %-a, 134 vállalat vett igénybe valamilyen külső támogatást az elmúlt 3 évben innováció megvalósítása céljából. A vállalatok az innovációk teljes költségének átlagosan 45 %-át finanszírozták külső forrásból. Látható, hogy a magyarországi kkv-k elsősorban kormányzati támogatást vesznek igénybe az innovációs tevékenységük finanszírozására, ezen belül is a válaszadók által megvalósított, minden második innovációhoz nem visszatérítendő, központi pályázati forrásokat használtak fel. A legkevésbé jellemző finanszírozási mód a hitelfelvétel, a kockázati tőke bevonás és az egyéb, nemzetközi pályázatok. A vállalatok jellemzően eszközök beszerzésére, valamint termék-és szolgáltatásfejlesztésre használták fel az elnyert támogatást. A K+F munkaerő foglalkoztatására és szabadalom vagy licenz vásárlására a vállalatok kevésbé költik a pályázati forrásokat.

Az egyes forrástípusok és a pályázati források felhasználása közötti kapcsolatokat vizsgálva kifejezetten erős összefüggéseket nem tudunk feltárni. Látható, hogy a kockázati tőke bevonás erősebb kapcsolatban áll az export piacra való kilépéssel, a termékfejlesztéssel és a szabadalom vagy licenz vásárlásával; míg az EU-s pályázatok forrásait nagyobb mértékben használják fel a kkv-k technológia beszerzésre és a K+F munkaerő foglalkoztatására.

Az állami pályázati rendszerrel és a pályázati források elköltésével kapcsolatban a válaszadó vállalatok az 5. táblázatban összefoglalt pozitív és negatív jellemzőket emelték ki. Látható, hogy a válaszadók az elmúlt években pozitív változást látnak a pályázatkezelő szervek működését és a pályázati rendszert tekintve egyaránt. Továbbra is probléma ugyanakkor a pályázatokat övező általánosságban kiterjedt bürokrácia, így többek között a pályázati kiírások értelmezhetősége, az elbírálási idő és a „sok papírmunka”. A kkv-k továbbá problémának látják, hogy a pályázati konstrukciók nem adnak elég rugalmasságot az innovációs folyamat során bekövetkező változások kezeléséhez, továbbá, hogy a pályázati kiírások nincsenek tekintettel az iparági sajátosságokra.

5. táblázat

A válaszadók pozitív és negatív tapasztalatai a magyarországi állami pályázati rendszerrel

Pozitív jellemzők	Negatív, fejlesztendő tényezők
A pályázati rendszer az elmúlt 2-3 évben átláthatóbb lett. (89 válaszból 39 válaszadó emelte ki)	A pályázati kiírások sokszor nehezen értelmezhetők. (89 válaszból 40 válaszadó emelte ki)
Az ellenőrzések az utóbbi időben kevésbé számszakiak, igyekeznek a vállalatok valós helyzetét megérteni. (89 válaszból 20 válaszadó emelte ki)	Az online pályázati felület sokszor nem működik. (89 válaszból 31 válaszadó emelte ki)
A Covid-19 okozta teljesítési csúszásokból fakadó problémákat a pályázatkezelő rugalmasan kezelte. (89 válaszból 13 válaszadó emelte ki)	A pályázati konstrukciók nincsenek tekintettel az iparági sajátosságokra. (89 válaszból 26 válaszadó emelte ki)
	Hosszú elbírálási idő (89 válaszból 37 válaszadó emelte ki)
	A pályázatok megírása idő és energia igényes („sok a papírmunka”), kevés a rugalmasság a pályázatkezelők részéről mikor időközben változtatnánk a konstrukción. (89 válaszból 11 válaszadó emelte ki)
	Elutasítás esetén nem fogalmaznak meg konstruktív észrevételeket a bírálók (89 válaszból 9 válaszadó emelte ki)

Forrás: a szerző saját szerkesztése

Összefoglalás és szakpolitikai ajánlások

Összességében elmondható, hogy szakpolitikai szempontból a magyarországi kkv szektor innovációs tevékenysége elsősorban az innovációra való fogékonyság megteremtésével segíthető elő, mert a minden területen megjelenő innovációs gondolkodás a magasabb újdonságtartalom és értékteremtő vállalati működés, közvetetten pedig a magasabb árbevétel kulcsa. Fontos azonban, hogy a magyarországi társadalmat jellemző alacsony bizalmi szinttől valószínűleg nem függetlenül, a kkv-k számára a hazai innovációs szervezetekben való formális részvétel nem elég vonzó, mert a tagság feltehetően nem kínál olyan előnyöket, amelyre a vállalatoknak szüksége van, vagy nem juthatnak hozzá más, például informális kapcsolatokon keresztül. A kkv-k innovációs

kapcsolatai tehát kevésbé kötődnek a hazai innovációs szervezetekhez; a cégek előnyben részesítik a saját preferenciájuk szerint kialakított partnerkapcsolatokat. Noha az ilyen formában is megjelenő alacsony szintű együttműködési kultúra hosszú távon gátolja a tudásáramlás folyamatát és az innovációk diffúzióját; szakpolitikai szempontból megfontolandónak tartjuk a vállalatok egymástól való tanulásának fokozottabb támogatását, tehát a vállalatok egymás közötti kapcsolatainak erősítését, kiemelten az eltérő iparágban tevékenykedő vállalatokra (cross-industry innovation). Az egyetemi és kutatóintézeti partnerek alacsony innovációs vonzerejét is mérlegelve felmerülhet a kérdés, hogy a hazai innovációs rendszerben először a vállalatok egymás közötti kapcsolatait kellene fejleszteni; majd ezt követően bevonni az innovációs folyamatokba a felsőoktatási intézmények tudásközpont funkcióját.

Különösen a kutatásba bevont elemszámra (234 vállalat) tekintettel a vizsgálat eredményeit, illetve a felvázolt összefüggéseket szélesebb körű, átfogóbb, esetleg regionális bontású kutatás során is javasoljuk vizsgálni. További kutatási irányként felvetjük továbbá a kormányzati, szakmai és más iparágban tevékenykedő partnerekkel fenntartott együttműködések közötti erős összefüggés részletesebb, kvalitatív szempontú elemzését; valamint a hazai vállalatok körében megvalósuló iparágak közötti innovációs együttműködések feltérképezését.

Irodalomjegyzék

- Antalóczy K. & Sass M. (2011). Kis- és közepes méretű vállalatok nemzetköziesedése – elmélet és empiria. *Külgazdaság*, 55(9-10), 22–33.
- Bánfi, T.; Boros, Á. & Lovas, A. (2012). Vállalati vezetők innovációs érzékenysége, szemlélete és szándékaik. *Vezetéstudomány*, 43(3), 2–18.
- Benke Z. (2011). A magyar kis- és középvállalatok nemzetköziesedése a mérnöki tevékenységet, műszaki kutatás-fejlesztést végző vállalatok körében. *Külgazdaság*, 55(9-10), 101–121.
- Béza D. & Kállay, L. (2013). A nyitott innováció szerepe a gazdasági felzárkózásban. *Külgazdaság*, 57(9-10), 38–53.
- Borsi B. és Udvardi, A. (2009). Innovációpolitika hogyan? Kis- és középvállalati tükör 2007-ben. *Külgazdaság*, 53(3-4) 68–100.
- Chesbrough, H. (2003). *Open Innovation: The New Imperative for Creating and Profiting from Technology*. Boston: Harvard Business School Publishing Corporation.
- Czakó E. & Győri Á. (2013). Kis- és közepes vállalkozások, megújulás, együttműködés. *Statisztikai Szemle*, 91(3), 229–254.
- Csath M. (2020). *Versenyképesség: új elméleti és módszertani megközelítések*. Budapest: Ludovika Egyetemi Kiadó.
- Csizmadia Z. & Grosz A. (2011). *Innováció és együttműködés. A kapcsolathálózatok innovációra gyakorolt hatása*. Pécs-Győr: MTA RKK.
- Godin, B. (2012). "Innovation Studies": The Invention of a Specialty. *Minerva*, 50(4), 397–421.
- Halpern, L. (2020). Termelékenység, innováció és külkereskedelem magyar vállalati adatok alapján. *Külgazdaság*, 64(5-6), 3–29.
- Hoffer I. & Katona V.: Fogalmi kapaszkodók a KKV-k innovációs gyakorlatában. *Vezetéstudomány*, 52(11), 46–58.
- Huszák, L., Sztáné Kazai, Ágnes, & Andó, M. (2022). IT és műszaki tudományok a hazai innováció élvonalában: A vállalatok kutatás-fejlesztési tevékenységének minősítése 2012-2021 között és a minősítés elmulasztásának veszélyei. *Vezetéstudomány*, 53(10), 41–55.
- Illés R. & Lovas A. (2018). A hazai kockázatitőke-befektetések értékelése, különös tekintettel a JEREMIE-alapok befektetéseire. *Külgazdaság*, 62(7-8), 30–55.
- Jáki E. (szerk.) (2021). *Kockázati tőke*. Budapest: Akadémiai Kiadó.

- Karsai, J. (2014). Fából vaskarika? Az állam, mint kockázatitőke-befektető. *Külgazdaság*, 58(9-10), 3–34.
- Kiss J. (2021). Milyen tényezők akadályozzák Magyarországon a közép- és nagyvállalati innovációt? *Vezetéstudomány*, 43(12), 2–12.
- Mazzucato, M (2018). Mission-oriented innovation policies: challenges and opportunities. *Industrial and Corporate Change*, 27(5), 803–815.
- Nagyné Lányi B. (2011). Az innovációs együttműködés okai és típusai a vegyiparban. *Vezetéstudomány*, 42(7-8), 34–46.
- Nelson, R. R. (1961). Uncertainty, Learning, and the Economics of Parallel Research and Development Efforts. *The Review of Economics and Statistics*, 43(4), 351–364.
- Némethné Gál A. (2010). A kis- és középvállalatok versenyképessége – egy lehetséges elemzési keretrendszer. *Közgazdasági Szemle*, 57(2), 181–193.
- Nightingale, P. (1998). A cognitive model of innovation. *Research Policy*, 27(6), 689–709.
- Papanek G. (2010). A gyorsan növekvő magyar kkv-k: a gazdaság potenciális motorjai. *Közgazdasági Szemle*, 57(4), 354–370.
- Reszegi L. & Juhász P. (2014). *A vállalati teljesítmény nyomában*. Budapest: Alinea Kiadó.
- Rideg A.; Sipos N. & Lukovszki L. (2022). A kisvállalati termék- vagy szolgáltatásinnováció erőforrás-alapú megközelítése. *Közgazdasági Szemle*, 69(7-8), 929–961.
- Ries, E. (2011). *The Lean Startup. How Today's Entrepreneurs Use Continuous Innovation to Create Radically Successful Businesses*. New York: Crown Business.
- Rogers, E. M. (1962). *Diffusion of Innovations*. New York: Free Press.
- Romer, P. M. (1990). Endogenous Technological Change. *Journal of Political Economy*, 98(5), 71–102.
- Rosenberg, N. (1982). *Inside the Black Box. Technology and Economics*. Cambridge: Cambridge University Press.
- Sass M. (2007). Hogyan befolyásolják a külső szereplők a magyar vállalatok versenyképességét? Egy vállalati szintű kutatás néhány eredménye. *Külgazdaság*, 51(78), 37–57.
- Sólyom A. & Fenyvesi É. (2021). A tacit tudás átadását támogató eszközök. *Vezetéstudomány*, 52(10), 57–68.
- Szabó K. & Kocsis É. (2003). *Tanulás és felejtés egyes vállalatokban*. Budapest: Oktatási Minisztérium.
- Szabó Zs. R. & Csontos R. (2016). Hatékony szervezeti megújulás: a technológiai és menedzsment innovációk szerepe. *Vezetéstudomány*, 47(1), 31–43.
- Szabó Zs. R. (2012). Bizonytalanság, stratégia és teljesítmény – Kvalitatív kutatás innovatív kis- és középvállalatok vezetői körében. *Vezetéstudomány*, 43(12), 23–30.
- Szanyi M. (2008). *A versenyképesség javítása együttműködéssel: regionális klaszterek*. Budapest: Napvilág kiadó.
- Szerb L.; Varga A.; Sebestyén T. & Szabó N. (2019). A vállalkozás szerepe a gazdasági növekedésben Magyarországon. *Közgazdasági Szemle*, 66(6), 607–634.
- Takácsné György K. & Benedek A. (2016). *Bizalmon alapuló együttműködés vizsgálata a kis- és középvállalatok körében*. Online: http://kgk.uni-obuda.hu/sites/default/files/27_Benedek-Takacsne.pdf Letöltve: 2022. november 5.
- Tóth, R.; Gyurcsik, P. & Turóczy, I. (2019). A vállalati pénzügyi kultúra és innováció szerepe Magyarország versenyképességének javításában. *Polgári Szemle*, 15(4-6), 392–404.

Bevezetés

Max Weber 1864-1920 között élt német szociológus, közgazdász, jogász, társadalomfilozófus volt. Családi gyökereit tekintve – édesapja politikus, majd parlamenti képviselő volt, illetve több családtagja is magas politikai pozíciót töltött be mindkét szülői ágon – korán érdeklődést mutatott a politika iránt, és tulajdonképpen munkássága során mindig is ingadozott a politika világa és a tudományos világ között. Ezzel egyfajta kettősség jellemzi, hiszen saját megfogalmazása szerint, míg a politikus arra törekszik, hogy hatalomra jusson és ezt a hatalmat megtartsa, addig a tudományt szakmának tekintette, ahol a tudós a tudományos igazság kimondása, de legalábbis megközelítése felé igyekszik az objektivitás követelménye mellett. ²

Fontos kiemelni Webernek a társadalmi változásokról alkotott nézőpontját. A változásokhoz szükségszerűen társuló társadalmi rendet vagy társadalmi konfliktusokat kevésbé tartotta fontosnak. A „megértő” szociológia tana a társadalmi cselekvés okainak, a társadalom tagjainak a gondolkodásának, reakcióinak megismerésére törekszik, a társadalmi jelenségek miéértjére keres választ.

A társadalom mozgatórugói közül Weber nagy hangsúlyt fektetett az érdek, a képességek és a társadalmi tőke viszonyainak feltárására.

Társadalmi változások

Társadalmi változást a működési rendben bekövetkezett zavar eredményez. Sajó András kutatása (2008) szerint „az állam működési zavarai a társadalom működési zavaraiából keletkeznek”, vagyis a társadalom cselekvése hat az államra, mely intézményei segítségével igyekszik ezeket a zavarokat csökkenteni vagy megszüntetni, bár elsődleges célja nem a társadalmi viszonyok kiegyensúlyozása, hanem a saját intézményrendszerének a megóvása.

Társadalmi változás hozta létre a szakszervezeteket is. Az ipari forradalom következtében a mezőgazdaságból kiszoruló paraszti réteg megélhetését az egymás után megjelenő cégek biztosították. Új társadalmi viszonyok és lehetőségek jöttek létre, azonban a helyzet kevésbé kedvezett a munkásoknak, annál inkább a tőkésnek. Az állam nem szabályozta a foglalkoztatás feltételeit, így a munkások – férfiak, nők és gyerekek is – ki voltak téve a tőkés által hozott szabályrendszernek. A munkások a saját védelmükben szervezkedni kezdtek, magasabb bért és jobb munkafeltételeket követeltek. A gyáriparosok egy idő után belátták, hogy a termelékenység növelése és a munkabéke megőrzése érdekében számolniuk kell a szakszervezetekkel, bár törekvéseiket időről időre igyekeztek elfojtani.

A XIX. századi Németországban sem volt ez másként: a kapitalizmus gyors megjelenése társadalmi és politikai feszültségeket eredményezett. Az átalakulás, az iparosodás nem egy polgári

¹ Debreceni Egyetem Humán Tudományok Doktori Iskola, Szociológia és Társadalompolitika Doktori Program

² A tudomány hivatássá alakulásáról és a politikai hivatássá alakulásáról Weber 1917-ben és 1919-ben több előadást is tartott, majd az előadás szövegei 1919-ben írásban is megjelentek

forradalom következményeként, hanem felülről jövő kezdeményezésként, a hatalom ösztönzésével jött létre. A német egység kialakulása a porosz császári államnak volt köszönhető, aki a munkásmozgalmat nem egyesíteni vagy összekovácsolni akarta, hanem különböző jogszabályok által keretek közé szorítani és elhallgattatni. Mivel ez nem sikerült, kamarai képviseletet hoztak létre az érdekképviseletek számára, ami azt jelentette, hogy kizárólagosan a kamara – vagyis az állam – jóváhagyásával működhetett érdekképviseleti szervezet.

Bürokráciaelmélet

Bürokratikus szervezetek esetében, csakúgy, mint a német állam esetén kézenfekvő intézkedés, hogy bővíti a feladat-, és hatáskörét. Ezzel azonban más intézmények, szervezetek működését korlátozza, szerepét csökkenti vagy a társadalom egyes rétegeinek érdekét sérti, az ő lehetőségeiket csorbítja.

Weber bürokráciaelméletében az érdek, a képességek és a társadalmi tőke sajátos egymásrataltsága jelenik meg.

A társadalom cselekvését az érdekek határozzák meg. A korábban a vallás által megszabott normákat követő társadalom számára a szekularizáció térnyerése mellett továbbra is szüksége volt összetartó erőre, amely a társadalom működését előírja. A bürokrácia az uralkodó osztály érdekeit képviseli (bár ez inkább marxi, mint weberi álláspont), a hatalom legális eszköze. Azt, hogy mennyire tudja a hatalommal rendelkező osztály az érdekeit képviselni a bürokratizmus által, vagy mennyire tudja a hatalmi függésben levő fél érvényesíteni a saját érdekeit, az a felek képességeitől és a társadalmi tőkétől függ.

Önkéntes szervezetek-e a szakszervezetek?

Az önkéntes szervezetek társadalomtudományi szempontból történő vizsgálata Weber nevéhez fűződik. „Az önkéntes szervezet Weber elgondolása szerint olyan szervezet, amely az önkéntes módon csatlakozott tagjai felett fennhatósággal rendelkezik, és általában egy szűk csoport irányítja. Minden esetben rendelkezik racionálisan meghatározott szabályokkal, racionális módon épül fel. Működésének célja lehet a kollektív cselekvés elősegítése, egyaránt működhet célracionális és értékracionális módokon. Ezekon az alapokon tehát fontos színtere a társadalmi tőkeképződésnek” (Nagy, 2016).

A szakszervezet alulról szerveződő szervezet, ami azt jelenti, hogy a munkavállalók a saját érdekeik védelmére hoznak létre vagy csatlakoznak szakszervezethez. A csatlakozás önkéntes abban az értelemben, hogy mindenki szabad akaratából lesz tagja egy szakszervezetnek vagy éppen lép ki abból, bár a valóságban ez a kérdés sokkal összetettebb. Ez alatt azt kell érteni, hogy a szakszervezethez való csatlakozás tulajdonképpen az egyén – a munkavállaló- reakciója egy fennálló vagy jövőben várható egyéni vagy munkavállalók egy csoportját érintő érdeksérelemre. Tehát nem teljesen önkéntes, mert az egyén a segítség kérésének zálogaként lesz tag, azaz valamilyen érdeke fűződik a szakszervezeti tagsághoz. természetesen nem csak érdeksérelem lehet a belépés oka. A szakszervezetek a csorbuló jogaik ellensúlyozására különböző szolgáltatásokat vezetnek be a tagjaik számára annak érdekében, hogy őket bevonja vagy benttartsa a szakszervezetben. Lehet a szakszervezetbe való belépés annak érdeke is, hogy a tag a kedvezményes szolgáltatásokat igénybe tudja venni. Ugyanígy a szakszervezetből való kilépés is az egyén – a munkavállaló – érdekétől függ: vagy nem hoz számára hasznot a szakszervezeti

tagság, ezért nem látja szükségesnek a további tagsági viszonyt, vagy egyéni érdekei (például anyagi, munkahelyi) szempontjából akár hátrányt is jelenthet számára a tagság.

Bürokrácia a szakszervezetekben

Egy bürokratikus szervezet Weber szerint személytelen, hierarchikus alá-és fölérendeltség jellemzi, a szabályozottsága erős, valamint jellemzője az egyes feladatokra való szakosodás.

Bürokratikus nem csak az állam lehet, hanem nagyvállalatok, pártok, vagy akár az egyház is. Vajon lehet-e bürokratikus egy szakszervezet?

Maga a szakszervezet hordozza a bürokratikus szervezet vonásait, de nem teljesen az. Bürokratikus abban az értelemben, miszerint alá-és fölérendeltség jellemzi, azonban ez nem felülről lefelé, hanem lentől felfelé érvényesül. Nem személytelen, hiszen éppen a személyes kapcsolatok képezik a szakszervezetek alapját.

Amit viszont érdemes lenne a szakszervezeteknek a bürokratikus szervezetektől átvenniük, az az egyes feladatokra való szakosodás. Nem egyszerű a szakszervezeti tisztségviselők esetében, hiszen a tisztségviselők általában a szakszervezeti tagok közül „emelődnek ki”, nagyon kevés az, amikor szervezeten kívül keres tisztségviselőt magának egy szakszervezet. Nagyon fontos a bizalom és a személyes ismeretség vagy megismerés. A szakszervezeti tisztségviselőknek van ugyan rálátásuk a vállalati folyamatokra, de széles skálájú szakértelemmel csekély mértékben rendelkeznek, vagy ha rendelkeznek is, annak elsajátítása hosszú éveket vesz igénybe, addig pedig a munkavállalók hatékony érdekképviselete csorbul. A szakmaspecifikus szakértelmükben rejlő előny viszont azt eredményezheti, hogy olykor a vállalatvezetés érdekeivel ellentétes álláspontot képviselnek, ezek a helyzetek pedig konfliktusokhoz vezetnek.

Az érdek

Az érdek Weber felfogásában a társadalmi jelenségek lényeges alkotóeleme.

Szakszervezeti értelemben az érdek elsősorban a munkavállalói oldal szempontjából közelítendő meg. A szakszervezet feladata a tag érdekeinek képviselete a munkaadóval szemben akár anyagi vonatkozásban, mint a bér, juttatások, pótlékok, vagy akár a munkakörülmények tekintetében, ideértve a biztonságos és az egészségre nem ártalmas munkafeltételek megteremtése, védőeszközök biztosítása.

Felmerül a kérdés, hogy a bér vagy a munkavédelem tekintetében törvények szabályozzák a munkaadó feladatait, miért kell mégis védeni a munkavállalók érdekeit?

Weber az érdek fogalom értelmezése során megkülönbözteti a közösség és a társulás fogalmát, és azt mondja, hogy a „társuláson belül i társadalmi cselekvéseket bizonyos értelemben érdekek motiválják (Farkas, 2011)”.

A szakszervezetek ilyen tekintetben sokkal inkább társulásnak minősülnek, mint közösségnek. Talán a közösség kifejezés jellemzőbb volt a rendszerváltás előtti időben, amikor a tagok a szabadidejüket megosztották egymással, kirándulásokat, összejöveteleket szerveztek. Napjainkban a felfokozott életvitel, a munka világának átalakulása miatt ezek a tevékenységek kiszorulnak, mert sem a szakszervezeteknek, sem a tagságnak nincsen anyagi vagy szabadidős kapacitásuk.

Az érdek és az érdekviszony

A szakszervezeti tag érdeke, hogy a szakszervezete megfelelő képviselést nyújtson számára. A munkavállaló nem érdekelt a termelésben, a profitból nem, vagy csak nagyon csekély mértékben részesül. A munkája során használt termelőeszközök, gépek, berendezések nem az ő tulajdonát képezik, ő a tudását és a szakértelmét adja a vállalat termelékenységéhez. Munkájából minél magasabb jövedelemhez szeretne jutni, mellette egyéb juttatásokban részesülni.

A munkaadó érdekének központjában a profit áll. A bevételek maximalizálása és a költségek minimalizálása érdekében hozza meg intézkedéseit. A megszerzett haszonból nagy mértékben fordít beruházásokra, fejlesztésekre. A munkavállalói oldalra ezeknél a ráfordításoknál jóval csekélyebb mértékben költ: egészségmegőrzési szolgáltatások vagy jóléti intézmények finanszírozása.

A szakszervezet a fenti két érdek között megjelenő konfliktusok során jut szerephez. Minél több juttatást és minél jobb feltételeket kell teremtenie a tagok részére, hiszen ha nem hatékonyan tevékenykedik, a tagok kilépnek a szakszervezetből és az elsorvad. Folyamatosan vizsgálnia kell a munkavállalók lehetőségeit a megfelelő bérezés, az ösztönzők, jutalmak előírásainak teljesülése érdekében, legfőképpen azt, hogy a munkaadó biztosítja-e azokat a feltételeket a munkavállalók számára, amelyekkel a magasabb jövedelmet vagy a többletjuttatást el tudják érni. Ellenkező esetben a munkavállalói érdek sérül.

Az érdek tudatosulása, érvényesítése

A legegyszerűbb és legkézenfekvőbb azt mondani, hogy munka világában a munkavállaló alapvető érdeke a megfelelő jövedelem, a munkaadóé a profit. Ezzel a kijelentéssel egyet lehet érteni. Azzal viszont már kevésbé, hogy a munkaadó és a munkavállaló a saját érdekével tisztában van. A munkaadó valóban tisztában lehet a saját érdekével, hiszen rendelkezik a vállalati folyamatok nyomon követésének eszközeivel, szakemberek állnak rendelkezésére, akik elemzéseket, kimutatásokat végeznek és intézkedéseket hoznak a minél hatékonyabb termelés érdekében. Tehát a munkaadó az érdekét maximálisan érvényesíteni tudja, mert minden eszköz és információ a birtokában van és tudja is használni azokat.

A munkavállaló azonban kevésbé van tisztában a saját érdekével. Az alapvető érdeke, hogy olyan jövedelemhez jusson a munkája révén, amelyből meg tud élni. Elvárásokat és célokat tűz ki maga elé, melyeket a környezetében levő tapasztalásokból vagy megfigyelésekből épít fel. Ezek az elvárások azonban nem mindig jelennek meg az egyén szintjén érdekként, ennek oka elsősorban az egyén tájékozottságában vagy tájékoztatatlanságában rejlik, másodsorban a képességeinek a függvénye.

Képességek típusai

Munkavállaló esetében egyéni képesség a szakképzettség, amelynek foka attól függ, hogy mennyire összetett munkát kell végezni. Egyéni képesség még az erő vagy a testi ügyesség. A munkaerőpiaci képességek napjainkban átalakulóban vannak: a globalizáció és az automatizáció hatására a munkavégzés során kevesebb testi erő kifejtésére, viszont magasabb együttműködési és kommunikációs képességre lesz szükség.

Szakszervezeti értelemben vett képesség az érdekérvényesítő képesség, melynek mértékét az határozza meg, hogy a szakszervezet mennyire tud eljárni a tagjai érdekében, milyen a szervezet szaktudása, kultúrája és nem utolsósorban ereje. A vélemények megoszlanak abban a tekintetben, hogy a szakszervezet erejét a tagság nagysága, a tagság mozgathatósága szakszervezeti akciók (sztrájk, demonstráció) érdekében, vagy a tárgyalások során elért eredmények jelentik-e.

Társadalmi képességek

Társadalmi képesség a munka világában mind a munkaadói, mind a munkavállalói, mind pedig a szakszervezeti oldalon is megjelenik.

Munkaadói oldalon társadalmi képesség alatt értjük, ha a vezető a munkavállaló munkaidejét elrendeli, rész-vagy teljes munkaidőben foglalkoztatja. Ugyanakkor a munkavállaló társadalmi képessége a szaktudása, amellyel a munkaadója kedvezőbb piaci pozíciójához járul hozzá.

A szakszervezeteknek mind a munkaadói, mind a munkavállalói társadalmi képességre van hatásuk. Befolyásuk lehet a vállalatnál meglévő foglalkoztatási formákra, azok alkalmazásának sajátosságaira, ugyanakkor arra is, hogy a munkavállalók a megfelelő szaktudásukért magasabb bért kapjanak, vagy arra, hogy az adott szaktudás hogyan illeszthető a vállalat szakmarendszerébe. A vállalatok és a munkavállalók közötti erőviszonyok kiegyenlítése a szakszervezetek feladata, hiszen jóval nagyobb a munkaadói erőfölény.

Társadalmi képesség a szakszervezeteknek a kormánnyal való egyeztetési lehetősége és jogosultsága, bár az egyeztetés kevésbé valósul meg egy-egy szakszervezet esetében, itt legfőképpen a konföderációknak vagy az ágazati szakszervezeteknek van tárgyalási pozíciójuk. Ezekkel a lehetőségekkel jól kell tudni bánni a szakszervezeteknek, hiszen így az egyes társadalmi és munkaerőpiaci egyenlőtlenségeket tudják csökkenteni.

Társadalmi tőke

„A szociológiai irodalomban kialakult egyes felfogások szerint a tőke vagy társadalmi tőke

bizonyos értelemben az adott egyén vagy csoport „társadalmi erőforrásainak” az összességét foglalja magában” (Farkas, 2011).

A társadalmi tőke, mint fogalom megteremtője – Durkheim és Marx mellett – Max Weber. A társadalmi tőke alapja az egyes társadalmi csoportok közötti cselekvés és interakciók összessége. A munka világát tekintve a társadalmi tőke a munkavállalók csoportjainak együttese, az egyes munkavállalói csoporton belül az egyének a munkavégzésükkel, teljesítményükkel, szaktudásukkal, hatékonyságukkal járulnak hozzá a társadalmi erőforrásokhoz. Weber annyiban gondolkodott másként, hogy ő leginkább a felekezeti hovatartozást tekintette a munkamorál és a munkateljesítmény alapjának (Weber, 1982).

Képezhet-e társadalmi tőkét a szakszervezeti mozgalom?

Szakál (2004) szerint: „A társadalmi tőke megteremtésének, megőrzésének, esetleg megsemmisülésének három legfontosabb feltétele a zártság, a stabilitás és az ideológia létrejötte, illetve megváltozása”.

A zártság jellemző a szakszervezeti mozgalmakra is: egy adott szakma vagy szakmacsoport munkavállalóit képviselik, tagjai zárt közösséget alkotnak, a tisztségviselők is ebből a zárt egységből kerülnek ki.

Az ideológiai kritérium is helytálló, hiszen egy társadalmi csoport, a munkavállalói réteg érdekeit képviselik, az ő céljaik elérése, helyzetük javítása érdekében tevékenykednek.

A stabilitás meghatározása már nem ennyire egyértelmű. Stabil és állandó egy szakszervezet, ha érdemben működik, a tagok bizalommal fordulhatnak hozzá, és az elvárt módon képviseli őket. A stabilitás megváltozása viszont – főleg napjainkban – erősen jelen van a szakszervezetek életében. A törvényi változások egyre kisebb teret engednek számukra, ezért hiába képviselné adott esetben a tagot a szakszervezete, ha a törvényi keretek nem adnak erre lehetőséget. Korábban a Munka Törvénykönyve megengedte a szakszervezeteknek, hogy tagjaiknak bármilyen peres ügyben jogsegélyt nyújtsanak, ma már azonban ez a lehetőség leszűkült a munkáltatóval szemben folytatott jogvitára. Hasonló a helyzet a vállalati üdülések vagy a béremelések tekintetében is, hiszen évtizedekkel ezelőtt nem volt munkahelyi üdülés vagy egyéni béremelés szakszervezeti jóváhagyás nélkül. Manapság nagyon kevés cég rendelkezik vállalati üdüléssel, ha mégis, akkor az igénybevételbe nincs beleszólása a szakszervezetnek, mert a hozzájutás feltételei minden munkavállalóra nézve azonosak, a vállalati üdülőben pedig nincs tulajdonjoga a szakszervezetnek. Egyéni bértárgyalás sincsen már évtizedek óta. A bértárgyalások az állami szférában a kormány által megszabott minimálbérhez és a garantált bérminimumhoz, mint kiindulópontokhoz alkalmazkodnak, a szakszervezetek mozgástere szűk, alkupozíciójuk gyengült.

Ezeknek a változásoknak a következményeként a tagság joggal érezheti, hogy nem kapja meg ugyanazokat a védelmi lehetőségeket, mint pár évvel vagy évtizeddel ezelőtt, vagyis a szakszervezetek ilyen értelemben vett stabilitásáról nem lehet beszélni.

Giczi és Sik (2009) tanulmányában a társadalmi tőke négy aspektusának a bizalmat, a hálózatokat, a társadalmi normákat és a civil aktivitást tekinti.

A bizalom fogalmát a fentebb említett stabilitással lehet párhuzamba állítani. Ha nem tud stabilitást biztosítani a szakszervezet, elveszti a tagság bizalmát.

A civil aktivitás a másik kritikus pont a szakszervezetek életében, egészen pontosan az aktivitás. A szervezeten belüli aktivitás a tagok és a tisztségviselők interakciójából áll, lényeges elem, hogy a tagok merjenek kérdezni, a tisztségviselők pedig tudjanak válaszolni. A tagok leginkább az alá-fölrendeltség furcsa kettőssége miatt nem mernek kérdezni: a tisztségviselő számukra egy „magasabb rangú” személy, holott valójában a tagnak van alárendelve, mert a tag választja meg a tisztségviselőt, ad neki bizalmat vagy éppen visszahívja a tisztségből. Az, hogy a tisztségviselő tudjon válaszolni nemcsak a képességeken, hanem a kapcsolattartási hajlamon is múlik. Napjainkban a kapcsolattartás tekintetében igazán könnyű a helyzet, hiszen az internet világában számos módon lehet aktívan jelen lenni.

A szervezeten kívüli aktivitás már sokkal csekélyebb. Nehezen vállal fel a szakszervezet – és a tagság is – civil megmozdulást, még akkor is, ha nem kezdeményező, hanem csatlakozó szerepben lenne. A közöny és a megtorlástól való félelem erősen jelen van a munka világában, bár egyre több az a szervezet, amellyel nem törődve akciókat szervez.

A hálózatok és a társadalmi normák tekintetében kedvező a szakszervezetek helyzete, hiszen általában kiterjedt kapcsolati hálóval rendelkeznek, normarendszerük a munka világának normáihoz igazodik.

Irodalomjegyzék

- Andorka Rudolf: Bevezetés a szociológiába Osiris Kiadó Budapest, 2006
- Becker, Sascha O. – Woessmann, Ludger: Tévedett-a Max Weber? Köz-Gazdaság Folyóirat 2018/3
- Collins, R.: Szituációs rétegződés. Az egyenlőtlenség mikro-makro elmélete. In: Angelusz R. – Éber M. Á. – Gecser O.: Társadalmi rétegződés olvasókönyv: TÁMOP 2010-201. ELTE Budapest. [http://www.tankonyvtar.hu/hu/tartalom/tamop425/0010_2A_19_Tarsadalmi_retegzodes_olvasokon_yv_szerk_Gecser_Otto.pdf](http://www.tankonyvtar.hu/hu/tartalom/tamop425/0010_2A_19_Tarsadalmi_retegzodes_olvasokon_yv_szerk_Gecser_Otto/0010_2A_19_Tarsadalmi_retegzodes_olvasokon_yv_szerk_Gecser_Otto.pdf).
- Csoba Judit (szerk): Munkaerő-piaci változások, leszakadó társadalmi csoportok Debreceni Egyetem Szociológia és Szociálpolitika Tanszéke Debrecen, 2011
- Elek Nóra: A szakszervezetek hanyatlása az olsoni csoportelmélet szemszögéből - szakirodalmi összefoglaló *Economica* 2014 2. szám
- Farkas Zoltán: Társadalom-elmélet Az intézményes szociológia elmélete Bíbor Kiadó Miskolc, 2011
- Giczi Johanna- Sik Endre: Bizalom, társadalmi tőke, intézményi kötődés TÁRKI Európai Társadalmi Jelentés, 2009
- Hidas Zoltán: Max Weber (1864-1920) <https://doi.org/10.55193/RS.2021.1.111>
- Jenei György: Adalékok Max Weber elméletének hatástörténeti problematikájához Köz-Gazdaság Folyóirat 2019/4
- Jenei György: Weberiánus lenne-e Max Weber a XXI. században? *Polgári Szemle*, 17. évf. 4-6. szám, 2021, 244-263., DOI: 10.24307/psz.2021.1217
- Molnár Imre (szerk): Emlékkönyv Dr. Szentpéteri István egyetemi tanár születésének 70. évfordulójára in: Feleky Gábor: Rendi orientáció és jogi mező. (Az alkalmazottak szociológiájának németországi nyitánya) Szegedi József Attila Tudományegyetem Állam- és Jogtudományi Karának tudományos bizottsága Szeged, 1996
- Nagy Gábor Dániel: Társadalmi tőke és területi kötődés Magyarországon Belvedere Kiadó Szeged, 2016
- Sajó András: Az állam működési zavarainak társadalmi újratermelése *Közgazdasági Szemle*, LV. évf., 2008. július-augusztus (690-711. o.)
- Szakál Gyula - A. Gergely András (szerk.): Társadalmi tőke, karrieresélyek, viselkedésminták Innen: Szakál Gyula: A társadalmi tőke hatása az oktatásra, egészségre és a civil szférára MTA Politikai Tudományok Intézete Etnoregionális Kutatóközpont Munkafüzetek 97 Budapest, 2004 ISSN 1416-8391 ISBN 963 7372 03 2
- Szántó Zoltán: Gazdaságszociológia II. ELTE TáTK Közgazdaságtudományi Tanszék Budapest, 2011
- Tomay Kyra: Az összekötő társadalmi tőke (újra)termelődésének terei A városi és vidéki dzsentifikáció szerepe a vállalkozói és innovációs ökoszisztémákban *Replika* 2019 (111): 43-62 DOI: 10.32564/111.4
- Weber, Max: A protestáns etika és a kapitalizmus szelleme. Gondolat Kiadó Budapest 1982

Bevezetés

A turizmus a világgazdasági folyamatok átalakulása során különböző fejlődésszakaszokon ment keresztül. Főként a 20. század második felétől vált az egész világgazdaság, ezen belül is az egyes nemzetgazdaságok egyik legmeghatározóbb ágazatává.

Az elmúlt évtizedekre visszatekintve számos újszerű trendet és változást figyelhetünk meg ebben az ágazatban, mind világszinten mind nemzetgazdasági szinten egyaránt. Ezek a változások kisebb – nagyobb mértékben tetten érhetőek Magyarországon is.

Az egyik ilyen újfajta trend a gasztronómiai értékek erősödésével hozható összefüggésbe. Másik fontos trend, ami a világgazdasági trendek hatására kezdett az utóbbi időszakban erősödni, nem más, mint a regionális értékek, és a lokalitás előtérbe helyezése az előállított termékek és szolgáltatások során. Így van ez a turizmusban is.

Napjainkban megfigyelhető egy újfajta hullám, egy újfajta szemléletváltás, aminek köszönhetően a turisztikai rendezvények szervezése, ill. turisztikai termékek előállítása ennek szellemében kerül megvalósításra.

Magyarországi turisztikai termékeket megvizsgálva is megállapítható, hogy a magasabb minőségi színvonal elérése mellett újfajta elvárásoknak kell a termelőknek és szolgáltatóknak megfelelniük.

Kutatás célja

A tanulmányban szeretnénk rövid áttekintést adni arról, hogy milyen újfajta trendek figyelhetők meg Magyarországon a turisztikai termékek kínálatában, külön figyelmet fordítva a gasztronómia jelentőségére és a vidéki helyszínekre fókuszálva. A tanulmányban összefüggésekre próbálunk rávilágítani, mik a legfontosabb jellemzők a hazai gasztronómiai rendezvényekre vonatkozóan. A 2020-2021-es év a covid járvány miatt rendkívülinek mondható volt, aminek hatása volt napjaink gasztronómiai és egyéb más turisztikai rendezvényeire is, gondoljunk csak például a fesztiválokra. A tanulmányban megvizsgáljuk, hogy a turisztikai rendezvények között térben milyen eltérések figyelhetők meg, próbálunk összefüggést keresni a rendezvények témája és a rendezvények hossza között. A tanulmány célja továbbá egy általános átfogó jellemzés a hazai gasztronómiai rendezvényekről.

Elméleti áttekintés

A turizmus összességét tekintve a világgazdasági GDP egyre nagyobb részét képezi (Jones, P. et al., 2017). A World Travel&Tourism Council (röv. WTTC) évről évre teszi közzé legutóbb összefoglalóját az aktuális turisztikai trendvonalakról. A WTTC legújabb jelentései szerint az elmúlt években a turizmus a covid korlátozások előtt, 2019-ben érte el eddigi csúcsát. A 2020-2021-es évek értelemszerűek a világjárvány elkerülését megcélzó intézkedések miatt drasztikusan gyengébben alakultak, de a legfrissebb adatok szerint a 2023-as évben új rekord értékek vannak kilátásban. Bár a 2023-as év az előrejelzések szerint ugyan a turizmus 5%-kal kisebb mértékben járul hozzá a világ globális GDP-jéhez, mégis bizakodásra adhat okot, hogy a

tavalyi évben csaknem 22 millióval több munkahely jött létre a turizmus szektorban világszerte, valamint a kimutatások szerint a kereslet is olyannyira megélénkült, hogy a turisták az utazásaik, élményeik során 80%-kal többet költenek. (Csapó and Törőcsik, 2020; WTTC, 2023)

A turizmus trendjeit Csapó és Törőcsik (2020) tanulmányában háromféle trend alapján csoportosította: a szerzőpáros szerint léteznek a turizmusnak térbeli trendjei, fogyasztói trendjei, valamint kínálati oldalán felmerülő trendjei. Úgy gondolom, hogy a napjainkban egyre erősödő gasztronómiai turizmus elsősorban az első két trendnek köszönhető: egyrészt a térbeli trendben figyelhetők meg lényegi változások, másrészt a fogyasztói trendek is jelentős átalakuláson mentek/mennek keresztül.

A térbeli változás abban is megnyilvánul, hogy az utazások során a turisták egyre távolabbi úticélt választanak maguknak. Ennek oka többet között az utazási idők lerövidülésében és az utazási költségek viszonylagos csökkenésében keresendő.

A fogyasztói trendek változása abból adódhat, hogy a turisták utazásaik során előtérbe helyezték az élményszerzést, az új dolgok megtapasztalását. Manapság már egyre kevesebben elégednek meg a klasszikus utazás programjaival, ennél már jóval többre vágnak. Ehhez az újfajta igényhez igyekeznek a szolgáltatók minél szélesebb spektrumú programot kínálni, hogy a pihenésre szánt idő minél több valóban minőségi időt és élményt nyújtson a turisták számára.

A fentiekén túl fontosnak tartjuk megemlíteni, hogy turizmusban másik két fontos tényező is trendformáló fontosságú: a környezetvédelem és az egészségmegőrzés (Csapó and Törőcsik, 2020). Úgy gondolom, hogy a fent említett trendeknek egy átfogó következménye egy újfajta turizmusfajta, mely egyre inkább teret nyer világszerte, és hazánkban is (Tóth and Hegedűs, 2019).

Gasztronómiai turizmus fajtái

Az utazási élmények során a gasztronómiának egyre fontosabb szerepe van, ill. nagyon sok esetben akár az utazás fő motivációja is lehet. Az elmúlt években ez a tendencia olyan erőssé vált, aminek hatására a turizmusnak egy önálló ággá nőtte ki magát, amit ma gasztroturizmusnak nevezünk (Tóth and Hegedűs, 2019). A gasztroturizmus – ahogy a nevében is benne van – az utazás fő célja a gasztronómiai élményszerzés, akár új helyek felkereséséről akár jól bevált helyekhez való visszatérésről legyen szó. Az úticél választásánál elsődleges szempontok között van, hogy az adott desztinációnak milyen a gasztronómiai kínálata.

A gasztroturizmus (vagy gasztronómiai turizmus) turizmuselméleti megközelítésben egyébként a kulturális turizmus részeként definiálható (akárcsak a borturizmus), valamint ember alkotta vonzerő, emberi tevékenység által vált vonzóvá (Magyar Turizmus Zrt, 2013).

„A gasztronómiai turizmus esetében a látogató fő motivációja a felkeresett célterület jellemző ételeinek és italainak megízlelése, a desztináció vendéglátási tradícióival való megismerkedés, de megjelenhet az igény a gasztronómiai különlegességek elkészítési módjának elsajátítása iránt is” (Magyar Turizmus Zrt, 2013).

Magyarország esetében a gasztroturizmusnak további alcsoportjai fellelhetők:

Étterem turizmus (Michelin, Stílusos Vidéki Éttermiség)

Italkultúra (Csongrád Borfesztivál, Gyulai Pálinka Fesztivál)

Vidéki gasztroattrakciók (Csákberényi Rétesfesztivál, Őrségi Tökfesztivál)

Jelen tanulmányban vizsgálatom elsősorban az utóbbi két alcsoportra korlátozódik, nem vizsgáltam most az étterem turizmus jellemzőit. Az italkultúra, ill. vidéki attrakciók alcsoportok esetében vizsgálatunk alapjául a hazai gasztrofesztiválokat vettük.

A lenti ábrán a Magyar Turizmus Zrt. összefoglalóját látjuk, ahol elsősorban az utazások motivációit vizsgálták. Összességében elmondható, hogy a rövidebb utazások, ill. főként a belföldi utazások irányulnak valamilyen gasztronómiai attrakcióra, valamint borkóstolásra. A hosszabb távú utazásoknál kevésbé a gasztronómiai élmény, ill. a borkóstoló az utazás elsődleges célja.

1. Táblázat: A bor és gasztronómia szerepe a magyar lakosság utazási szokásaiban

Egynapos utazások	Többnapos utazások	Főutazások
<i>Belföldi</i>		
Az utazások 1,4%-ának motivációja a borkóstolás, gasztronómia.	Az 1-3 éjszakás utazások 0,8%-ának, a 4+ éjszakás utazások 0,4%-ának motivációja a borkóstolás, gasztronómia.	Az elsődleges motivációknál nem nevesített a borkóstolás, gasztronómia. Az utazás során végzett tevékenységek között szerepel a borkóstolás, pincelátogatás (11,4%), és a helyi ételspecialistások meglátogatása (7,7%).
<i>Külföldi</i>		
Az utazások 0,6%-ának motivációja a borkóstolás, gasztronómia.	Az utazások motivációjában nem nevesített a borkóstolás, gasztronómia.	Az elsődleges motivációknál nem nevesített a borkóstolás, gasztronómia. Az utazás során végzett tevékenységek között szerepel a borkóstolás, pincelátogatás (5,4%), és a helyi ételspecialitások megkóstolása (23,3%).

forrás: (Magyar Turizmus Zrt, 2013, 47. o.)

Gasztronómiai rendezvények főbb fajtái Magyarországon

A gasztroturizmus terjedése hazánkban leginkább a gasztrofesztiválok rendezésében nyilvánul meg (Tóth and Hegedűs, 2019). A magyarországi gasztroturizmus az elmúlt évtizedben akkora lendületet vett fel, hogy a magyarországi fesztiválok legnagyobb részét ezek tették ki (Magyar Turizmus Zrt, 2013). A korábbi években kevésbé állt rendelkezésre egy átfogó vizsgálat, nyilvántartás, összefoglaló ezekről a rendezvényekről. Az egyik legátfogóbb összefoglalót Tóth készítette szerzőtársaival (2022).

Habár a gasztronómiai rendezvényeknek nagyon sok típusa van (lásd 2. ábra), megnyilvánulási formáit tekintve ezek a legtöbbször fesztiválok formájában kerülnek megrendezésre. Ennek számos oka van. Egyrészt gazdasági oka: napjainkra az önkormányzatok is egyre inkább felismerték ezeknek a fesztiváloknak a gazdaságélénkítő hatását (Kundi, 2013). Másrészt kulturális hatások is érvényesülnek. A fesztiválok hatásainak vizsgálatánál kiemelkedő Kundi Viktória munkássága (2013), én csak érintőlegesen teszek említést róla.

Kundi (2013) a fesztiválokat több szempont szerint csoportosítja. Műfaji kategória szerint négyféle fesztiváltípusról beszélhetünk:

művészeti fesztiválok (zenei, színház, tánc, irodalom, képző- és iparművészeti, film, viedó, fotó, multimédia, népművészeti, cirkusz, egyéb művészeti)

tisztán amatőr művészeti és felmenő versenyek (szavaló, kórus, színjátszó, tűzoltó, egyéb zenekar stb.)

gasztronómiai fesztiválok (étel, ital, termék, gasztronómiai hagyományokat ápoló, kulináris stb.) egyéb nem művészeti fesztiválok (tájhoz, természeti értékhez kötődő, hagyományörző, történelmi helyszínekhez kötődő rendezvények, várjátékok, falunap, búcsú, karnevál, stb.) (Kundi, 2013)

De mit is nevezünk fesztiválnak? A fesztiváloknak számos definíciója létezik. Véleményünk szerint a legátfogóbb meghatározást a Magyar Fesztiválszövetség tette közzé, mely így hangzik:

„fesztiválnak nevezhető minden olyan – egy vagy több téma köré szerveződő, rendszeresen megrendezésre kerülő, egy vagy több helyszínen zajló, meghirdetett programmal rendelkező – kulturális, művészeti, gasztronómiai, sport vagy egyéb eseménysorozat, amelynek célja, hogy közönsége részére kiemelten színvonalas, értékközvetítő, minőségi ismereteket is bővítő és egyben szórakoztató, szabadidős közösségi élményt nyújtson.” (www.fesztivalszovetseg.hu.)

1. ábra: Gasztronómiai rendezvények csoportosítása



Forrás: (Tóth et al., 2022) alapján saját gondolatokkal kibővítve

A fesztiválok gyakori megnyilvánulási formái a gasztronómiai rendezvényeknek. A gasztronómiai rendezvények tapasztalataim szerint 80%-ban fesztivál formájában kerülnek megrendezésre, de vidéken ez a szám elérheti akár a 100%-ot is.

Tóth szerzőtársaival (2022) készített egy csoportosítást a gasztronómiai rendezvényekről, melyet az alábbiak szerint egészítettem ki (lásd 2. ábra).

Kutatásmódszertan

A kutatás kezdetén a célunk az volt, hogy a fesztiválokat megvizsgáljuk 2023-as évre vonatkozóan Magyarországon és következtetéseket vonjunk le belőlük. Nehézségekbe ütköztünk az adatgyűjtés során, nehéz minden egyes fesztivált összegyűjteni. Statisztikai és adatgyűjtési nehézségekbe ütköztek mások is, akik a témában hasonló feladatra vállalkoztak. Koppány szerzőtársaival (2020) szintén említést tesz róla, hogy a témában fellelhető adatok valóságtartalmát megkérdőjelezzik. Már azt is erős kétkéddéssel fogadták, hogy 2014-ben

Magyarországon a Magyar Turizmus Zrt. nemzeti turisztikai adatbázisában (NETA) 3328 magyarországi fesztivált regisztráltak. Természetesen nem az adatbázis megbízhatóságában kételkedtek, hanem a kapott eredmény hitelességében: tényleg ennyi fesztivál lenne évente Magyarországon? „Más adatok ugyanis ennél jóval kisebb értékeket mutattak. Egy 2016-os kutatás során 1626 önkormányzat megkérdezése alapján 308 fesztivált jeleztek. Ugyanebben az évben a magyar fesztivál szövetségnek 216 regisztrált tagja volt. Ha a kutatás más eredményeit is számításba vesszük, s megnézzük, hogy például egyes támogatási formákra hány kérelmet nyújtottak be, akkor sem találnánk ezernél több olyan rendezvényt, amelyet fesztiválnak minősíthetünk. Sajnos a Központi Statisztikai Hivatal (KSH) adatai sem – vagy csak nagyon töredékesen és közvetve – tartalmaznak információt a fesztiválokra vonatkozóan. A turisztikai felmérésekben időnként megkérdezik az utazás célját, illetve a közművelődési intézmények tevékenységei között – sok más egyéb rendezvénnyel összevontan – szerepelnek a fesztiválok is. a fesztiválturizmus azonban nem szerepel külön soron egyetlen statisztikában sem. Legfeljebb tájékoztató anyagokban találunk becsléseket erre vonatkozóan. Ez nem véletlen, mert a fesztiválok a turizmusvendéglátás körben is nagyon sajátos helyzetben vannak”. (Koppány et al., 2020)

Kutatásunk során próbáltuk összegyűjteni a hazai fesztiválokat és valamilyen közös tulajdonság mentén csoportosítani. Segítségül a programturizmus.hu oldalon fellelhető adatok szolgáltak. A fesztiválokat ez alapján az oldal alapján kigyűjtöttük és kategorizáltuk többféle mutató szerint és ezekből próbáltunk következtetéseket levonni ill. összefüggéseket kimutatni.

A fesztiválokat csoportosítottuk régiók szerint, vármegyék szerint, település típusa szerint, fesztivál hossza szerint (hány napos rendezvényről van szó), fesztivál jellege szerint (kulturális, gasztro, sport stb.). Vizsgáltuk azt is, hogy a rendezvény témáját tekintve az adott községben mennyiben tájspecifikus jellegű.

Eredmények

2. ábra: Fesztiválok száma településtípusok szerint 2023-ban



Forrás: saját szerkesztésű ábra az általam gyűjtött adatok alapján

A rendelkezésünkre álló adatokból megvizsgáltuk először, hogy vármegyénként mennyi fesztivál kerül megrendezésre, valamint azt is, hogy ez mekkora méretű községekben valósul meg. A fesztiválok jelentős része a vármegyék székhelyein, illetve városaiban kerül megrendezésre, talán egy vármegye képez itt kivételt: Zala vármegye. Itt a kisebb falvaknak turisztikai vonzereje

nagyobb. Illetve Nógrád vármegye is kivételt képez, bár itt alapvetően a rendezvények száma is elenyésző (lásd 4. ábra).

3. ábra: Fesztiválok száma megyék szerint 2023-ban

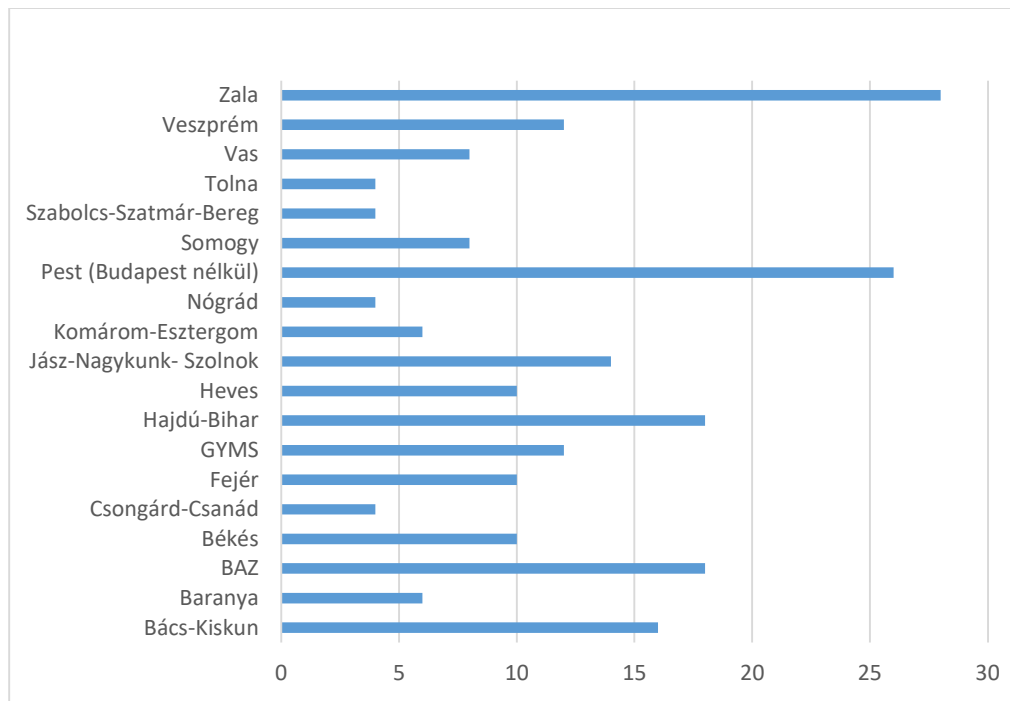

Forrás: saját szerkesztésű ábra az általam gyűjtött adatok alapján

Szám szerint a legtöbb fesztivál Zala vármegyében található, ennek legfőbb oka a turisztikailag frekventált Keszthely-Hévíz tengely. Érdekes ugyanakkor Pest vármegye kiemelkedése is, Budapestet leszámítva is jelentős számú fesztiválnak ad otthont.

Régiókra vetítve Kelet-Magyarország a legaktívabb.

A vizsgált fesztiválok 48%-a 5000 főnél kisebb településen kerül megrendezésre.

Ami a fesztiválok időtartamát illeti, a hagyományos péntek-vasárnap helyett egyre több a szombattól hétfőig tartó fesztivál. A hétfői fesztiválnapok leginkább a vízparti településekre jellemzők. A vizsgált fesztiválok átlagos hossza 2,5 nap. Ahogy említettük, az önkormányzatok felismerték ezeknek a rendezvényeknek a gazdaságélénkítő hatását és próbálják kisebb-nagyobb programokkal a fesztivál napjainak számát kibővíteni. A legnépszerűbb rendezvényeket, amik a legtöbb látogatót vonzzák, továbbra és péntekenként és szombatonként tartják.

Az adatbázisban nem találtam olyan fesztivált, aminek időtartama 6 nap lenne, így lett az az érték nulla.

4. ábra: Vidéki fesztiválok időtartama (napok száma) 2023-ban

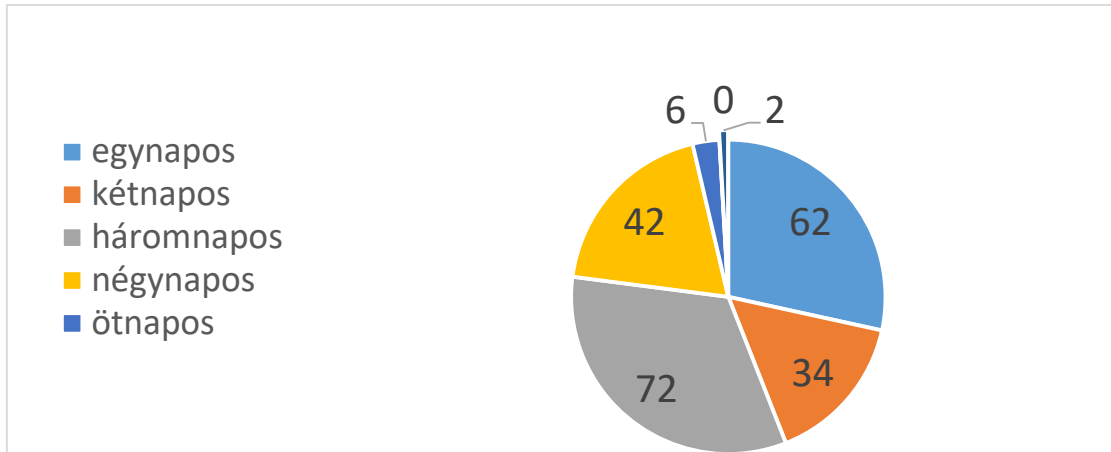

Forrás: saját szerkesztésű ábra az általam gyűjtött adatok alapján

ábra: Fesztiválok témája szerint a fesztiválok hossza összesítve 2023-ban

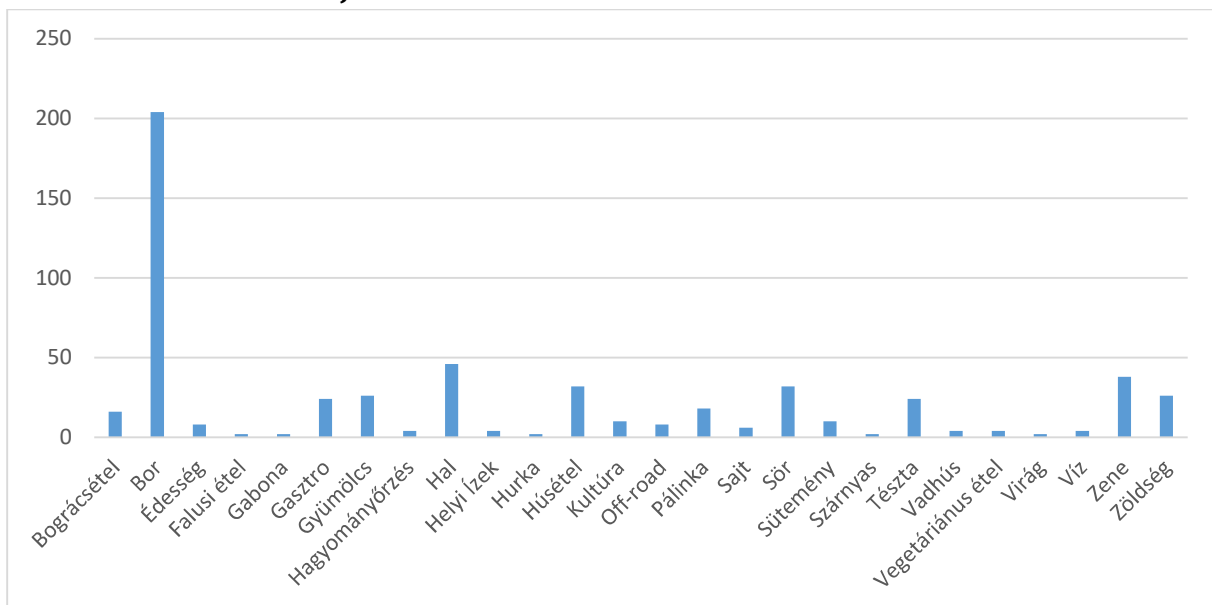

Forrás: saját szerkesztésű ábra az általam gyűjtött adatok alapján

Ahogy az ábrán is látható, legnépszerűbb fesztiválok a borfesztiválok, amelyeket nem csak kimondottan borvidékeken rendeznek meg. Véleményünk szerint, ez az ábra jól igazolja Magyarországon azt a jelenséget, miszerint ugyan a borturizmusnak is és a gasztroturizmusnak is van önálló turisztikai termékként létjogosultsága, „fejlődésük jelentősen összekapcsolódik” (Magyar Turizmus Zrt, 2013).

A sörfesztiválok legjellemzőbb kísérője a street food. A legnépszerűbb zöldség a tök és a gesztenye. A leggyakoribb sütemény a rétes, bográcsétel a pörkölt és lecsó.

6. ábra: Tájspecifikus és nem tájspecifikus fesztiválok megoszlása vidéken 2023-ban



Forrás: saját szerkesztésű ábra az általam gyűjtött adatok alapján

Az ENSZ által meghatározott fenntartható fejlődési célok egyike a felelős fogyasztás, amely magában foglalja az eredetudatosságot és az etnocentrikus fogyasztást. Ez a fenntarthatósági cél a hazai vidéki fesztiválokban leginkább nem érvényesül. Ennek egyik oka lehet az, hogy az ország méretéből adódóan egy-egy tájspecifikus étel nem vonz akkora közönséget, mint egy másik, ami ugyan nem jellemző a vidékre, de sokan kedvelik. A másik ok, pedig az, hogy az adott specifikum nem eléggé „piacos”, azaz lehetetlen vagy nehéz rá brandet építeni.

A vizsgált mintában a leginkább tájspecifikus elemek: bor, hal és tészta.

7. ábra: Község mérete és a fesztiválok hossza közötti összefüggés vizsgálata vidéki fesztiváloknál

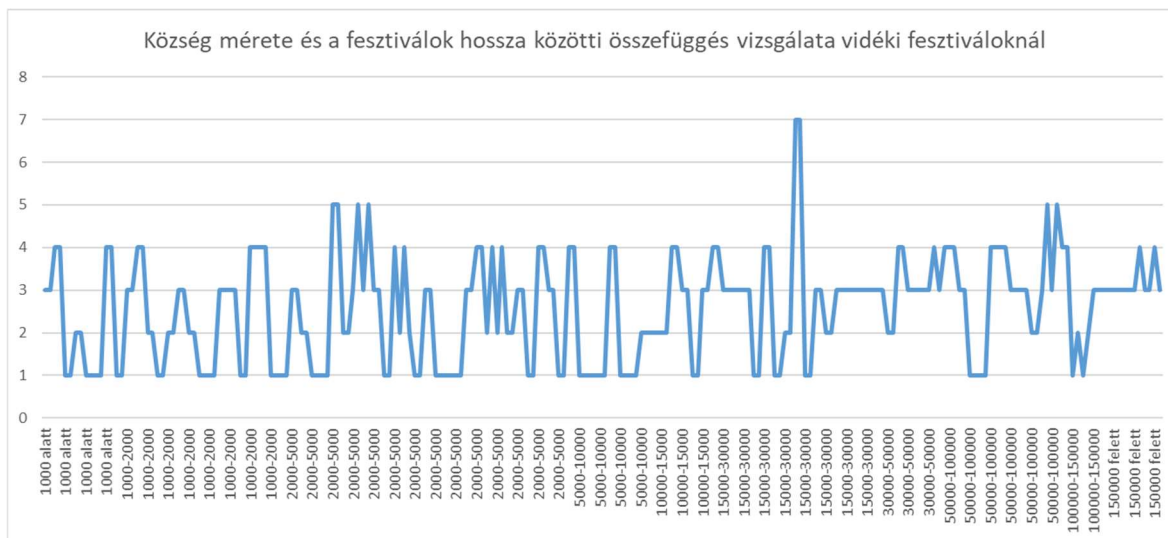

Forrás: saját szerkesztésű ábra az általam gyűjtött adatok alapján

Nincs kimutatható összefüggés a település mérete és a fesztiválok hossza között, ugyanakkor a legkisebb településeken van a legtöbb 1 napos fesztivál.

A fenti megállapítás nem érvényes a vízparti településekre, ahol a lakosság száma szezonálisan változik, így a nyári hónapokban megduzzadt, valamint folyamatosan fluktuáló közönség a szokásosnál nagyobb igényt és felvásárlóerőt jelent.

8. ábra: Budapesti és vidéki fesztiválok csoportosítása a fesztivál jellege / témája szerint 2023-ban

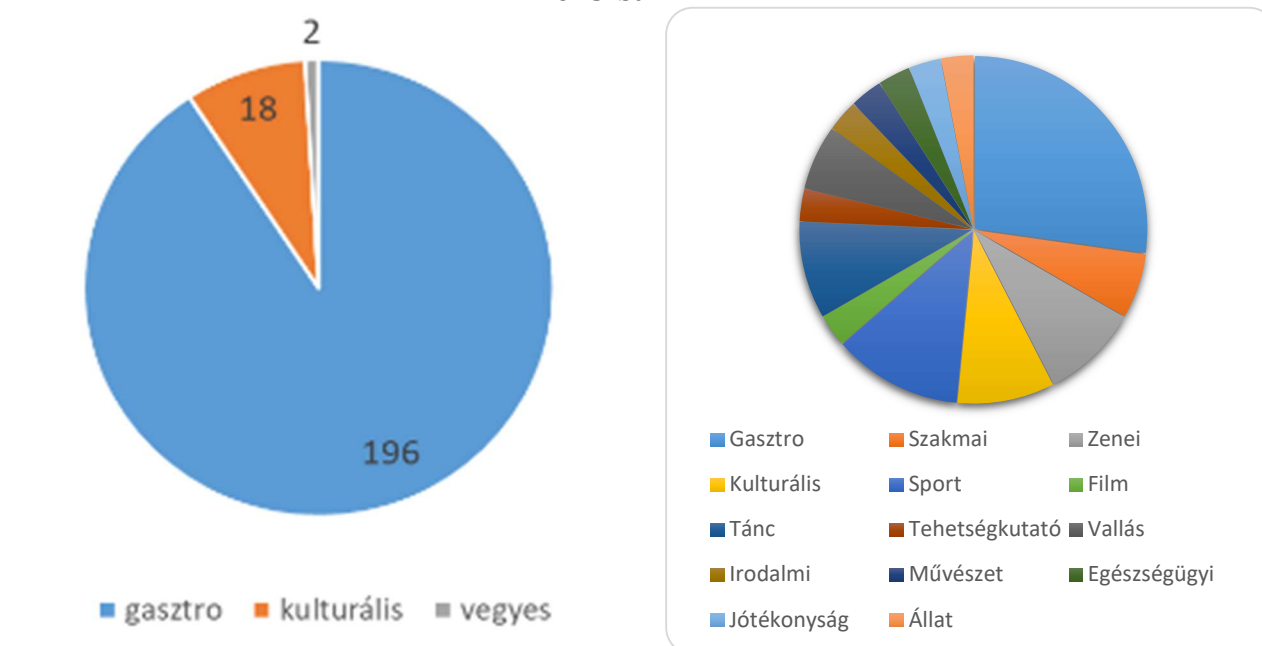

Forrás: saját szerkesztésű ábra az általam gyűjtött adatok alapján

A tanulmány kifejezetten a vidéki fesztiválokra koncentrált, ugyanakkor egy rövid összehasonlítás miatt egy 85 elemes mintán a budapesti fesztiválokat is kategóriába osztottuk, hogy bemutassuk, mekkora a különbség a fővárosi s a vidéki fesztiválkínálat között. A vizsgálat során 14 kategóriát tudunk képezni, és ezen kívül az is észrevehető, hogy vidéken a gasztronómiai fesztiváloknál mindig a gasztronómia a hívószó és azt egészíti ki valamilyen zenei vagy kulturális produkció, míg Budapesten a specifikált nem hibrid fesztiválok is teret nyernek.

Következtetések

A vizsgált fesztiválok nagy része falu/városnap szerepét tölti be, a lakosság lehető legnagyobb részét próbálják kielégíteni, így nem koncentrálnak csak egy témára.

A települések gazdasági helyzetének romlása miatt 2019 óta jelentős csökkenés figyelhető meg a rendezvények számában.

A fesztiválok leginkább a helyi lakosságot célozzák meg, így kevés kivétellel nem generálnak jelentős turisztikai értelemben vett forgalmat.

A boron kívül nincs általánosan elfogadott, mindenhol érvényes „Magyarország specifikus” turisztikai fesztiváltéma, ugyanakkor a nemzetiségi hagyományok elfogadottsága jelentős.

A vidéki fesztiválok meglátásunk szerint leginkább közösségépítő szereppel bírnak, kevésbé a gazdasági érdekek vezérlik azok megrendezését.

Felhasznált irodalom

Csapó, J., Törőcsik, M., 2020. A turizmus jövője, a nemzetközi és hazai turizmus legújabb trendjeinek elemzése elméleti és gyakorlati megközelítésben. Pécsi Tudományegyetem, Közgazdaságtudományi Kar, Pécs, p. 58.

Jones, P., Hiller, D., Comfort, D., 2017. The sustainable development goals and the tourism and hospitality industry. Athens J. Tour. 7–18.

Koppány, K., Solt, K., Hunyadi, Z., 2020. Fesztiválok gazdasági hatáselemzése. Közgazdasági Szemle LXVII. évf., 585–631. <http://dx.doi.org/10.18414/Ksz.2020.6.585>

Kundi, V., 2013. Fesztiválok városokra gyakorolt gazdasági és társadalmi-kulturális hatásainak elemzése.

Magyar Turizmus Zrt, 2013. A bor és gasztronómia mint turisztikai termék. Turizmus Bulletin V., 45–50.

Tóth, B., Hegedűs, G., 2019. A helyi érdekcsoportok szerepe a vidéki gasztrofesztiválok működtetésében Dél-Alföldi példák alapján. Tur. És Vidékfejlesztési Tanulmányok IV. évf., 31.

Tóth, B., Papp, S., Hegedűs, G., Nagy, G., 2022. A magyarországi gasztronómiai fesztiválok földrajzi jellemzői, 2019. Területi Statisztika, 62(2) 190–217.

WTTC, 2023. 2023 Global EIR Release-04-05-23.

www.fesztivalszovetseg.hu

<https://www.programturizmus.hu/>

¹ Department of Applied Mechanics, Faculty of Mechanical, Computer and Electrical Engineering, Széchenyi István University, Egyetem tér 1., Győr 9026, Hungary

² MTA-BME Lendület Composite Metal Foam Research Group, Műegyetem rakpart 3, Budapest 1111, Hungary

Abstract

This work focuses on finding a methodology to describe the behavior of metal matrix syntactic foams (MMSFs) in a computationally efficient but accurate way. The foundations have been laid for a method that preserves the important properties of the inhomogeneity of the structure but still does not result in too many unknowns due to the dimensions of the model. For this purpose, the so-called substructure technique was used. The substructure technique is based on a rearrangement of the matrices used in the traditional finite element method (FEM), which is primarily used for solutions of high degrees of freedom models but has never been adapted to describe inhomogeneous materials. As a first step, the method was developed for a two-dimensional case to illustrate the efficiency and methodological feasibility of the substructure technique. During the development of the procedure, several parameters were considered that could be changed to significantly reduce the computation time while maintaining accuracy. The model was built using an aluminum matrix material and a set of iron hollow spheres as the material pair in the MMSF.

Keywords

finite element methods; substructure technique; porous materials; metal matrix syntactic foams; computational mechanics

1. Introduction

Even today, creating models of metal foams that are accurate and low demand in terms of numerical calculations is still often difficult. In many cases, models are prepared by testing the method structure in two dimensions and only then moving to a spatial extension [1]. A widely used method is the homogenization technique, where generalized material properties are used to approximate foam behavior. The limitations of this method have been pointed out in [2], moreover, it does not give accurate results due to negligence of the internal structure. The homogenization method is nowadays increasingly being replaced by the use of the representative volume element (RVE), which allows much better tracking of internal inhomogeneity [2-4]. It is important to emphasize that for an accurate model, it is essential to take into account internal material defects, as this also has a significant influence on the properties (yield strength, for example) [5]. Another approach is to build finite element models from three-dimensional X-ray images [6,7], but these often result in large models and they are time-consuming to prepare [8,9]. In cases where the finite element mesh is detailed enough to detect internal material defects, the

most accurate results can be obtained, but this is where the greatest computational capacity is needed. [10].

The foundations of the substructure technique were already laid in the 1970s, but it was adapted only later to specific tasks. This technique was developed to solve large-scale problems with the limited computing power of that era [11]. Nowadays, this method is mainly used for modal studies, such as natural frequency measurements [12]. One of the big advantages of the substructure technique is that it can be easily parallelized, so it can significantly speed up computation time [13]. The method is based on rearranging the stiffness matrix of the finite element model in such a way that only the information of the nodes relevant to the task is needed. It can significantly reduce the size of the system of equations to be solved [14]. In many cases, even with the substructure technique, it may be useful to build the two-dimensional model and only then extend the calculation to the spatial case [15].

This study aims to apply the size reduction function of the substructure technique to MMSFs in such a way that the difference between the model and the real foam is minimized. The two-dimensional model of the foam is made up of an aluminum matrix material and iron spheres. This material pair is often used in MMSFs [16]. The presented program is based on finite element calculations. The legitimacy of this research is also shown by the fact that metal foams are still used today to increase the stiffness of thin-walled pipes [17]. In addition, other inhomogeneous materials, such as polymer composites with short fiber reinforcement, have similar problems as metal foams, and therefore this method may be applicable there as well [18,19].

2. Demonstration of the substructure technique and its application to metal foams

The method is based on the mechanics of small displacements and therefore starts with the equation of equilibrium:

$$Ku = f \tag{1}$$

where K is the stiffness matrix of the structure, u is the nodal displacement vector, and f is the load vector. The main goal in solving this matrix equation is always to find the values of u vector. An example of this problem is shown in Fig. 1, where small displacements of a plate meshed with linear rectangular elements are investigated. The left side of the plate has fixed displacements in the x and y directions and the right side is loaded with traction.

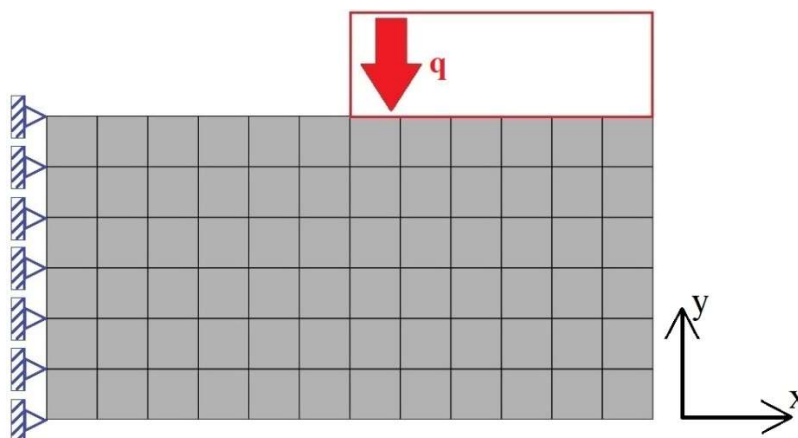

Fig. 1 Boundary conditions of the meshed plate.

The primary problem with this approach is that for models with a rising number of degrees of freedom (DoF) the memory usage and computation time also increases significantly. The basic idea of the substructure technique is to decompose the mechanical model into parts and incorporate their interior stiffness values into the boundary points. The first step is to determine points that are kept and left out. Once the finite element model has been partitioned, the substructure technique can be applied. The steps of the method are illustrated in Fig. 2.

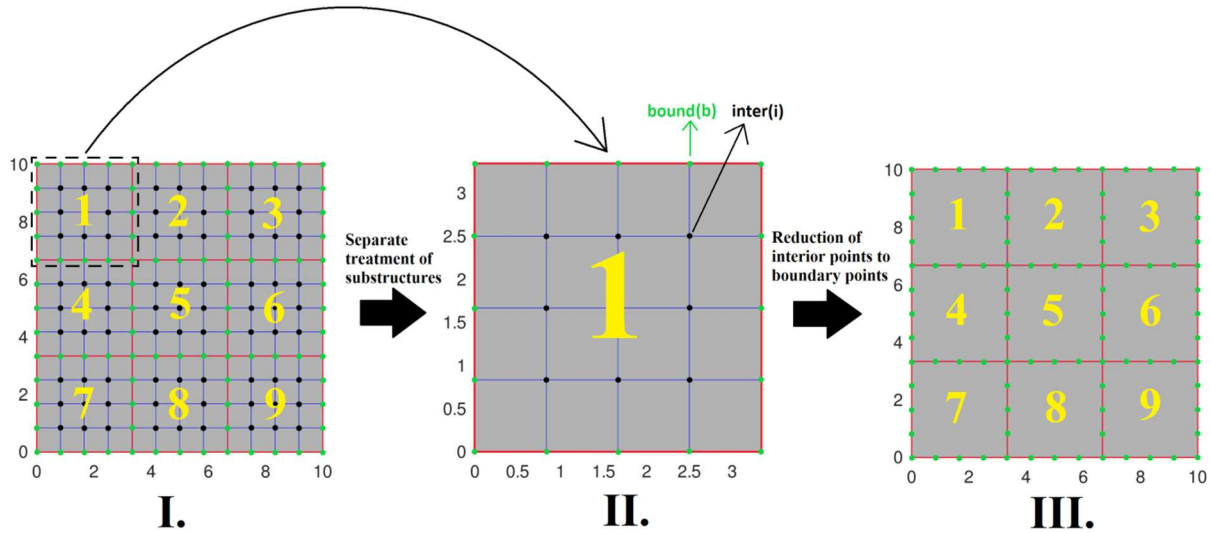

Fig. 2 Partitioning and reduction steps using the substructure technique. Red lines denote the boundary of substructures.

The figure above illustrates the partitioning of the mesh into substructures. After selecting the substructure, the stiffness values of the interior points are merged into the boundary points and the interior points can be neglected. This operation is performed on each substructure and the last step is to reassemble the whole geometry. Since all the substructures on the edges are identical, the geometry can always be accurately rebuilt. The substructures that are marked with a yellow number (see Fig. 2) in the final step are also called super finite elements.

The mathematical background of the method lies in the rearrangement of matrices. For illustration purposes, the matrix reorganization of the substructure technique is demonstrated on a 2x2 structure. The first step is to reclassify the stiffness matrix, load vector and displacement vector according to what belongs to the boundary points and the interior points. In this way, Eq. (1) can be written as follows:

$$\begin{bmatrix} K_{ii}^1 & 0 & K_{ib}^1 & 0 & 0 \\ 0 & K_{ii}^2 & K_{ib}^2 & 0 & 0 \\ K_{bi}^1 & K_{bi}^2 & K_{bb} & K_{bi}^3 & K_{bi}^4 \\ 0 & 0 & K_{ib}^3 & K_{ii}^3 & 0 \\ 0 & 0 & K_{ib}^4 & 0 & K_{ii}^4 \end{bmatrix} \begin{bmatrix} u_i^1 \\ u_i^2 \\ u_b \\ u_i^3 \\ u_i^4 \end{bmatrix} = \begin{bmatrix} f_i^1 \\ f_i^2 \\ f_b \\ f_i^3 \\ f_i^4 \end{bmatrix} \quad (2)$$

where u_b is the boundary and u_i is the interior column vector of the displacements in the directions of x and y , K_{bb} is the stiffness matrix concerning the boundary points, K_{ib} and K_{bi} describe the connection between the boundary and the interior points, and K_{ii} is the stiffness matrix concerning the interior points. Finally, f_b and f_i denotes the load vectors of the boundary

and interior points. The lower indices indicate the interior (i) and boundary (b) points, and the upper indices indicate the number of substructures. Since only tractions are considered, load vectors that come from body force (f_i^1, f_i^2, f_i^3 and f_i^4) are equal to zero, f_b including the load is given for all the perimeter points. Because the stiffness matrix K_{bb} needs to be split into four separate parts, each substructure has its own boundary points, and several of them coincide. Then, the load f_b and displacement u_b vectors must also be decomposed into as many pieces as many substructures exist. By performing the matrix multiplications and expressing the equations in terms of the displacements of the boundary point, the following matrix equation can be obtained:

$$u_b = \left(\sum_{k=1}^4 K_{bb}^k - K_{bi}^k (K_{ii}^k)^{-1} K_{ib}^k \right)^{-1} \left(\sum_{r=1}^4 f_b^r \right) \quad (3)$$

The new, generalized formula of this equation is the following for n substructures and m substructure loads:

$$u_b = \left(\sum_{k=1}^n K_{bb}^k - K_{bi}^k (K_{ii}^k)^{-1} K_{ib}^k \right)^{-1} \left(\sum_{r=1}^m f_b^r \right) \quad (4)$$

where n denotes the number of substructures and m the number of load vectors. In solving the system of equations, a matrix equation is also indicates that can be used to recalculate the internal displacement field of any substructure, if needed later:

$$T^n = -(K_{ii}^n)^{-1} K_{ib}^n \quad (5)$$

To illustrate the method, the following boundary conditions are defined for the meshed plate shown in Fig. 3.

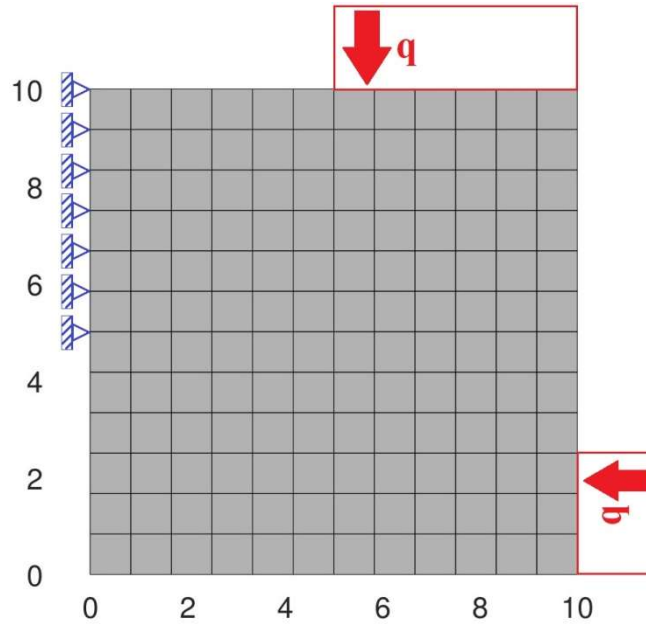

Fig. 3 Defining the boundary conditions of a model divided into substructures.

If the subdivision of Fig. 3 into substructures is done in a similar way to Fig. 2 and only the displacement coordinates of the super finite elements in the boundary points are determined by the Eq. (4), then the result is Fig. 4.

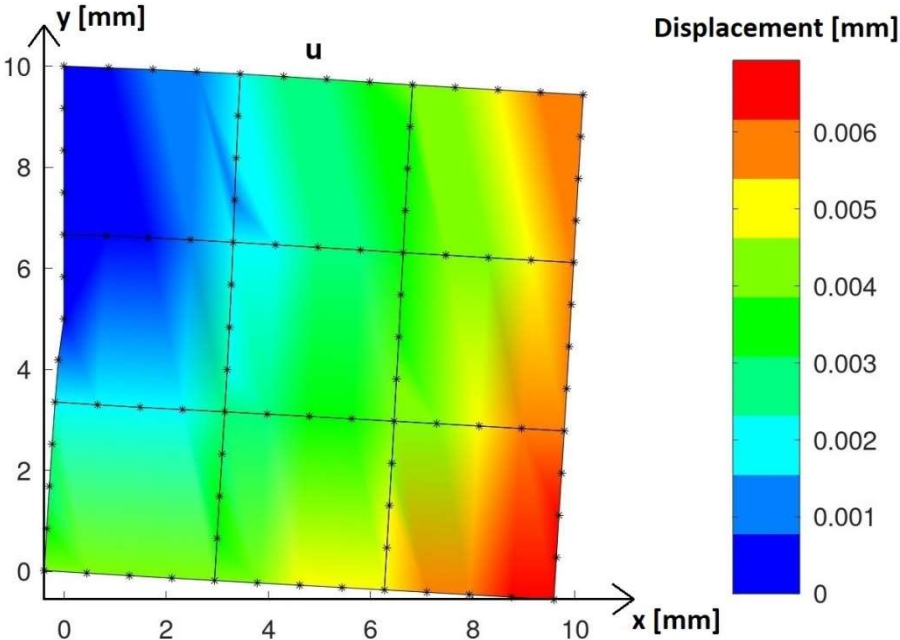

Fig. 4 Displacement field of a model constructed from super finite elements.

The known displacement values in the boundary points were used to represent the displacement field by interpolation.

Since the substructure technique has, to the authors' best knowledge, never been used to model metal foams, it requires a completely new way of thinking about how to construct it. The first step is to define super finite elements that can be used to construct the complete geometry to ensure the internal inhomogeneous structure. An example of such a substructure is shown in Fig. 5.

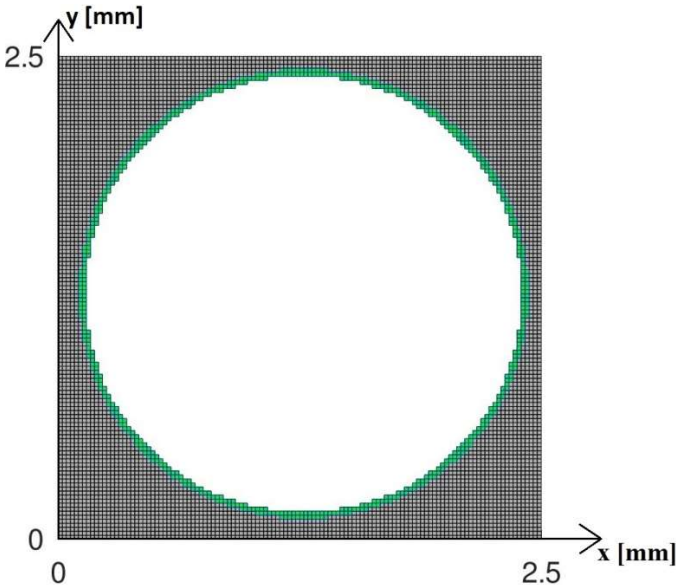

Fig. 5 Two-dimensional model of a metal foam substructure.

Several different substructures will be defined, with different sizes and locations of the iron rings (representing the iron hollow spheres of MMSFs in two dimensions). From these substructures, the inhomogeneous internal system can be imitated by a random distribution. The advantage of this method will be that the number of predefined substructures will be significantly smaller than the total number of substructures that build the geometry. This benefit is represented by Eq. (4), because the matrix operation behind the first sum will only need to be performed as many times as the number of differentiable substructures defined. After that, the results of the matrix operations are stored in memory and the stiffness values are summed up in the appropriate place depending on the geometry. Such a random distribution is illustrated in Fig. 6, where the geometry is constructed by a random distribution of nine distinct substructures.

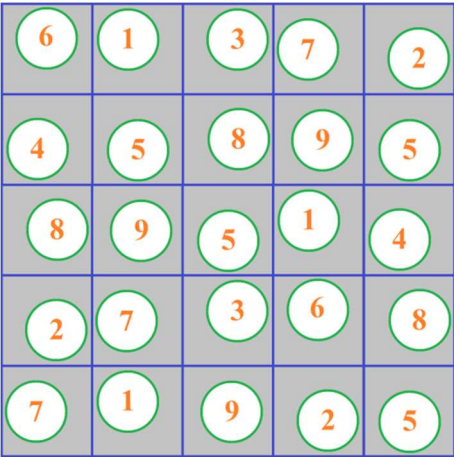

Fig. 6 Preserving internal inhomogeneity with predefined substructures.

The inhomogeneity can be further enhanced by defining several spheres of different sizes within a substructure. Using this method, the internal mechanical properties of each substructure can be reduced to the edges marked in blue, so that only the separation grid is included in the model. In the case where the linear rectangular elements of Fig. 3 are replaced by substructures similar to Fig. 5, and Eq. (4) is applied to calculate the displacement of the edges, the displacement grid in Fig. 7 is obtained. Line interpolation is used to visualize the displacements.

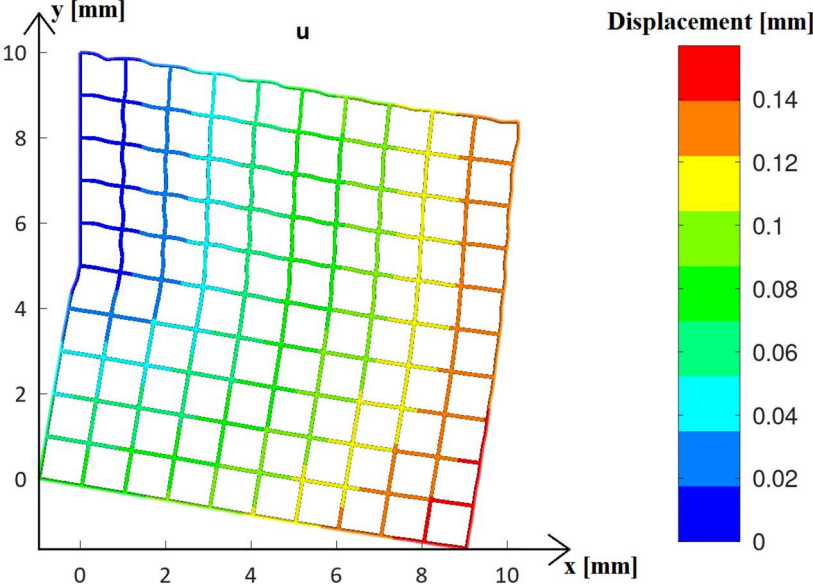

Fig. 7 Displacement grid covering an inhomogeneous internal arrangement.

3. Illustration of the calculation results of the substructure technique

In models with a low number of DoF the advantage of the substructure technique is not significant. As the DoF of the model is increasing, the difference in computation time between the conventional model and the model built from the substructures becomes more and more significant. This will be more apparent as the mesh becomes denser on a given geometry, because the ratio of edge points to interior points decreases. Fig. 8 shows that if the mesh partitioning is continuously densified, i.e., the number of DoF is continuously increased, but the number of substructures is kept constant, the difference between the substructure technique and the conventional method becomes more significant.

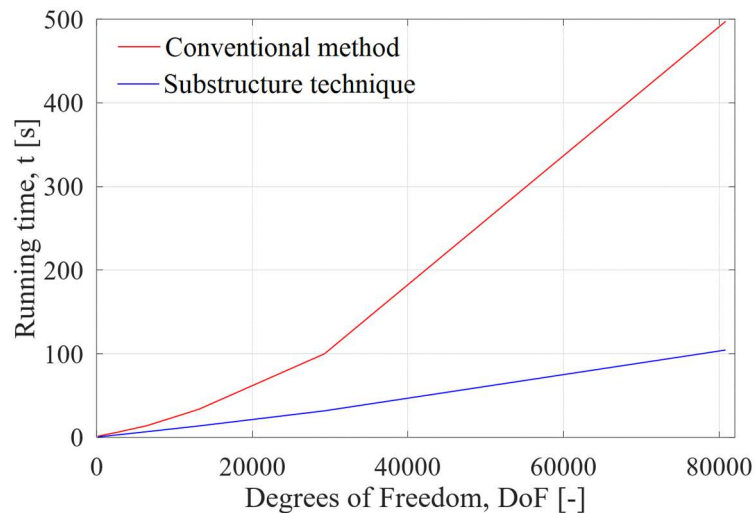

Fig. 8 The advantage of the substructure technique over the conventional method in terms of running time.

Another important advantage of the substructure technique is the minimal memory usage. It is sufficient to pre-define a few substructures with different internal geometries and then build the complete model from them in a normal distribution. It is possible to vary the diameter and location of the annulus rings within a substructure or to place several of them within a single cell. One way of speeding up the program is to calculate the stiffness of the different substructures in parallel. After generating the differential substructures, the stiffness matrix of each super finite element is reduced into the boundary points and stored in memory. When the stiffness matrix of the whole structure has been constructed, only the stiffness values of these few different substructures need to be summed at the appropriate locations. This avoids the need to store separate stiffness matrices for each repeated substructure, which can require significant memory for a large model. The memory efficiency of this can be seen in Fig. 9, where nine different substructures have been specified and it can be seen, that the increase in memory usage is already negligible beyond 100 substructures.

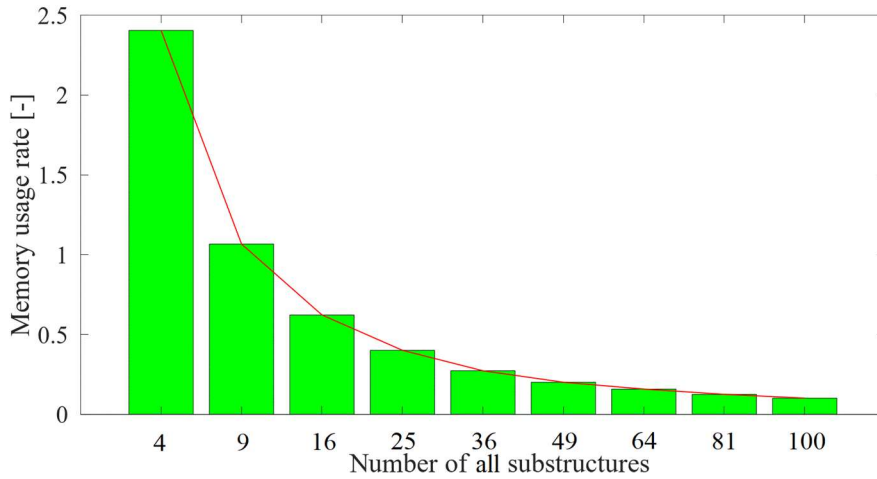

Fig. 9 Reduced memory requirements for predefined substructures.

The time required to calculate using substructures is affected by two factors. One factor is the assembly of the whole structure from the substructures and the construction of the multi-stage connection matrices. The other, even more important factor is the relative distance between the nodes, i.e., the density of the mesh. Increasing the density of the mesh increases the efficiency of the substructure technique compared to the conventional method, but it also increases the density of nodes at the boundaries. The extent of this can be illustrated by the reduction ratio to boundary points. It follows that the size of the system of equations to be solved will also increase and solving this system of equations will usually require more time. Fig. 10 shows the computation time as a function of these two parameters. Each colored line belongs to a specific DoF.

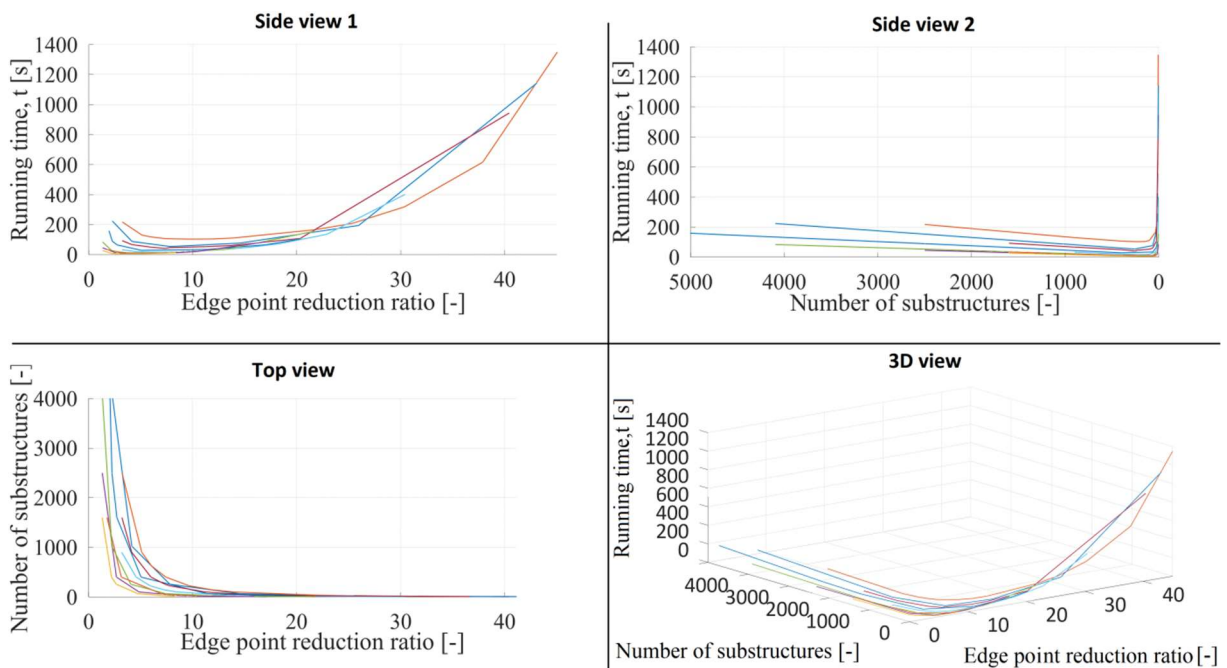

Fig. 10 Variation of running time of constant DoF curves as a function of reduction ratio and the number of substructures.

For the constant DoF curves in Fig. 10, it can be observed that each of them has a minimum point. The minimum point contains the optimal number of substructures and reduction ratio for a given number of DoF. These points for the minimum calculation time are summarized in Table 1.

Table 3 Reduction ratios for the minimum of the DoF curves.

Degrees of Freedom, DoF	Reduction ratios for minimum running time
2738	2.9
13122	4.8
20402	4.9
29282	5.2
33282	5.5
65522	5.9
80802	6.1
116162	7.3
132098	7.8
191202	9.7
321602	12.0
502002	12.2

The data show that as the DoF increases drastically, the reduction ratio associated with the minimum computation time grows slightly only. It follows that a denser mesh always requires slightly more substructures to keep the model at the optimal reduction ratio. The trend of these points is illustrated in Fig. 11.

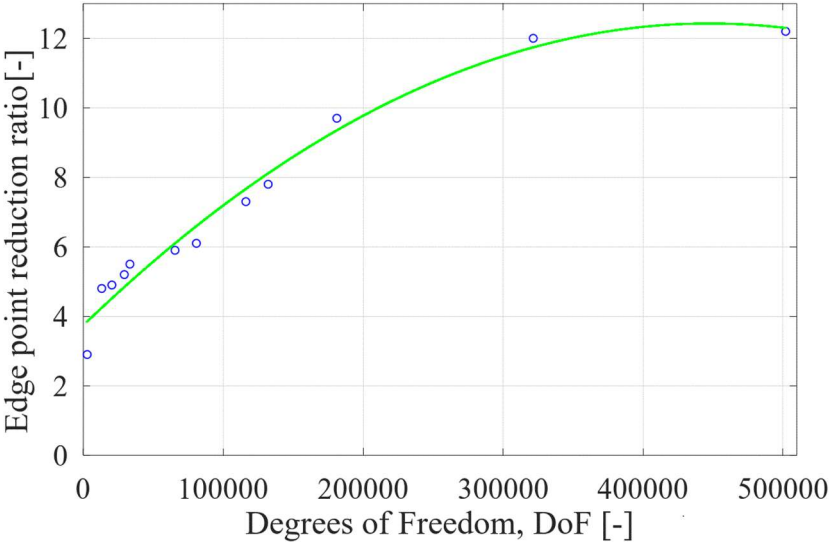

Fig. 11 The trend of the minimum running time points with increasing DoF.

3. Conclusions

The presented work shows how the application of substructure techniques can be combined with accurate modelling of the internal structure of MMSFs. The conventional finite element computation method for the plane deformation problem has been compared with the substructure technique in 2D. The following conclusions can be drawn about the efficiency of the method.

It has been demonstrated that the substructure technique is suitable for describing internal inhomogeneity in a computationally efficient way. This method combines the advantages of the homogenization technique and CT-based finite element meshing but neglects their disadvantages. It has been shown that building the geometry from a finite number of predefined substructures significantly reduces the memory requirements of the method, since only the predefined substructures need to be stored in memory.

It was observed from the computation time measurement data that the number of substructures should be increased as the mesh density is higher, so that the reduction ratio for the minimum computation time remains at the optimal value.

Acknowledgment

The research reported in this paper is part of project no. BME-NVA-02, implemented with the support provided by the Ministry of Innovation and Technology of Hungary from the National Research, Development and Innovation Fund, was financed under the TKP2021 funding scheme. This work was supported by the National Research, Development and Innovation Office (NKFIH), under grant agreement OTKA-FK_21 138505.

References

- [1] Christensen RM. Mechanics of cellular and other low-density materials. *Int J Solids Struct.* 2000;37(1-2):93-104.
- [2] Bardella L, Genna F. On the elastic behavior of syntactic foams. *Int J Solids Struct.* 2001;38(40-41):7235-7260.
- [3] Bardella L. An extension of the Secant Method for the homogenization of the nonlinear behavior of composite materials. *International journal of engineering science.* 2003;41(7):741-768.
- [4] Marur PR. Numerical estimation of effective elastic moduli of syntactic foams. *Finite Elem Anal Des.* 2010;46(11):1001-1007.
- [5] Betts C. Benefits of metal foams and developments in modelling techniques to assess their materials behaviour: a review. *Mater Sci Tech-Lond.* 2012;28(2):129-143.
- [6] Kozma I, Zsoldos I. Ct-based tests and finite element simulation for failure analysis of syntactic foams. *Engineering Failure Analysis.* 2019;104:371–378.
- [7] Szlancsik A, Katona B, Dombóvári Z, Orbulov I. N, On the effective young's modulus of metal matrix syntactic foams. *Materials Science and Technology.* 2017; 33(18):2283–2289.
- [8] Jiroušek O, Doktor T, Kytýř D, et al. X-ray and finite element analysis of deformation response of closed-cell metal foam subjected to compressive loading. *J Instrum.* 2013;8(02):C02012.
- [9] Huang R, Li P, Liu T. X-ray microtomography and finite element modelling of compressive failure mechanism in cenosphere epoxy syntactic foams. *Compos Struct.* 2016;140:157-165.

- [10] Heitor D, Duarte I, Dias-de-Oliveira J. Aluminium alloy foam modelling and prediction of elastic properties using X-ray microcomputed tomography. *Metals-Basel*. 2021;11(6):925.
- [11] Przemieniecki JS. Matrix structural analysis of substructures. *Aiaa Journal*. 1963;1(1):138-147.
- [12] Balmès E. Parametric families of reduced finite element models. Theory and applications. *Mechanical systems and signal Processing*. 1996;10(4):381-394.
- [13] Krysl P, Lall S, Marsden JE. Dimensional model reduction in non-linear finite element dynamics of solids and structures. *International Journal for numerical methods in engineering*. 2001;51(4):479-504.
- [14] Jensen HA, Millas E, Kusanovic D, et al. Model-reduction techniques for Bayesian finite element model updating using dynamic response data. *Computer Methods in Applied Mechanics and Engineering*. 2014;279:301-324.
- [15] Mencik J-M, Duhamel D. A wave-based model reduction technique for the description of the dynamic behavior of periodic structures involving arbitrary-shaped substructures and large-sized finite element models. *Finite Elem Anal Des*. 2015;101:1-14.
- [16] Szlancsik A, Orbulov IN. Compressive properties of metal matrix syntactic foams in uni- and triaxial compression. *Materials Science and Engineering: A*. 2021;827:142081.
- [17] Ren X, Han D, Sun L, et al. Experimental and numerical investigations of aluminum foam-filled auxetic circular tubular metamaterials with elliptical cells. *Construction and Building Materials*. 2023;374:130900.
- [18] Mirkhalaf S, Eggels E, Van Beurden T, et al. A finite element based orientation averaging method for predicting elastic properties of short fiber reinforced composites. *Composites Part B: Engineering*. 2020;202:108388.
- [19] Zhang S, van Dommelen JA, Govaert LE. Micromechanical modeling of anisotropy and strain rate dependence of short-fiber-reinforced thermoplastics. *Fibers*. 2021;9(7):44.

Témaválasztás indoklása

A Békés Megyei Onkológiai Központ része a terminális állapotú betegek ellátására szerveződött Felnőtt Hospice-Palliatív Osztály, de ez nem jelenti azt, hogy az aktív osztályokon ne veszítenénk el – akár hosszú ápolási idő után – beteget, és ennek során ne szembesülnénk a gyász megnyilvánulásaival (a megelőlegezett [anticipációs] gyásztól a sokk szakaszig, a komplikált megélésben az elfogadás tagadásának vádaskodásának terjedő fázisáig egyaránt) munkánk során (1) (2). Fontosnak tartjuk munkánk jellegéből adódóan a beteggel és a családdal történő megfelelő kommunikációra való törekvést és a természetes pszichés jelenségek elfogadását, s azoknak nem „személyes sérelemként” való megélését (3), (4).

Előre kell bocsátanunk, hogy tevékenységünk profilja miatt a haldokló gyermek, a szülők anticipációs gyásza és a gyermekek érzései és megélése témakörével nem foglalkozunk.

Honnan ered a gyász?

Annak ellenére, hogy a gyász kialakulásával, szakaszaival, következményeivel, a gyászmunkával (a sort a végtelenségig lehetne folytatni) a hazai és a külföldi irodalomban számtalan közlemény foglalkozik, kevés adatot találunk arról, hogyan alakul ki ez az élettani folyamat.

Az állatok gyásza

A kérdés hosszú ideig a tudomány és áltudomány határmezsgyéjén helyezkedett el, mivel az akadémikus tudomány az ezzel foglalkozóknál véletlen jelenségek antropomorfizálását vetette fel és ezzel a vetette el a megfigyeléseket.

A korszerű etológia „atyja” a Nobel-díjas *Konrad Lorenz* gyászreakciónak megfelelő viselkedést írt le tartós – életre szóló – kapcsolatban élő, majd párját veszített nyári lúd esetében, de a (teljesség igénye nélkül) a farkas, ennek késői utódeként a kutya), emberszabású majmok esetén is megfigyelhető az „állati gyász”.

Beckoff szerint az érzelmek tulajdonképpen a viselkedés szervezésének és irányításának eszközei, melyek közül elsődlegesek az életben maradáshoz szükséges „zsigeri érzelmek” (félelem, agresszió), másodlagosak tapasztalás után kialakult, „tudatosak”, az érzés és a cselekvés közti kapcsolatot jelentik (szeretet, a gyász, irigység). Ilyenkor az állatok táplálkozási kedve, mobilitása csökken, érzékszervei is gyengébben tűnnek működni, túlélési esélyei (a csoport támogatása nélkül, vagy azzal is)

¹ Gál Ferenc Egyetem, Egészség- és Szociális Tudományi Kar (Gyula)

² Békés Vármegyei Központi Kórház Pándy Kálmán Tagkórház, Békés Vármegyei Onkológiai Központ (Gyula)

romlanak. Nem sikerült ennek evolúciós előnyét megfogalmazni. Az viszont nem meglepő, hogy *Sigmund Freud* ezt, sőt, a későbbi, humán gyászreakciókat is (az emberben elfojtott) szexuális készenlét/felhívás jelének tekintette (5), (6), (7), (8), (9).

A történelem előtti (prehistorikus) ember gyásza

Őseink a kőkorszakban és a fémkorszak kezdetén elsősorban az „elsődleges érzelmek” megélésére törekedtek, fenntartva az egyed, a horda (vagy más névvel illetett emberi csoport) és végeredményben ezáltal – az akkor összességében kis létszámú – faj életét. Nem kalandozhatunk el dolgozatunkban a neandervölgyi és a cro-magnoni ember „szerepváltására”, mely jelenlegi ismereteink szerint messze nem békésen történt, de a *Homo sapiens sapiens* génállományában a *Homo sapiens neanderthalis* szekvenciáit – ha nem is a rassziták által tudománytalanul feltételezett homogenitással – elődeink megőrizték (10), (11), (12), (13).

A másodlagos érzelmek – beleértve a gyász – kialakulásához kevés adat áll rendelkezésre, így analógiákra és megalapozott spekulációkra támaszkodhatunk. A sírok maradványai jól vizsgálhatók, így az ezekhez kapcsolódó rítusok és az emlékezés is feltételezhető. A későbbiekből látható lesz, hogy a normális gyász is tartalmaz a primitív körülmények között élők számára hátrányos elemeket, így kialakulásának és történelmi fennmaradásának okán érdemes elgondolkozni. A gyász vélhetően az emlékezéssel kapcsolódott össze, és az egyes személyek visszaidézése nemcsak azok „képét”, hanem az adott közösség érdekében – vagy éppen ellenében – végzett cselekedeteit is hordozva tanulságul szolgáltak. Ez a gondolat máig is él. Szabó Lőrinc halálának tizedik évfordulóján, 1967-ben, mondta a sírnál emlékbeszédében *Juhász Ferenc*: „A halottak úgy beszélnek, hogy volt életük beszél helyettük. Művük és szenvedésük lényege.” (13), (14).

Gyász és kultúrák

A téma jellege nem teszi lehetővé, hogy a különböző kultúrák és vallások gyással kapcsolatos viselkedésformáit és hitvilágát bemutassuk, a testtel kapcsolatos cselekményekre szorítkozunk. A természeti népeknél – a hagyományokat követve – a temetési szertartások mellett a vadállatokkal vagy akár erre a célra nevelt halottevő kutyákkal való megetetés vagy a rituális kannibalizmus egyaránt szerepet játszik (12), (15), (16).

A nagy világvallások a test integritásának megőrzését (iszlám, judaizmus), az új testben való újjászületést (buddhizmus) és a lélek nélküli maradvány megsemmisítését (hinduizmus) egyaránt előírják. Mivel a keresztény kultúra határozza meg viselkedésünket (azoknak is, akik nem tartják magukat hívőknek, az ehhez kapcsolódó társadalmi elvárásoknak kell eleget tenniük), a későbbiekben ezzel foglalkozunk (17), (18), (19), (20)

A gyász definíciója, típusai és szakaszai

A gyászt *Pilling János* a „veszteség által kiváltott magatartásformák együtteseként”, vagy egyszerűbben „veszteségre adott reakcióként” definiálja, míg *Rohánszky* az érzelmi leválás fontosságát és ennek folyamatát emeli ki (2), (21), (22). Ebben a folyamatban többszörös veszteség következik be: a beteg elveszti életét, a rokonok, barátok, ismerősök az elhunytat, az ápolók pedig a beteget, akivel hosszabb ellátás alatt kötődés alakult ki.

A *gyász szakaszait* elsőként Engel publikálta 1964-ben (lesújtottság és hitetlenség – tudatosulás – újraszerveződés és helyreállítás), de ezt később felváltotta a korábban általánosan elfogadott gyászmodell (Kübler-Ross, 1988.), mely már öt elemet tartalmazott: elutasítás – düh – alkudozás – depresszió – belenyugvás. Ez a besorolás mára részben módosult, részben új szerzők, új megközelítések alapján új modelleket alkottak. Fontos annak hangsúlyozása, hogy a veszteségre adott reakciót számos tényező határozza meg (pl. elhunytal való kapcsolat, halál módja és a haldoklás időtartama, a gyászoló életkora, neme, személyisége, előzetes betegségei, esetleges egyidejű krízisei, hite, kulturális és szociális kapcsolatrendszere), így a gyász minden esetben egyéni és egyedi. A „normál gyász” szakaszai (1. táblázat) csupán statisztikai gyakoriságból eredő absztrakciót jelentenek, melytől az eltérés nem jelent feltétlenül kórosat vagy éppen károsat. Mivel ezek közismertek, részletes bemutatásuktól eltekintünk (2), (3), (21), (22), (23).

A gyászfolyamat új modelljei az individuális változatossághoz igazodnak, szkeptikusak a besorolással kapcsolatban, fontosnak tartják az elengedés helyett a szimbolikus kötelék fenntartását, figyelnek a jelentésalkotásra, az egyén identitására, a gyászoló személy mellett a családra és a tágabb kulturális csoportra (szűkebb környezetre) is.

Stroebe és Schut „kettős folyamat modellje” szerint a gyással való megküzdés dinamikus folyamat, melynek elemei a veszteség-orientáció és a helyreállítás stresszorok által befolyásolt orientációja (elsődleges stresszor [maga a gyász] és másodlagos stresszor [minden a gyással kapcsolatos érzélem, gondolat, viselkedés]). A gyászoló ezek között oszcillál, amíg a veszteséggel konfrontálódik, vagy amíg ki nem tud a folyamatból kapcsolódni. (A modell a komplikált gyászt valamely orientáció túlsúlya következményeként értékeli) (2), (24), (25). (1. ábra)

Neimeyer konstruktivista gyászelméletének központjában a jelentésalkotás, a veszteség jelentésének és így értelmének megtalálása áll. A gyászoló a másokkal folytatott beszélgetések során az őt ért veszteségről történetet vagy történeteket konstruál mindaddig, amíg érthetővé – jelentésselivé – nem tudja azt tenni. Az elmélet feltételezi, hogy a gyászoló rendelkezik a világra vonatkozó hiedelemrendszerrel. Ha a veszteség ezzel konzisztens, akkor – bár distressz elszenvedése mellett – megerősödnek az addigi jelentés-struktúrái, mivel a világ úgy működik, ahogy addig elképzelt; ellenkező esetben viszont disszonanciát él meg, eddigi elképzései hibásak voltak. Kiemelt területek: a jelentésnek (és annak értelmének) megtalálása;

a világ másképp szemlélése; speciális, személyes tudás, tapasztalat szerzése (ami előnyt, hasznot jelenthet);

identitásváltozás szükségessége (azaz saját magas „újraépítése”).

Az elmélet a veszteség mellett a növekedés lehetőségét is hordozza. Nem azt vallja, hogy minden feltétlenül az „eredeti kerékvágásba” tér vissza (a szokásos sztereotípiák szerint: „az élet megy tovább”, „az idő majd mindent megold”, „tudom, mit érzel, de hidd el: jobb ez már így”), hanem pozitív változásokat, a személyiségben poszttraumás növekedést tételez fel (2), (23), (25). (2. ábra)

A gyász másik személyiségépítő modellje Hogan nevéhez kötődik, aki a kétségbeesés, leválás, betolakodás, társas kapcsolat folyamatát határozta meg. A kétségbeesés az együtt elképzelt jövő lehetőségének elvesztése, a hiány érzésének gyötrelme, vágyakozás tehetetlenség együttese, melyhez a leválás során a kisebb-nagyobb közösségtől való visszavonulás, önmagával és másokkal szembeni bizalomvesztést tartalmazó önvizsgálat zajlik. A betolakodás szakaszában hívatlan, tolakodó gondolatok, érzések és képek okoznak szenvedést, melyeket (több-kevesebb sikerrel) próbál elkerülni. Fordulópontot jelent, amikor a gyászoló igénybe veszi a társas támogatást, a feltáró

beszélgetéseket, ezek során értelmet és célt találjon életének. A folyamat akkor fejeződik be, amikor a „jó” napok jelentősen meghaladják a „rosszakat”, kialakul a jövőre nézve egyfajta optimizmus. A könnyű fejlődés és az intruzivitás (negatív érzések és gondolatok) között a gyászoló oszcillálása ismert jelenség a pszichológiában (23), (26)

A világról alkotott képünk – hiedelemrendszerünk, elképzeléseink, ebből adódó tervezhetőség – az alapja *Calhoun* és *Tedeschi* poszttraumás növekedési modelljének (mely megnevezésében is hasonlít a konstruktivista gyászmodell megközelítéséhez). E szerint az elképzelés szerint is megvizsgáljuk, hogy a veszteség megfelel-e eddigi elképzeléseinknek, s ekkor mérséklődik a distressz és hamarabb helyreáll a gyászoló – lehetőségek szerinti – „pszichés jóléte”, viszont nem következik be a személyiség fejlődése. Ha az esemény nem illik világképünkbe, akkor más úton indulunk el, aminek során az addigi elképzelések értelmüket veszítik, a hiedelmek „összetörnek” (pl. szülő temeti gyermekét, [s ezen belül kiemelten szükségessé válik a tanácsadás]). Ennek következtében elmélkedésre van szükség, melynek révén megerősítjük a régi hiedelmeket, vagy éppen újraépítjük magunk körül a veszteségtől megváltozott világ pszichés lenyomatát. Az intruzív (tolakodó) elmélkedés gondolatait a gyászoló nem tudja kontrollálni, míg megfontolt (szándékos) esetben tudatos világkép-kialakítás történik. (Persze ezek nem izoláltan, hanem egymásra kölcsönösen hatva jelentkeznek, de szerencsére többnyire a növekedés irányába mutatnak). A pszichés gyarapodás nem valamennyi eleme örömteli: magában foglalja annak belátását, hogy a világ nem mindig „tisztességes”, rossz dolgok jó emberekkel is történhetnek, ezek gyakran nem kontrollálhatók vagy megelőzhetők – ezek belátása értékesebbé teszi a gyászoló számára az életet, türelmesebbé, toleránsabbá, empátikusabbá válnak, önbizalmuk nő. Komplikált gyász akkor alakul ki, ha nem sikerül a hiedelmeket újraépíteni, a distressz magas szintű marad és a „tolakodó – bizonytalanná tevő – gondolatok nem csökkennek (2), (23), (25), (27). *Calhoun* és *Mtsai* a folyamat blokk-sémáját 2010-ben, angol nyelven publikálták (26), de a 3. ábrán a magyar változatot mutatjuk be. (2), (25)

A gyász utáni szomorúság természetes folyamat, de minden esetben egyéni, s gyakran megnehezíti a gyászoló (és környezete) életét. A depresszív elemek, szorongás miatt gyakran pszichiátriai betegségnek vélik, és a gyászfolyamat feldolgozásának személyes közreműködést igénylő támogatása helyett gyógyszeres kezeléssel próbálnak az állapoton javítani, a két folyamat elkülönítése lényeges, s ezt a 2. táblázatban mutatjuk be. (Hangsúlyozni kell, hogy a megkülönböztetés nem minden esetben könnyű, s egy évvel a veszteség után 15 %-ban depresszió, akár major depresszió is kialakulhat; ebből a szempontból a korábban valamilyen pszichiátriai betegségben szenvedők fokozottan veszélyeztetettek.)

A komplikált gyász

A megnevezés 1991-ből származik, mivel a korábbi definíciókat (patológiás, kóros, morbid, abnormális, diszfunkcionális) – okkal – stigmatizálónak tartották, annál is inkább, mivel valamennyi modell tartalmazza a komplikált gyász időszakos elemeit, vagy akár abba a folyamatba való átkerülést. Diagnózisának kulcsfontosságú eleme az intenzív és perzisztáló szeparáció: ezt alapul véve 9-20 %-os prevalenciájú. Mivel a normál gyász tünetei, az ahhoz kapcsolódó felfokozott érzelmek 6-18 hónap alatt mérséklődnek, így a komplikált gyász diagnózisa 6 hónapnál korábban nem állítható fel. (2), (21), (23), (25)

Szűrőeszközként a „Complicated Grief Inventory” kritériumrendszere használható, melyet a 3. táblázatban mutatok be (2), (28).

Akárcsak a normál gyász esetében, a komplikált gyászt megélőknél is jelentősek az egyéni különbségek, individuális eltérések. Ennek ellenére azonosíthatók kockázati tényezők (melyek természetesen nem manifesztálódnak „kötelező módon”).

váratlan veszteség,

túlságosan erős kötődés a halotthoz (dependencia),

ambivalens érzések az elhunytal kapcsolatban,

gyermek, illetve fiatal halála,

halmozott, illetve feldolgozatlan korábbi veszteségek,

a gyászolót ért gyermekkori traumák (abúzus vagy súlyos elhanyagolás)

a gyással egyidejűleg fellépő egyéb stresszhelyzetek,

hiányos szociális kapcsolatok,

a halál erőszakos úton következett be (pl. öngyilkosság, gyilkosság),

a túlélő olyan baleset következtében veszít el valakit, amelynek okozója saját maga volt,

a gyászoló rossz testi vagy lelki egészség,

a túlélő anamnézisében depresszió szerepel.

A komplikált gyász jelenségét tovább oszthatjuk annak főbb típusai alapján.

Krónikus gyászról akkor beszélhetünk, ha a gyászoló reakciói kezdetben természetesnek tűnnek, de az idő múlásával nem csökkennek; éveken át elhúzódhat a szorongáslegsúlyosabb formája a „mumifikáció”, amikor a halott szobáját soha nem rendezi át. Fontos tudni, hogy ezek a sérült személyek gyakran segítő magatartásúak, vagy akár ilyen foglalkozást választanak. Veszélye a gyász torzulása, morbiditás, mortalitás növekedése, vagy akár suicidium.

A késleltetett gyász akkor alakul ki, ha a gyászoló mások támogatását helyezi előtérbe, de ambivalens kapcsolat következménye is lehet. Tünetei a tagadás, mely haraggal, büntudattal szövődik, és pszichoszomatikus betegségekre való fokozott hajlam. A gyász egyéb tüneteit a támogatás megszűnése, vagy újabb veszteség (párkapcsolat, munkahely) váltja ki, s a folyamat ilyenkor normál gyászba, vagy elhúzódóbb reakcióba megy át.

A bagatellizáció oka általában az elhunytalhoz fűződő ambivalens kapcsolat (harag, büntudat a kötődés mellett), mely kezdetben megkönnyebbüléssel is járhat, majd úgy él, mintha mi sem történt volna, sőt aktivitása fokozódik („az ő feladatait is nekem kell ellátnom”). A hozzátartozó hátrítja a halottról való beszélgetést; a folyamat sokszor torkollik pszichoszomatikus tünetekbe, nemegyszer alkoholizmus, gyógyszerfüggés alakul ki.

A hipertrofikus gyász főleg hirtelen halál vagy gyermek elvesztése után lép fel, a reakciók szokatlanul erősek, majd ezek elnyomására törekedve szorongás, szociális visszahúzódnás áll, ami a család stabilitását is veszélyeztetheti – a lefolyás elhúzódó.

A torzult gyász komplex mechanizmusként alakul ki, két fő típusa van. Az egyik szomatikus betegségekre, balesetekre, alkoholizmusra, öngyilkosságra hajlamosít, a másik pszichiátriai kórképeket reaktivál vagy vált ki. (21). A fentiek miatt érthető, hogy nagyon nehéz egységes kritériumrendszert alkotni, de a stresszor (maga a veszteség), az intrúzió, a tagadás és az adaptáció zavara általában szerepelnek bennük (2), (21), (29)

Egészség és gyász

Bár – mint az eddigiekből kiderült – a gyász természetes folyamat (sőt, a komplikált gyász sem emberidegen), mégis nyilvánvaló, hogy az egészség jelenleg elfogadott definíciójával nem egyeztethető össze. A WHO 1946-ban megfogalmazott definíciója szerint „az egészség nem csupán a betegség hiánya, hanem a testi, lelki, szociális jóllét állapota” (30), (31). Ehhez az alapelvhez képest teljesen más, inkább gazdasági-pragmatikus, mintsem lelki-idealisztikus nézőpontot képvisel és hangsúlyoz az ÁEEK (Állami Egészségügyi Ellátó Központ) 2021-ben, Egészségtudományi fogalomtár című összeállításában, mely szerint az egészséget, mint a mindennapi élet erőforrását, nem pedig, mint életcélt kell értelmezni (32).

A mindannyiunk által ismert és elfogadott egészség-meghatározást a gyászreakciókkal egybevetve nyilvánvaló, hogy az elvárt „lelki jólét” helyett – hosszabb-rövidebb időre – negatív érzelmek jelentkeznek, oly mértékben, hogy a szomorúság és depresszió elkülönítése külön szakmai feladatot jelent. A szociális kapcsolatok megváltoznak, a gyászoló egyedileg eltérően, különböző mértékben képes elfogadni a környezet segítségét, annak ellenére, hogy azok igyekeznek a „szociális jólét” állapotát megteremteni, legalábbis a „kapcsolati hálót” fenntartani. Ez a segítség természetesen csak ezen a szűk, bár lényeges területen lehetséges, mivel az elhunyt krónikus beteg gondozása, gyógyszerelése, vagy akár csak látogatása, a temetéssel kapcsolatos költségek, a családból egy segítő családtag elvesztése, vagy az így bekövetkezett keresetkiesés a gyászoló szociális helyzetét igen kedvezőtlenül befolyásolhatja. Különösen beszűkültek a szociális lehetőségek akkor, ha a gyászoló maga is idős, krónikus beteg (mely magas gyógyszerköltséggel jár), és nincsenek gyermekei, vagy velük a kapcsolattartás, illetve a tőlük kapott támogatás bizonytalan (31).

Érdeemes a testi jólét elvesztésével külön is foglalkozni. *Pilling* a következő tünetcsoportokat és/vagy betegségeket emeli ki:

Korai jelenség a szomatikus distressz állapota (néhány perctől akár órákig tartó torokszorítás, fulladás, légszomja, sóhajtási kényszer, gyomor összeszűkültségének érzése, izomerő csökkenése).

Később mellkasi szorítás, palpitáció, szédülés, fejfájás, alvászavarok, zajérzékenység, gyengeség, a szervezet energiaszintjének csökkenése, a libidó lanyhulása vagy hiánya, más okkal nem magyarázható izomfájdalmak, szájszárazság, étvágytalanság, puffadás, teltségérzés, émelygés, hasmenés vagy székrekedés, pszeudoparkinsonos tünetek (kifejezési készség lelassulása, mimika csökkenése, mozgások lelassulása) egyaránt kialakulhatnak. Növekedik a gyászolók között az orvoshoz fordulás, a felírt receptek, az egyes betegségekben – pl. tüdőrák, akut miokardiális infarktus, alkohol- és drog-abúzzsal összefüggésbe hozható kórképek és a balesetek – történő halálozás és az öngyilkosság aránya (23).

Ezek a statisztikai felméréseken alapuló adatok vitathatók és vitatottak (mintaválasztás, módszertan), de *Hopf* és *mtsai* a neuroendokrin betegségek gyakoribbá válásának jelzése mellett a szérum-kortizol szintjének csökkenését, a diurnális görbe laposodását laboratóriumi módszerekkel igazolták (33)

Végszó

A szeretteink elvesztése utáni gyász természetes folyamat, melyből – szerencsés esetben – akár megerősödve is kerülhetünk ki, ez az ellátók szemszögéből máshogy jelentkezik. Az általunk észlelt, terminális állapotú betegek esetében az anticipációtól kezdve foglalkozni kell(ene) a hozzátartozókkal, a beteg pszichés támogatása mellett a családdal is. Jelenleg az egészségügyi személyzet elégtelen létszáma, Az intézmények bevétel-orientált, s a minőséget csak a jogi számonkérés elkerülésének szintjén elváró gondolkodása ezt nem teszi szervezett formában lehetővé. Korábban terveztük a dolgozókkal való rendszeres foglalkozást, továbbképzést, de ezt a nemegyszer több munkahelyen is dolgozni kényszerülő ápolók csak kevés szabad idejük terhére vállalhatták volna, mivel a túlóra kifizetésére a betegellátás kapcsán sem találnak a vármegyei kórházban lehetőséget. Reális igényként merült fel a gyászcsoport létrehozása, de azt a COVID-pandémia után megnövekedett pszichológiai és pszichiátriai feladatok tették irreálissá.

A legtöbb, amit munkatársainktól remélhetünk, az a gyásszal kapcsolatos alapfogalmak ismerete, az „automatikus” gyógyszerelés helyett néhány kedves, megértő szó, egy támogató ölelés, és esetleg azok felismerése, akiknek kompetenciánkat és tudásunkat meghaladó szaksegítségre van szükségük. A mai magyar egészségügyben – Neil Armstrong világhírű mondását némi változtatással aposztrofálva – ez kis lépés egy embernek, de hatalmas ugrás az emberiségnek.

Irodalom:

Benczúr L. A gyász lélektana. In: Kiss ECs, Sz Makó H (szer.). Gyász, krízis, trauma és a megküzdés lélektana. Pannónia Könyvek, Bp., 2015. pp. 11-39.

Pálfiné Kegye A, Forgács-Menyhért M. Gyász. In: Csikós Á (szerk.). Palliatív ellátás. Medicina Könyvkiadó Zrt., Bp., 2022. pp. 520-536.

Kübler-Ross E. A halál és a hozzá vezető út. IX. A beteg családja. Gondolat Kiadó, Bp., 1988. pp. 129-211. (az oldalszám a birtokomban levő e-könyvre vonatkozik!)

Pozsgai É, Csikós Á. Kommunikációs alapelvek a palliatív ellátásban. In: Csikós Á (szerk.) Palliatív ellátás. Medicina Könyvkiadó Zrt., Bp., 2022. pp. 463-474.

Pomichal K. Gyászolnak-e az állatok? Körkép 28. 06. 2018. (letöltve: 2023. 04. 19.) <https://korkep.sk/cikkek/tudomany/2018/06/28/gyaszolnak-e-az-allatok/>

Lorenz K. The companion in the bird's world. 1937; Auk, 54: 245 273.

Fiore RR. What Defines Us: An Analysis of Grieving Behavior in Non-Human Primates as a Potential Evolutionary Adaptation. Dissertation. Colorado Univ. 2013. (letöltve: 2023. 04. 19.) <file:///C:/Users/user/Downloads/whatDefinesUsAnAnalysisOfGrievingBehaviorInNonHumanPr.pdf>

Bekoff M. Animal emotions: wild justice and why they matter: Grieving magpies, a pissy baboon, and empathic elephants. Emot Space Sociol. 2009; 2: 82–85

Bánszegi R. A lét elviselhetetlen könnyűsége, avagy az egzisztenciális pszichológia alapkérdései. Élet & Pszichológia. 2017. október 21. (letöltve: 2023. 04. 28.) <https://mindsetpszichologia.hu/a-let-elviselhetetlen-konyyusege-avagy-az-egzisztencialis-pszichologia-alapkerdesei>

Lipson M, Szécsényi-Nagy A, Mallick S, et al. Parallel palaeogenomic transects reveal complex genetic history of early European farmers. Nature. 2017 Nov 16; 551(7680):368-372. doi: 10.1038/nature24476.

Stiner MC. Love and Death in the Stone Age: What Constitutes First Evidence of Mortuary Treatment of the Human Body? 2017; Biol Theory. 12, 248–261. <https://doi.org/10.1007/s13752-017-0275-5>

Winkler EA. Grief, grieving, and loss in High Medieval historical thought. Traditio. 2022; 77, 129–183.

Kővári I. Az Alföld őskori népességeinek megítélése kraniometriai elemzésük révén. Doktori (PhD) értekezés. Debrecen. 2008. (letöltve: 2023. 04. 17.) <https://dea.lib.unideb.hu/server/api/core/bitstreams/d176eb23-8b2f-4a86-a6f5-2129ce9aec92/content>

Béládi M, Bodnár Gy, Sótér I és mtsaik (szerk.): A magyar irodalom története 1945-1975. II/1-2. Akadémiai Kiadó, Bp. 1986. pp. 714-749.

Kara Gy. Mit kell tudni Mongóliáról? Kossuth Könyvkiadó, Bp., 1982. pp. 86-87.

Cole, J. Assessing the calorific significance of episodes of human cannibalism in the Palaeolithic. Sci Rep. 2017; 44707 DOI: <https://doi.org/10.1038/srep44707>

- Lugosi J. A gyász illemtana az öt nagy világvallásban – hinduizmus. Engeddel. 2015/02/13. (letöltve: 2023. 04. 17.) https://engeddel.blog.hu/2015/02/13/a_gyasz_illemtana_az_ot_nagy_vilagvallasban_hinduizmu_s
- Lugosi J. Az iszlám gyász és temetés. Engeddel. 2015/03/17. (letöltve: 2023. 04. 17.) https://engeddel.blog.hu/2015/03/17/az_iszlam_gyasz_es_temetes
- Donin HH. Zsidónak lenni. Halál és gyász. időpont nélkül. (letöltve: 2023. 04. 17.) <https://zsido.com/fejezetek/halal-es-gyasz-3/>
- Kazi-Tóth A. A haldoklás és a halál utáni állapotok a tibeti buddhista hagyomány tükrében. Kharon. 2006; 10(3-4). 77-96
- Pilling J. A gyász lélektana. A normál és a komplikált gyász folyamata, és a támasznyújtás lehetőségei. In: Hegedűs K. (szerk.): A palliatív ellátás alapjai. Semmelweis Kiadó, Bp., 2009. pp. 175-191.
- Rohánszky M. A betegségfolyamat szakaszainak pszichoszociális sajátosságai. In: Kegye A. (szerk.). Pszichoszociális onkológia. Gyakorlati útmutató a teljes körű betegellátáshoz. Zafir-Press Orvosi Szakkönyvkiadó Mona Lib. Bt.), Bp., 2014. pp. 13-35
- Pilling J. A gyász hatása a testi és a lelki egészségi állapotra. Doktori értekezés. Budapest. 2012. DOI: 10.14753/SE.2013.1812 (letöltve: 2023. 04. 17.) https://repo.lib.semmelweis.hu/bitstream/handle/123456789/106/pillingjanos_ertekezes_DOI_s.pdf?sequence=4
- Stroebe M, Schut H. The dual process model of coping with bereavement: rationale and description. Death Stud. 1999 Apr-May; 23(3):197-224. doi: 10.1080/074811899201046.
- Csikós Á, Menyhért M, Radványi I, és mtsaik. A gyász új perspektívái. Orv. Hetil. 2015; 156(39), 1569–1576.
- Hogan NS, Sdcmidt LA. Hogan Grief Reaction Checklist (HGRC). In: Neimeyer RA (Cons Ed.). Techniques of Grief Therapy. Routledge Ed. (Taylor & Francis Group), New York, London, 2016. pp. 39-46
- Calhoun LG, Tedeschi RG, Cann A, et al. Positive outcomes following bereavement: paths to posttraumatic growth. Psychol Belgica. 2010; 50(1-2):125-143.
- Prigerson HG, Maciejewski PK, Reynolds CF 3rd, et al. Inventory of Complicated Grief: a scale to measure maladaptive symptoms of loss. Psychiatry Res. 1995 Nov 29; 59(1-2):65-79.
- Horowitz MJ, Siegel B, Hoken A et al. Diagnostic criteria for complicated grief disorder. Am J Psychiatry. 1997 Jul; 154(7):904-10. doi: 10.1176/ajp.154.7.904. PMID: 9210739.
- Lampek K, Füzesi Zs. Az egészség fogalmának alakulása. In: Oláh A (szerk.). Az ápolástudomány tankönyve. Medicina Könyvkiadó, Bp, 2012. pp. 105-112.
- Moravcsik-Kornyicki Á, R. Fedor A. Az egészség komplex megközelítése, mint az egészségpszichológiai vizsgálatok elméleti kerete. Acta Med Sociol. 2021; 12(32): 24-49
- Állami Egészségügyi Ellátó Központ (ÁEEK) Egészségtudományi fogalomtár. 2021; letöltés ideje 2023. 04. 29. <https://fogalomtar.aEEK.hu/index.php/Eg%C3%A9szs%C3%A9gfejleszt%C3%A9s>

Hopf D, Eckstein M, Aguilar-Raab C, et al. Neuroendocrine mechanisms of grief and bereavement: A systematic review and implications for future interventions. J Neuroendocrinol. 2020; 32: e12887. <https://doi.org/10.1111/jne.12887>

1. táblázat

A normál gyász szakaszai (2), (3), (21), (22), (23)

szakasz	időtartam	segítségnyújtás
anticipáció		gondolatok, érzelmek kifejezésére biztatás, nyílt kommunikáció
sokk	1-2 perc – néhány nap	gondolatok, érzelmek kifejezésének vagy „érzelemtelenségnek” elfogadása
kontrollált szakasz	temetésig	ne hagyjuk a gyászolót magára, biztassuk a teendőkben való részvételre (de javasoljunk kíséret a feladatokhoz)
tudatosulás (érzelmek, kogníció, percepció zavarok, magatartásbeli változások, testi tünetek)		idő hagyása, érzések kifejezésére biztatás (pl. napló), jelentős döntések elhalasztásának tanácsa
átdolgozás	több hónap	elmondani, hogy az emlékezés megmarad fájdalom nélkül is
adaptáció		új élethelyzethez való alkalmazkodás segítése

Az üresen hagyott cellákban még becslés sem adható a gyász individualitása miatt.

2. táblázat

A gyász (gyász utáni szomorúság) és depresszió elkülönítése

szempont	gyász/gyász utáni szomorúság	major depressziós epizód
domináns effektus	üresség és veszteség érzése	tartósan nyomott hangulat, képtelenség a boldogság/öröm érzésére
diszfória intenzitása	napok/hetek alatt csökken, hullámzik, főleg az elhunythoz kapcsolatos gondolatokkal, rá emlékeztető dolgokkal függ össze	tartós, nem függ össze konkrét gondolatokkal vagy tárgyi emlékekkel
pozitív érzelem, humor	megjelenhet	nem jellemző, helyette mindent átható boldogtalanság, gyötrellem jelentkezik
gondolattartalmak	elhunyttal kapcsolatos gondolatok, emlékek dominálnak	önkritikus, pesszimista, „rágódás” jelentkezik
önbecsülés	rendszerint megtartott (esetleges önbecsmérlés az elmulasztott személyes kapcsolatra irányul)	jellemzők az értéktelenséggel és az önutálattal kapcsolatos érzések
halálra/elmúlásra irányuló gondolat	ha vannak, az elhunyra és a hozzá való csatlakozásra vonatkoznak	saját életének befejezésére koncentrálnak, mert értéktelennek érzi magát, vagy nem képes megbirkózni a depresszió fájdmával
elhunyttal kapcsolatos érzés	normál mértékű identifikáció és enyhe ambivalencia	kóros túlazonulás, fokozott ambivalencia, tudattalan düh
testi tünetek	sírás, testtömegvesztés, csökkent libidó, alvászavar, a figyelem és koncentrációképesség csökkenése, szociális visszahúzódás	sírás, testtömegvesztés, csökkent libidó, alvászavar, a figyelem és koncentrációképesség csökkenése, szociális visszahúzódás
suicid gondolatok	ritkák	gyakorik
önvád	elhunyttal való kapcsolatra, bánásmódra irányul	széles körű önvádlás, az egyén azt gondolja, hogy egészében rossz vagy értéktelen
környezet reakciója	empátia, szimpátia	ingerültség, bosszúság keltése az interperszonális kapcsolatokban
tünetek időbeli változása	az idő múltával a tünetek csökkennek, és ezt a gyászoló érzi is (hat hónapon belül spontán javulás várható)	a tünetek nem csökkennek, egyre súlyosabbá válnak, évek múltán is jelen lehetnek. A beteg úgy érzi, hogy tünetei soha nem fognak enyhülni
testi betegségek	fokozott fogékonyság	fokozott fogékonyság
kapcsolatrendszer	megnyugtatóra reagál, biztatást elfogad, szociális kapcsolatba vonható	megnyugtatóra, biztatásra jellegzetesen nem reagál, szociális kapcsolatokról elzárkózik
antidepresszánsok	nem segítenek	segítenek

3. táblázat

A komplikált gyász javasolt diagnosztikai kritériumai (2)

tünet	kritérium
szeparációs szorongás	Egy vagy több fennáll az alábbi tünetek közül: állandó, intenzív sóvárgás, vágyakozás a halott után az üresség és a kínzó egyedüllét gyakori érzése visszatérő, negatív gondolatok a halott nélküli élet sivárságáról; visszatérő, erős késztetés, hogy a halottal együtt lehessen a gyászoló figyelmét teljesen lekötik a halottal összefüggő gondolatok, s ezek a napi rutint, megszokott funkciók ellátását gátolják
gondolatok	Kettő vagy több fennáll az alábbi tünetek közül: a halál körülményeinek örökös újraélése, felidézése gyakori a realitás tagadása, képtelen a halál tényének elfogadására
érzelmeik	állandó kimerültség, tompultság, emocionális dermedtség visszatérő harag vagy keserűség a halállal kapcsolatban a halál óta kevesebb bizalom az emberekben, kevésbé érdeklődik a többi ember iránt fájdalom, vagy más testi tünet, ami a halottnál is korábban megfigyelhető volt, a halott hangjának hallása, alakjának látása halottal összefüggő emlékekre adott intenzív érzelmi reakciók
viselkedés	a halottal vagy halálával kapcsolatos helyeknek, dolgoknak, személyeknek kifejezett kerülése vagy éppen keresése

1. ábra

Stroebe és Shut oszcillációs gyászmodellje (2), (25)

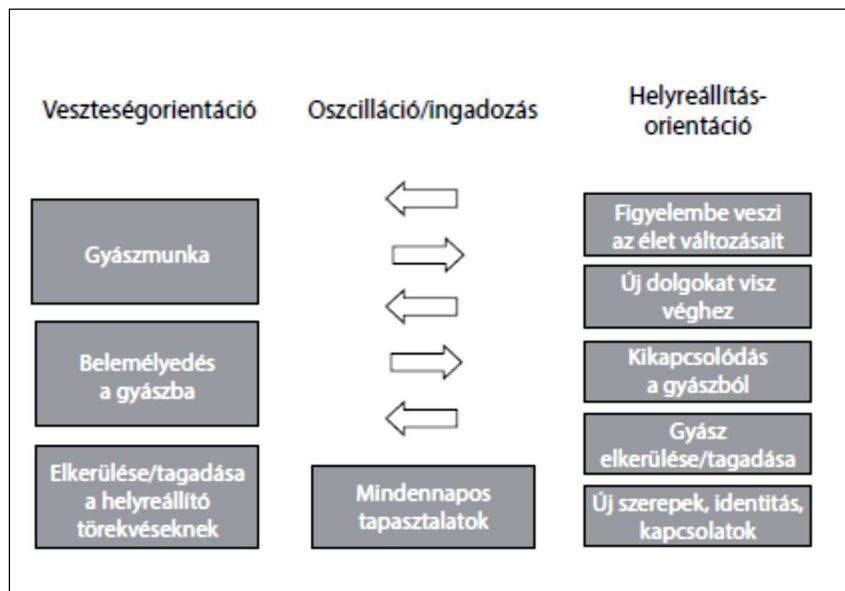

Szerzők megjegyzése: Ez – és valamennyi – ábra jobb minőségben található meg a Palliatív ellátás című könyvben, de szerzői jogi okokból a folyóiratban megjelenteket emeltük át.

2. ábra
 Neimeyer konstruktivista gyászmodellje (2), (25)

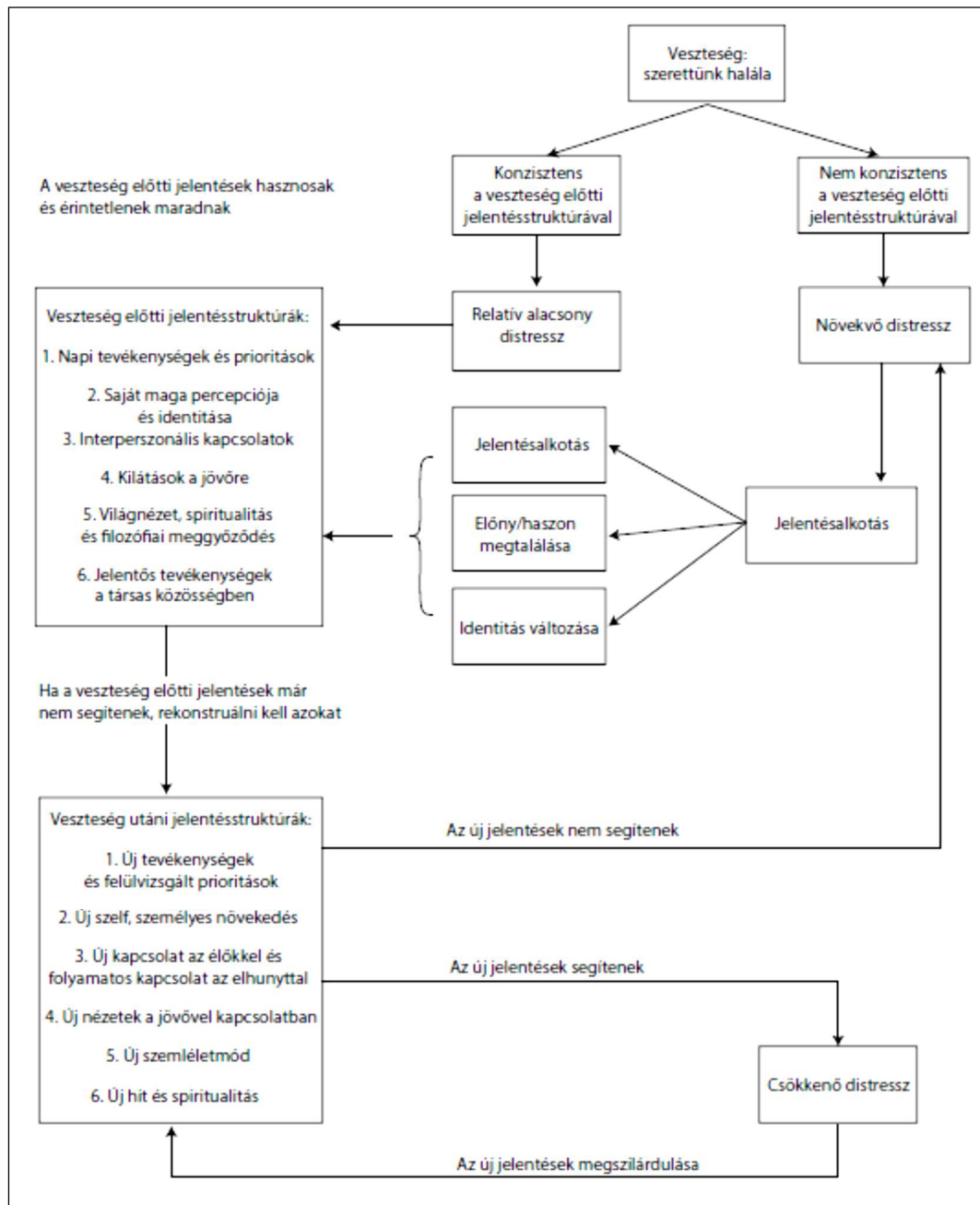

3. ábra

Calhoun és Tedesechi posztraumás növekedési modellje (2), (23), (25), (26)

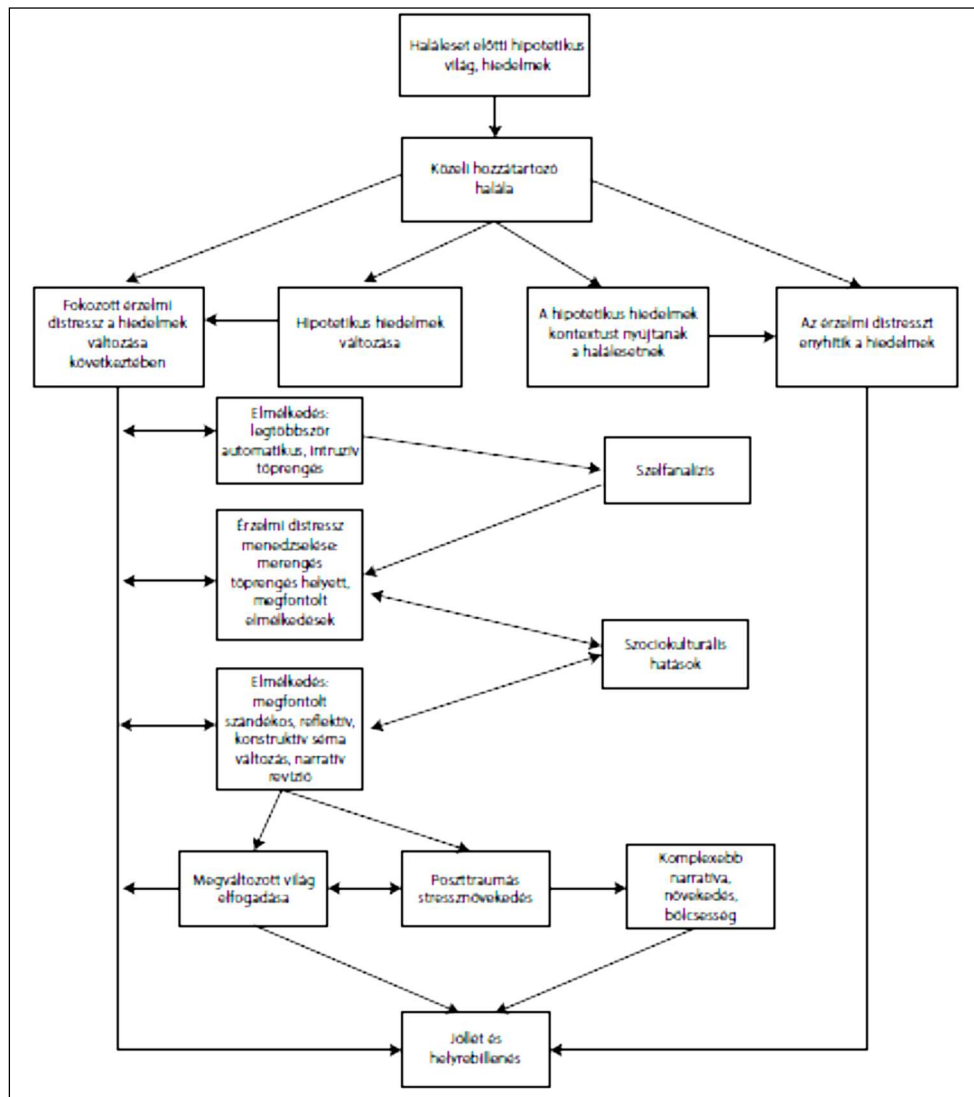

c halálának tizedik évfordulóján, 1967-ben, mondta a sírnál emlékbeszédében *Juhász Ferenc*: „A halottak úgy beszélnek, hogy volt életük beszél helyettük. Művük és szenvedésük lényege.” (13), (14).



Introduction

Hungary celebrates this year the 300th anniversary of the Diet of Pozsony (1722/23), in which fundamental reforms were passed by the Diet; among them the legal status of the monarch, the structure of government, and the judicial system. These reforms required both by the king and the estates (prelates, barons and nobility, the free royal cities) established a new constitutional order which was fit to the reality, and opened the door to the stability and development of the country after its liberation from the Ottoman occupation (1526/41–1699/1718) and wars.¹ First of all we should make it clear that the Kingdom of Hungary was never part of the Austrian Hereditary Lands or the Holy Roman Empire, the country remained a sovereign state under the rule of the Habsburgs too. The so badly called ‘Habsburg Monarchy’ (1526–1848) never existed as an entity, although various emperors (mainly Joseph II or Francis Joseph I) and influent politicians in Vienna wanted to create a unified (Austrian) empire. In reality there was no common state, common legislative, executive or judicial power, not even the person of the monarch was common, it was just the same – the Act II of 1723 was the first act in Hungary which declared that the person of the monarch in Hungary and Austria should be the same (!) –, no common law system, neither common borders, common currency, or common ‘citizenship’. Although the term ‘Habsburg Monarchy’ is so popular in the (inter)national historiography,² but if we read the laws of Hungary, the legal reality (the sovereignty of the country) is evident for us. We can speak about the Habsburg ‘power’ in Central Europe, but absolutely not about an ‘empire’. We can see a certain kind of cooperation in defence and finance between the various sovereign states (Hungary and

* Supported by the ÚNKP-22-4 New National Excellence Program of the Ministry for Culture and Innovation from the Source of the National Research, Development and Innovation Found.

¹ Géza Pálffy: *Hungary between Two Empires (1526–1711)*, Bloomington, Indiana University Press, 2021.

² Let see for example; Robert Adolf Kann: *A History of the Habsburg Empire, 1526–1918*, University of California Press, 1980, Petr Mat'a – Thomas Winkelbauer: *Die Habsburgermonarchie 1620 bis 1740: Leistungen und Grenzen des Absolutismusparadigmas*, Stuttgart, Franz Steiner Verlag, 2006, Robert John Weston Evans: *Austria, Hungary, and the Habsburgs: Central Europe c. 1683–1867*, Oxford University Press, 2008, Géza Pálffy: *A Magyar Királyság és a Habsburg Monarchia a 16. században*, Budapest, MTA BTK TTI, 2016.

the Hereditary Lands of Austria) under the rule of the same dynasty; the House of Habsburg. The Diet of Pozsony (1722/23) proved to be a cornerstone to ensure that the sovereignty could be maintained despite of the absolutistic aspirations of the monarchs. How?

Charles III (1711–1740)

During the War of the Spanish Succession³ (1701–1714) Archduke Charles⁴ was the Habsburg candidate for the Spanish throne against the Duke of Anjou⁵ (Philip V of Bourbon). Under the international pressure (England, the Dutch Republic) the Habsburgs (Emperor Leopold I and his sons; Joseph I King of the Romans, and Archduke Charles) signed a succession treaty (Pactum Mutuae Successionis, 1703) in which they established that Joseph I should inherit the thrones of Hungary and the Hereditary Lands of Austria from his father – as king of the Romans he had a good chance to be elected Holy Roman Emperor after the death of his father –, meanwhile both Leopold I (†1705) and Joseph I (†1711) disclaimed their rights in the Spanish Crown in the favour of Charles.⁶ London and Amsterdam wanted to avoid the unification of the Spanish and the French Empires under the rule of the Bourbons, just as to keep off the reincarnation of the union between the Spanish Crown and the Holy Roman Empire (as it was in the time of Emperor Charles V), so due to their request, the treaty agreed by the Habsburgs, established that in the case of the lack of male successors any of the brothers, the daughters shall inherit to evade the personal union between Madrid and Vienna. Of course, the Habsburgs wanted to maintain the mutual succession to secure the continuity of the dynasty in the entire Habsburg heritage. To achieve that elementary goal, the treaty had a secret article in which they declared that in the case of the lack of the male successor, the other brother (Joseph or Charles or their sons etc.) should inherit instead of the daughter or any other female successor.⁷ Despite of the efforts of the pro-Habsburg international coalition – England (Great-Britain from 1707), the Dutch Republic, Portugal, Savoy etc. –, Charles was unable to stabilize and perpetuate his reign in Spain, and after his brother, Joseph I died without male heirs in 1711 unexpectedly, due to the secret article of the former succession treaty, left Spain and returned to Vienna. This episode provoked a significant fracture within the pro-Habsburg coalition – the possibility of the reincarnation of the ‘empire’ of Charles V seemed to become reality –, the allies (mainly Great-Britain) tried to ensure their political, economical and geostrategic interests with the Bourbons, which finally led to the negotiations and later peace of Utrecht-Rastatt (1713/14).⁸ Although Charles could not enforce his rights in Spain, he denied to recognize Philip V of Bourbon as legitimate king, the peace treaty and mutual recognition between King Philip V and Emperor Charles VI was signed just a decade later (1725) in Vienna.⁹ The war

³ Let see the legal aspects of the conflict; Álvaro Silva Soto: *Entre Austrias y Borbones Derecho y razón de estado en la sucesión de Carlos II*, Editorial Dykinson, Madrid, 2021, Joaquim Albareda Salvadó: *La guerra de Sucesión de España (1700–1714)*, Barcelona, Crítica, 2010.

⁴ Roberto Quirós Rosado: “«Hault et puissant Prince, mon très cher et très aymé bon cousin et nepveu». El archiduque Carlos y la Monarquía de España (1685–1700)”, *Mediterranea, Ricerche storiche*, 33, 2015, 47–78.

⁵ Between 1701 and 1702 the Duke of Anjou occupied the thrones of the various Spanish kingdoms, let see the oaths taken by Philip V; Santos Coronas González: *Los juramentos forales y constitucionales de Felipe V en los reinos de España (1700–1702)*, Madrid, Boletín Oficial del Estado, 2017.

⁶ István Csekey: *A magyar trónöröklési jog*, Budapest, Athenaeum, 1917, 166.

⁷ Csekey op. cit. 167.

⁸ Let see the English version of the complete text; *A Complete Collection of Treaties from 1688 to 1771*, Treaty of Utrecht.

⁹ Let see the complete text; *Coleccion de los Tratados...* (1800) Reynado de Felipe V Parte II Tratado de Paz de Viena.

itself was not just a struggle between the Habsburgs and the Bourbons for the Spanish Crown, it was an 'election' between two concepts too; the absolutism represented by the Bourbons, and the former constitutional system of the Spanish Habsburgs represented by Archduke Charles.¹⁰ It is important from the aspect of our topic; when Charles returned to Vienna in 1711, he was obligated to remedy the harms of the Hungarian estates (Rákóczy's War of Independence 1703–1711)¹¹ agreed in the Treaty of Szatmár (1711).¹² It seems to be possible that the intensive cooperation between the Hungarian estates and the new monarch – after the inflexible absolutistic attitude of Leopold I¹³ and of Joseph I¹⁴ – was based on not just the political reality, but on Charles' personality also.

The legal status of the monarch, the female succession in Hungary

Charles III was crowned king of Hungary during the Diet of Pozsony¹⁵ (1712/15) and he confirmed the former male succession order of the country (Act II of 1687), which secured the return of the free election of the monarch by the Diet (as it was before 1687) in the case of the extinction of the male line of the dynasty. The Habsburgs inherited the throne of the Hereditary Lands of Austria in their own right, but in Hungary (before 1687) they were elected by the Diet, as Werbőczy mentions it clearly in his famous lawbook, the *Tripartitum*; '*the Prince is elected by the nobility*'.¹⁶

The monarch was not sovereign in Hungary, the sovereignty belonged to the Holy Crown,¹⁷ this constitutional theory insured that the monarch was unable to appropriate the public power

¹⁰ Anne Dubet: *Un estadista francés en la España de los Borbones: Juan Orry y las primeras reformas de Felipe V (1701–1706)*, Madrid, Biblioteca Nueva, 2008, Catherine Desos: *Les Français de Philippe V. Un modèle nouveau pour gouverner l'Espagne (1700–1724)*, Strasbourg, Presses Universitaires de Strasbourg, 2009.

¹¹ José Manuel de Bernardo Ares: *Luis XIV rey de España. De los imperios plurinacionales a los estados unitarios (1665–1714)*, Madrid, Iustel, 2008, Agustín González Enciso: *Felipe V: la renovación de España, sociedad y economía en el reinado del primer Borbón*, Navarra, Universidad de Navarra, 2003, Enríque San Miguel Pérez: *La instauración de la monarquía borbónica en España*, Madrid, Comunidad de Madrid, 2001, Agustín Guimerá Ravina: *El reformismo borbónico: una visión interdisciplinaria*, Madrid, Alianza, 1996, Joaquim Albareda Salvadó: *Los orígenes del Partido Español frente a Francia (1700–1714)*, *Magellánica, Revista de Historia Moderna*, 2018, 111–149.

¹² The dethronement of the dynasty was declared at the Ónod Assembly in 1707, let see; Sándor Gebei: *Az 1707. évi lengyel és magyar detronizáció politikai háttere*, *Hadtörténeti Közlemények* 120, 2007/4, 1268–1296, Géza Pálffy: *Egy elbukott, mégis sikeres függetlenségi mozgalom – A Rákóczi-szabadságharcról hosszabb történelmi távlatban*, In: *Rákóczi Emlékkönyv*, Budapest, Bethlen Gábor Alapkezelő Zrt., 2021, 14–29.

¹³ János Kalmár: *Szatmár, 1711: Vég, folytonosság, kezdet*, *Századok* 146, 2012/4, 875–886, János Kalmár: *Magyarországgal kapcsolatos kormányzati elképzelések Szatmár után*, In: György Csatóry (ed.): *Rákóczinak dicső kora: tanulmánykötet*, Ungvár, PoliPrint Kiadó, 2012, 133–141.

¹⁴ Árpád Károlyi: *A magyar alkotmány felfüggesztése 1673-ban*, Budapest, MTA, 1883, János Kalmár: I. Lipót magyarországi valláspolitikája és a Kollonich-féle Einrichtungswerk, In: Gabriella Erdélyi – Péter Tüstor (szerk.): *Mindennapi választások: Tanulmányok Péter Katalin 70. születésnapjára*, Budapest, MTA Történettudományi Intézet, 2007, 507–518.

¹⁵ János Kalmár: *Az 1708/09. évi ún. "labanc" országgyűlés*, In: Dániel Ballabás (ed.) *Országgyűlések – országos gyűlések*, Eger, Líceum Kiadó, 2011, 55–68, János Kalmár: *Adalékok az 1708. évi pozsonyi országgyűlés megnyitásának körülményeihez*, In: Tamás Dobszay et alii (ed.): *Rendiség és parlamentarizmus Magyarországon: A kezdetektől 1918-ig*, Budapest, Argumentum Kiadó, 2013, 210–217.

¹⁶ Dezső Márkus (ed.): *Corpus Juris Hungarici (1657–1740)*, Budapest, Franklin, 1900, Act I of 1715, Sándor Gebei: *Az 1708–1715. évi országgyűlés összehívásának körülményei*, In: Péter Kónya (ed.): *Az országgyűlés 1715-ben és a magyar társadalom a 18. században*, Eperjes, 2016, 24–38.

¹⁷ István Werbőczy: *Hármaskönyv*, In: Dezső Márkus (ed.): *Corpus Juris Hungarici*, Budapest, Franklin, 1897. I, 3, 7§ 'Neque enim princeps, nisi per nobilis elegitur'.

¹⁸ Ákos Timon: *A Szent Korona elmélete és a koronázás*, Budapest, Stephaneum, 1920, Ferenc Eckhart: *A szentkorona-eszme története*, Budapest, MTA, 1941.

(legislative, executive and judicial etc.), despite of the centralistic (16–17th centuries) and later absolutistic (17–18th centuries) policy of the Habsburgs, or to exclude the estates from these branches.¹⁸ The right to elect the monarch was a strong expedient in the hands of the Hungarian estates against the centralistic and later absolutistic policy of the monarchs during the 16–17th centuries.¹⁹ It was an uncomfortable situation for the dynasty undoubtedly, as they were obligated to negotiate with the Diet (to remedy their constitutional complains, harms etc.) to ensure the election of the next monarch in every single case.²⁰ Although the Habsburgs had tried to convince the Diet to accept the succession and the primogeniture²¹ in accordance with their own familiar rules²² (*Hausgesetz*) many times before, but they could achieve their goal just in 1687.²³ How?

After the liberation of Buda (1686) from the 145 years-long Ottoman occupation, the Diet of Pozsony (1687/88) under the terroristic pressure of the imperial army²⁴ and on the urge of monarch²⁵ accepted the succession of the male line of Leopold I (1657–1705),²⁶ and for the case of its extinction, the succession of Charles II of Spain²⁷ (1665–1700), and his male line in Hungary with the respect of the order of the primogeniture.²⁸ With the extinction of the male line of the Spanish branch of the House of Habsburg in 1700, the force of the Act III of 1687 lapsed. Do not forget, that the clause of the Act III of 1687 ensured the return of the free election of the monarch in the case of the total extinction of the male line of the dynasty, which was confirmed during the Diet of Pozsony (1712/15) by King Charles III too.²⁹

The Holy Crown was also brought back to Pozsony, as the laws had required it many times before,³⁰ the Holy Crown belonged not to the monarch, but to the country, its permanent guard place was in Visegrád and later in Pozsony under the custody of the crown's guards elected by the Diet – and not in the imperial treasury in Vienna –, as the various laws required it.³¹ During the Diet, Charles – as archduke of Austria – and the last male member of the dynasty, fearing from the probable extinction of the male line of the House in his person, published the former treaty of

¹⁸ Gejza Ferdinandy: *A királyi hatalom és méltóság Magyarországon*, Budapest, 1895, 75.

¹⁹ Vilmos Fraknói: *A magyar királyválasztások története*, Budapest, Athenaeum, 1921.

²⁰ During the 16th century the Habsburgs tried to avoid the expression 'election' and use the 'recognition' in the laws, but during the 17th century the Diets emphasized consequently the election of the monarch in the legal terms.

²¹ Csekey op. cit. 112.

²² Ferenc Eckhart: *A Habsburg-Lotharingiai Ház családi törvénye*, Budapest, MTA, 1929.

²³ Fraknói op. cit. 189–203.

²⁴ Péter Kónya: *Az eperjesi véisztörvényszék, 1687*, Eperjes–Budapest, 1994.

²⁵ Vilmos Fraknói: *A Habsburg-ház trónöröklési jogának megállapítása az 1687/8-ik évi országgyűlésen*, Budapest, Athenaeum, 1922, Béla Baranyai: *Hogyan történt az 1687/88 évi 1-4. törvénycikk szerinti törvényszöveg becikkelyezése*, *A Gróf Klebelsberg Kuno Magyar Történetkutató Intézet évkönyve* 3, 1933, 65–104.

²⁶ *Corpus Juris Hungarici* Act II of 1687, Kálmán Goldschmiedt: *A trónöröklés kérdése az 1687/88-i országgyűlésen*, Budapest, 1914.

²⁷ The Spanish monarch sent aid to Vienna during the siege, a part of the troops came to Hungary, took part of the liberation of Buda too, let see; Rubén González Cuerva: *La última cruzada: España en la guerra de la Liga Santa (1683–1699)*, In: [Porfirio Sanz Camañes](#) (ed.): *Tiempo de cambios guerra, diplomacia y política internacional de la Monarquía Hispánica (1648–1700)*, Madrid, Actas, 2012, 221–248.

²⁸ *Corpus Juris Hungarici* Act III of 1687.

²⁹ *Corpus Juris Hungarici* Act III of 1715.

³⁰ Géza Pálffy: *A Szent Korona a Rákóczi-szabadságharc idején (1703–1712)*, In: Géza Pálffy (ed.): *A Szent Korona hazatér. A magyar korona tizenegy külföldi útja (1205–1978)*, Budapest, MTA BTK TTI, 2018, 365–391.

³¹ Let see for example; *Act II of 1464, Act XXV of 1498, Act XVI of 1608, Act IV of 1622, Act XXXV of 1681* etc.

succession, and issued it as an order (*Pragmatica Sanctio*, 1713) in Austria.³² The 'new' order, mostly based on the former testaments of the monarchs³³ (mainly Ferdinand I and Ferdinand II) and succession treaties, required the same succession both in Austria and in Hungary (indivisibiliter ac inseparabiliter), but it was irrelevant in Hungary due to the fact that those documents were never accepted by the Hungarian Diet and thus the female succession was not regulated by the Hungarian law. The female succession was insured in Austria by the Pragmatica Sanctio (and by the former rules), but not in Hungary, so if the Hungarian Diet would not have accepted the possibility of the female succession in 1723, on the urging of Charles III, the collision between the various (Austrian and Hungarian) rules would have led to the situation in which the female members of the dynasty (for example Maria Theresa) would have inherited in the Hereditary Lands of Austria, but not in Hungary after the death of Charles, where the Diet would have had the right of the free election of the monarch. Of course, Maria Theresa could have been elected by the Diet freely, but without any guarantee, so that situation would have meant an uncalculatable uncertainty in politics, in public security both in Hungary and Austria. It is true that the succession was to the detriment of the liberties of the Hungarian estates, because it diminished their position at the negotiation table in the face of the monarch. On the other hand, the powerful Ottoman Empire was still in the neighbour, during the 18th century the Habsburgs lost two wars³⁴ – despite of the alliance with Russia (!) – against the Sublime Porte. So the natural 'common defence', which came from the 'union' between Austria and Hungary under the rule of the same dynasty, was needed as the danger or threat was reality at that time still. To inherit the throne of Hungary as the law – the Acts I-II of 1723 – required; (1) the successor shall be the legitimate descendent of an Austrian Archduke or Archduchess, (2) to be born to parents who are legally married to each other, (3) shall be Roman Catholic, and (4) can ascent to the throne with the respect of the order of the primogeniture established by the law.³⁵ The Hungarian law limited the right of the succession to the female lines of Charles III, Joseph I and Leopold I, which meant that the Hungarian law was much more strait than the Pragmatica Sanctio, which allowed the succession back to the female lines of Ferdinand I. Thanks to the Acts I-II of 1723, Maria Theresa could inherit all the thrones of his father in 1740.

³² Gustav Turba: *Die Grundlagen der Pragmatischen Sanktion*, Leipzig, 1911, János Poór: *A Pragmatica Sanctio történetéhez*, In: András Geró – Beatrix Nagy (ed.): *Mária Terézia – a magyarok királynője*, Budapest, Habsburg Történelmi Intézet, 2018, 151–177.

³³ Gustav Turba: *Die Pragmatische Sanktion*, Wien, 1913, 1–17, 6, „Das von Nuhn hinfüran, zu Ewigen Zeitten, alle unsere Erbkünigreich, Erzherzogthumber, Fürstenthumber, lande, und leüthe, sambt aller Ein- und Zugehörung, keines wegs, noch auf Einige weis, Es seye durch verrer Testament, Vermächt, Heüraths oder Einige andere benannte, noch unbenannte conträct zerthailt, oder zertrennt, sondern allezeit Inns gesambt auf denn Eltisten descendenten nach art und aufweisung des Juris Primogeniturae und Maioratus fallen und verstatmet werden solle”.

³⁴ Selim Güngörürler: *The Repercussions of the Austro-Russian-Turkish War (1736–1739) on the Diplomacy and the International Status of the Ottoman Empire*, Istanbul, Libra Kitapçılık ve Yayıncılık, 2014, Matthew Z. Mayer: *The Price for Austria's Security: Part I – Joseph II, the Russian Alliance, and the Ottoman War, 1787–1789*, *The International History Review* 26, 2004/2, 257–299.

³⁵ *Corpus Juris Hungarici* Act II of 1723, Let see; Bálint Ökröss: *A sanctio pragmatica, Jogtudományi Közlöny* 1866, 11–13, 23–28, 61–62, 90–95, 120–128, 137–140, Ferenc Salamon: *A magyar királyi szék betöltése és a Pragmatica Sanctio története*, Pest, 1866, Ferenc Vigyázó: *A Pragmatica Sanctio*, Budapest, 1894, Ödön Polner: *A pragmatica sanctio és a házi törvények*, Budapest, Franklin, 1902, Gejza Ferdinandy – Bódog Schiller: *A Pragmatika Sanctio és a házi törvények*, Budapest, *Magyar Jogászegyleti Értekezések* XXVI, 1903/5, 193–258, Viktor Jászi: *Válasz a Pragmatica Sanctio és a házi törvények tárgyában*, Budapest, *Magyar Jogászegyleti Értekezések* XXVIII, 1903/3, 67–143, Mihály Réz: *Közjogi Tanulmányok. A királyi ház törvényei. Az osztrák és a magyar Pragmatica Sanctio*, Budapest, Pallas, 1914.

With the acceptance of the succession in 1687, the Diet established constitutional guarantees too; (1) the monarch is obligated to issue the inauguration letter³⁶ (*diploma inaugurale*) before the coronation, in which the monarch promised that he would respect the sovereignty of the country, defend and restore its territorial integrity,³⁷ the constitution, the Golden Bull of 1222³⁸ (except the right of resist),³⁹ the rights and privileges of everybody, (2) the obligation of the coronation with the Holy Crown⁴⁰ within a Diet,⁴¹ do not forget, despite of the succession, the monarch could become king only by the coronation,⁴² and finally (3) to take a coronation oath⁴³ in which the new monarch had to swear to comply his constitutional duties. These guarantees were confirmed in 1723 by Charles III too.⁴⁴ The example of the usurper Joseph II (1780–1790) shows perfectly the fundamental importance of these constitutional guarantees, the emperor wanted to eliminate the sovereignty of Hungary, to transform the countries in a unified empire, but after his failure, under his younger brother, King Leopold II (1790–1792) the Diet of Pozsony (1791/91) restored the former constitutional order.

The system of government and the noble counties

The central executive power – within the ‘royal’ council (*consilium regni*)⁴⁵ –, which had been practiced both by the king and the estates in Hungary before Mohács, was reorganised by Archduke Ferdinand I of Habsburg (1521/26–1564) radically after his election to the throne of Hungary. Ferdinand I (also archduke of Austria and king of Bohemia) created new councils both in Austria (*Cancellaria Aulica Austriaca, Camera Aulica, Consilium Bellicum*) and in Bohemia (*Cancellaria Aulica Bohemica* etc.).⁴⁶ The biggest challenge for the Habsburgs and these countries was to organize the defense against the attacks of the Ottomans during these centuries (the sieges of Vienna in 1529 and 1683 show perfectly the real and permanent danger), so the Habsburgs brought fundamental financial and administrative reforms to achieve that goal.⁴⁷ Of course these reforms on one hand, the Ottoman occupation and permanent wars on the other made the position

³⁶ Dezső Márkus (ed.): *Corpus Juris Hungarici (1608–1657)*, Budapest, Franklin, 1900, *Corpus Juris Hungarici* Act II of 1622, Act I of 1638, Act I of 1659, Act II of 1715.

³⁷ The Habsburgs denied to restore the territorial integrity of the Kingdom, and after the liberation of the country, they maintained the Principality of Transylvania as a separated entity from Hungary, which unconstitutional situation survived until 1848/1867. The female succession was accepted in Transylvania in 1722, let see; István Csekey: A Pragmatica Sanctio Erdélyben, *Erdélyi Múzeum* XXXII, 1915, 145–159.

³⁸ Attila Zsoldos: *The Golden Bull of Hungary*, Research Centre for the Humanities, Budapest, 2022.

³⁹ *Corpus Juris Hungarici* Act IV of 1687.

⁴⁰ János M. Bak – Géza Pálffy: *Crown and Coronation in Hungary 1000–1916 A.D.*, Budapest, Research Centre for the Humanities, Hungarian National Museum, 2020.

⁴¹ Emma Bartoniek: *A magyar királykoronázások története*, Budapest, Magyar Történelmi Társulat, 1987, 112–167, Géza Pálffy: Nádasdy Tamás nádor a magyar királyok koronázási szertartásáról, In: Tünde Császtvay – Judit Nyerges (ed.): *A 60 éves Jankovics Józsefnek*, Budapest, Balassi Kiadó – MTA Irodalomtudományi Intézet, 2009, 305–310.

⁴² Gejza Ferdinandy: *A koronázás és közjogi jelentősége*, Budapest, Athenaeum, 1893/2, 212–234.

⁴³ *Corpus Juris Hungarici* Act I of 1687.

⁴⁴ *Corpus Juris Hungarici* Act III of 1723.

⁴⁵ András Kubinyi: A királyi tanács az 1490. évi interregnum idején, *Levéltári Közlemények* 48-49, 1978, 61–80, András Kubinyi: A Jagelló-kori magyar állam, *Történelmi Szemle* XLVIII, 2006/3-4, 287–307, András Kubinyi: A magyar országgyűlések tárgyalási rendje (1445–1526), *Jogtörténeti Szemle*, 2006/2, 3–11.

⁴⁶ Michael Hochedlinger – Petr Mat’ a – Thomas Winkelbauer (ed.): *Verwaltungsgeschichte der Habsburgermonarchie in der Frühen Neuzeit. Band 1: Hof und Dynastie, Kaiser und Reich, Zentralverwaltungen, Kriegswesen und landesfürstliches Finanzwesen*, Wien, Böhlau Verlag, 2019.

⁴⁷ István Kenyeres – Géza Pálffy: A Habsburg Monarchia és a Magyar Királyság had- és pénzügyigazgatásának fejlődése a 16–17. században, *Századok*, 152, 2018/5, 1033–1076.

of the country and the Hungarian nobility worse and worse in front of the Hereditary Lands of Austria.⁴⁸

Before Mohács, the presence and participation of the Hungarian estates in the 'royal' council (*consilium regni*) was insured by the (customary) law.⁴⁹ But now, in these new offices, the estates could participate on the invitation of the monarch only, not in their own right, which was a significant difference to the detriment of the estates, although later they tried to improve their positions without significant results.⁵⁰ In consequence of the permanent Ottoman threats and wars, Buda – the former capital – lost its function, in 1541 the city was occupied by the Ottoman armies, the headquarters of these new councils were appointed in Pozsony, which city became the new capital of Hungary, at the same time the traditional place for the Diet until 1848, and the place for the supreme courts in the 16–17th centuries.⁵¹

The new Hungarian councils⁵² (*Cancellaria Aulica Hungarica, Camerae Ungaricae, Consilium Hungaricum*) legally were not subordinated to the Austrian councils, but in reality, many times the monarch decided in Hungarian internal affairs with the help of the Austrian councils, without ask or listen the opinion of the Hungarian councils, in the practice their task was limited to execute the orders coming from Vienna. Of course, that situation led to permanent political conflict between the Hungarian Diet and the Habsburg monarchs during the 16–17th centuries,⁵³ the most sensitive topics were the financial questions⁵⁴ and the military administration.⁵⁵ The estates required from the monarch to respect the sovereignty of Hungary, the constitutional order and the competences of the Hungarian authorities many times without any long-term success. The old Hungarian laws ensured important competences to the Palatine⁵⁶ (*palatinus regni*), who was a mediator between the king and the estates – the Palatine was elected by the Diet among the four candidates of the monarch⁵⁷ –, and to the Ban of Croatia⁵⁸ (nominated by the king) in the system

⁴⁸ Géza Pálffy: A bécsi udvar és a magyar rendek a 16. században, *Történelmi Szemle* XLI, 1999/3-4, 331–367, 339.

⁴⁹ Dezső Márkus (ed.): *Corpus Juris Hungarici (1000–1526)*, Budapest, Franklin, 1899, *Corpus Juris Hungarici* Act V of 1507.

⁵⁰ For example; Dezső Márkus (ed.): *Corpus Juris Hungarici (1526–1608)*, Budapest, Franklin, 1899, *Corpus Juris Hungarici* Act XXXVIII of 1569, Act IV, VIII and IX of 1588, Act XXI, XXII and XXIX of 1609, Act XXV of 1613, Act VIII of 1618, Act XVII of 1622, Act IV of 1681.

⁵¹ Géza Pálffy: A Magyar Királyság új fővárosa: Pozsony a XVI. században, *Fons* XX, 2013/1, 3–76.

⁵² Győző Ember: *Az újkori magyar közigazgatás története Mohácstól a török kiűzéséig*, Magyar Országos Levéltár kiadványai, III. Hatóság- és hivataltörténet 1, Budapest, 1946, István Fazekas: *A magyar udvari kancellária és hivatalnokai 1527–1690 között*, Budapest, BTK TTI, 2021.

⁵³ Kálmán Benda: Habsburg-politika és rendi ellenállás a XVII. század elején, *Történelmi Szemle* 13, 1970/3, 404–427.

⁵⁴ István Kenyeres: I. Ferdinánd magyarországi pénzügyigazgatási reformjai és bevételei, *Történelmi Szemle* XLV, 2003/1-2, 61–92, István Kenyeres: A Habsburg Monarchia és a Magyar Királyság pénzügyei és hadi költségei a 16. század közepétől a 17. század első harmadáig, *Történelmi Szemle* LV, 2013/4, 541–568, István Szíjártó M.: A magyar rendek adómegajánlási joga és a 18. századi adómegajánlási rend kialakulása, *Történelmi Szemle* XLVI, 2004/3-4, 241–295.

⁵⁵ Géza Pálffy: A török elleni védelmi rendszer szervezetének története a kezdetektől a 18. század elejéig, *Történelmi Szemle* XXXVIII, 1996/2-3, 163–217, Géza Pálffy: Kerületi és végvidéki főkapitányok és főkapitányhelyettesek Magyarországon a 16–17. században, *Történelmi Szemle* XXXIX, 1997/2, 257–288.

⁵⁶ *Corpus Juris Hungarici* Acts of 1485.

⁵⁷ *Corpus Juris Hungarici* Act III of 1608.

⁵⁸ Tamás Pálosfalvi: A bánok helye a királyság kormányzati struktúrájában. Királyi hatalom és területi különkormányzat 1435–1526, In: Pál Fodor – Dénes Soksevits (ed.): *A horvát–magyar együtt élés fordulópontjai*, Budapest, MTA BTK TTI, 2015, 146–153, Szabolcs Varga: *Bán vagy alkirály? A horvát-szlavón báni hatalom változása a 16–17. században*, In: Pál Fodor – Dénes Soksevits (ed.): *A horvát–magyar együtt élés fordulópontjai*, Budapest, MTA BTK TTI, 2015, 160–167.

of the central government. The Habsburgs tried to eliminate these authorities and their importance many times; to avoid the election of the Palatine (the chair was vacant between 1530 and 1554, from 1562 to 1608, and again between 1667 and 1681), and replace the dignity by a person nominated only by the king, but the Diet protested against that unconstitutional policy. The Diet of 1715 and later the Diet of 1723 found a remedy to the century-old problems, the authority of the Palatine was restored mostly at that time.⁵⁹ Although the laws required the convocation of a new Diet within a year after the death of the Palatine,⁶⁰ the monarchs failed to comply their duties many times in the 18th century, the chair was vacant between 1732 and 1741, and again between 1765 and 1790, so interesting that the last three Palatines were the members of the Habsburg dynasty; Archduke Alexander Leopold (1790–1795), Archduke Joseph (1796–1847) and Archduke Stephen (1847–1848).⁶¹

Charles III agreed to respect the independence of the Hungarian councils (*Camara, Cancellaria*) from other countries' government⁶² – as it had been required and repeated by the estates many times in the past – and that the affairs of Hungary should be discussed with Hungarians.⁶³ As a result in 1723 a new council was created⁶⁴ (*consilium regium locumtenentiale Hungaricum*) under the presidency of the Palatine, with 22 councilmen (3 barons, 3 prelates and 16 nobles), the affairs of Hungary could be negotiated only by Hungarians, just as the royal orders of the Habsburg monarch – as king of Hungary – in Hungarian affairs could be executed only through the Hungarian councils.⁶⁵ The independence of the Hungarian councils (*Camara, Cancellaria*) from other countries' government was declared again.⁶⁶

The Habsburg monarchs could not interfere the organization of noble counties, due to the entire county was under the control of the nobility.⁶⁷ Although the leader of the county, the főispán (*supremus comes*) was nominated by the king, they had to take an oath before the county's assembly⁶⁸ (*congregatio generalis*) during the inauguration⁶⁹ – so interesting the conditions/articles of Pál Rákóczy's oath as főispán in Torna County (1626)⁷⁰ –, the other

⁵⁹ *Corpus Juris Hungarici* Act IV of 1723.

⁶⁰ *Corpus Juris Hungarici* Act III of 1608.

⁶¹ Elemér Mályusz: *Sándor Lipót főherceg nádor iratai (1790–1795)*, Budapest, Magyar Történelmi Társulat, 1926, Sándor Domanovszky: *József nádor élete I-II*, Budapest, Magyar Történelmi Társulat, 1944.

⁶² *Corpus Juris Hungarici* Act XVII and XVIII of 1715.

⁶³ *Corpus Juris Hungarici* Act XLI of 1715.

⁶⁴ Győző Ember: *A M. Kir. Helytartótanács ügyintézésének története 1724–1848*, Budapest, M. Kir. Országos Levéltár, 1940.

⁶⁵ *Corpus Juris Hungarici* Act XCVII, CI, CII of 1723.

⁶⁶ *Corpus Juris Hungarici* Act XVI of 1723.

⁶⁷ István Ereky: *Tanulmányok a vármegyei önkormányzat köréből*, Budapest, Grill, 1908, 72.

⁶⁸ Istványi Géza: *A generalis congregatio: első közlemény*, Levéltári közlemények 17, 1939, 50–83, Istványi Géza: *A generalis congregatio* (Második és befejező közlemény), Levéltári Közlemények 18–19, 1940–1941, 179–207.

⁶⁹ Before Mohács had to take an oath to the royal council, let see: *Corpus Juris Hungarici* Act LX of 1486, Act XVIII of 1518 (Bács),

⁷⁰ Sándor Kolosvári – Kelemen Óvári (ed.): *A magyar törvényhatóságok jogszabályainak gyűjteménye*, Budapest, 1890, 119–120, (1) he will defend the rights and privileges of the nobility in the county, (2) protects everybody's right to practice religion as they please, (3) to maintain the old practice of the election of the alispán, (4) he shall participate in the congregatio generalis/sedria's work, (5) he won't proceed without the authorization of the congregatio generalis, (6) he will pursue the evildoers, (7) he will mediate between the king and the county if it is needed, (8) he will respect the elected members of the county.

members of the government of the county, the alispán⁷¹ (*vice comes*) the szolgabíró⁷² (*judex nobilium*) etc. were elected by the noble community of the county in the county's assembly, the participation of the nobility was obligatory from the Middle Ages.⁷³ The judicial power (*sedria, sedes judiciaria*) was also practiced by them in the county.

The first serious attempt to eliminate the sovereignty of Hungary came from the usurper Joseph II, being true to his famous motto – '*everything for the people but nothing by the people*' –, he tried to eliminate the Kingdom of Hungary and sought to create a unified (Austrian) empire during his illegal decade (1780–1790). He refused the coronation itself, opposed to convoke the Diet, which would have been his first duty. The emperor eliminated the Latin and Hungarian language in the public administration and judicial process and ordered the use of the German, eliminated the century-old local constitutional structure of local administration, the noble counties, the self-governments, and the century-old constitutional system of justice.⁷⁴ After his hostile and anti-Hungarian decade, the Diet of Pozsony⁷⁵ (1790/91) could achieve that his younger brother and successor, Emperor and King Leopold II (1790–1792) finally agreed to restore the sovereignty and the constitutional order in the country. So it was declared and clarified that Hungary was totally independent from the imperial authorities – as it was always –, and could be governed only by the legitimate King of Hungary within the marks of the law and the customary law of the country, and absolutely not by the style of government of other countries.⁷⁶ The end of the 18th and the beginning of the 19th century – after the dictatorial and chaotic years of Emperor Joseph II – was the time to restore the harmony between the Habsburgs and the Hungarian estates. The obligation of the coronation was limited to six months after the death of the predecessor,⁷⁷ before the coronation of Leopold II, the Holy Crown was brought back from Vienna to Hungary⁷⁸ and its permanent guarding place was designated in Buda,⁷⁹ earlier, Joseph II had ordered unlawfully that the Holy Crown (the irreplaceable sign of power and sovereignty of the Kingdom of Hungary) be taken from Pozsony to Vienna. The convening of the Diet once in three years was required again⁸⁰ – the last Diet was held in 1765 (!) –, and the authority of the monarch was clarified in the executive and legislative power, just as the old independence of the judicial power (Royal Curia of Hungary) was restored.⁸¹ Although the Diet declared (and reclaimed) the restoration of the territorial integrity of the Kingdom⁸² – the military defense zone at the Southern border of the country was created (1718) by the Habsburg administration after the liberation of the country from the Ottoman usurpation, and it was under the direct jurisdiction of the *Aulic War Council* –, like as the former authority and jurisdiction of the ancient institutes of the Hungarian

⁷¹ From the end of the 15th century the alispán was elected by the congregatio generalis, let see; József Holub: *A főispán és alispán viszonyának jogi természete*, In: Imre Szentpétery (ed.): *Emlékkönyv Fejérpataky László életének hatvanadik évfordulója ünnepére*, Budapest, 1917, 186–211.

⁷² Gábor Béli: *A nemesek négy bírója – A szolgabírók működésének első korszaka (1268–1351)*, Pécs, Dialóg Campus, 2008.

⁷³ *Corpus Juris Hungarici* Act VII of 1435 (II).

⁷⁴ Lajos Hajdu: *II. József igazgatási reformjai Magyarországon*, Budapest, Akadémiai Kiadó, 1982.

⁷⁵ Tamás Dobszay: *A rendi országgyűlés utolsó évtizedei (1790–1848)*, Budapest, Országház Könyvkiadó, 2019, 30.

⁷⁶ Dezső Márkus (ed.): *Corpus Juris Hungarici (1740–1835)*, Budapest, Franklin, 1901, Act X of 1790.

⁷⁷ *Corpus Juris Hungarici* Act III of 1790.

⁷⁸ István Soós: *Koronánk a bécsi kincstárban (1784–1790)*, In: Géza Pálffy (ed.): *A Szent Korona hazatér. A magyar korona tizenegy külföldi útja (1205–1978)*, Budapest, MTA BTK TTI, 2018, 395–480.

⁷⁹ *Corpus Juris Hungarici* Act VI of 1790.

⁸⁰ *Corpus Juris Hungarici* Act XIII of 1790.

⁸¹ *Corpus Juris Hungarici* Act XII of 1790.

⁸² *Corpus Juris Hungarici* Act XI of 1790.

government,⁸³ such as the Hungarian Royal Council, the Palatine,⁸⁴ the Primate⁸⁵ or the Ban of Croatia.⁸⁶ The ancient liberties and privileges of the free Royal Cities,⁸⁷ the autonomy of the Jász-Kun Community,⁸⁸ etc. were also in the focus.⁸⁹ Although the use of the Hungarian language in the public administration was reclaimed by many, finally they decided to restore the use of the Latin instead of the German which Emperor Joseph II had imposed illegally.⁹⁰ These articles were the answers of the Hungarian estates to the absolutistic and illegal aspirations of the Habsburgs.

The judicial system, the Curia of Hungary

Although the origins of the curia goes back to the reign of King St Stephen, the laws of King St Ladislaus⁹¹ and the famous Golden Bull⁹² (1222) itself mention it as the place where the king and his locum-tenens, as chief judges (from the beginning the *comes palatinus*⁹³ later *palatinus regni*, from the 12th century the *comes curiae*⁹⁴ later *iudex curiae*, from the 14th century the *cancellarius* and from the 15th century the *personalis*) practiced the judicial power with their vice-judges (*protonotarius*).⁹⁵ The judicial power – as part of the public power – was practiced both by the monarch and the estates; the barons, the prelates and the nobility had their seats in the royal courts in their own right,⁹⁶ and we can see the appearance and development of the communities' courts from the 13th century too.⁹⁷ By the end of the 15th century, except the főispán,⁹⁸ all judges of the *sedria* were elected by the noble communities (*congregatio generalis*).⁹⁹ Although the *sedria* and the *congregatio generalis* were separated formally just at the beginning of the 17th century,¹⁰⁰ the medieval system (the election of the judges) survived the Ottoman period and the absolutistic

⁸³ *Corpus Juris Hungarici* Act XIV, XXXIX and LVIII of 1790.

⁸⁴ Norbert C. Tóth, *A Magyar Királyság nádora. A nádori és helytartói intézmény története (1342–1562)*, MTA BTK TTI (Budapest, 2020).

⁸⁵ István Késmárky: *Az esztergomi érseknek, mint Magyarország primásának jogai és kiváltságai*, Budapest, 1896.

⁸⁶ Ivana Horbec: A felvilágosult abszolutizmus és a báni méltóság. Bevezetés a horvát-szlavón rendek politikájába (1756–1790), In: Pál Fodor – Dénes Sokcsevits (ed.): *A horvát-magyar együttélés fordulópontjai Intézmények, társadalom, gazdaság, kultúra*, Budapest, MTA BTK TTI, 2015, 168–174.

⁸⁷ István Kállay: *A városi önkormányzat hatásköre Magyarországon 1686–1848*, Budapest, Magyar Országos Levéltár kiadványai, III Hatóság- és hivataltörténet 9, 1989.

⁸⁸ Erzsébet Bánkiné Molnár: *A Jászkun Kerület igazgatása, 1745–1876*, Szolnok, A Jász-Nagykun-Szolnok Megyei Múzeumok közleményei 51, 1995.

⁸⁹ *Corpus Juris Hungarici* Act XXV of 1790.

⁹⁰ *Corpus Juris Hungarici* Act XVI of 1790, Henrik Hönich: Latin vagy magyar? A nyelvkérdés a diéta előtt 1790–91-ben, In: Tamás Dobszay – István H. Németh – József Pap – István Szíjártó M. (ed.): *Rendi országgyűlés – polgári parlament. Érdekképviselet és törvényhozás Magyarországon a 15. századtól 1918-ig*, Budapest–Eger, 2020, 273–293.

⁹¹ Péter Váczy: *A magyar igazságszolgáltatás szervezete a XI–XII. században*, Miskolc, Ludvig-Janovits Nyomda, 1930.

⁹² *Corpus Juris Hungarici* Article IX of 1222.

⁹³ Tibor Szőcs: *A nádori intézmény korai története 1000–1342*, Budapest, 2014.

⁹⁴ Tibor Szőcs: Miből lett az országbíró? Az udvarispáni tisztségek kialakulása, *Századok* 151, 2017/5, 1063–1088.

⁹⁵ Imre Hajnik: *A magyar bírósági szervezet és perjog az Árpád- és a vegyes házbeli királyok alatt*, Budapest, MTA, 1899.

⁹⁶ *Corpus Juris Hungarici* Act II and IV of 1498.

⁹⁷ *Corpus Juris Hungarici* Act V of 1291.

⁹⁸ *Corpus Juris Hungarici* Act LX of 1486.

⁹⁹ *Corpus Juris Hungarici* Act II of 1435 (II), Act IX of 1486, Act II of 1504, Act LXX of 1548.

¹⁰⁰ *Corpus Juris Hungarici* Act XXIV of 1613.

policy of the Habsburgs.¹⁰¹ At the Diet of 1723 the late medieval organization was confirmed¹⁰² in accordance with the century-old practice; the alispán was elected by the *congregatio generalis*, the community could choose among the four candidates of the főispán, the other judges (*iudex nobilium, judicariae assessor*) were elected freely, the főispán even had no right to nominate candidates. So interesting that in Heves county, where the főispán was the bishop of Eger, baron Tamás Pálffy tried to nominate candidates for the vacant chairs without success in 1661.¹⁰³

The monarch had taken part in the most important cases personally before Mohács, but this medieval practice changed radically with the Habsburgs.¹⁰⁴ After 1526, the monarchs spent the most of their time in the Holy Roman Empire and came to Hungary only for the sessions of the Diet, sometimes the estates could not meet the king for decades as it happened under Ferdinand I between 1528 and 1542 or Rudolph between 1583 and 1608. The Ottoman occupation, the wars on one hand, the centralistic and later absolutistic policy of Habsburgs in the 16–17th centuries on the other, provoked the collapse of the medieval system of the high courts of the country. These courts moved to Pozsony also, the former high forums ‘transformed’ into two courts; the Court of the Seven was composed of seven judges under the presidency of the Palatine (*tabula septemvirale*),¹⁰⁵ and the Royal Court, which remained under the presidency of the Personalis (*tabula regia judicaria*).¹⁰⁶ During the Ottoman period, mainly in the 17th century, these courts were not functioning ordinary, and could not comply their constitutional duties. Although the monarch had to swear to respect the laws and customs of the country;¹⁰⁷ the jurisdiction of the Hungarian courts¹⁰⁸ (a Hungarian noble could be judged only by the Hungarian courts), or the personal and institutional guarantees of the independence of justice,¹⁰⁹ the Habsburgs tried to bring new, but unlawful forms in the judicial system (delegated judges recruited from foreign lands, or the illegal processes of the Camara against the Hungarian nobility). Despite of the efforts of Imre Thököly’s uprising,¹¹⁰ during and after the liberation of Hungary, the *Neoacquistica Commissio*’s goal was to confiscate the lands of the ‘rebel’ and mainly protestant nobility – opponent groups of the absolutistic policy of Leopold I – to break down the dualism which was uncomfortable for the Habsburgs in Hungary. These abuses provoked the independence war led by Prince Ferenc II Rákóczy, although the Hungarians could not achieve their main goal, the independence from the Habsburgs, with the treaty of Szatmár, they were able to ensure the restoration of the constitutional order and the constitutional reform of the judicial system; the first steps during the Diet of 1715, the structural reforms and the (re)foundation of the Curia of Hungary at the Diet of 1723.¹¹¹

¹⁰¹ Gábor Béli: A vármegyei nemesi bíraskodás szervezete 1723-ig, *Jogtörténeti Szemle* 2017/1-2, 21–31.

¹⁰² *Corpus Juris Hungarici* Act LVI of 1723.

¹⁰³ Nándor Szederkényi: *Heves vármegye története III. (1596–1687)*, Eger, Érseki Lyceumi Könyvnyomda, 1891, 292.

¹⁰⁴ Imre Hajnik: *A királyi bíróság személyes jelenléte és ennek helytartója a vegyesházakbeli királyok korszakában*, Budapest, MTA, 1892.

¹⁰⁵ János Vinkler: *A magyar igazságszolgáltatási szervezet és polgári peres eljárás a mohácsi vésztől 1848-ig*. I. kötet, Pécs, Dunántúli Egyetemi Nyomdája, 1927, 159–210.

¹⁰⁶ Vinkler op. cit. 211–232.

¹⁰⁷ Let see the coronation oath of Ferdinand I (1527) in the *Corpus Juris Hungarici*.

¹⁰⁸ *Corpus Juris Hungarici* Act II of 1622 (11§).

¹⁰⁹ *Corpus Juris Hungarici* Act XII of 1471, Act X of 1492.

¹¹⁰ *Corpus Juris Hungarici* Act II of 1681.

¹¹¹ Kinga Bódiné Beliznai: A Kúria szervezete és működése (1723–1868), In: Kinga Bódiné Beliznai – Zoltán Megyeri-Pálffy (ed.): *300 éves a Kúria*, Kúria, Budapest, 2023, 12–37.

The monarch, Charles III played fundamental role in the reform of the Curia,¹¹² the president was the Palatine, the vice-president was the *Iudex curiae*, it was divided into two courts: the *Tabula Septemviralis* (Court of the Seven) and the *Tabula Regia Iudiciaria* (Royal Court). The palatine, five prelates, eight magnates and eight nobleman, one Reporter of the mine courts and a recorder composed the *Tabula Septemviralis*, after 1723.¹¹³ The *Tabula Regia* was composed of two [prelates](#), two barons of the Court, two deputy judge advocates of the Kingdom: the vice [Palatine](#), the deputy judge advocate of the Curia Regia, four protonotaries, four assessors of the Kingdom, four assessors of the archdiocese, four adjunctive assessors.¹¹⁴ Although the Central Archive was founded in 1723,¹¹⁵ the special archive for the Curia¹¹⁶ was established at the beginning of the 19th century. As I mentioned above, Joseph II eliminated almost the entire judicial system of Hungary, after his death the estates declared at the Diet of 1790/91 that the modification of the judicial system (create or eliminate courts in Hungary) requires the consent of the Diet.¹¹⁷ After the Revolution and War of Independence of 1848/1849 Prime Minister of Hungary Count Lajos Batthyány was condemned to death and executed illegally by foreign court.¹¹⁸

Conclusions

The results of the negotiations of the Diet of 1722/23 agreed by King Charles III proved to be grounded decisions for long term. The legal status of the monarch remained in force until the beginning of the 20th century, the central structure of the government remained until 1848, the noble counties until the second half of the 19th century. The Curia of Hungary is the oldest supreme court in the continent, and we celebrate this year it's 300th anniversary.

¹¹² György Bónis: *A bírósági szervezet megújítása III. Károly korában (Sytematica Commissio)*, Budapest 1935.

¹¹³ *Corpus Juris Hungarici* Act XXIV of 1723.

¹¹⁴ *Corpus Juris Hungarici* Act XXV of 1723.

¹¹⁵ *Corpus Juris Hungarici* Act XLV of 1723.

¹¹⁶ *Corpus Juris Hungarici* Act XV of 1807.

¹¹⁷ *Corpus Juris Hungarici* Act XII of 1790.

¹¹⁸ Attila Horváth: Konceptió per az első független felelős magyar kormány miniszterelnöke ellen – Gróf Batthyány Lajos pere, *Jogtörténeti Szemle*, 2008/1, 12–21.

Pintér Nikolett: Az Egészséges Szervezet Modell kérdőívben a növekedéssel, fejlődéssel és a környezethez való viszonytal kapcsolatos dimenziók tapasztalatai a versenyszférában

NKE, Közigazgatás-tudományi Kar, Közigazgatás-tudományi Doktori Iskola
Lektorálták: Dr. Bittó Renáta - Prof. Dr. Lóth László

Egy szervezet akkor tekinthető egészségesnek, ha az alábbi állításokkal jellemezhetjük (Lövey és Nadkarni, 2003, 38. o)

- Kielégíti a vevők szükségleteit, azáltal, hogy nagy értéket nyújt a vevőnek, s így legitimé teszi létét, és képes fenntartani magát a folyamatosan beérkező bevételekből.
- Kielégíti tagjai, munkatársai szükségleteit azáltal, hogy olyan környezetet teremt, ahol a tagok fejlődnek, és tudják, hogy fontosak, így el tudják érni egyéni céljaikat, miközben megvalósítják a szervezet célkitűzéseit is.
- Kielégíti a gazdasági követelményeket (pénzügyi elvárások, mint pl.: nyereségesség) azáltal, hogy a leghatékonyabban és legeredményesebben használja fel az erőforrásokat a célok elérése érdekében.
- Egyensúlyt teremt a fenti három alapvető célkitűzés között, és ennek érdekében olyan struktúrát és kultúrát hoz létre, mely segíti a három célkitűzés együttes figyelembevételét a döntéshozatali folyamatok során.
- Az idők során növekszik, gyarapodik és fejlődik, fokozza lehetőségeit és/vagy képességeit annak érdekében, hogy egyre bonyolultabb kihívásoknak tudjon megfelelni.
- Harmóniában él a környezetével.



1. ábra: Egészséges szervezet (forrás: Concordia Szervezet- és Vezetésfejlesztési Kft.)

Ha a szervezet a külső és belső forrásokat mozgósítani tudja a problémák tartós megoldására, akkor a szervezet egészségesnek tekinthető. Az egészséges szervezetben a problémamegoldó mechanizmusok automatikusan működnek, csakúgy, mint az immunrendszer a fiziológiában.

Az egészség-betegség hasonlat hétköznapi, mindenki számára érthető hasonlat, mellyel könnyen magyarázhatók a szervezetben kialakult folyamatok, állapotok, azoknak okai, fejlesztési javaslatok.

Szervezeti betegség a definíció szerint akkor jelentkezik, ha hiányoznak, gyengék vagy lassúak a problémamegoldó mechanizmusok, problémák keletkeznek, tartóssá válnak vagy visszatérnek. Ilyenkor az energiát és a forrásokat folyamatosan a rövid távú, rész-problémákkal való küzdelem köti le, és nem a fő célokra fordítják azokat. Szervezeti betegségekről van szó olyan helyzetekben, amikor:

- A szervezet részei nem a követelményeknek megfelelően funkcionálnak,
- A szervezet egyes folyamatai tartósan nem teljesítik az irántuk támasztott követelményeket,
- Az alapvető célok közül egyet vagy többet ismételten figyelmen kívül hagynak a döntéshozatali folyamatban.

A problémák kihatnak a vonatkozó működési területekre, és exponenciálisan csökkentik a szervezet működőképességét. Amint a problémák visszatérővé válnak, a szervezetekben egyúttal tipikus magatartásformák is megjelennek. A problémákkal kapcsolatos, megfigyelhető viselkedésminták a tünetek. A szervezetben dolgozó munkatársak ezeket a tüneteket tapasztalják meg a mindennapi működésben. A szervezeti betegség megállapításához a szervezeti betegség tüneteinek vagy azok jelentős részének együttesen kell megjelenniük. A szervezeti egészség-betegség megállapításhoz koncentrált adatgyűjtésre van szükség (Lövey és Nadkarni, 2003, 40-41. o).

A szervezeti egészség-betegség azonosításhoz több betegség-egészség dimenziót mérő kérdőív áll rendelkezésre az Egészséges szervezet koncepció alapján kialakított fő egészségkritériumok szerint. A kutatásomban a kérdőív megújítási folyamatában a kérdőív megbízhatóságát vizsgáltam minden dimenzióban, most a növekedéssel és fejlődéssel, valamint a környezethez való viszonytal kapcsolatos dimenziók megbízhatóságát mutatom be a versenyszférában. A megbízhatóság érdekében minden mérni kívánt jellemzőt (jelen esetben dimenziót) több tételnek kell megjelenítenie, mely feltételt a kérdőív teljesíti. A tételeknek külön-külön, és együttesen is a célnak megfelelően kell működniük. A cél, hogy egy adott dimenzióban jól mérő tételek legyenek, az item analízis feladata annak megállapítása, hogy hogyan működnek az egyes tételek.

A növekedéssel, fejlődéssel kapcsolatos dimenzió

A növekedés azt jelenti, hogy egy szervezet forrásai gyarapodnak, tehát több forrást képes felhasználni céljai eléréséhez és szélesebb környezetre tud hatást gyakorolni. A növekedés általában a nyereség, árbevétel vagy piaci részesedés mutatóival fejezhető ki. A fejlődés azt jelenti, hogy a szervezet egyre bonyolultabb helyzeteket tud kezelni. Három szakasza van:

1. új lehetőség megismerése
2. erőforrások vagy készségek megszerzése ezek megvalósításához
3. rendelkezni a megvalósításhoz szükséges szabadsággal

A fejlődést jelezheti a termékkála bővülése, új területekbe történő beruházás, újítások.

A növekedés és fejlődés között aszimmetrikus a viszony. A fejlődés készíti fel a szervezetet a változások kezelésére. Ha fejlődés sikeres mindenképpen növekedést eredményez a különböző területeken. Az, hogy a növekedés hoz-e fejlődést a környezet stabilitásától függ. Egy viszonylag stabil környezetben a szervezet fejlődés nélkül is növekedhet. Ha piac vagy környezet bármely fontos szegmense változik, akkor a növekedő, de nem fejlődő szervezeteknél hanyatlás történik. Egy változó környezetben a fejlődés és a növekedés az egészség feltétele. (Lövey és Nadkarni, 2003, 163. o) A növekedés és fejlődés egészségkritériuma egészen más egy új szervezetnél, mint egy érettebbnél. A szervezet megszületésénél az életben maradás a cél, viszont, ha évek óta létezik a szervezet és még mindig ez a cél, akkor az a betegség jele (Lövey és Nadkarni, 2003, 164. o).

Stagnálás

Ha egy szervezetből hiányzik a törekvés a jobbításra vagy új lehetőségek keresésére, stagnálni fog, végül pedig szétesik. A stagnálás azt jelenti, hogy a bizonyos idő elteltével nincs például növekedés méretben, piaci részesedésben, termékek sokszínűségében. Ha a szervezet nem akar tovább növekedni, nem akar tanulni, vagy új dolgokat kipróbálni, csak a fennmaradás a cél, akkor elindult a hanyatlás felé. (Lövey és Nadkarni, 2003, 164 -165. o) Tünetek lehetnek például: a vállalat működése rutinból és ismétlődős tevékenységekből áll. Kevés újítás történik, a dolgokat hosszú ideig ugyanúgy végzik. Változásokkal, bármilyen újdonsággal szemben ellenállás nagyobb, mint a többi szervezetnél. Általános érdektelenség és ambícióhiány tapasztalható, rengeteg a kiégett, energiahányos ember, belefáradtak abba, amit csinálnak, alig érdekli őket a munkájuk. Oka a stagnálásnak, hogy félnek attól, hogy nem tudják kezelni a növekedést (Lövey és Nadkarni, 2003, 165-166. o). A kérdőívben a Stagnálás dimenzió 9 tételt tartalmaz a Cronbach alfa értéke kicsit alacsonyabb, mint a megfelelő érték. Két tétel között nagyon magas az inter-item korreláció (0,746), de van különbség a jelentésében. „A folyamatos fejlődés lehetősége itt biztosított a munkatársak számára.” és a „A vállalat figyelmet fordít új tudás és képességek kifejlesztésére.” tétel jelentése eltérő. Az item-totál elemzés eredményei alapján két tétel nem illik a dimenzióba. „A stabilitás előnyben részesül a változásokkal szemben.” tétel kiszedése nagymértékben növelné a Cronbach alfa értékét, mely elfogadható értékre növekedne (0,7 körüli érték) ezáltal. „A vállalat árbevétele folyamatosan nő.” tétel sem illik a dimenzióba, ennek kiszedése is növelné a Cronbach alfa értékét, de nem érné el a megfelelő szintet az értéke, ha csak ez a tétel lenne kiszedve (0,7 alatti érték). A KMO teszt szerint közepes faktorelemzés biztosított ezen a dimenzión. A faktorelemzés eredménye alapján a 9 tétel 3 faktoron van. Amelyik tételek egyértelműen egy faktoron vannak (első faktor), azok az újításról, újító szándékról, új ötletekről, képességekről, innovációkról, fejlődésről szólnak, vagyis új vagy újító dolgokról. A nem egyértelműen egy faktoron lévő tételek inkább a termékekről, szolgáltatásokról, stabilitásról, bevételről szólnak. Javasolt ezt a dimenziót két aldimenzióra bontani.

A környezethez való viszonytal kapcsolatos dimenziók

A szervezetek nyitott, élő rendszerek, egy nyitott rendszer folyamatos kölcsönhatásban áll a környezettel. Inputokat vesz fel a környezetből és outputokat bocsát ki a környezetébe és befolyásolja a környezetét. A szervezetek társas rendszerek, nagymértékben a körülöttük lévő társadalom határozza meg őket. Egy idő után csak azok a szervezetek tudnak fennmaradni, amelyek az általuk összegyűjtött információ segítségével alkalmazkodnak a környezethez. Ha körülmények hirtelen vagy fokozatosan változnak, a nem eléggé gyorsan alkalmazkodó szervezetek megbetegszenek. Az egészséges szervezet nemcsak alkalmazkodni tud a

környezetéhez, hanem képes megbirkózni a környezet által okozott megrázkódtatásokkal nehézségekkel, elviseli és felülkerekedik rajtuk

A környezet három féle inputon keresztül hat a szervezetre.

1, közvetlenül használják a szervezet működésében: munkatársak képességei, képzettségi szintje, munkaerőköltsége, anyagok, áruk, szolgáltatások, ellátások termékek és szolgáltatások minősége, infrastruktúra, szállítási eszközök, kommunikációs eszközök. Ezeket a szervezetek megvásárolják.

2, szabályozások, törvények, politikai és gazdasági rendszerek

3, jelenlegi és jövőbeli vevők részéről elvárások

Ha a szervezetek hosszú távon fenn akarnak maradni, akkor folyamatosan meg kell határozniuk, hogy hogyan kezeljék a környezeti inputokat. A szervezetek érzékelik a környezetből jövő információkat, értelmezik a jelentését és képesek alkalmazkodni a változásokhoz.

Szervezetek is hatnak a társadalomra

- nemcsak kielégítik a vevők szükségleteit, hanem formálják is azokat pl.: forradalmian új termék, új divatirányzat
- sokszor előfordul, hogy úgy gyakorolnak hatást, hogy nem állt szándékukban vagy nem látták előre

Egy egészséges szervezet figyel a környezetbe kibocsájtott output minőségére is. Ezen kívül nemcsak reagál a környezetből érkező hatásokra, hanem proaktív is, valamint rugalmasan kezeli a környezetben zajló eseményeket és rugalmasan reagál rájuk. Nem elegendő a proaktivitás, hanem formálni is kell a környezetet: jövőkép azt tükrözi, hogyan képzelel el a magát a szervezet a környezetben belül a jövőben. A szervezet ténylegesen megalkotja a jövőjét, ha konkrét cselekvéssorozatot dolgoz ki, mely elvezeti a jelenből a kitűzött céljai eléréséig. (Lövey és Nadkarni, 2003, 171-174. o)

A környezet végtelen mennyiségű tényezőből áll, a szervezetnek be kell azonosítania releváns környezetét. Ha helytelenül azonosítja be, akkor elpazarolja az energiáját felesleges dolgokra, és nem fordít kellő figyelmet bizonyos fontos eseményekre, érdekcsoportokra. Radikális változás esetén a szervezet dönthet úgy, hogy releváns környezetet választ. Az egészséges szervezeteknek lépést kell tartani a technikai fejlődéssel, fontos, hogy kapcsolatokat tartsanak fenn szakmai és tudományos intézményekkel. (Lövey és Nadkarni, 2003, 174. 178-179. o)

Agresszív viszonyulás a környezethez

Ha a szervezet tagjai erőszakosnak érzik a környezetet, az első reakciójuk agresszív és védekező lesz, ez pedig negatív magatartást provokál másokból, ami megerősíti a környezetről alkotott negatív képet (önmagát beteljesítő jóslat). Tünetek lehetnek például, hogy fontos szerep jut a jogi osztálynak, sokszor vesznek igénybe külső jogászokat, perek végtelen sorozatai miatt bíróságra járnak. Konfliktusba kerülnek az önkormányzattal, helybéli emberekkel. Rossz viszonyuk van a szállítókkal, lobbiznak a versenytársaknál az előírások enyhítéséért a helyi érdekek ellenében. A szervezetnek nincs jó híre, nem mennek a szervezethez a fiatalok gyakorlatra. Konfliktusok vannak adóhatóságokkal más állami intézményekkel, versenytársakkal. Az agresszív viszonyulásnak oka lehet, hogy azt feltételezik a környezetről, hogy ott mindenki zéró összegű (nyertes-vesztes) játszma van, mások hasznot akarnak húzni belőlük, tehát jobb, ha elsőnek

támadnak. (Lövey és Nadkarni, 2003, 179-180. o) Agresszív viszonyulás a környezethez dimenzió 6 tételt tartalmaz, a Cronbach alfa értéke megfelelő, ez alapján a dimenzió megbízható. Az item-totál elemzés eredményei alapján minden tétel illik a dimenzióba. A KMO teszt szerint jó faktorelemzés biztosított ezen a dimenzión, mely alapján egy faktoron vannak a tételek. A statisztikai elemzések alapján az Agresszív viszonyulás a környezethez dimenzió megbízhatónak tekinthető.

Elégtelen kapcsolat a környezettel

Ez a szervezeti betegség akkor áll fenn, ha szervezet túl későn ismeri fel a változásokat például a vevők szükségleteiben, szokásaiban, struktúrájában, műszaki felfedezésekben, konkurensok stratégiájában az új irányokat. Vagy ha érzékelik, akkor nem vesznek tudomást róluk. A szervezet nem tud alkalmazkodni a környezetben történt változásokhoz, kihívásokhoz. Tünetek lehetnek például, hogy a vezetői és egyéb értekezleten keveset foglalkoznak azzal, hogy mi zajlik a környezetben és milyen hatással van a szervezetre, belső kérdésekkel foglalkoznak. Nem jól azonosítják be a releváns környezetet, ezért sok felesleges, irreleváns információt kapnak, mely erőforrásokat köt le. Belső hatalmi játszmák befolyásolják, hogy milyen információk kerüljenek be a szervezetbe, egyes információk hiányoznak, másból túl sok van. Az információt nem értelmezik pontosan. Megvásárolt terméket nem szűrik meg kellőképpen. Kibocsájtott anyagok szennyezik a környeztet. A szervezet olyan terméket is megvásárol vagy olyan szolgáltatást is igénybe vesz, amire nincs szüksége, nem képvisel hozzáadott értéket a szervezet számára. Nem megfelelő képzettségű, kompetenciájú embert vesznek fel. Oka lehet ennek a betegségnek, hogy a vezetők és menedzsment, akiknek a feladata a környezettel való kapcsolattartás, elhanyagolják ezt a tevékenységet, emiatt a szervezet nem rendelkezik a megfelelő struktúrával, eljárásokkal, kultúrával, hogy kiegyensúlyozott, egészséges kapcsolatot tarthasson a környezetével. (Lövey és Nadkarni, 2003, 180-182. o) Az Elégtelen kapcsolat a környezettel dimenzió 6 tételt tartalmaz, a Cronbach alfa értéke megfelelő, ez alapján a dimenzió megbízható. Az inter-item korrelációk és jelentéstartalom alapján két tétel nagyon hasonló jelentéstartalommal rendelkezik és magas a korreláció közöttük. Ezek a tételek valószínűleg ugyanazt mérhetik „A környezetből származó releváns információk időben eljutnak a szervezethez.” és” A környezetből származó fontos információk időben eljutnak az érintettekhez.” Az item-totál elemzés alapján mindegyik tétel illik a dimenzióba. A KMO teszt szerint jó faktorelemzés biztosított ezen a dimenzión. A faktor elemzés eredménye szerint a tételek egy faktoron vannak. A statisztikai elemzések alapján az Elégtelen kapcsolat a környezettel dimenzió megbízhatónak tekinthető azonban javasolt az egyik tételt kivenni a dimenzióból, mert ugyanaz a jelentéstartalma két tételnek.

Felhasznált irodalom:

Lövey, Imre – Nadkarni, Manohar S. (2003): *Az örömteli szervezet – Szervezeti egészség, betegség, öröm.* Budapest, HVG Könyvek.

Raposa Vivien Kitti: A Turul Bajtársi Szövetség szervezeti élete és táncos mulatságai a négy magyarországi egyetemvárosban a két világháború között¹

*PTE-BTK Interdiszciplináris Doktori Iskola, Európa és magyarság a 18-20. században
Program*

Lektorálta: Prof. Dr. Nagy Péter Tibor

Bevezetés

Az őszirózsás és a proletárforradalmat, valamint a trianoni békeszerződést követő egyesületalapítási hullámban létrejövő különféle társadalmi szervezetek között sajátos helyet foglaltak el az ún. bajtársi egyesületek.² A bajtársi szervezetek legjellegzetesebb típusát a felsőoktatási intézményekben működő diákegyesületek jelentették.³ A bajtársi mozgalom egyik legmeghatározóbb képviselője a szélsőjobboldali beállítottságú *Turul Bajtársi Szövetség* volt, mely 1919-ben alakult budapesti székhellyel.⁴ A Turul kezdetben a hallgatóknak csak viszonylag kis részét tudta tömöríteni, melynek hatására az 1920-as évek közepén még a fővárosban is csak 1400 fős tagsággal bírt. A szervezet azonban az egyik legjelentősebb egyesületté vált a korszakban, melyet a taglétszámának növekedési üteme is jelzett. A Szövetség bővülése kifejezetten 1928 után indult meg a *numerus clausus* törvény módosításának hatására. Míg a Turul 1923-ban 25 (Budapesten 12, Szegeden 5, Debrecenben 4, Pécsen 3, Hódmezővásárhelyen 1), 1926-ban 26 tagesületet számlált, addig 1929-re az alszervezetek száma 48-ra növekedett. Bár a világgazdasági válság egy rövid ideig megakasztotta a Szövetség fejlődését (1930-ban 54, 1931-ben 56 tagesület), a felerősödő antiszemita közhangulat, illetve a fiatalok romló szociális helyzete mégis egy új lendületet adott a szervezet fejlődésének. Ennek következtében 1932-re már 68 alszervezet tartozott a Turulhoz, míg 1934-re az egyesület létszáma elérte a 20 000 főt, tagesületeinek száma pedig bizonyosan 90 felett volt. A százas számot a Szövetség 1936-ban lépte át, amikor is 104 alszervezetet és törzset tömörített. 1929 és 1936 között tehát évente átlagosan 7-8 tagszervezettel gyarapodott az egyesület.⁵

A Turul alszervezetei kezdetben négy kerületbe tartoztak: a Budapestibe, a Szegedibe, a Debrecenibe és a Pécsibe, majd a tagesületek szaporodása miatt szerveződött meg az ötödik, vagyis a miskolci, majd az 1930-as években a kecskeméti kerület. A Szövetség végleges regionális kerete azonban csak 1938-ra alakult ki, mely nem illeszkedett az ország megyerendszerébe. Ekkor az egyesület a fenti hat nagyobb egység mellett négy alkerülettel (a győrrivel, a szolnokival, a gyulaival és a Somogy vármegyeivel) bírt. A legtöbb alszervezet a budapestibe tartozott, mely a tagesületek közel 30%-át tömörítette (33 diákszervezet és törzs), ezzel is jelezve a fővárosiak és a környékbeliek kiemelkedő szerepét a Szövetség életében. A többi regionális kerületben viszonylag arányosan oszlottak meg a tagszervezetek. 1938-ban a miskolciban 13, a debreceniben 12, a szegediben és a pécsiben 10, a kecskemétiben pedig 6 működött.⁶ A Turul a tageségeit az

¹ Kutatásomat az Innovációs és Technológiai Minisztérium Új Nemzeti Kiválóság Programja támogatja ÚNKP-22-3-I kód alatt.

² Kerepeszki 2012. 23.

³ Kerepeszki 2008. 223.

⁴ Rozs 1989. 171–189.

⁵ Kerepeszki 2009a. 55–58.

⁶ Kerepeszki 2009a. 58–59.; 217.

egyetemi karok, illetve intézmények szerint csoportosította, így az Orvostudományi Karon szerveződött a *Csaba Bajtársi Egyesület*, a jogi karon működött a *Werbőczy Bajtársi Egyesület*, míg a bölcsészkaron az *Árpád Bajtársi Egyesület* fejtett ki tevékenységet. Az azonos karok egyesületei azonban szervezetenként semmilyen kapcsolatban nem álltak egymással.⁷

A Turul eszmekör megfogalmazói elsősorban a nemzeti egység megteremtését és a magyar társadalomban lévő széthúzás megszüntetését hangoztatták, melyet az egyetemista vagy főiskolai hallgatók keresztény és nemzeti érzületre való nevelésével kívántak megvalósítani. Mindezt a bajtársi eszme tökéletesen tartalmazta, mely előírta a tagok számára a szolidaritás érzését, az összetartozástudat kialakítását és a fegyelmezett magatartást.⁸ Az egyesület ugyanis politikai céljainak megvalósítása érdekében nagy hangsúlyt fektetett a diákegység megteremtésére. A csoportidentitás kialakulását a Turul több elem segítségével érte el, mely saját zászló és címer használatában, egyforma ruházat viselésében, szlogenek hangoztatásában, közös éneklések és zenélések, illetve az általuk szervezett rendezvények formájában valósult meg.⁹ Jelen tanulmányban a szervezeti élet ezen utóbbi kérdésköréhez kapcsolódok és az egyes egyetemvárosokban (Budapest, Debrecen, Szeged, Pécs) működő Csaba, Werbőczy és Árpád Bajtársi Egyesületek közösségformáló tevékenységének két típusát, azaz a szervezetek táncos multságainak és báljainak, illetve az egyesület működésének, gyűléseinek keretét fogom bemutatni.

Szervezeti gyűlések

A Turul Szövetség a szervezeti felépítését és szokásrendjét a német *Burschenschaftok* mintájára alakította ki. Az eredeti német szervezeti elemeket azonban latin, illetve honfoglaláskori és középkori magyar elnevezésekkel váltotta fel.¹⁰ Az egyesületbe belépő egyetemisták három félévig *daruként*, vagyis *apródokként* tevékenykedtek. A másfélév letelte után egy daruvizsgát kellett tenniük, mely sikeressége esetén *levantévé* avatták őket.¹¹ A hallgatók az oklevelük megszerzését követően *öregurakként*, vagyis *dominusokként* vehettek továbbra is részt a Szövetség életében.¹² A Turul nagy hangsúlyt fektetett arra, hogy a diploma megszerzése után a tagok továbbra is aktív szereplői legyenek az egyesületi rendezvényeknek, terjesszék a bajtársi eszmét, illetve közbenjárjanak a felsőoktatási intézményekből kikerült hallgatók érdekeinek érvényesítésében.¹³ A Turul *tiszteletbeli öreguraknak* nevezte a tagság azon részét, akik bár az egyetemi éveik alatt nem tartoztak a szervezethez, de az oklevelük megszerzése után az érdemeik alapján felvételt nyerhettek. A *patrónusok*, vagyis a *védőurak* pedig az egyetem rendes, rendkívüli vagy magántanárai voltak, akiket a *Nagytanács*¹⁴ élethosszig nevezett ki. Az egyesület életéhez

⁷ Rozs 1989. 177.

⁸ Rozs 1996. 229–242.

⁹ Dhondt–Kolbe 2018. 115–119.

¹⁰ Rozs 1989. 171–189.

¹¹ Szécsényi 2009. 221.

¹² Kiss 2012. 31.

¹³ Kerepeszki 2009b. 353.; Kerepeszki 2012. 1.

¹⁴ A *Nagytanács*, más néven a *Szenátus* a Turul Szövetség egyik központi szerve, szellemi irányítója volt. Tagjai között a rendes tageszervezetek *fővédőurai* (*magisterek*), a szervezet vezérei, *védőurai* (patrónusok) és a Turul *fővezére* szerepelt. Vezetője az *elnök* volt, akit szavazással választottak meg. Kerepeszki 2009a. 51.; Ladányi 1989. 177–179.

még a *pártoló tagok* tartoztak, akik az országos vagy helyi közéleti szereplők, illetve értelmiségiek közül kerültek ki.¹⁵

Turul vezetősége rendszeresen hangsúlyozta, hogy a felnőtt generáció fontos szerepet töltött be az egyesület életében. Gelei József, szegedi egyetemi tanár a következőképpen fogalmazta meg az „öregék” feladatát: „*mi egy olyan szervezetnek vagyunk és leszünk a tagjai mely, mint bajtársi egyesület a nemzet általánosságát kívánja jelképezni akkor is, mikor keresi és kívánja maga köré az öregeket. Mi személyünkkel és szerepünkkel helyreigazítói vagyunk annak a hamis állításnak, hogy az ifjúság ellentétben áll az öregek rendjével, hogy a nemzet egységében válság és meghasonlás tört ki az ifjak és öregek között. Mi az Egressy Gáborok szerepét vagyunk hivatva betölteni, s minket is az ifjúság a rendi szervezetében törekvéseinek támogatója, megszentelője és ha lehet, megvalósítójaként keres és vár*”.¹⁶ A korszakban a szervezethez kötődő, már egyetemet végzett idősebb dominusok, patrónusok és pártoló tagok, illetve a fiatalság között azonban többször bontakoztak ki generációs problémák. Ezen nézeteltéréseket az öregurak viszont nem tartották feloldhatatlan konfliktusoknak. Varga József, iparügyi miniszter, a Turul patrónusa 1939-ben kiemelte, hogy „*a fiatalok és az öregek között az intelligencia kapcsolja össze a szálakat, s kettőjük között különbséget csak a munka üteme és a felfogások árnyalati eltérésében találni. Huszonöt évvel ezelőtt többet, jobbat, másként tudtam volna alkotni, mint most. De ez a természet rendje, ennek így kell lenni. A fiatalabb érezze magában, hogy ő jobb, különb, jobbat tudna alkotni, mint az öregebbek. Ha ez az érzés kivesz belőle, akkor az a rugó, amely a nemzet jövőjét akarja egyengetni, tágítani, veszt feszítőerejéből, s a nemzet sorvadni kezd. Ezért vettem mindig súlyt arra, hogy az ifjúsággal elsősorban a magyar érzés közös szálán állandó kapcsolatot tartsak fenn, hogy a fiatal hevületet és a még ki nem forrott tudást az idősebbek tapasztalataival egyesítve egy nevezőre hozzuk. Ennek az egy nevezőnek egyetlen egy célja van: a jobb, magyarabb, az egyedül magyar Magyarország!*”¹⁷

Országos Követtábor

Az egyesület irányítását, nemzetközi képviseletét a *fővezér* látta el, aki egyben a *Fővezérség* vezetője is volt.¹⁸ A fővezér minden év októberében vagy novemberében köteles volt összehívni az *országos követtábort*.¹⁹ A Turul ezen a gyűlésen határozott a Fővezérség működéséről, a Szövetség vagyoni állapotáról, az országos vezetők megválasztásáról, az alszervezetek felvételéről, illetve beszüntetéséről, a következő év célkitűzéseiről, a tagsági díjról és annak összegéről, az alapszabály módosításáról, továbbá a beterjesztett indítványokról.²⁰ A Turul éves gyűlésére az egyesületek minden megkezdett ötven tag után egy követküldési joggal rendelkeztek.²¹ A táboron a tagegységek képviselőin, a fővezéren, a Fővezérség és a Nagytanács tagjain kívül, az *Országos*

¹⁵ Rozs 1989. 178.

¹⁶ Varga József dr. patrónussá avatása a Turul Szövetség dísztáborozásán. *Szegedi Napló*, 1939. okt. 31. 3.

¹⁷ Varga József dr. patrónussá avatása a Turul Szövetség dísztáborozásán. *Szegedi Napló*, 1939. okt. 31. 3.

¹⁸ A Fővezérség irányította az egyesület szervezeti életét. Az alszervezetek felett ellenőrzési joggal rendelkezett, így határozatai minden tagegységre nézve kötelező érvényűek voltak. A Fővezérség a fővezéren kívül egyrészt a hat *országos vezérből*, akik a hat *ügyosztály* (1. elnöki, szervezési, jogi, 2. gazdasági, diák-szociális, 3. kulturális, 4. sajtó és propaganda, 5. külügyi, 6. sport és testnevelési) vezetésért voltak felelősek, másrészt a *nádorból* és a *főkincstárosból* állt. Kerepeszki 2009a. 51.

¹⁹ Ladányi 1989. 177–179.

²⁰ MNL BaML IV. 1428. 301. sz. A Turul Szövetség jelentése működéséről, tisztikaráról. 1942. okt. 1.

²¹ A „Turul” Szövetség Országos Követtábora. *Pesti Hírlap*, 1927. dec. 1. 13.

*Gyulaszék*²² elnökének, a kerületi és az alszervezetek vezéreinek, a vegyes törzsek²³ törzsfőinek és a rendkívüli tagegyesületek²⁴ vezéreinek szintén kötelező volt a megjelenés.²⁵ Rajtuk kívül részt vehettek az eseményen a szervezetek dominusai, pártoló tagjai, illetve, mint a Szövetség barátai országos vagy helyi előkelőségek, közéleti személyiségek és egyetemi professzorok is. Az 1936-ban Miskolcon tartott követtáboron például megjelent Fekete László, polgármester, Borbély-Maczky Emil, főispán, Bónis Aladár, alispán, Görgey László, felsőházi tag, Ruszinkó Zsigmond, törvényszéki elnök, Bruckner Győző, Jogakadémiai dékán és Támedly Mihály, tankerületi főigazgató.²⁶

A Turul a követtáborát minden évben az ország más-más városában rendezte meg. 1926-ban például Budapest, 1927-ben Szeged, 1930-ban Pécs, 1934-ben Győr, 1935-ben Kaposvár, 1939 Békéscsaba és Kassa²⁷, míg 1941-ben Debrecen adott otthont a szervezet országos gyűlésének. A rendezvény kezdetben egy egynapos összejövétel volt, 1929-től azonban kettő-, három-, majd négynapos programsorozattá bővült.²⁸ A tábor egy megnyitóbeszéddel indult, majd egy rövid beszámoló következett az elmúlt év munkájáról. Ezután a vidéki egyesületek és az ügyosztályok számoltak be működésükről, megválasztották az országos fővezért, megtartották az új tagegyesületek beiktatását, illetve a tiszteletbeli dominusok felavatását. Az eseményt pedig a *Himnusz* zárta.²⁹ A szervezeti ügyrendek megtárgyalása mellett egyéb kísérő programok színesítették a rendezvényt. Az érkezés napján a helyi turulisták és a város képviselői ünnepélyesen fogadták a településre érkező vendégeket, mely után egy lampionos, zenés felvonulás keretein belül haladtak végig a résztvevők a város utcáin. A menet végpontjában szoborkoszorúzást vagy országzászló avatást tartottak.³⁰ A következő napok délelőttjein a követek istentiszteleten vettek részt, délután megtekinthették a város nevezetességeit, míg a legutolsó este a gyűlésnek otthonadó bajtársak egy ünnepi díszvacsorát és egy esti, műsoros táncestélyt szerveztek az odautazók tiszteletére és elbúcsúztatására.³¹

²² Az *Országos Gyulaszék* a Turul Szövetség bíróságaként funkcionált, melynek feladataiba tartozott a tagegyesületek között felmerülő viták elsimítása. Kerepeszki 2009a. 51.

²³ 1932-ben Végváry József, a Turul fővezére meghirdette az ún. *Turul mozgalmat*, mely hatására vegyes törzseket állított fel a szervezet, így paraszti és munkásszármazású hallgatók is tagjai lehettek az egyesületnek. Szécsényi 2012.

²⁴ A Szövetségnek háromféle jogállású alszervezete lehetett. Az első a *teljes jogú rendes tagegyesület*, melynek alapszabályai megegyeztek a Szövetségével. A második a *teljes jogú tagegyesület*, mely saját alapszabállyal bírt, de felépítése és célkitűzése azonos volt a Turul működési szabályzatával. Végül a *rendkívüli tagegyesület*, amely hasonló volt az előbbiekhöz, de csak egy kirendelt ügyosztály alá tartozott. Rozs 1989. 178–179.

²⁵ MNL BaML IV. 1428. 301. sz. A Turul Szövetség jelentése működéséről, tisztikaráról. 1942. okt. 1.

²⁶ Megkezdődött a négynapos diákparlament. *Pesti Hirlap*, 1936. nov. 6. 6.

²⁷ 1939-ben rendhagyó módon a Turul két városban is tartott országos követtáborot. Először Békéscsabán, majd Kassán a település Magyarországhoz történő visszakерülésének megünneplése alkalmából. A Turul Szövetség kassai huszadik követtábor. *Pesti Hirlap*, 1939. nov. 11. 3.

²⁸ Tisztújítás a Turul Szövetségben. *Szegedi Új Nemzedék*, 1926. márc. 30. 4.; Ma tartották meg a Turul Szövetség X. országos követtáborát. *Pécsi Napló*, 1929. nov. 1. 1.; Holt: Szombaton és vasárnap tartotta a Turul Szövetség XI-k országos követtáborát Pécsen. *Debreczeni Újság*, 1930. nov. 19. 5.; A Turul Szövetség négynapos kongresszust tartott Győrött. *Pesti Hirlap*, 1934. okt. 24. 8.

²⁹ Ma megkezdődött Pécsen az egyetemi Turul Szövetség országos követtábor. *Dunántúl*, 1930. nov. 16. 4.

³⁰ A Turul Szövetség huszadik országos követtábor. *Pesti Hirlap*, 1939. nov. 7. 4.

³¹ A Turul Szövetség november 15 és 16-án Pécsen tartja országos követtáborát. *Dunántúl*, 1930. nov. 11. 4.; A Turul követtábor Békéscsabán. *Pesti Hirlap*, 1939. jan. 22. 12.

Kerületi és alszervezeti táborozások

A kerületi vezérek közvetítettek a Fővezérség és a vidéki körzetek között, így havonta jelentéstételi kötelezettségük volt, viszont a helyi ügyekben önállóan intézkedhettek.³² A kerületekhez tartozó tagegyesületek minden évben összehívtak egy tisztújító nagygyűlést, melyen beiktatták a kerületi vezért, meghallgatták az éves beszámolót, illetve elfogadták a pénzügyi elszámolást.³³ Az alszervezetek azonban havonta tartották táborozásaikat.³⁴ Ezek során a bajtársak rendes, rendkívüli és plenáris gyűléseket, illetve dísztáborozásokat szerveztek.³⁵ A rendes táborozásokat az alszervezetek az egyesületi helyiségükben tartották, míg a vigalmi táborozások fényének emelése érdekében a városi dísztermekben gyűltek össze. Budapesten erre a célra általában a *Pesti Vigadó*t, Debrecenben az *Aranybika Szálló* nagytermét, Pécsen a *Pannónia Szálló* vagy a *Belvárosi Katolikus Kör* dísztermét, míg Szegeden a *Tisza Szálló* nagytermét bérelték ki.³⁶ A rendes táborozások alkalmával elsősorban a helyi tisztikar, illetve a tagság vett részt –, akik számára a megjelenés kötelező volt –, míg a dísztáborok vendéglistája kiegészült a dominusokkal, a pártoló tagokkal, az egyetemi professzorokkal, illetve a szervezet barátaival.³⁷ A budapesti kerülethez tartozó egyesületek táborozásain a vidékiekkel ellentétben képviseltették magukat a Szövetség országos vezetési, illetve tisztikara, továbbá szokás volt a más településekről érkező turulista követek fogadása is.³⁸ Mivel a táborozások nem jótékonyági eseményekként funkcionáltak, így a szervezeti rendezvények ingyenesen látogathatók voltak. A megjelenteknek nem kellett belépőt fizetniük.³⁹ A részvétel azonban névszerinti meghívóhoz volt kötve, melyet a Turul azok számára küldött ki, akiket már korábban felvett a névjegyzékébe. A városi lakosságnak részvételi szándékát tehát előre kellett jeleznie.⁴⁰ A gyűlések, így zártkörűnek tekinthetők, melyen a Szövetség kifejezetten a tagság, a vezetőség és az egyesülethez kötődő személyiségek jelenlétét várta el.⁴¹ A tagoknak megjelenni a szervezeti jelvények (szalag, sapka) viselése mellett Turul egyenruhában kellett. Mások számára a fekete, sötét utcai öltözet volt előírva.⁴²

³² MNL BaML IV. 1428. 301. sz. A Turul Szövetség jelentése működéséről, tisztikaráról. 1942. okt. 1.

³³ A Turul Bajtársi Szövetség új kerületi tisztikara. *Debreczeni Újság*, 1929. okt. 10. 6.

³⁴ Ladányi 1995. 268.

³⁵ A Csaba táborozása. *Szegedi Új Nemzedék*, 1924. máj. 23. 4.; Az Árpád Bajtársi Egyesület táborozása. *Debreczeni Újság*, 1929. okt. 22. 6.; A Turul Szövetség Baranya Bajtársi Egyesülete. *Pécsi Napló*, 1935. febr. 14. 6.

³⁶ Dominus-avatás. *Szegedi Napló*, 1928. nov. 4. 9.; A „Horthy Miklós” Törzs dísztáborozása. *Debreczeni Újság*, 1930. dec. 6. 3.; A Turul Szövetség seregszemléje. *Dunántúl*, 1931. dec. 13. 4.

³⁷ A Turul Szövetség tizenöt éves fennállását ünnepli. *Pesti Hirlap*, 1934. márc. 7. 10.; Turul propagandatábor az egyetemen. *Dunántúl*, 1937. ápr. 24. 5.

³⁸ „Csak az a nemzet lehet életképes, melynek ifjúsága összetart”. Gömbös Gyula miniszterelnök a Turul Bajtársi Szövetség avató dísztáborozásán. *Pesti Hirlap*, 1933. márc. 15. 9.

³⁹ Turul valéta-dísztábor az országzászló javára. *Pécsi Napló*, 1935. máj. 10. 4.

⁴⁰ Ballag már a vén diák. *Dunántúl*, 1935. máj. 5. 12.

⁴¹ A „Turul” Szövetség „Werbőczy” és „Árpád” Bajtársi Egyesületének táborozása. *Pécsi Napló*, 1929. jan. 27. 7.

⁴² A „Turul” Szövetség pécsi orvoskari „Csaba” Bajtársi Egyesületének táborozása. *Pécsi Napló*, 1932. nov. 22. 5.; Hatalmas dísztáboron ünnepli a Turul Szövetség a kormányzó névnapját. *Dunántúl*, 1937. dec. 5. 9. Lásd: 1. ábra.



1. ábra: A debreceni bajtársi egyesületek képviselői jellegzetes viseletükkel, a tányérsapkával és a nemzetszínű vállszalaggal, 1929. ápr. 22. (Kerepeszki 2009. 224.)

A kerületi táborozások során a vendégeket a bajtársak sorfala fogadta, míg az előkelő személyeket díszszázad várta.⁴³ Miután minden meghívott megérkezett elkezdődött az ünnepség, mely a *Magyar Hiszekegy* elmondásával indult. Ezt egy megnyitóbeszéd, egy jelentéstétel, egy tudományos előadás, a dominus és patrónusavató szertartás, illetve az ahhoz kötődő ünnepi beszéd követték.⁴⁴ Az est további részében a jelenlévők zongorajátékok, magyar népdalok, irredenta költemények, illetve magyar versek előadását élvezhették, de a rendezvény színvonalának emelése érdekében a programba táncbemutatók, zenekari játékok és drámai előadások is bekerülhettek.⁴⁵ A debreceni táborozások során gyakran kerültek elő Csokonai Vitéz Mihály versei⁴⁶, Szegeden a parasztköltők költeményei hangoztak fel⁴⁷, míg Budapesten Ady Endre, Illyés Gyula, Erdélyi József, Szabó Lőrinc verseivel, Móricz Zsigmond, illetve Kodály Zoltán műveivel színesítették az alkalmakat.⁴⁸ Előfordult az is, hogy a bajtársak a saját, kifejezetten az alkalomhoz írt költeményeiket, indulóikat adták elő.⁴⁹ A gyűlést egy zárzó, illetve a *Himnusz* vagy a *Szózat* eléneklése zárta.⁵⁰ A dísz-táborozás kiegészülhetett egy ünnepi, műsoros díszvacsera adásával, ahol a megjelenteknek szigorú ülésrendet kellett követniük. A főasztal mindig emelvényen helyezkedett el. Azzal szemben ültek a másik településről érkezett követek, míg a terem szélein a kerülethez tartozó daruk és leventék foglaltak helyet. Ez a szokás főként a fővárosi

⁴³ Gömbös Gyula miniszterelnök a kormányzat három céljáról. A Turul Szövetség plenáris dísztáborára a Pesti Vigadóban. *Pesti Hirlap*, 1935. okt. 25. 5-6.

⁴⁴ A Turul Szövetség márciusi dísz-táborozása. *Szegedi Napló*, 1929. márc. 15. 4.; Ambrus József: A Turul mindenkor készen áll, ha a kötelesség szólítja! Patrónus avató dísz-táborot tartott a Turul Szövetség pécsi Werbőczy és Csaba törzse. *Dunántúl*, 1940. febr. 25. 2.

⁴⁵ A Turul Szövetség fővezérségének és a budapesti „Árpád” vezérségének látogatása Debrecenben. *Debreczeni Újság*, 1929. nov. 27. 9.; A „Turul” tagavató dísz-táborozása. *Pécsi Napló*, 1933. máj. 31. 2.

⁴⁶ A Turul Szövetség fővezérségének és a budapesti „Árpád” vezérségének látogatása Debrecenben. *Debreczeni Újság*, 1929. nov. 27. 9.

⁴⁷ Irodalmi est a Turul táborozásán. *Szegedi Napló*, 1940. dec. 20. 6.

⁴⁸ A Turul Szövetség propaganda-táborozása. *Pesti Hirlap*, 1935. dec. 12. 12.; A Turul Szövetség Ady-emlékünnepegy sorozata. *Pesti Hirlap*, 1939. márc. 16. 14.

⁴⁹ Baranya Bajtársi Törzs. *Nemzetvéde*, 1934. márc., 15.

⁵⁰ A „Turul” Szövetség Tisza-emlékünnepegye. *Debreczeni Újság*, 1930. nov. 6. 6. Szombaton lesz a Turul Szövetség pécsi kerületének jubileumi ünnepsége. *Dunántúl*, 1940. febr. 22. 2.

egyesületekhez kötődött, melyek rendezvényein nagyobb arányban jelentek meg az országos politikai vezetők. 1933 márciusában a Turul budapesti dísztáborozásán többek között Gömbös Gyula miniszterelnök és József Ferenc főherceg is a vendégek között szerepelt, akiknek tiszteletére a szervezet pohárköszöntőt tartott és a megnyitóbeszéd után a jelenlévők meghallgatták a díszvendégek felszólalásait.⁵¹ A kerületi tábor hivatalos részét követően pedig az ún. „*gaudium*” rész következett, azaz az estet záró táncmulatság.⁵²

A „*bibendi*” vagy vigalmi táborozásokat tehát szintén szigorú előírások szabályozták. A dísztáborok szerves részét képezte az ún. „*komoly pohár*”, melyet mindig olyan köszöntő vezetett be, mely csakis irredenta vagy fajvédelmi tárgyú lehetett, illetve a „*víg pohár*”, mely célja a jókedv megteremtése volt. A „*magasívás*” gyakorlatánál –, amikor a résztvevők teli pohárral felálltak a székükre, majd a karjukat az asztal közepe felé emelték és elfogyasztották az italaikat – semmi sem reprezentálta jobban azt a tényt, hogy ezen alkalmak lényegében a Turul-tagok „együtt ivásának” ceremóniái voltak. Az ilyen rendezvények során fontos szerep jutott a „*taligásoknak*” is, akik elvezették vagy hazakísérték a már részeg társaikat.⁵³ Az egyetemi ifjúság azonban a nagy mulatság közben sem feledhette a trianoni békére való megemlékezést, így minden alkalommal 11 órakor egy „*mementót*” tartott, azaz párperces néma csenddel emlékezett meg az első világháborút lezáró békére és annak következményeire.⁵⁴ A *Dunántúl* többször is kifejezésre juttatta, hogy a városi lakosság tagjai minden alkalommal „*meihatottan hallgatták a turulista ifjúság hazaszeretetének ama megnyilvánulását, hogy még a legnagyobb vigadalom közepette is a Trianon szörnyű átkára gondol*”.⁵⁵

A két világháború között a kerületek több fajta dísztábort szerveztek. Volt példa éves seregszemlére, dominus- és patrónusavató, illetve valétás dísztáborra, propagandatáborra, jubileumi nagygyűlésre, illetve a kormányzó névnapjának megünneplése alkalmából Miklós napi felvonulásra. A patrónus és dominus avató dísztáborok általában speciális alkalmakhoz kötődtek, például 1929-ben Szegeden a március 15-e ünnepséghez, 1933-ban Pécsen a Munkahétbe való bekapcsolódáshoz vagy 1935-ben Budapesten az *Egészség Hete*⁵⁶ meghirdetéséhez.⁵⁷ A Szövetség a Turul országos működésének évfordulóira való megemlékezéseket a fővárosi kerület szervezeti életének részeként bonyolította le. Az egyesület 1929-ben ünnepelte fennállásának X. évfordulóját, míg 1940-ben működésének a XX. jubileumát ülte meg a vidéki egyesületek

⁵¹ A Turul Szövetség fővezérségének és a budapesti „Árpád” vezérségének látogatása Debrecenben. *Debreczeni Újság*, 1929. nov. 27. 9.; „*Csak az a nemzet lehet életképes, melynek ifjúsága összetart*”. Gömbös Gyula miniszterelnök a Turul Bajtársi Szövetség avató dísztáborozásán. *Pesti Hirlap*, 1933. márc. 15. 9.

⁵² A Turul Szövetség márciusi dísztáborozása. *Szegedi Napló*, 1929. márc. 15. 4.

⁵³ Kerepeszki 2011. 53–54.

⁵⁴ A kormányzót ünnepelte a Turul Szövetség Baranya Bajtársi Egyesülete. *Dunántúl*, 1935. dec. 8. 3.

⁵⁵ A Turul Szövetség patrónus avató dísztábor. *Dunántúl*, 1933. máj. 23. 4.

⁵⁶ A Turul Szövetség 1935. október 20 és 28-a között rendezte meg a *Magyar Egészség Hetét*, mely keretében az érdeklődők megtekinthettek egy Budapesten tartott népegészségügyi tudományos kiállítást. Szécsényi 2010. 195–196.

⁵⁷ A Turul Szövetség márciusi dísztáborozása. *Szegedi Napló*, 1929. márc. 15. 4.; Turul bajtársak dísztábor a Pannónia Szálló nagytermében. *Dunántúl*, 1933. nov. 12. 3.; Gömbös Gyula miniszterelnök a kormányzat három céljáról. A Turul Szövetség plenáris dísztábor a Pesti Vigadóban. *Pesti Hirlap*, 1935. okt. 25. 5–6.

követeinek jelenlétében.⁵⁸ Az alkerületekhez kötődően a jubileumi nagygyűlés pedig a helyi szervezetek fennállásának kerekébb dátumaihoz kötődött.⁵⁹

A patrónusavató valétás dísztábor során a diplomájukat megszerzett diákokat búcsúztatta a Turul Szövetség. A hallgatók az okleveleik megszerzése után ugyanis „*kilépnek az életbe, itt hagyják a jó öreg Alma Matert, amely az életre tanította meg őket*”.⁶⁰ A ballagási gyűléseken tehát a távozó egyetemisták felé, így a tagság, a szervezet vezetői, az egyetemi professzorok és a városi közösség együtt fejezhették ki jókívánásaikat. A dísztábor bevett eleme volt a lampionos felvonulás rendezése, mely során elől a kerületi és a tagesegületi vezetőség haladt, mögöttük pedig a daruk, a leventék és a dominusok folytatták a sort. A menet után a ballagó tagok tiszteletére rendezett ünnepségen a Szövetség pedig egy jókívánásokkal teli ünnepi beszéd tartásával és a „*Ballag már a vén diák*” eléneklésével kívánt sikerekben gazdag életet a végzett hallgatóknak. A rendezvényt a valétabál zárta.⁶¹

A propagandatábor központi eleme egy meghívott előadó beszéde, illetve az azt követő vita volt, mely során a Szövetség a hallgatókat érintő témák megtárgyalására helyezte a hangsúlyt.⁶² Az 1935 decemberében Budapesten megszervezett propagandatábor során például Gőnyei Sándor, a Néprajzi Múzeum öre több jellegzetes magyar vidéken készített filmjét vetítette le a közönségnek, míg dr. Szendrey Ákos, néprajzkutató a magyar népszokásokról beszélt.⁶³ Az 1937. áprilisában Pécsen megtartott táborozáson pedig Somogyi Ferenc, a Werbőczy Bajtársi Egyesület vezére a „*Kisebbségi kérdés és a magyar nemzeti eszme*” címmel, míg Ambrus József, sajtóalvezér a „*Nagyítóke a nemzeti eszme szolgálatában*” címmel adott elő.⁶⁴

A Turul szabad királyválasztó nézőpontja maga után vont, hogy már az 1920-as évek elejétől Horthy Miklósnak erős kultusza bontakozott ki a tagság körében.⁶⁵ A Szövetség budapesti kerülete minden évben fáklyás felvonulást szervezett a kormányzó névnapja alkalmából a budai várba, amit mindig egy előadás követett a *Nemzeti Színházban*.⁶⁶ Hasonló tisztelgő menetet tartott a debreceni kerület is, mely során az általuk szervezett zenés lampionos felvonulást a fővárosi eseményekkel párhuzamosan rendezett meg.⁶⁷ A debreceni fiatalok körében Horthy Miklós névnapjára ünnepségének jelentőségét a *Debreczeni Újság* hasábjain megjelenő cikkrészlet a következőképpen demonstrálta: „*a kollégium százados falai háromszor verték vissza az ifjúság éljen kiáltását, amikor a nagybányai vitéz Horthy Miklós neve felhangzott. A debreceni ifjúság együtt ünnepelt az országgal és ugyanabban az időben, amikor a budapesti egyetemi ifjúság a Kormányzó személyes színe előtt hódolhatott, a végvárrá változott Debrecenben is felgyújtották a tiszteletet és*

⁵⁸ Hatalmas ünnepség keretében tartották meg a bajtársi egyesületek tíz éves jubileumát. *Debreczeni Újság*, 1929. nov. 1. 7.; Húsz éves a Turul Szövetség. *Dunántúl*, 1940. márc. 3. 5.

⁵⁹ A bölcsészek Árpád Bajtársi Egyesületének zászlóbontása az egyetem aulájában. *Szegedi Napló*, 1936. máj. 5. 2.

⁶⁰ Turul valéta dísztábor. *Dunántúl*, 1935. máj. 10. 5.

⁶¹ Május 22-én lesz a Turul Szövetség valéta estje a Pannóniában. *Dunántúl*, 1933. máj. 11. 5.; „*Ballag már a vén diák*”. *Pécsi Napló*, 1935. máj. 9. 7.

⁶² A Turul Szövetség propaganda nagytábor rendezett. *Pesti Hírlap*, 1935. nov. 28. 10.

⁶³ A Turul Szövetség propaganda-táborozása. *Pesti Hírlap*, 1935. dec. 12. 12.

⁶⁴ Turul propagandatábor az egyetemen. *Dunántúl*, 1937. ápr. 24. 5.

⁶⁵ Kerepeszki 2011. 54–56.

⁶⁶ A kormányzó névnapja. *Pesti Hírlap*, 1929. dec. 6. 7.

⁶⁷ Lélekemelő keretek között folyt le a debreceni Turul Szövetség Miklós-napi dísztáborozása. *Debreczeni Újság*, 1932. dec. 7. 3.

hódolat fáklyáját a legelső magyar ember névnapján. Az egykori kollégiumi diák bizonyára szívesen veszi ezt a tiszteletet és hódolatot".⁶⁸ Ehhez képest Pécssett és Szegeden a felvonulás teljes mértékben hiányzott. A kormányzó névnapjának megünneplése általában az egyes egyesületek szervezeti életéhez kötődött, ahol egy dísztáborral és az azt követő táncmulatsággal emlékeztek meg a Miklós napra.⁶⁹

Az alszervezetek életében ezeken kívül megkülönböztethetünk évnyitó, tisztújító vagy évváró, daru- és leventeavató, illetve az egyesületek egyedi, speciális szervezésű táborozásait is. A tanévkezdő gyűlésen felvették az új tagokat, felavatták a sikeresen vizsgázott fiatalokat, míg a tisztújítón megválasztották a vezetőségi gárdát és elfogadták a következő év pénzügyi beszámolóját.⁷⁰ Pécssett a jogászok, azaz a Werbőczy Bajtársi Egyesület körében elterjedt volt a professzoraik jubileumának megünneplése is. 1939 novemberében például a bajtársak Dambrowszky Imre születésének 70-ik, tanári működésének 35-ik évfordulójára emlékeztek meg.⁷¹ Pécssett ezenkívül több egyedi kezdeményezés is kibontakozott. Az orvostanhallgatók, azaz a Csaba Bajtársi Egyesület tagjai 1931 novemberében egy előadással és tánccal egybekötött ún. *Csabatábort* tartottak,⁷² míg 1935 júniusában a Szövetség egy nyáreleji táncos dísztábort rendezett *Turul juniális* néven a dömörkapui menedékházban. Erre egyedül még Kaposváron volt példa.⁷³ Azonban a források alapján arra lehet következtetni, hogy a Pécssett működő szervezetek nem ápták rendszeresen a fent említett két utóbbi hagyományt. Megszervezésük egyszeri esetek voltak.



2. ábra: A debreceni bölcsészek Árpád Bajtársi Egyesületének daru- és leventeavató ünnepélye, 1932. okt. 23. (Kerepeszki 2009a. 53.)

⁶⁸ Az egyetemi ifjúság zenés és lampionos felvonulással hódolt a kormányzó neve napján. *Debreczeni Újság*, 1930. dec. 6. 3.

⁶⁹ A kormányzót ünnepelte a Turul Szövetség Baranya Bajtársi Egyesülete. *Dunántúl*, 1935. dec. 8. 3.

⁷⁰ Tisztújítás a Werbőczy Bajtársi Egyesületben. *Pécsi Napló*, 1933. okt. 5. 7.; Dr. Liszt Nándor lett az új Werbőczy-vezér. *Debreczeni Újság*, 1932. okt. 28. 4. Lásd: 2. ábra.

⁷¹ A Werbőczy Bajtársi Egyesület dísztáborozása. *Dunántúl*, 1939. nov. 24. 8.

⁷² Csabatábor. *Pécsi Napló*, 1931. nov. 28. 5.

⁷³ Az első juniális. *Uj-Somogy*, 1929. jún. 2. 4.; Turul juniális. *Dunántúl*, 1935. máj. 22. 7.

A Turul báljai, táncos mulatságai

A Turul által rendezett zenés, táncos mulatságok jótékonyági akciók voltak. A belügyminiszter 6189/1923-as körrendelete értelmében minden karitatív célzatú gyűjtés, táncestély, bál, multság, műsorosest, hangverseny megtartására a törvényhatóság első tisztségviselőjétől, azaz az alispántól vagy a polgármestertől engedélyt kellett kérni és annak megtörténte után egy elszámolást kellett benyújtani felülvizsgálat érdekében.⁷⁴ A Szövetség rendezvényeinek jótékonyági jellege elsősorban abból származott, hogy a bálók költsége és bevétele (belépőjegy, felülfizetés, ruhatár, asztalfoglalás) közötti különbséget, azaz a maradványt a szervezet a tagok megsegítésére fordította. A kerületi táncos mulatságok esetén a befolyt összeget a vezetőség a tageszervezetek között egyenlően osztotta el, míg az alszervezetek a saját táncos mulatságaik esetében a teljes bevételt a hallgatók segélyezésére fordíthatták laboratóriumi díjak befizetése, utazási-, cipő-, tandíj-, menzasegély, illetve reggeli, ebéd és vacsora támogatás formájában.⁷⁵ A bálók karitatív jellegéből adódóan az egyesületeknek lehetőségük volt a városi vezetőségtől a vigadalmi adó visszatérítésének kérvényezésére, mely a bevétel 20%-át tette ki. A pécsi rendezvények kapcsán ezt az összeget Pécs város polgármestere általában visszautalta segély formájában, melyet amúgy is a rászoruló városi lakosság megsegítésére fordított volna.⁷⁶ A gazdasági világválság hatására kialakuló takarékosági okokból csökkentett hitelkeret miatt azonban egyre többször fordult elő, hogy a teljes összeg helyett a vigadalmi adónak csak 50%-át juttatta vissza a városi tanács.⁷⁷ Az így kapott segély mértéke, tehát minden bál után változó volt. Pécsen kb. 50 és 150 pengő között mozgott, melyből a szervezetek további kettő vagy három hallgatót tudtak támogatni.⁷⁸

A Turul báljai és táncos mulatságai a jótékonyági jellegen kívül reprezentációs események is voltak, mely megmutatkozott a rendezvényekre fordított magas kiadásokban és az estélyeket kísérő műsorok és programok magas kulturális színvonalában. Az 1920-as években a pécsi turulista bálók következetesen meghaladták az ezer pengős költséget. Az 1928 februárjában tartott Csaba egyesület farsangi multságának költsége például 1.022 pengő és 69 fillér volt.⁷⁹ A gazdasági világválság hatására azonban általánosan csökkentek a bálókra fordítható összegek, az estek bevételei és így a tagok megsegítésére felhasználható nyereség is. Arra is volt példa, hogy egy-egy rendezvény deficittel végződött.⁸⁰ Az 1930-as évek második felére viszont ismét az 1920-as évek pompájában valósultak meg a szervezet táncos multságai.⁸¹ A zenét jazz-, cigány- vagy

⁷⁴ MNL BaML IV. 1406. e. C5080/1930. A Turul Bajtársi Szövetség álarcos báljára való engedélykérés elmulasztása. 1928. jún. 22.

⁷⁵ MNL BaML IV. 1428. 301. sz. A Turul Szövetség Baranya Bajtársi Egyesület táncestélye. 1936. febr. 5.

⁷⁶ MNL BaML IV. 1407. d. B1649/1936. A Turul Bajtársi Egyesület kérelme vigadalmi adó visszatérítéséért. 1935. febr. 20.; MNL BaML IV. 1407. d. B1649/1936. A Turul Bajtársi Szövetség Baranya alszervezetének kérelme vigadalmi adó elengedésére. 1936. febr. 10.

⁷⁷ MNL BaML IV. 1407. d. B1649/1936. A Turul Bajtársi Szövetség Baranya törzse 1935-ös báljának vigadalmi adójának elengedése. 1936. jan. 21.

⁷⁸ MNL BaML IV. 1406. e. C5080/1930. A Turul Bajtársi Szövetség álarcos báljáról készült beszámoló elfogadása. 1929. ápr. 26.

⁷⁹ MNL BaML IV. 1406. e. C5080/1930. A Turul Bajtársi Szövetség álarcos báljáról készült elszámolás. 1928. nov. 17.

⁸⁰ MNL BaML IV. 1407. c. A420/1932. A Turul Bajtársi Szövetség Csaba Bajtársi Egyesület 1932-es báljáról benyújtott számadás elfogadása. 1932. máj. 4.

⁸¹ MNL BaML IV. 1407. d. B141/1937. A Csaba Bajtársi Egyesület táncestélyének elszámolása. 1936. aug. 26.

tánczenekar, illetve az egyesületek zenekara szolgáltatotta.⁸² Helyszínekként a szervezetek a települések által nyújtott dísztermeket választották, mely során különböző dekorációt használtak. A farsangi estek alkalmával délszaki növényeket és a hangulatnak megfelelő tarka papír girlandokat⁸³, míg a bálók és kerti ünnepélyek során drapériát, világítást, reflektorokat vetettek be a megfelelő hatás kialakítása érdekében.⁸⁴ A termemből nem hiányozhatott a Szövetség nevét éltető hatalmas felirat sem.⁸⁵ Az esemény jellegét az öltözékben is ki kellett fejezni. Az álarcosbálók esetén, bár nem volt kötelező, de sokan öltöztek magukra magyaros jelmezeket, míg más táncos multságokon ünnepi megjelenést, estélyi vagy alkalmi ruházatot írtak elő, esetleg magyaros, nemzeti viseletet.⁸⁶ A tagság egyenruhában is megjelenhetett a bajtársi jelvények viselése mellett.⁸⁷ A kerti ünnepélyek kötetlenebb jellege miatt a résztvevők utcai ruházatban érkeztek.⁸⁸ A vendégek fogadása is ünnepélyes keretet öltött, hiszen a mulatni vágyókat a bált rendező egyesület fiatalságából álló sorfal fogadta.⁸⁹ A Turul Debrecenben működő alszervezetei a táncos multságokat továbbá felhasználták a helyi sajtótermékeik – például az *Új Vetés*, a debreceni bajtársak hivatalos közlönyének –, illetve kiadványaik eladási számának növelésére, a közösség tagjai között propagandatermékeik terjesztésére is.⁹⁰

A táncos multságok fényét a díszes meghívó, a *fővédnökök*, a *díszelnökök*, illetve a *védnökök* száma és személye is emelte. Az eseményeken névre szóló meghívóval lehetett részt venni, melyeket a Turul a dominusok, a pártoló tagok, azok családjai, illetve az egyesület barátai számára automatikusan kiküldött.⁹¹ A meghívó felmutatásával lehetett ugyanis csak megváltani a belépőjegyeket, mely során a szervezet személyi (4–5 pengő), táncos (2 pengő), családi (10–12 pengő), illetve bajtársi jegyeket (1 pengő) biztosított.⁹² Mindazok, akik első alkalommal kívántak ellátogatni egy turulista bálra részvételi igényüket a településen működő ún. bálirodában nyújthatták be.⁹³ A Szövetség széles társadalmi rétegek megjelenését várta, de főként a középosztály és az értelmiségi réteg asszonyait és leányait invitálta meg.⁹⁴ A vendégek megoszlását tekintve nemcsak a településről és annak közvetlen közeléből érkeztek a mulatni vágyók, hanem a környező vármegyékből, községekből és járásokból, továbbá a másik három egyetemváros területéről is. Pécssett a résztvevők legnagyobb arányban Baranya, Tolna, Somogy vármegyéből, tehát főként a Dél-Dunántúl vidékéről látogattak el a megyeszékhelyre, de voltak

⁸² Medikus bál. *Szegedi Új Nemzedék*, 1926. febr. 14. 4.; A Jack Hylton jazz játszik a Turul álarcosbálon. *Pécsi Napló*, 1933. febr. 24. 5.

⁸³ Fényesen sikerült a Turul álarcosbál. *Dunántúl*, 1928. febr. 23. 5.; Bölcsész-táncestély. *Pesti Napló*, 1935. febr. 20. 6.

⁸⁴ Turul kertünnepély július 2-án. *Dunántúl*, 1938. jún. 24. 7.;

⁸⁵ Garden-party lesz a Mecseki Üdülőszállóban. *Dunántúl*, 1937. máj. 19. 3.

⁸⁶ A Turul jelmezes estélye. *Dunántúl*, 1927. febr. 20. 7.; JPM Új- és Legújabbkori Gyűjteményi Osztály 66.2243.VII.3. A Csaba Bajtársi Egyesület meghívója az 1936. február 15-én tartott Medikusbálijára. n. a.

⁸⁷ A „Werbőczy” Bajtársi Egyesület gróf Tisza István és Derék Törzseinek dísztáborozása Hajdúhadházon. *Debreczeni Újság*, 1930. nov. 11. 2.

⁸⁸ JPM Új- és Legújabbkori Gyűjteményi Osztály 66.2243.III.2. A Turul 1938. június 15-én rendezett kerti ünnepségének meghívója. n. a.

⁸⁹ Turul-bál. *Pesti Hirlap*, 1926. febr. 18. 8.

⁹⁰ A Turul Bajtársi Egyesület táncestélye. *Debreczeni Újság*, 1932. máj. 18. 5.

⁹¹ A Turul Szövetségbe tömörült Árpád és Werbőczy Bajtársi Egyesületek. *Pécsi Napló*, 1929. jan. 15. 5.

⁹² JPM Új- és Legújabbkori Gyűjteményi Osztály 66.2243.VII.1. A Csaba Bajtársi Egyesület 1929. február 12-én tartott Orvosbálijának meghívója. n. a.; JPM Új- és Legújabbkori Gyűjteményi Osztály 66.2243.VII.4. A Csaba 1938. január 22-én tartott Orvos- és Medikusbálijának meghívója. n. a.; Turul álarcos-jelmezes bál. *Pécsi Napló*, 1935. jan. 30. 5.

⁹³ Az első pécsi medikus táncestély. *Dunántúl*, 1929. jan. 27. 5.

⁹⁴ Turul-bál. *Pesti Hirlap*, 1926. febr. 18. 8.

vendégek Fejér, Veszprém és Vas vármegyéből is, tehát az egész Dunántúl területéről. Ahogy haladunk északabbra egyre kevesebben utaztak el a Pécsett megtartott táncmulatságokra.⁹⁵

A fővédnökök és díszelnökök szerepét több miniszterelnök, köztük Gömbös Gyula, Darányi Kálmán és Imrédy Béla, illetve a különböző miniszterek is betöltötték, például Bornemisza Géza, ipar és kereskedelemügyi miniszter, Fabinyi Tihamér, pénzügyminiszter, Klebelsberg Kuno és Hóman Bálint, vallás- és közoktatásügyi miniszterek, Keresztes-Fischer Ferenc és Széll József belügyminiszterek, Lázár Andor, Tasnády-Nagy András és Radocsay László igazságügyi miniszterek, Róder Vilmos honvédelmi miniszter, Sztranyavszky Sándor, földművelésügyi miniszter, illetve Kánya Kálmán és Csáky István külügyminiszterek.⁹⁶ Ezt a posztot többször elvállalták az osztrák főhercegek (József és Albrecht főherceg), a különböző vármegyék és települések főispánjai, alispánjai és polgármesterei, miniszteri tanácsosok, felsőházi tagok, kerületi országgyűlési képviselők, illetve a professzorok, dékánok és rektorok is.⁹⁷ Rajtuk kívül fővédnöki és díszelnöki pozícióban szerepeltek a Turul országos vezérei, például Ambrus József, más egyetemvárosokból érkező professzorok és az ország különböző közéleti és értelmiségi személyiségei. Soraik között találhatunk honvéd főparancsnokokat, tábornokokat, ezredeseket, hadtestparancsnokokat, főügyészeket, vidéki főkapitányokat, főpostaigazgatókat, ítélőtáblai elnököket, ügyvédi kamarai elnököket, gyáripari elnököket, bányagazgatókat, illetve bankigazgatókat. A védnöki pozíciót az egyetemi tanársegédek és magántanárok, tanfelügyelők, iskolai tanárok, táblabírók, törvényszéki bírók, járásbírók, ügyvédek, főjegyzők, községi jegyzők, mérnökök, főorvosok, tisztségviselők, postatitkárok, énekesek és sportolók, földbirtokosok, plébánosok vagy lelkészek vállalták el.⁹⁸

Kerületi szinten a Turul két nagyobb báli szezonba kapcsolódott be. Minden év februárjában megtartotta a farsangi, jelmezes álarcos bálját. E rendezvények során a szervezők elsődleges célkitűzése volt az elmúlt békeévek régi diák és farsangi szokásainak felelevenítése.⁹⁹ A mulatságok során, így rendszeresen volt példa karneváli felvonulásra, hercegnőválasztásra, hólabda és szerpentincsatára, továbbá jelmezszepegyversenyre.¹⁰⁰ Bekapcsolódva az év utolsó báli szezonjába (június, július) a Szövetség igyekezte ismét népszerűvé tenni az *Anna-bál* hagyományát, mely egy nyárvégi táncos rendezvényként funkcionált, mielőtt a hallgatók elhagyták az egyetemváros területét.¹⁰¹ Ezen alkalmakat a kellemes nyári idő miatt általában egy kerthelyiségben tartották meg, mely során a tagság nemcsak büfével, bárral, étteremmel vagy a tánc lehetőségével igyekezte szórakoztatni az ott megjelenteket, de tréfás versenyekkel is, mint amilyen a „*Babastaféta*”, a „*Keresd a számod*” vagy a „*Csak balkézzel*” nevű játékok voltak.¹⁰² Pécsett az Anna-bálok szellemében 1937-től a *Turul Garden-party*val köszöntötték a nyarat a fiatalok. A bálbizottság tagjai 1937 júniusában a *Mecseki Üdülőszálló* kerthelyiségét választották helyszínként. Az esemény azonban annyira sikeres lett, hogy 1937 júliusában meg kellett

⁹⁵ JPM Új- és Legújabbkori Gyűjteményi Osztály 66.2243.VII.2. A Csaba 1933. február 11-én tartott Medikusbáljának védnöki listája. n. a.

⁹⁶ Orvosbál. *Pécsi Napló*, 1936. jan. 30. 6.; A Turul Szövetség gálaestje az Angol Parkban. *Pesti Napló*, 1939. júl. 18. 15.

⁹⁷ Turul-bál. *Pesti Hirlap*, 1926. febr. 18. 8., Gróf Csáky István külügyminiszter és Tasnády-Nagy András igazságügyi miniszter vállalták el a Turul Garden-party díszvédnökségét. *Dunántúl*, 1939. máj. 21. 6.

⁹⁸ JPM Új- és Legújabbkori Gyűjteményi Osztály 66.2243.VII.4. A Csaba 1938. január 22-én megtartott Orvos- és Medikusbáljának védnöki és díszelnöki listája. n. a.

⁹⁹ A Turul Szövetség jelmezes estélye. *Dunántúl*, 1927. márc. 2. 4.

¹⁰⁰ Turul álarcosbál. *Pécsi Napló*, 1936. febr. 3. 5.

¹⁰¹ A Turul Szövetség gálaestje az Angol Parkban. *Pesti Napló*, 1939. júl. 18. 15.

¹⁰² Turul kertünnepegy július 2-án. *Dunántúl*, 1938. jún. 24. 7.

ismételni immár Anna-bál néven a *Hullámfürdő* parkjában. Ezek után minden évben sort kerítettek e táncmultság hagyományának ápolására.¹⁰³ Kifejezetten vidéki kezdeményezés volt a *Szilveszterest* és a *Magyarbál*. A pécsi Turul az újév megünneplése alkalmából december végén Szilveszterestet tartott, mely során a vendégeknek lehetőségük volt tipikus szilveszteri hagyományok ápolására, mint a malaceresztés vagy malacsorsolás.¹⁰⁴ Míg 1940, majd 1941 januárjában megrendezett Magyarbál célja a társadalmi válaszfalak ledöntése, a lakosság magyarságának öntudatra ébresztése és a nemzeti viselet uralkodóvá tétele volt. Az est magyaros jellegének kidomborítása érdekében a vendégeknek, tehát magyaros öltözékben kellett megjeleníteniük.¹⁰⁵ A pécsiekén kívül a Magyarbál és a Szilveszterest hagyománya egyedül még a kaposvári és a miskolci bajtársak körében jelentkezett.¹⁰⁶

A Turul alszervezeteinek is megvoltak a maguk körében rendezett táncos multságai. A Csaba *Medikusbálokat*, a Werbőczy *Jogászbálokat*, míg az Árpád *Bölcsészbálokat* tartott.¹⁰⁷ Az egyes vidéki egyetemvárosokban az Orvostudományi Karon működő Csaba egyesület *Orvosbáljai* budapesti mintára terjedtek el. Pécsen 1929-ben rendezték meg az elsőt. A szervezőbizottság hetekig munkálkodott azon, hogy a „*fővárosban hosszú múltra visszatekintő és közkedvelt előkelő medikus bálokat Pécsen is meghonosítsa*”.¹⁰⁸ A szervezet az esemény népszerűsítését úgy próbálta elérni, hogy a bált megelőzően egy *Medikus teát* szervezett, mellyel a tagok egyrészt felakarták hívni a figyelmet az estélyre, másrészt kedvet kívántak teremteni a részvételre a város és a környékbéli települések lakói körében. Ennek eredményeképpen a Csaba Medikusbálja 1934-re „*a pécsi farsang hagyományos mulatozása lett*”.¹⁰⁹ Az orvoshallgatók táncestélye mellett volt törekvés a Bölcsészbálok elterjesztésére is, mely főként a fővárosban jelentkezett. 1935-ben a budapesti Árpád Bajtársi Egyesület tett kísérletet az akkor már hat éve szünetelő bölcsészhallgatók báli hagyományának felélesztésére. A táncmultság rendszeres megtartásának, széles körben való elterjesztésének sikerességét azonban nem támasztották alá a források, sőt a vidéki egyetemvárosokban egyáltalán nem jelentkezett a szándék a bölcsészek táncmultságának meghonosítására.¹¹⁰

¹⁰³ Turul Garden-party az Üdülőszállóban. *Pécsi Napló*, 1937. máj. 27. 6.; Annabál a Hullámfürdőben. *Pécsi Napló*, 1937. júl. 20. 7.

¹⁰⁴ Az év utolsó szenzációja a Turul Szilveszterest. *Pécsi Napló*, 1936. dec. 25. 7.

¹⁰⁵ Magyar bál a nőegyletben. *Dunántúl*, 1940. jan. 13. 7.; Turul bál a Nőegyletben. *Dunántúl*, 1941. jan. 9. 5.

¹⁰⁶ Pezsgő, luftballon és papírsapka uralta a szilveszteri frontokat. Kaposvár magas jókedvvel mondott búcsút az 1935-ös évnek. *Somogyi Ujság*, 1936. jan. 1. 2.; A Turul Szövetség Szilveszterestje a Polgári Kaszinóban. *Magyar Jövő*, 1938. dec. 30. 6.; Magyar bál. *Uj-Somogy*, 1941. jan. 14. 4.

¹⁰⁷ A Jogász-bál lesz az idei farsang kiemelkedő eseménye. *Szegedi Új Nemzedék*, 1927. jan. 9. 6.; Báli naptár. *Pesti Napló*, 1929. febr. 1. 12.; Hatalmas siker mellett zajlott le a debreceni Csaba-bál. *Debreceni Újság*, 1932. febr. 2. 2.

¹⁰⁸ Az első pécsi medikus táncestély. *Dunántúl*, 1929. jan. 27. 5.

¹⁰⁹ Medikus teát rendez az orvostanhallgatók Csaba Bajtársi Egyesülete. *Pécsi Napló*, 1934. nov. 25. 8.; Orvosbál. *Pécsi Napló*, 1936. jan. 30. 6.

¹¹⁰ Bölcsész-táncestély. *Pesti Napló*, 1935. febr. 20. 6. A Bölcsészbálok elmaradása feltételezhetően az Árpád Bajtársi Egyesületbe tartozó egyetemisták alacsony számával magyarázható. A korszakban ugyanis a Csaba és a Werbőczy Bajtársi Egyesület sokkal nagyobb tagsággal bírt. A bölcsészhallgatók, így másban fejtették ki a tevékenységüket, például nyelviskolát indított. A pécsi bölcsészkar „Árpád” Bajtársi Egyesület ingyenes nyelviskolája. *Pécsi Napló*, 1935. szept. 19. 6.

Összegzés

A vidéki egyetemvárosokban működő alszervezetek az egyes táborozások és táncos mulatságok lebonyolítása során a budapesti mintát követték. Ennek következtében a pécsi, a szegedi és a debreceni tagegyesületek rendezvényei beleilleszkedtek a fővárosi központ által nyújtott lebonyolítási keretbe. Ez egyrészt megmutatkozott a turulista gyűlések és bálók felépítésében. A díszbáborozások esetén a tagság mindig ügyelt a vendégek ünnepélyes fogadására, melyet egy ünnepség, díszvendég esetén pedig egy vacsora követett, míg az egész alkalmat egy táncmulatság zárta. Ezen gyűlések alkalmával a hallgatók azonban igyekeztek kifejezni a kerület és a vidék kulturális örökségét, így próbálták valamelyest a saját képükre formálni a találkozókat. Ez általában a műsor elemeinek megválasztásában jelentkezett, ahol a városhoz és a régióhoz kötődő magyar költők, zeneszerzők, írók, drámaírók és népdalok előadása, illetve elszavalása mellett döntöttek.

Másrészt a vidéki egyetemvárosokban működő turulista szervek többször hajlandóságot mutattak a fővárosban népszerűnek és sikeresnek mondható rendezvénytípusok helyi szintű meghonosítására. Pécssett a Medikus- vagy más néven Csababál kifejezetten budapesti mintára terjedt el. Az Anna-bál felélesztésének hagyományát szintén a fővárosi kerület kezdeményezésére vette át a többi egyesület. Ez a hatás annak ellenére kimutatható, hogy Pécssett a bajtársak átkeresztelték és Turul Garden-party néven tartották meg a békeidők oly népszerű Anna-bálját. Hasonló jelenség mutatható ki a Budapesten és Debrecenben megrendezett Miklós-napi felvonulás és díszbábor kapcsán. A debreceni fiatalok ugyanis kifejezetten törekedtek arra, hogy a fővárosi eseményekkel párhuzamosan rendezzék meg a kormányzó népnapja alkalmából tartott lampionos menetet. Erre való törekvés Pécssett és Szegeden kevésbé jelentkezett. E két utóbbi város esetén a felvonulás szervezése ugyanis teljesen hiányzott. Horthy Miklós névnapját a tagság az alszervezetek díszbáborozásai során ünnepelte meg.

Ez a tendencia azonban nem volt sikeres a bölcsészbálok elterjedése kapcsán, mely Budapesten sem tudott egy rendszeres eseménnyé válni. A korszakban többször mutatkozik igény a felélesztésre, de egy-egy megrendezett táncmulatság után több éves szünet következett. A vidéki egyetemvárosokban működő Árpád egyesületek pedig feltételezhetően nem rendelkeztek akkora anyagi forrással, illetve taglétszámmal, hogy fel tudják virágoztatni a Bölcsészbál hagyományát, így erre kísérletet sem tettek. Az alszervezetek azonban nem riadtak vissza a felülről propagált gyűléstípusok színesítésétől sem. Inspirációjukat a környező településeken, illetve az egyetemváros területén működő turulista tagegyesületek és törzsek kölcsönösen egymás szervezeti életéből merítették. Ez a kölcsönhatás volt kimutatható Pécs és Kaposvár esetében a Turul juniális, a Magyarbál és a Szilveszterest kapcsán. Míg a Csabatábor kifejezetten a pécsi orvosok kezdeményezése volt.

A Turul Bajtársi Szövetség gyűlései és táncos mulatságai a közösségépítés szempontjából több jelentőséggel bírtak. A rendezvények és a táborozások egyrészt bizonyos értékrendek és normák elsajátítását, sajátos tradíciók kialakítását, illetve speciális magatartásminták begyakorlását segítették elő. A szervezeti élet és a bálozás így szerepet játszott az új tagok a közösségbe történő integrációjában és az ifjúság szocializációjában is. Másrészt az összejövetel a hallgatók, a professzorok és a városi lakosság közötti kapcsolatok ösztönzésére is szolgálták, melyek az egyetemi hierarchiától független, informális személyes és kötetlen kommunikációra nyújtottak lehetőséget. Az ifjúság és a dominusok közötti szorosabb viszony kialakítására ugyanis azért volt

szükség, mert az összejövetel során megerősített hallgatói öntudat és mentalitás kilengéseinek mérséklését az egyesület már diplomát szerzett tagjai látták el.

Irodalomjegyzék

Dhondt – Kolbe 2018: Dhondt, Pieter – Kolbe, Laura: Introduction. Student Identity and Radicalism. In: Dhondt, Pieter – Boran, Elizabethanne (ed): Student Revolt, City and Society in Europe. From the Middle Ages to the Present. New York, 2018. 115–119.

Kerepeszki 2008: Kerepeszki Róbert: A zsidókérdés és az egyetemi bajtársi egyesületek a két világháború közötti Magyarországon. In: Bodnár Erzsébet – Demeter Gábor (szerk.): Tradíció és modernizáció a XVIII.-XX. században. Debrecen, 2008. 221–234.

Kerepeszki 2009a: Kerepeszki Róbert: A Turul Szövetség országos és debreceni szervezete (1919–1945) [doktori disszertáció]. Debrecen, 2009.

Kerepeszki 2009b: Kerepeszki Róbert: A Turul Szövetség. In: Romsics Ignác (szerk.): A magyar jobboldali hagyomány 1900-1948. Budapest, 2009. 341–376.

Kerepeszki 2011: Kerepeszki Róbert: A budaörsi csata emlékezete és a királykérdés a két világháború közötti egyetemi ifjúsági mozgalmak politikai gondolkodásában. Múltunk 3 (2011) 36–63.

Kerepeszki 2012: Kerepeszki Róbert: A Turul Szövetség 1919-1945. Máriabesenyő, 2012.

Kiss 2012: Kiss Róbert Károly: A Turul Szövetség szegedi működése. In: Kiss Róbert Károly – Vajda Tamás (szerk.): Egyetemi ifjúsági egyesületek Szegeden 1919 és 1944 között. Szeged, 2012. 30–45.

Ladányi 1989: Ladányi Andor: Mennyiségi fejlődés és strukturális változások. A felsőoktatás útja a felszabadulás után. Budapest, 1989.

Ladányi 1995: Ladányi Andor: Egyetemi ifjúsági szervezetek a Horthy-korszakban. Educatio 2 (1995) 265–284.

Rozs 1989: Rozs András: A Turul Szövetség szervezete Pécsen, 1923-1945. Baranyai Helytörténetírás 1 (1989) 171–189.

Rozs 1996: Rozs András: Középosztály-tudat és dzsentroid gondolkodás. A Turul Szövetség szellemisége az 1920-30-as években. Baranya 1 (1996) 229–242.

Szécsényi 2009: Szécsényi András: A Turul Szövetség felépítése és szerepe a két világháború közötti ifjúsági mozgalomban. In: Gergely Jenő (főszerk.): Fejezetek a tegnapi világából. Tanulmányok a 19-20. század történelméből. Budapest, 2009. 214–232.

Szécsényi 2010: Szécsényi András: A Turul Szövetség akciói: a Magyar Egészség Hete és a Magyar Nép Hete. In: Gergely Jenő (szerk.): Vázlatok két évszázad magyar történelméből. 2010, Budapest. 191–204.

Szécsényi 2012: Szécsényi András: Népvédelmi propaganda a Turul Szövetségben. Archívnet. XX. századi történeti források, 1 (2012).

https://archivnet.hu/hetkoznapok/nepvedelmi_propaganda_a_turul_szovetsegben.html (Utolsó megtekintés időpontja: 2023.05.12.)

1. Bevezetés

Demográfiai, gazdasági, társadalmi és kulturális szempontból is meghatározó folyamat a külföldre irányuló migráció. Nem mindegy, hogy mekkora arányban és milyen céllal hagyják el szülőföldjüket az emberek, és mennek külföldre ideiglenes vagy állandó jelleggel. A globális világrendben egyre inkább felértékelődik a migráció kérdése, ezért a tudománynak is feladata ennek figyelemmel követése.

A fenti témának egy speciális területét vizsgálom az „Új Nemzeti Kiválóság Program” keretében elnyert Felsőoktatási Doktori Hallgatói Kutatói Ösztöndíj segítségével. Tudományos kutatásom a Magyarországon élő fiatalok nemzetközi vándorlásban való részvételére és jellegzetességeire fókuszál, ezen belül is a 15-29 éves magyar fiatalok migrációs mintázatát vizsgálom a 2016. évi mikrocenzus adatai alapján.

A témaválasztásom indoka a fentebb leírtak mellett az, hogy erre a célcsoportra vonatkozó részletes elemzés még nem készült a legutóbbi mikrocenzus adataiból. A másik ok, hogy a Központi Statisztikai Hivatal adatfelvételén kívül erre a korcsoportra vonatkozó kutatások készültek 2016 előtt és után is (pl: Magyar Ifjúság 2012, Magyar Ifjúság Kutatás 2016, Magyar Ifjúság Kutatás 2020, TÁRKI kutatások, YOUMIG), és a jövőben újabb kutatási téma alapja lehet ezeknek a kutatási eredményeknek az összehasonlító vizsgálata.

A kutatási téma tudományos szempontból aktuális, gazdasági és társadalmi szempontból jelentős hangsúllyal bír.

2. A magyarországi vándorlásstatisztikák fókuszterületei az elmúlt évtizedekben

A kommunizmus évei alatt politikai okok miatt a nemzetközi vándorlással kapcsolatos adatok nem voltak elérhetőek nyilvánosan (Sárosi & Tóth, 2009). Magyarországon a nemzetközi vándorlással kapcsolatos kutatások az 1980-as években kezdődtek el, az Európai Unió csatlakozásig, de leginkább a munkaerő szabad áramlása szempontjából fontos 2011-es határnyitásig ezek a kutatások elsősorban a bevándorlásra fókuszáltak (Gödri & Tóth Pál, 2004). A nyugati munkaerőpiac megnyílása után nagyobb hangsúlyt kapott a migrációs statisztikai rendszer hiányosságainak és fejlesztési lehetőségeinek feltárása, valamint a Magyarországról emigráltak számának meghatározása és az elvándorlási motivációk feltárása (Blaskó & Natalie, 2014; Gödri és mtsai., 2014; Gödri & Feleky, 2013). Az elmúlt években a migrációval kapcsolatos kutatások céljai között megjelent a visszavándorlás jelensége is, illetve a transznacionális gyakorlatok vizsgálata (Hegedűs & Lados, 2017; Siskáné Szilasi & Halász, 2018; Kajdi és mtsai., 2019; Gábrriel & Horváth, 2020)

A nemzetközi vándorlás témaköre a népszámlálások történetében elsőként 2011-ben kapott szerepet Magyarországon. A 2016. évi mikrocenzus adatainak segítségével lehetőség adódik egy kivételesen nagy minta vizsgálatára. Ennek az adatbázisnak az elemzésével nem célo-

¹ „A TANULMÁNY A KULTURÁLIS ÉS INNOVÁCIÓS MINISZTERIUM ÚNKP-22-3-I-SOE-87 KÓDSZÁMÚ ÚJ NEMZETI KIVÁLÓSÁG PROGRAMJÁNAK A NEMZETI KUTATÁSI, FEJLESZTÉSI ÉS INNOVÁCIÓS ALAPBÓL FINANSzíROZOTT SZAKMAI TÁMOGATÁSÁVAL KÉSZÜLT.”

a 15-29 évesek körében kivándoroltak számának pontos meghatározása, mivel a minta ebben az értelemben nem alkalmas a kivándorlás mértékének becslésére. Ez főként az elérés nehézségeiből adódik, hiszen a mikrocenzus a magyarországi lakcímeiken élő személyek adatait rögzíti, így amennyiben egy teljes háztartás külföldre költözött az adatfelvétel előtt, ők nem jelennek meg a mintában. További problémát okoz, hogy az itthon maradt, és megkérdezett hozzátartozók különféleképpen értelmezhetik a tartósan külföldre költözöttek kategóriáját.

A saját kutatási célom az, hogy részletesen leírjam a külföldön élő vagy külföldi tapasztalattal rendelkező 15-29 évesek demográfiai jellemzőit és társadalmi sajátosságait, amelynek teljesítéséhez alkalmas a mikrocenzus adatbázisa.

Vizsgálni szeretném, hogy a kutatás célcsoportjába tartozók közül hányan éltek hosszabb vagy rövidebb ideig külföldön és milyen tevékenységet végeztek. Előnye a mikrocenzusnak, hogy az alapkérdőív mellett a nemzetközi vándorlás témakörében kiegészítő adatfelvételre is sor került, amely alapján be lehet mutatni az érintett célcsoport migrációs potenciálját, jövőbeni mobilitási terveit és motivációit.

3. Anyag és módszer

A tanulmány elkészítéséhez a Központi Statisztikai Hivatal Mikrocenzus 2016 és annak nemzetközi vándorlásra vonatkozó kiegészítő adatfelvételi adatállományát használtam fel. A tanulmányban foglalt számítások és az azokból levont következtetések kizárólag a saját szellemi termékeim.

A mikrocenzus mintájába 441.000 háztartás került, ami azt jelenti, hogy minden tizedik háztartást keresték fel a kérdezőbiztosok. A magánháztartások mintája részmintákra oszlott a kiegészítő felvételek szerint. Az „Egészségproblémából fakadó akadályozottság” és a „Nemzetközi vándorlás” kiegészítő felvételek a minta 60%-án oly módon osztoztak, hogy az alapkérdőíven található szűrőkérdések alapján dönthető el, hogy az adott címen melyik kérdőívet kérdezték (Németh, 2016).

Kutatásom során leíró jellegű másodelemzést végeztem, az elemzést súlyozott adatbázison végeztem SPSS program segítségével.

4. Eredmények

A mikrocenzus mintájába 141.410 fő került a vizsgált 15-29 éves korosztályból, a teljes alapsokaság mérete 1.717.342 fő volt. Területi eloszlásukat vizsgálva megállapítható, hogy 30 százalékuk a Közép-magyarországi régióban, 16 százalékuk az Észak-alföldi, 13 százalékuk a Dél-alföldi, 12 százalékuk az Észak-magyarországi, 10-10 százalékuk a Közép-dunántúli és Nyugat-dunántúli, illetve 9 százalékuk a Dél-dunántúli régióban élt. Ahogy az 1. táblázatban is látható, a célcsoport tagjainak abszolút többsége városokban élt a Mikrocenzus 2016 adatfelvételének időszaka alatt. Közel egyharmaduk kisebb városokban, közel egyötödük a fővárosban, 22 százalékuk megyeszékhelyen vagy egyéb megyei jogú városban. A vidéki kisebb településen élő fiatalok aránya megközelítette a 30 százalékot.

1. táblázat: A 15-29 éves magyarországi fiatalok településtípus szerinti megoszlása

Településtípus	Fő	Százalékos megoszlás
Budapest kerületei	307.071	18%
Megyeszékhely	323.016	19%
Megyei jogú város	45.011	3%
Város	543.511	31%
Nagyközség	81.354	5%
Község	417.379	24%
Összesen	1.717.342	100

Forrás: saját szerkesztés Mikrocenzus 2016 alapján

A fenti célcsoportba tartozó Magyarország területén élő fiatalok 7 százaléka élt 2000 óta egy évnél rövidebb ideig Magyarország területén kívül (N=124.579), 5 százaléka (N=92.028) pedig élt valaha legalább egy évig folyamatosan Magyarország területén kívül. Utóbbiak közül legtöbben Romániában, Németországban, Angliában éltek, földrész szerint 81 százaléka Európában, 11 százaléka Ázsiában, 4 százaléka Észak-Amerikában, 2 százaléka Afrikában, 1 százaléka Közép- és Dél-Amerikában. A külföldi tapasztalatokkal való rendelkezés adódhat abból is, hogy egyesek nem Magyarországon területén születtek, ezért megvizsgáltam, hogy hány ilyen fiatal található a célcsoportba. Az alapsokaság 3 százaléka született külföldön (N=51.883), ami részben magyarázhatja a rövidebb vagy hosszabb idejű migrációban való részvételt.

Ha a fenti arányok alapján az alapsokaságra vonatkozó becsült esetszámokat összeadjuk, gondolhatnánk elsőre azt, hogy több mint 216.000 fő élt már másik országban a 15-29 éves korosztályból. A valóságban azonban előfordulhat az is, hogy egy ember többször is volt kint külföldön, ezért fontos megnézni csoportokként azt, hogy hányan tartózkodtak rövidebb vagy hosszabb ideig másik országban. Három csoportot képeztem a rendelkezésre álló adatok alapján, amely során rövid idejű migrációban résztvevők közé soroltam azokat, akik egy évnél kevesebb időt töltöttek kint, és a hosszú távú migránsok alatt értettem a legalább egy évet külföldön tartózkodókat. Ha megnézzük az 1. ábrában bemutatott számokat, láthatjuk, hogy ténylegesen a 15-29 éves magyarországi fiatalok közül kb. 171.500 főnek volt korábbi migrációs tapasztalata 2016. őszé előtt.² Relatív többségük (47 százalék) a fenti terminológiák alapján rövid ideig tartózkodott külföldön, 27 százaléka több mint egy évet töltött másik országban, 26 százaléka pedig rövid és hosszú távú migrációs tapasztalata is van.

² A 2016. évi mikrocenzusra 2016. október 1. – november 8. került sor.

1. ábra: A migrációban résztvevők becsült száma a migráció időtartama szerint (fő)

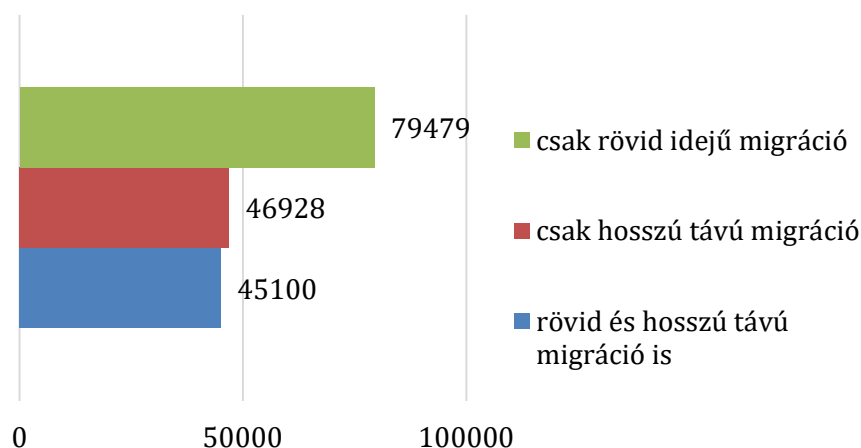

Forrás: saját szerkesztés Mikrocenzus 2016 alapján

Korábban láthattuk, hogy a célcsoportba tartozók területi szempontból milyen arányban helyezkednek az egyes statisztikai régiók között. Ha ezt a területi szempontot kiegészítjük azzal, hogy milyen különbségek tapasztalhatóak a migrációs történetük alapján, láthatjuk, hogy leginkább Közép-Magyarországról, Közép-Dunántúlról és a déli régiókból mentek ki külföldre a fiatalok (2. táblázat). A többség ezekről a területekről is néhány hónapos időintervallumot töltött kint, hosszabb ideig főleg a Közép-magyarországi és a Dél-alföldi fiatalok tartózkodtak Magyarországon kívül. Látható az is, hogy az északi régiókban laknak legnagyobb arányban azok, akik nem mobilok, azaz ezekről a területi egységekről mentek ki legkevesebben külföldre az érintett célcsoport tagjai közül.

2. táblázat: A 15-29 évesek mobilitásának régiónkénti megoszlása

Régió	nem mobil	rövid idejű migráció	hosszú távú migráció	rövid és hosszú távú migráció is
Közép-Magyarország	87,1%	5,8%	3,4%	3,7%
Közép-Dunántúl	92,7%	4,3%	1,5%	1,5%
Nyugat-Dunántúl	93,4%	3,7%	1,5%	1,3%
Dél-Dunántúl	92,5%	4,5%	1,5%	1,4%
Észak-Magyarország	94,9%	3,1%	0,9%	1,1%
Észak-Alföld	94,0%	3,2%	1,2%	1,6%
Dél-Alföld	92,5%	3,9%	2,0%	1,6%

Chi² próba p=0,000

Forrás: saját szerkesztés Mikrocenzus 2016 alapján

A Magyarországról történő kivándorlás szempontjából a 2004. évi Európai Unió csatlakozás, valamint a 2011. május 1-jei német és osztrák munkaerőpiac megnyitása jelentett mérföldkövet. A nem külföldön született és hosszú távú migrációban résztvevő fiatalok többsége is ezen események után utazott ki külföldre, relatív többségük 2011 után (2. ábra).

2. ábra: Kiutazás éve azok körében, akik nem külföldön születtek és legalább egy évet tartózkodtak másik országban (N=40.145)

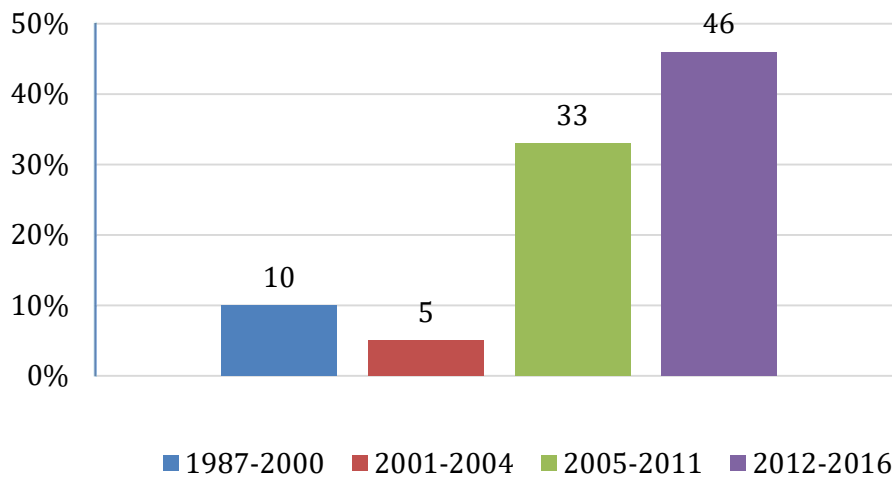

Forrás: saját szerkesztés Mikrocenzus 2016 alapján

A külföldön végzett tevékenységeket elemezve az egyes vándorlási csoportok mentén különbségek fedezhetőek fel. A mikrocenzus adatfelvételi időpontjában átmenetileg külföldön tartózkodók köréből kerültek ki legnagyobb arányban azok, akik munkavégzés céljából voltak külföldön, őket követik a rövid idejű migrációban résztvevők, végül a hosszabb ideig külföldön tartózkodók. Utóbbiak leginkább tanulás vagy szakmai gyakorlat miatt hagyták el Magyarországot, illetve egyéb céllal.

3. ábra: Külföldön végzett tevékenységek

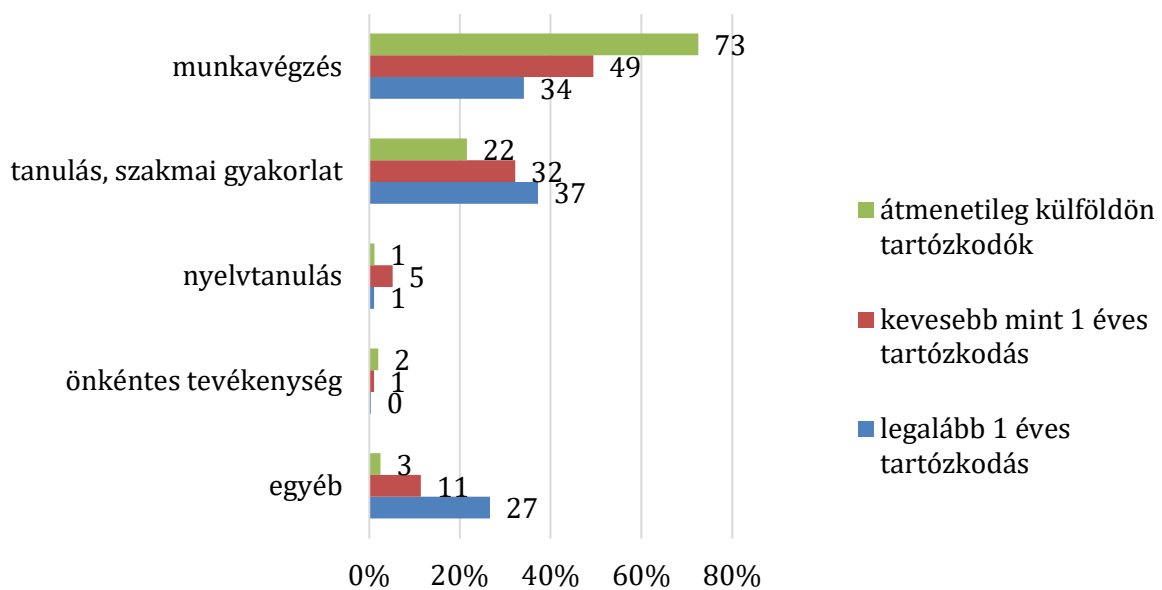

Forrás: saját szerkesztés Mikrocenzus 2016 alapján

A hazatérés okai között első helyen szerepelnek a családi okok, második helyen a tanulmányi okok, amelyeket az anyagi, megélhetési szempontok követnek. Az előző tényezőkhöz képest kisebb hatása van a hazatérésben annak, hogy teljesültek a kiköltözéskor kitűzött célok, vagyis eredményes volt a migráció. A fiatalok kisebb hányada tért haza szakmai okok miatt, vagy az itthoni jobb munkafeltételek és életkörülmények húzták haza őket (4. ábra).

4. ábra: A Magyarországra való hazaköltözés okai a hosszú távú migráció után (N=79.607)

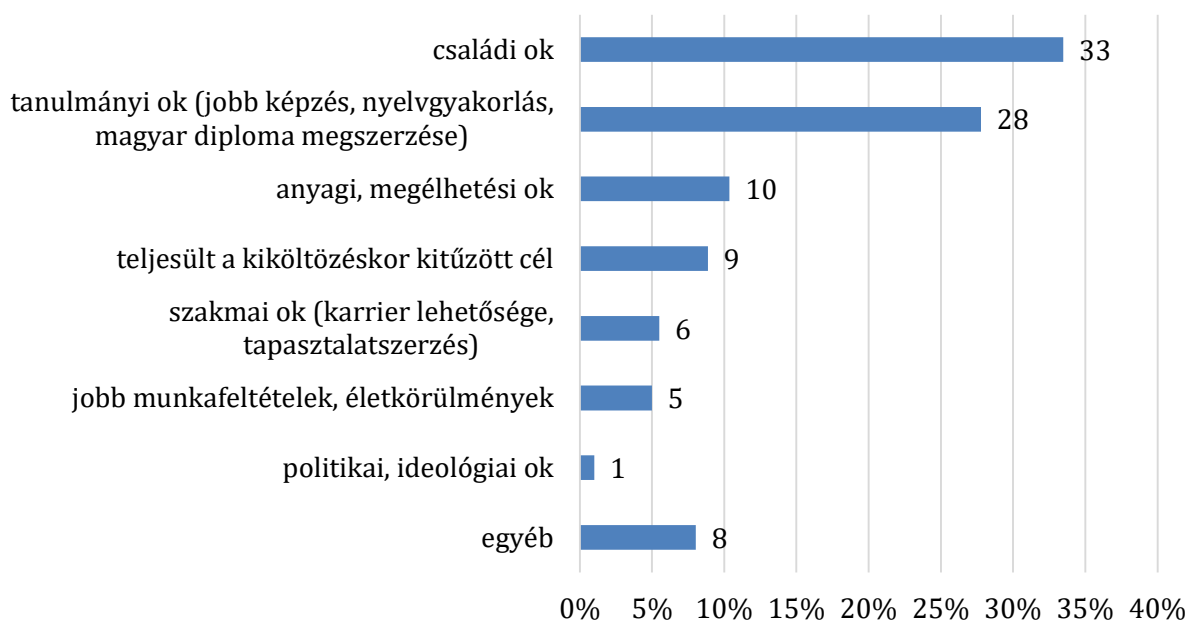

Forrás: saját szerkesztés Mikrocenzus 2016 alapján

A 15-29 éves fiatalok kétharmadának tervei között szerepelt az, hogy a következő két évben külföldre költözzön. Egynegyedüknek nem állt szándékában másik országba költözni, és a kérdésben 7 százalék nem tudott egyértelműen állást foglalni (5. ábra).

5. ábra: A következő két éven belül külföldre költözni szándékozók aránya (N=325.995)

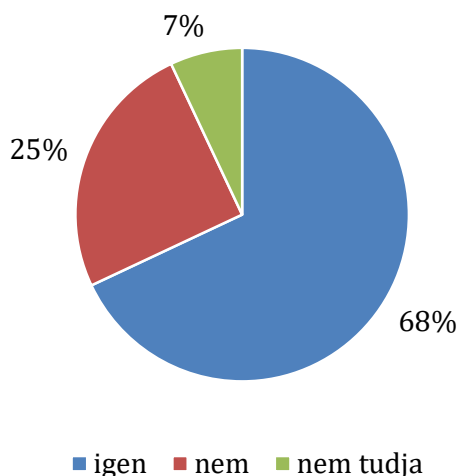

Forrás: saját szerkesztés Mikrocenzus 2016 alapján

A szándék kifejezése természetesen nem azt jelenti, hogy ezek is meg is fognak valósulni. A terveknek különböző fokozatai lehetnek, és időről-időre bizonyos hatásokra változhatnak. Ahogy a 6. ábrán is láthatjuk, a fiatalok közel fele még csak fontolgatta az emigrációt, 37 százalékuk komolyan foglalkozott már vele, míg biztos döntést 16 százalékuk hozott.

6. ábra: A külföldre költözéssel kapcsolatos tervek állapota (N=220.657)

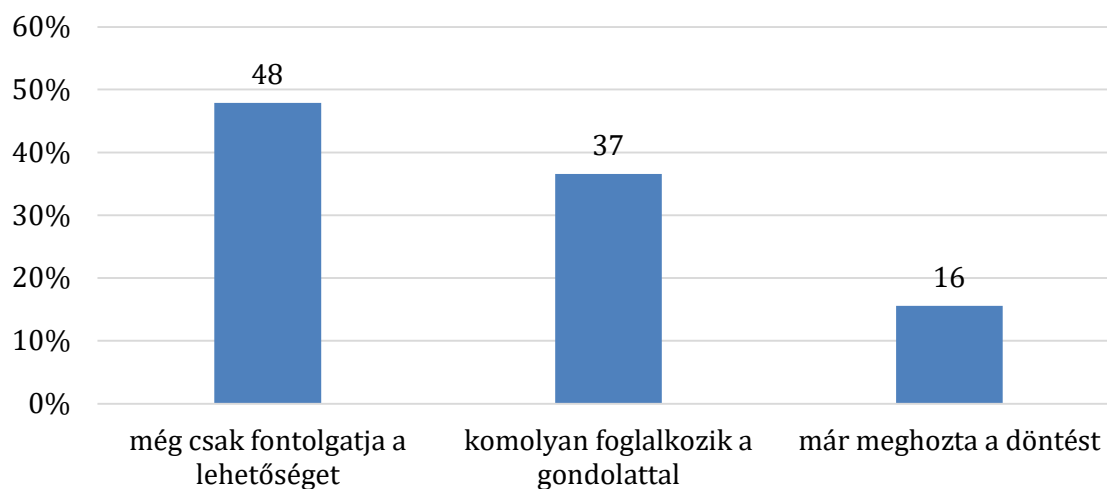

Forrás: saját szerkesztés Mikrocenzus 2016 alapján

5. Összegzés

Manapság szakmai körökben és a médiumokon keresztül sok vitával találkozhatunk a külföldre irányuló migrációval kapcsolatban. Sokféle számadat lát napvilágot, amelyek annak becslésére szolgálnak, hogy hányan hagyhatták el országunkat. Ha abszolút számokat hallunk, első hallásra soknak tűnhetnek ezek a számok, azonban, ha arányokat nézünk, nem biztos, hogy magas arányokról beszélhetünk.

A 2016. évi mikrocenzus adatai alapján megállapítható, hogy a 15-29 éves korosztályon belül migrációs tapasztalattal rendelkezők aránya viszonylag kicsi. Hozzá kell azonban rögtön tenni azt, hogy ezek az arányok és a tanulmányban feltüntetett számok csak a Magyarország területén élő fiatalokra vonatkoznak.

Érdekes eredmény volt, hogy a hosszú távú migrációban résztvevők közül a többség tanulmányi céllal tartózkodott külföldön, valamint körükben jelent meg nagyobb arányban a felsorolt kategóriákon kívüli egyéb külföldön végzett tevékenységek, ami arra enged következtetni, hogy ebben a célcsoportban a legváltozatosabb a kivándorlást ösztönző hatások.

A jövőben érdemes a kapott eredményeket összehasonlítani más vizsgálatok eredményeivel, valamint részletesen elemezni az egyes kivándorló csoportok közötti különbségeket.

Irodalomjegyzék:

- Blaskó, Z., & Natalie, J. (2014). Surveying emigration I. Report on the first stage of the SEEMIG pilot study in Hungary and Serbia. Research report developed within the project 'SEEMIG Managing Migration and Its Effects – Transnational Actions Towards Evidence Based Strategies'. <http://www.seemig.eu/downloads/outputs/SEEMIGPilotReport1.pdf>
- Gábrriel D., & Horváth V. (2020). Visszatérő migránsok transznacionális gyakorlatai a hazatérést megelőzően. *Demográfia*, 63(1), 35–71. <https://doi.org/10.21543/Dem.63.1.2>
- Gödri, I., & Feleky, G. A. (2013). Migrációs tervek megvalósulása egy követéses vizsgálat tükrében. Az előzetes migrációs szándék, a várakozások és a külső elvárások szerepe. *Demográfia*, 56(4), Article 4.
- Gödri, I., Soltész, B., & Bodacz-Nagy, B. (2014). Immigration or emigration country? Migration trends and their socio-economic background in Hungary: A longer-term historical perspective. *Working Papers on Population, Family and Welfare*, 19, Article 19. <https://demografia.hu/en/publicationsonline/index.php/workingpapers/article/view/318>
- Gödri I., & Tóth Pál P. (2004). Bevándorlók társadalmi helyzete. In Kolosi T., Tóth I. G., & Vukovich G. (Szerk.), *Társadalmi riport 2004* (o. 425–438). TÁRKI.
- Hegedűs G., & Lados G. (2017). A visszavándorlás és az identitásváltozás kapcsolatának vizsgálata a hazatérő magyarok példáján. *Területi Statisztika*, 57(5), 512–536. <https://doi.org/10.15196/TS570503>
- Kajdi L., Ligeti A. S., Nagy-Jamalia N., & Schwartz A. É. (2019). A külföldi hazautalásokat fogadó magyar háztartások jellemzői. *STATISZTIKAI SZEMLE*, 97(9), Article 9.
- Németh Z. (Szerk.). (2016). *Mikrocenzus 2016—1. A 2016. Évi mikrocenzus témakörei. Háttér tanulmányok a mikrocenzus programjáról és témaköreiről.* Központi Statisztikai Hivatal.
- Sárosi A., & Tóth P. P. (2009). Mérési lehetőségek a nemzetközi vándorlástatisztikában. *Statisztikai Szemle*, 87(7–8), 712–728.
- Siskáné Szilasi, B., & Halász, L. (Szerk.). (2018). *Boldogulni itthon vagy külföldön.* Miskolci Egyetem Földrajz – Geoinformatika Intézet.

Soós Ádám, Pethő Csongor-László, Gecse Zsanna, Szócs Emőke, Halasy Viktória, Nagy Nándor: Bélidegrendszerből származó idegi sejtaggregátumok tenyésztése és transzplantációja csirke embrionális modellben

Semmelweis Egyetem, AOK, Anatómiai, Szövet- és Fejlődéstani Intézet, Budapest

Lektorálta: Dr. Pikó Béla

Kulcsszavak: őssejtek, neurosphere, embryo, Hirschsprung-kór, vastagbél

Bevezető:

Az enterális idegrendszer (ENS) egy összetett neuronhálózat, amely neuronokból és gliasejtekből áll a gasztrointesztinális traktus mezoderális eredetű kötőszöveti és muscularis rétegében (1. ábra). Az ENS fontos szerepet játszik a bélrendszer fejlődésében és normális működésében, legfőbb funkciója közé tartozik a bél motilitásának, mirigyek szekréciójának, a felszívódásnak és az immunrendszer megfelelő működésének szabályozása (Cheng és mtsai., 2017). Az embriogenezis során az enterális idegrendszer a velőcsőből származó, fokozott vándorlást mutató, multipotens őssejtekből, a dúlcéscsejtekből fejlődik ki. Az ENS fejlődése során bekövetkező rendellenességek számos veleszületett betegségtípust, köztük gasztroparézist, nyelőcső- és végbél-achaláziát, bélelzáródást és Hirschsprung-kór (HSCR) kialakulását okozzák.

A Hirschsprung-kór az egyik legismertebb veleszületett neurointesztinális rendellenesség, előfordulási aránya az újszülöttek körében 1:5000. A HSCR főként a disztális bélszakaszt érinti, amely a velőcsőből származó őssejtek vándorlásának, osztódásának és túlélésének hibájából származik és a disztális bélszakaszban változó hosszúságú ganglionmentes szakaszok kialakulását eredményezi (2. ábra). Ez a hiba következményesen rendellenes motilitást és bélelzáródást okoz. Jelenleg a betegség genetikai hátterével kapcsolatos ismereteink még nem teljesek. A HSCR újszülöttkori kialakulásában számos morfogén játszik szerepet, köztük a glia sejtvonalból származó neurotrofikus faktor (GDNF) és receptora, a RET, valamint az endothelin-3 (EDN3) és receptora, az EdnrB (Mueller és Goldstein, 2022). *In vitro* adatok szerint ezek a molekulák képesek serkenteni az ENS-ből származó sejtek tenyésztésében a sejtosztódását és differenciálódását. Ezek alapján az embrionális és felnőtt szöveti eredetű őssejtek lehetőségét adhatnak arra, hogy a sebészi beavatkozás ne az egyetlen módja legyen, a HSCR betegség kezelésének.

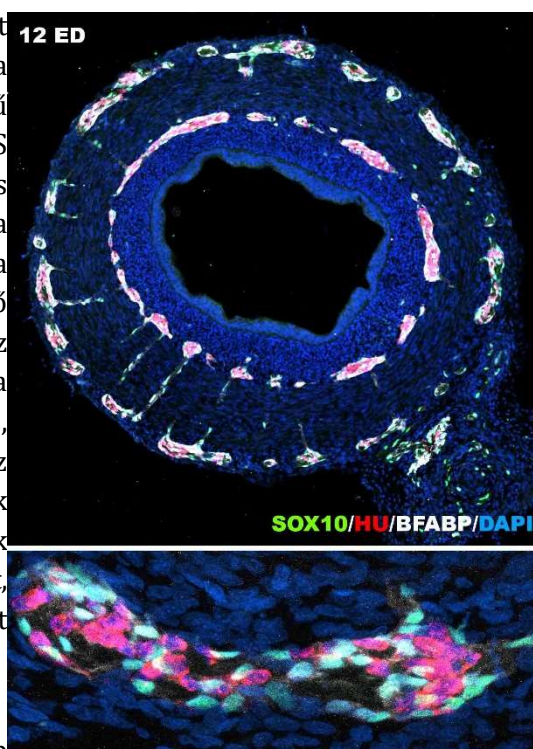

1 ábra: 12 napos csirke embrió utóbelének keresztmetszeti képe, SOX10+ enterális idegi progenitorok, HU+ neuronok, BFABP expressziót mutató gliasejtek és DAPI-val a sejtmagok jelölése látható.

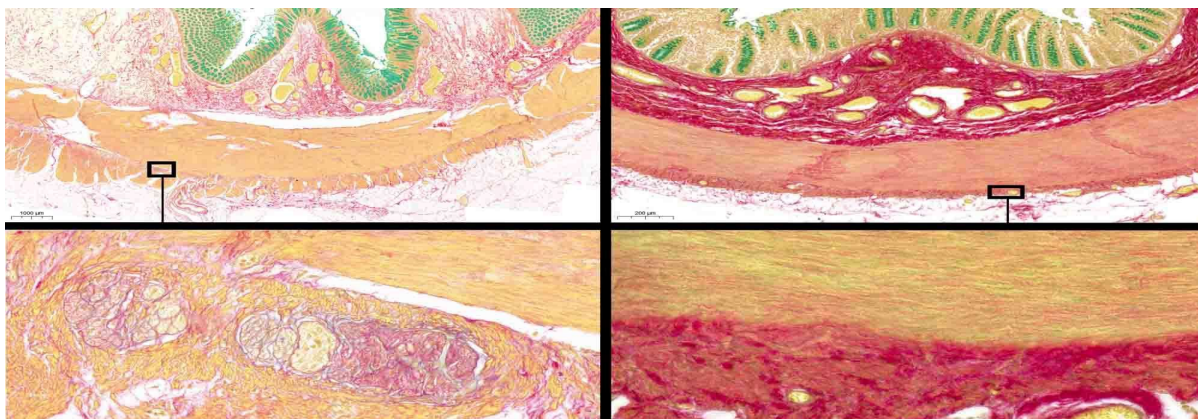

2. ábra: Paraffinba ágyazott 9 hónapos humán vastagbél szövet keresztmetszete a proximális ganglionáris és a disztális ganglionmentes szegmensből. A körvonalazott terület nagyobb nagyításban látható az alsó képsorban.

Korábbi tanulmányok beszámoltak emberi és egér enterális idegi őssejtek sikeres izolálásáról és tenyésztéséről. A bélből származó enterális idegi őssejtek/progenitorsejtek (ENSC) *in vitro* környezetben nem-letapadó idegi sejttaggregátum (enteric neurospheres; NS) formában túlélnek a tenyésztés első 2 hetét és egér vastagbélben történt *in vivo* transzplantációt követően a neurosphere -ből származó idegrostok a gasztrointesztinális motilitás funkciójavulását eredményezik (Cheng és mtsai., 2017; Almond és mtsai., 2007). Ennek alapján az őssejtek alkalmazása ötvözve a regeneratív medicina újszerű organoid rendszerével nagyon ígéretes lehetőségnek tűnnek a HSCR őssejtes kezelésére (Pan és mtsai., 2021). A sikeres első próbálkozások ellenére megállapítható, hogy a normál és a veleszületett patológiás bélfejlődés korai eseményeinek lépései csak részben ismertek és a bélből izolált őssejtekről kapott ismereteink még nem teljeskörűek.

Célkitűzések:

Kísérletes munkánk célja az embryonális vastagbélből izolált enterális idegrendszerből származó őssejtek (ENCDC) mennyiségének és neurogén potenciáljának összehasonlítása volt, és egy új hatékony módszer kidolgozása a neurospheres tenyésztésére. Az embriomanipulációs és *in vitro* kísérleteket csirke embryonális modellrendszerben végeztük, mert a madárembró az ENS fejlődésének klasszikus modellállata, fejlődése, morfológiája nagyban hasonlít az emlősök ENS-ére. Az enzimatikusan disszociált bélsejteket Neurocult Basal Mediumban növesztettük. Az idegi őssejtek növekedésének és proliferációs potenciáljának optimalizálására a sejtenyészítő médiumot glia-eredetű neurotróf faktorral (GDNF) és Noggin növekedési faktorokkal egészítettük ki, amelyekről korábban leírták, hogy pozitívan befolyásolják az ENCDC-k *in vivo* fejlődését (Goldstein és mtsai., 2005; Nagy és Goldstein., 2006;).

Anyag és módszerek:

Felhasznált állatok: Kísérleti állataink White Leghorn típusú, SPF (Specific-pathogen-free) csirkék (*Gallus gallus domesticus*) voltak. A tojásokat kereskedelmi tenyésztőktől (Ceva-Phylaxia Oltóanyagtermelő Zrt.) szereztük be, 37,7 ° C-on inkubáltuk, és az embriók korát az inkubációs napok száma (ED) alapján határoztuk meg. A tojások inkubálása a laboratórium keltetőgépeiben (Heka Brutgerate, TS-7000C) történt. Az állatkísérletek a Semmelweis Egyetem Intézeti Állatgondozási és Állatfelhasználási Bizottsága által lettek jóváhagyva.

Immunistokémia: A mintákból készült fagyasztott zselatinos metszeteket 37°C-os 1x PBS-ben 10 percig rehidratáltuk. A citoplazmatikus és nukleáris antigének kimutatásához a rehidratálást 1%-os Triton-X PBS-ben végeztük (TritonX-100: Sigma; kat. sz.: #9036-19-5). A metszeteket 1%-os PBS-BSA-ban (Bovine Albumin, Sigma; kat.sz.: A9647) hígított primer antitestekkel (1. táblázat) - (50-80 µl/metszet) 60 percig inkubáltuk nedves kamrában, szobahőmérsékleten. Ezt egy 1x PBS-ben végzett mosási lépés követte (3x5 perc). Alexa Fluor IgG (H+L) és IgM másodlagos antitesteket használtunk az elsődleges antitest izotípusának és fajspecifikusságának megfelelően (anti-egér, anti-nyúl). A másodlagos antitesteket 1:200 arányban hígítottuk 1x PBS-ben. A másodlagos antitestek inkubációs ideje 45 perc szobahőmérsékleten, sötétben. A kettős immunfestéshez az előző eljárást megismételtük egy másik elsődleges ellenanyaggal és egy izotípus-specifikus másodlagos ellenanyaggal (IgG2a, IgG2b, IgG1, IgM). A sejtmagokat DAPI-val (4,6-diamino-2-fenilindol-dihidroklorid; Invitrogen; kat.sz.: #D1306) jelöltük. A tárgylemezeket 1x PBS-ben mostuk (3x5 perc), majd a fedőlemezeket vízbázisú rögzítő oldattal (Poly-Aqua Mount Polyscience Inc., Warrington PA, USA; kat.sz.: #18606) rögzítettük és 4°C-on tároltuk.

1. táblázat. Felhasznált primer ellenanyagok listája

Primer ellenanyagok	Hígítás	Klón neve	Cég/Származás	Izotípus	Katalógus szám
anti-SOX10	1:30	A-2	Santa Cruz Biotechnology	IgG1	sc-365692
anti-CD57	1:1000	HNK1	-	IgM	-
anti-TUJ1	1:400	B1195	Covance	IgG2a	MMS435P
anti-QCPN	1:2	-	DSHB	IgG1	-
anti-8F3	1:2	-	DSHB	IgG1	-
anti-SMA	1:400	1A4	Thermo Fisher Scientific	IgG2a	14-9760-82
anti-BFABP	1:50	-	Kurtz et al., 1994	Rabbit Gige	-
anti-HuC/D	1:50	16A11	Thermo Fisher Scientific	IgG2b	A-21271

Felhasznált oldatok:

1 liter 10x PBS: 1,42 g Na₂HPO₄ · 2 H₂O, 8 g NaCl, 0,2 g KH₂PO₄, 0,2 g KCl, desztillált víz

1x PBS: 10x PBS 1/10 része 9 rész desztillált vízzel keverve és szobahőmérsékleten tárolva

15 m/V% szacharóz: 15 g D (+) szacharózt (Reanal puriss; kat. sz.: #07140-0-08-38) 100 ml 1x PBS-ben feloldva

7,5 m/V% zselatin: 75 g D (+) szacharózt (Reanal puriss; kat.sz.: #07140-0-08-38) és 37,5 g zselatint (Sigma, G2500) 500 ml meleg 1x PBS-ben mágneses keverőn feloldva.

4% puffert paraformaldehid (PFA, pH= 7,4): 20 g paraformaldehid (Reanal Labor, kat. sz.: #25550-0-13-38) 400 ml 80°C-os desztillált vízben mágneses keverőn feloldva. 100 µl 1N NaOH-t adtunk hozzá a maradék PFA-csapadék feloldásához. Az oldatot szűrőpapíron átszűrtük, és 50 ml 10x PBS-t adtunk hozzá, majd desztillált vízzel egészítettük ki a végső 500 ml-es térfogattig.

1% PBS-BSA : 1 g BSA (Bovine Serum Albumin; Sigma; kat.sz.: #A9647) 100 ml PBS-ben feloldva. Szűrés után 0,1 % Na-azidot adtunk hozzá (NaN₃). Etanol (75%): abszolút 100%-os etanol H₂O-val keverve (3:1) Penicillin/Streptomycin PBS: 5 ml Penicillin-Streptomycin (10 000 U/mL) (Gibco; kat.sz.: #15140122) + 495 ml 1x PBS

NeuroCult Basal Medium (NBM): (StemCell Technologies; kat. sz.: #05700)

NeuroCult Proliferation Supplement: (StemCell Technologies; kat. sz.: #05701)

Proliferation Medium (PM):

7mL NBM + 2 mL NeuroCult Proliferation Supplement

Proliferation Medium with cytokines (PMC):

PM + 40µl EGF (20ng/ml cat: 78006.1- StemCell Technologies) + 20µl bFgF (10ng/ml cat: 78003.1 – StemCell Technologies) + 20µl Heparin (cat: 07980 – StemCell Technologies)

Dissociation Enzyme Mix (DE):

2mL of dispase II (from 5U/mL cat: 07913 – StemCell Technologies) + 2.5mg of collagenase IX (800U/mg cat: C9722-50MG - SIGMA) + 4mL NBM

UTV-PBS 500mL + 5ml Pen/Strep (cat: P0781- SIGMA)

UTV-PBS 500mL + 5ml Pen/Strep + 2% szacharóz (10g szacharóz)

ACCUTASE – cat: 07920 – StemCell Technologies

Anti-adherence rinsing solution - cat: 07010 – StemCell Technologies

Neurosphere-k létrehozása csirke vastagbélből

Csökkentett sejtadhéziót mutató tenyészedények (low adherence plate) előkészítése: A sejtletapadást gátló oldatból (anti-adherence rinsing solution) 2-2 mL-t töltök a 6-lyukú sejttenyésztő edény rekeszeibe és 80 RPM sebességgel rázatom 1 órát. A sterilen kiboncolt állat vastagbélét egy 50 mL-es centrifuga csőbe, 10mL Pen/Strep PBS oldatba helyezük. A szervekről leszívjuk az oldatot és 3 mL disszociációs enzimoldatot hozzáadás után vízfürdőre helyezük. A 45 perces emésztési idő alatt 3x vortexeljük a szövetdarabot. Az inkubációs idő lejártá után az emésztett szövetet tartalmazó oldatot 40 µm-es pórusnagyságú szűrőn csepegtetjük át majd óvatosan 37°C-os NeuroCult Basal Mediummal tovább mossuk a szűrőt és az enzimátikus emésztés leállítására érdekében az oldatot 20 mL végtérfogatra egészítjük ki. Ezalatt a sejttenyésztő leszívjuk az anti-adherence rinsing solution-t, Pen/Strep PBS-el 2x mossuk majd feltöltjük NBM-el. A tenyésztő médium összeállításához 3 mL Proliferation Medium (PM)-ba 13,3µl EGF (20ng/ml) + 6,66µl bFgF (10ng/ml) + 6,66µl Heparin (+ 3µl GDNF-t (10µg/ml) és/vagy + 3µl Noggin-t (200ng/ml)) mérünk. Az izolált sejteket 20°C-on 1600 RPM-en (500g) 8 percig centrifugáljuk, a felülúszót óvatosan leszívjuk/leöntjük és a pellet-et tenyésztő médiumba reszuszpendáljuk. 3 mL-lel feltöltjük a well-eket. majd CO₂ termosztátba helyezem a platet.

Chorioallantois-membrán transzplantáció (CAM)

A chorioallantois-membrán transzplantáció alkalmas módszer arra, hogy nagyobb méretű embrionális szerveket hosszabb ideig *in vivo* körülményekhez hasonló módon tenyészünk. A 7 napos csirke neurosphereket 4,5 napos fürj utóbél coecum mesenchymájába ültettük. Következő lépésben 9 ED csirke embriók chorioallantois-membránjára transzplantáltuk a neurosphereket tartalmazó rekombináns bélszakaszt. A mikromanipuláción átesett utóbeleket (graftot) 7 napig inkubáltuk. A fogadó embrió tojáschóját a légkamra fölött csipesszel eltávolítottuk és egy-két csepp penicillines-streptomycines PBS oldatot csepegtettünk a héjhártyára. Ezután egy csipesszel a héjhártyát megkarcoltuk, amely így bevérzéseket nem okozva könnyen eltávolíthatóvá vált. A chorioallantois membrán gazdagon vascularizált rétegének előtűnése után kiválasztottunk egy nagyobb Y elágazású eret, amelyet egy papírvatta szélével vagy mikrotűvel enyhén traumatizáltunk. Ennek eredményeképpen a kapillárisok felszakadnak és a sebzés helyére

transzplantált szervkezdeményt vaszkularizálják, majd a tojásokat átlátszó ragasztószalaggal lefedtük, a megfelelő jelölésekkel elláttuk és 7 napon keresztül a laboratóriumunk keltetőgépében, 37°C-on és 90%-os páratartalmú körülmények között inkubáltuk.

Neurospherekből származó neurális progenitorok *in vitro* migrációs kísérlete

A neurospherekben lévő sejtek *in vitro* migrációs képességének vizsgálatára, fibronektinnel (20µg/ml- Penicillin/Streptomycin tartalmú DMEM-ben hígítva) előkezelt Petri-csészék felszínére ültettük ki a kísérlethez használt sejtaggregátumokat. A neurális progenitorok migrációját DMEM-ben oldott GDNF-fel serkentettük (10ng/ml) és 24 órán át követtük.

A minták kiértékelése

A minták vizsgálata fény-, fluoreszcens (Nikon Eclipse E800, Zeiss Axiovert 135), konfokális lézer-pásztázó (Zeiss LSM 780, Olympus FV3000) mikroszkóppal történt. A digitális kamerával készített fényképek feldolgozását ImageJ, illetve Adobe Photoshop CC 2020 programok segítségével végeztük.

Eredményeink:

Kísérleteink során képesek voltunk emlős idegi őssejtek esetében leírt médiumban felszaporítani 12 napos csirkeembrió disszociált utóbeléből kinyert enterális idegi őssejteket. Ennek a fokozására GDNF és Noggin hozzáadásával próbálkoztunk, hiszen előző publikációk eredményei arra mutattak rá, hogy ezen mesenhymális faktorok fokozzák az enterális dúcléc sejtek proliferációs és migrációs képességét (Goldstein és mtsai., 2005; Nagy és Goldstein, 2006). Három kísérleti beállítással dolgoztunk, első esetben emlősök esetében definiált Neurocult Basal Medium + Proliferation Supplement + citokin (EGF, bFGF, heparin) tartalmú kontroll médiumot használtunk, ezt egészítettük ki 10ng/ml GDNF-fel, majd 10ng/ml GDNF + 200ng/ml Noggin hozzáadásával. Egy nappal izolálást követően szép legömbölyödött spheroidok alakultak ki a tenyésztő edényekben, 3 napos tenyésztés után, csak számukban és méretükben figyeltünk meg különbségeket. Ezzel ellentétben a GDNF-fel kiegészített médiumban 7 napos tenyésztés után a neurospherek felszínén gömb alakú sejtcsoportosulások, „sarjak” jelentek meg nagy számban. Abban az esetben, ha a kontroll médiumba GDNF+Noggin növekedési faktorokat együttesen oldottunk a tenyésztett sejtek sokkal nagyobb neurospherekké álltak össze, illetve több sarj képződött, amelyek mérete meghaladta a GDNF-et önállóan tartalmazó kísérleti beállítást (3. ábra).

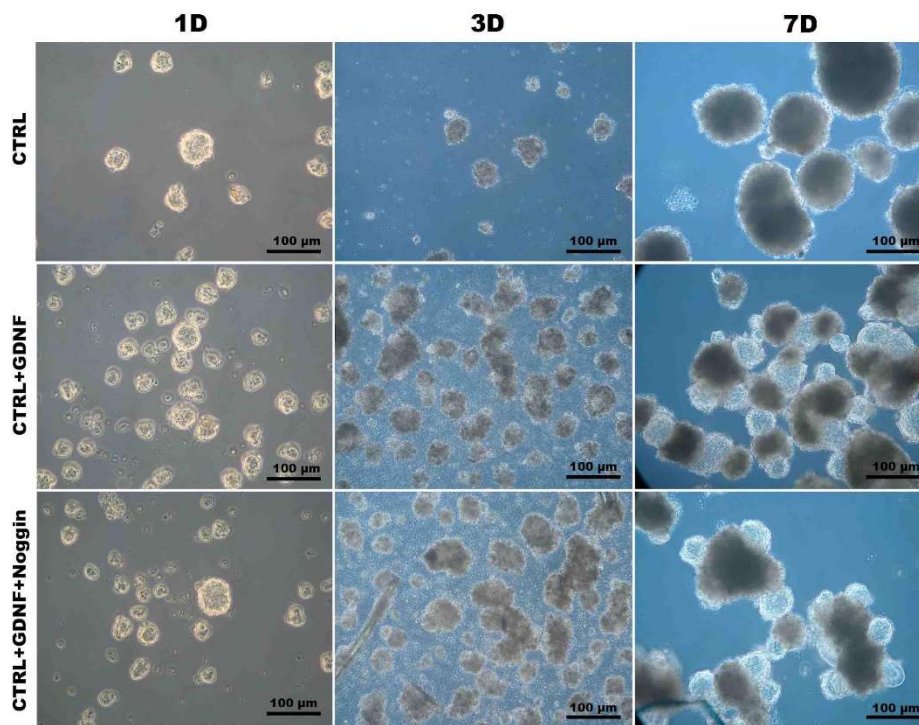

3. ábra: Csirke embrionális neurospherék tenyésztése: emlősben használt sejttenyésztő médiumban (CTRL), 10ng/ml GDNF hozzáadásával (CTRL+GDNF), illetve GDNF + 200ng/ml Noggin növekedési faktorok jelenlétében (CTRL+GDNF+Noggin). A tenyészeteket az első, 3. és 7. napon fixáltuk.

A tenyésztésben létrejött neurospherék 7 nap tenyésztés után 80 - 250 mikrométer átmérővel rendelkeztek, amely megegyezik az emlősökben leírt eredményekkel (Cheng és mtsai., 2017). Elsődlegest morfológiai vizsgálatunk után, immunhisztokémia segítségével vizsgáltuk meg a neurospherék sejtes összetételét. 7 napos állapotban intenzív Sox10 immunreaktivitást, illetve HNK1 jelölést figyeltünk meg a növekedési faktorokkal kiegészített tápoldatban tenyésztett (kontroll+GDNF, kontroll+GDNF+Noggin) neurospherék esetén, ami igazolta, hogy a idegi őssejtek túlélését serkentő szelektív tápoldatban nagyszámú őssejt fejlődött (4. ábra B', B'', D', D''). A kontroll médiumban tenyésztett spheroidok sokkal kisebb számban tartalmaztak neurális sejteket (4. ábra B és D). Egerekben leírt megfigyelések alapján 3 napos tenyésztés nem elegendő a spheroidok képzésére, ezzel ellentétben az általunk alkalmazott tenyésztési körülmények a korai fázisában is lehetővé tették a csirke eredetű spheroidok megjelenését ezek azonban még kis számban tartalmaznak neurális progenitorokat és idegi elemek (4. ábra A, A', A'', C, C', C''). Wholemout immunhisztokémia és 3 dimenziós képalkotási technikával igazoltuk, hogy a mesenchymális növekedési faktorok jelenlétében létrejövő sejtcsoportok egy spheroid felszínén nagyon erős TUJ1 pozitivitást mutatnak, ami neuronális irányú differenciálódásra utal. Továbbá nagy számban figyelhető meg a HNK1 expressziót mutató dúclécből származó sejtek (4. ábra E, E', E'').

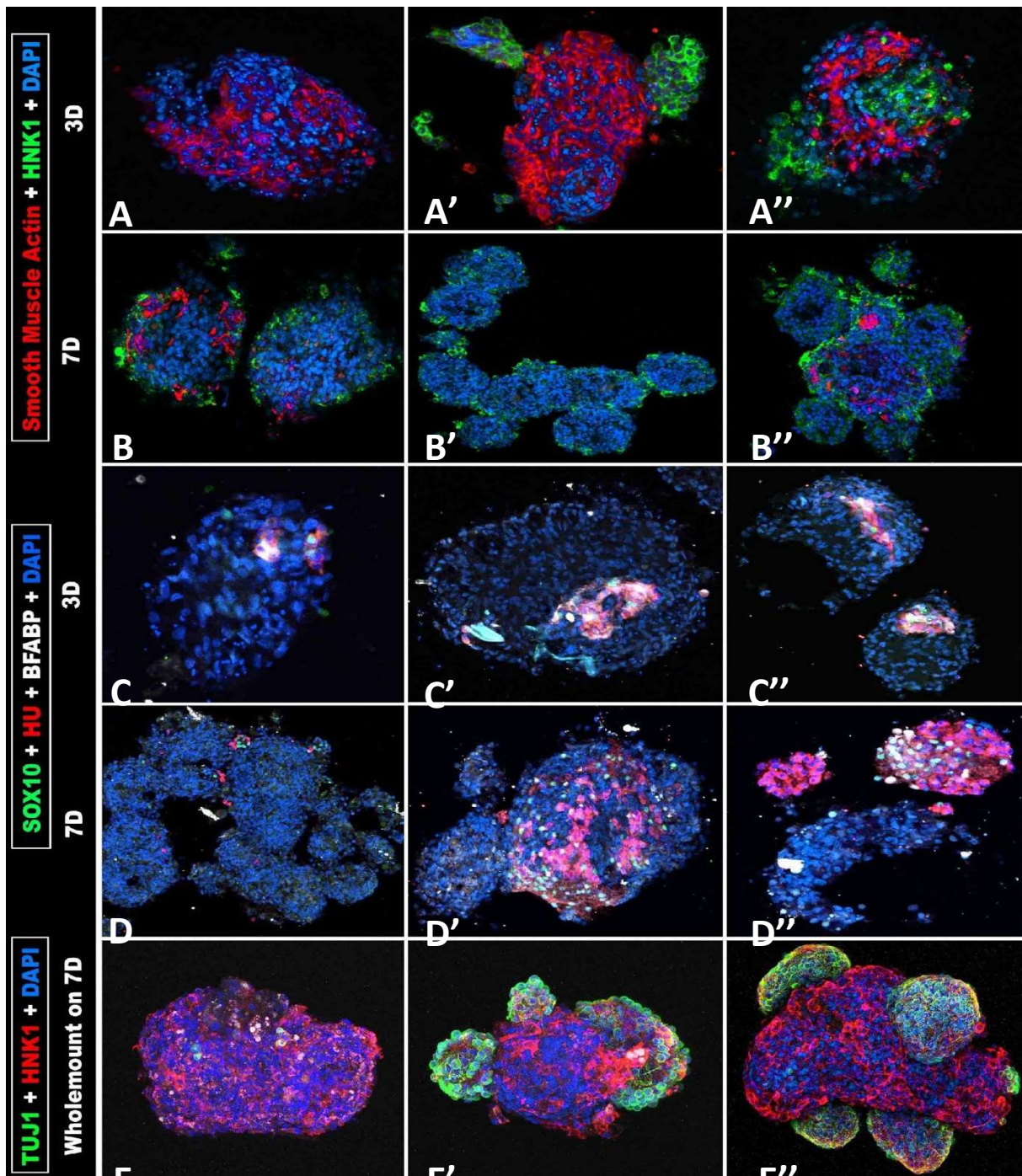

4. ábra: Fixált neurospheres keresztmetszeti képe SMA+HNK1, SOX10+HU+BFABP immunfestéssel. A wholemount (teljes szöveti) immunhisztokémia TUJ1 és HNK1 ellenanyagokkal volt jelölve. Sejtmagfestést DAPI reagenssel végeztük.

Következő lépésben, az idegi őssejt aggregátumokat 7 napos tenyésztés után kiválogattuk méretük (kb. 200 mikrométeres) és morfológiájuk alapján, majd ganglionmentes 4,5 napos fűrj embryonális utóbél mesenchymájába transzplantáltuk (5. ábra A). A szöveti rekombinánsokat *in ovo* 9 napos csirkeembryo chorio-allantois membránjára (CAM) ültettük. 7 napos tenyésztés után az izolált graftokat immunfestésre dolgoztuk fel, hogy részletesen karakterizáljuk a neurosphereset. Kontroll médiumban tenyésztett neurospheresek (5. ábra B) nem tudtak rostokat képezni és csak egy-egy sejtet figyelhettünk meg, amely kolonizálta a ganglionmentes fűrj

utóbelet. A kontroll médiumhoz hozzáadott GDNF már nagymértékben növelte a sejtek kolonizációs és rostképző képességét (5. ábra C). A 10ng/ml GDNF + 200ng/ml Noggin rekombináns növekedési faktorok hozzáadása tovább fokozta az ENCCDC-k migrációját és a neurosphereből származó TUJ1 pozitív idegrostok képesek voltak a fűrj utóbél beidegzésére (5. ábra D). Eredményeink azt igazolják, hogy a ganglionmentes vastagbélbe átültetett csirke neurospherek vándorlása, eloszlása, differenciálódása idegi sejttypusokká sokkal hatékonyabb GDNF és Noggin növekedési faktorok *in vitro* hozzáadása után.

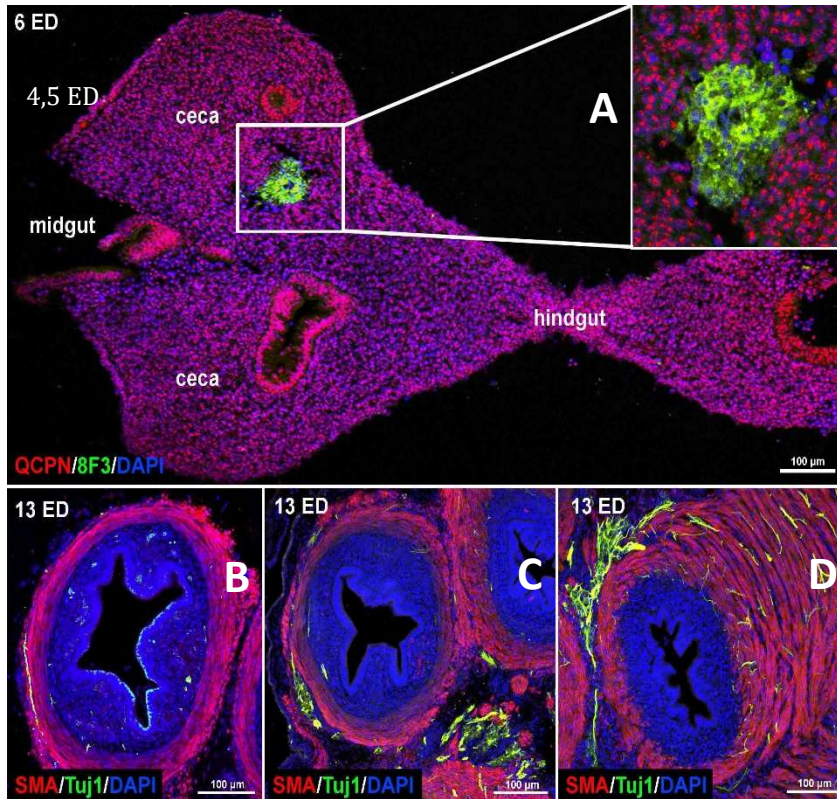

5. ábra: 12ED csirke utóbélből alapított 7D neurospherek transzplantációja 4,5 ED fűrj ganglionmentes utóbelébe, amelyet CAM-on tenyésztettünk tovább 7 napon keresztül. A) QCPN-nel jelöltük a fűrj sejtmagokat és 8F3 ellenanyaggal a csirke neurosphereket. B-D) SMA+TUJ1 immunhisztokémia a 7 napig tenyésztett graftok metszetein.

In vivo megfigyeléseink alapján a GDNF-fel és a GDNF+Noggin kiegészített médium sokkal hatékonyabb volt az aganglionotikus bél kolonizációjára, ezért *in vitro* kísérletekben is igazolni akartuk ezen növekedési faktorok funkcionális hatását. Fibronectinnel bevont Petri-csészék felszínén követtük a sejtek vándorlási képességét és a rostképzés mértékét. DMEM + GDNF (10 ng/ml) tápoldat hozzáadásával a neurospherekben levő dúlcéscsejtek kivándorolnak a fibronectin felszínére. A kontroll médiumban tenyésztett neurospherek esetén rostképződés nem volt megfigyelhető (6. ábra A). Amikor a neurospherek GDNF-fel kiegészített médiumban voltak 7 napig, a sejtek kivándorlásán kívül rostképződés is létrejött (6. ábra B). Abban az esetben, ha a tenyésztő médium GDNF-et és Noggin-t is tartalmazott 24 órá után nagymértékű rostkivándorlás volt megfigyelhető (6. ábra C).

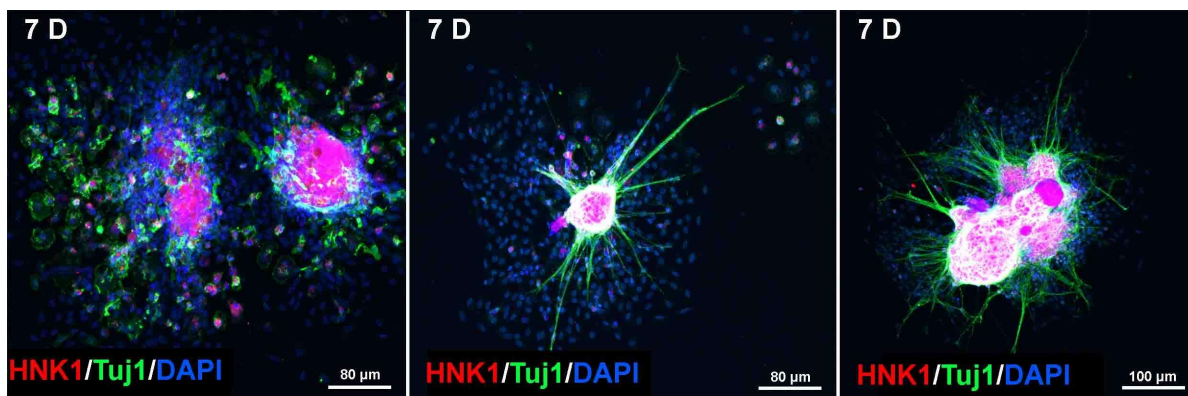

6. ábra: 7 napos enterális idegi őssejt aggregátumok fibronectin felszínén mutatott migrációjuk és rostképződése. HNK1 immunjelölés a dúcléc eredetű sejteket (piros) , a TUJ1 ellenanyag (zöld) a korai neuronokat és a neuritokat jelöli. DAPI (kék) a sejtmagot jelöli.

Következtetések:

Morfológiai és kísérletes adataink azt mutatják, hogy a madár ENDCDC-k enterális neurosphere irányú differenciálódása fokozható az embrionális fejlődésben kulcsszerepet játszó növekedési faktorok hozzáadásával. Eredményeink alapján a GDNF jelentős mértékben növeli a kialakult enterális neurospherek számát és méretét, így elősegíti azok képződését és fejlődését. Új megfigyelésnek számít továbbá, hogy a tenyésztés hetedik napjára a GDNF-et tartalmazó médiumban tenyésztett neurospherek sarjakat képeztek, amelyek nagy számban tartalmaznak progenitor, illetve neuronális irányú differenciálódást mutató sejtcsoportokat. A BMP4 jelátvitelt gátló Noggin fehérje jelenlétében sokkal hatékonyabb a sejtek migrációja és rostképződése *in vitro* és *in vivo* esetben is. A bélidegrendszer-fejlődését irányító más növekedési faktorok hozzáadásával további vizsgálatok szükségesek ahhoz, hogy a legoptimálisabb enterális idegi őssejt aggregátumot hozhassuk létre, amely transzplantációt követően képes legyen rövid idő alatt a teljes bélidegrendszer létrehozására. Kísérleteink rámutattak arra, hogy az embrionális fejlődés során végbemenő folyamatok jobb megismerése hozzásegíthet, azon növekedési faktorok és mikroenvironmenti tényezők azonosítására, amelyek segítségével a sejtek felszaporítása és funkcionalitása fokozható, így hatékonyabb alternatív terápiákat fejleszthetünk a neurointesztinális kórképek kezelésére.

Referenciák:

Cheng, L. S., Hotta, R., Graham, H. K., Belkind-Gerson, J., Nagy, N., & Goldstein, A. M. (2017). Postnatal human enteric neuronal progenitors can migrate, differentiate, and proliferate in embryonic and postnatal aganglionic gut environments. *Pediatric research*, 81(5), 838-846.

Goldstein, A. M., Brewer, K. C., Doyle, A. M., Nagy, N., Roberts, D. J. (2005). BMP signaling is necessary for neural crest cell migration and ganglion formation in the enteric nervous system. *Mechanisms of Development*, 122(6), 821-833

Nagy és Goldstein, A. M., (2006). Endothelin-3 regulates neural crest cell proliferation and differentiation in the hindgut enteric nervous system. *Developmental Biology*, 293, 203 – 217

Mueller, J. L., & Goldstein, A. M. (2022). Seminars in Pediatric Surgery The science of Hirschsprung disease : What we know and where we are headed. *Seminars in Pediatric Surgery*, 151157.

Almond, S., Lindley, R. M., Kenny, S. E., Connell, M. G., & Edgar, D. H. (2007). Characterisation and transplantation of enteric nervous system progenitor cells. *Gut*, 56(4), 489–496.

Pan, W., Goldstein, A. M., & Hotta, R. (2021). Opportunities for novel diagnostic and cellbased therapies for Hirschsprung disease. *Journal of Pediatric Surgery*, 1–8.

Támogatás:

Ezt a munkát az Innovációs és Technológiai Minisztérium keretein belül a Semmelweis Egyetem TKP2021-EGA-25 tematikus programja (N.N.) és az NKFI OTKA pályázata [K-138664] támogatta. Soós Ádám doktorandusz hallgató munkáját az ÚNKP-22-3-1-SE-62 támogatta.

1. Absztrakt:

A digitális kompetencia nélkülözhetetlen a tanuláshoz, a munkavégzéshez és az aktív társadalmi szerepvállaláshoz. Az iskolai oktatásban érintett felek számára éppolyan fontos megérteni ezt a kompetenciát, mint tudni azt, hogy hogyan fejleszhető. A digitális kompetencia a nyolc kulcskompetencia egyike, amely a digitális technológiák teljes körének az információszerzés, a kommunikáció és az alapvető problémamegoldás céljából való magabiztos és kritikus használatát foglalja magában. A pedagógusoktól elvárt, IKT-vel kapcsolatos képességeket és készségeket számba véve az infrastrukturális fejlesztés mögött sokszor elmarad a képzés, mentorálás, szellemi és érzelmi támogatás. A gépek ezért idomultak használóikhoz, s a digitális pedagógia egyre kevésbé különbözik a hagyományos eszközökkel végzett oktatáshoz.

Ebben a tanulmányban egy módszertani tervezet ismertetését vizsgálom, melynek témája a kezdő kémia szakos tanárok Digitális Pedagógiai Tartalmi Tudásának (DPTT) fejlődése. A technológiai és vegyipari ismeretek tantermi integrálásához nem elég a szakterületben való jártasság; a tanároknak számos tartalmi, pedagógiai és digitális ismereteket kell ötvöznie a tudásátadás jegyében.

A kémia oktatása során egyrészt be kell mutatni a kémiának az élet minőségének javításában betöltött alapvető szerepét, az új anyagok előállításának szépségét és hasznosságát, másrészt maximálisan ki kell használni azt a lehetőséget, amit a kémia tárgyalásmódja (makro-, szimbólum-és részecskeszint) nyújt a tanulók absztrakciós készségének fejlesztésében. Az oktatás minden szakaszában törekedni kell az élményszerűségekre, a tanulók számára releváns és érdekes problémák kémiai vonatkozásainak bemutatására, a gyakorlatban használható tudás elsajátításának fontosságára.

Egy tanulmány (Ayla Cetin-Dindar, 2018) 17 pályakezdő kémia tanárt vizsgált Törökországban (Bartin University), akik az „Oktatástechnológia és tananyagfejlesztés” című kurzusra jelentkeztek és részt vettek egy féléves vizsgálati szakaszban. A kurzus célja az volt, hogy megtanulják, hogyan lehet szimulációkat, animációkat, oktatójátékokat, adatrögzítéseket, virtuális laboratóriumokat alkalmazni a kémiaoktatás terén. Felmérés és interjúk segítségével gyűjtöttek adatokat a kurzus előtti és utáni DPTT keretrendszeréről. A kutatócsoport varianciaanalízist végzett, hogy megvizsgálja a különbségeket, figyelembe véve a jelentkezők nemi különbségeit is. A kvalitatív adatok esetében deduktív elemzésre került sor, a kvantitatív eredmények pedig feltárták, hogy a felkészítő kurzuson részt vevő kémia tanárok DPTT-je javult néhány területen. Ezen túlmenően a nemi különbséget nem találták szignifikáns változónak a digitális integrációban.

2. Bevezetés:

A kémia szakos tanároknak magabiztosan kell használnia a digitális technológiát kémiai tárgyú tartalmak keresésére, értelmezésére, elemzésére, a vizsgálatai során meghatározott adatok kiértékelésére. Ismernie kell azokat a szempontokat, amelyek alapján kiszűrhetők és helyesen értelmezhetők az általános tudományos tartalmak a világhálón. A technológia felhasználásával különböző médiatartalmakat, prezentációkat, esetleg modelleket, animációkat szükséges készítenie különböző témakörökben.

A digitális technológia gyors fejlődésével, az osztálytermekben is megjelentek az interaktív eszközök (számítógépek, projektorok, táblagépek stb.). Megfelelő megvalósítás esetén a technológia által támogatott tanítási formák javíthatják a tanulók tanulási eredményességét és a tananyag megértését (pl. Dori és Belcher, 2005; Kim és Hannafin, 2011). Számos tanulmány, arról számolt be, hogy a tanárok nem integrálják a technológia adta lehetőségeket növelve ezzel a tanítás hatékonyságát. (Harris 2009; So és Kim, 2009; Bang és Luft, 2013; Kushner Benson 2015). Egyes tanulmányok (pl. Niess, 2005; Angeli és Valanides, 2009; So és Kim, 2009) kimutatták, hogy a tanároknak nehézségeik voltak a digitális technikák alkalmazásával osztálytermi környezetben, különösen annak eldöntése során, hogy mely eszközök és szoftverek segíthetnek a diákok tanulásának fokozása terén.

A tanárok pedagógiai ismereteiben is hiányosság mutatkozik, ami miatt nem tudják hatékonyan integrálni a digitális technikákat a tanításukban. (Hew és Brush, 2007; Kramarski és Michalsky, 2010; Chai, 2013). A természettudományos kérdések, különösen a kémiai fogalmak, általában mikroszkopikus szintekkel foglalkozik. A tanulóknak gyakran nehézséget okoz a mikroszkopikus fogalmak megértése és vizualizálása, mint pl. atomok, molekulák vagy kémiai reakciók megértése, elképzelése. Számos oktatási technika, mint az animáció és szimuláció hasznosak lehetnek a vizualizálásában; azok a kémiatanárok, akik beépítik a digitális oktatási módszert a tanításba, támogathatják a hatékony tanulást (Moore, 2013; Ryan, 2013). Az interaktív technikák integrálásához azonban nem elég a technológiai tudás; a tanároknak összetett tartalmi, pedagógiai és digitális ismeretekkel kell egyszerre rendelkezniük ahhoz, hogy képesek váljanak alkalmazni az interaktív oktatási környezetet (Mishra és Koehler, 2006;). A digitális pedagógiai tartalmi tudás (DPTT) ezeket a tudástípusokat vizsgálja, Ayla és munkatársai olyan felkészítő kurzusokat biztosított a kémiatanárok számára, akik a képzés elvégzésével alkalmassá váltak a technológiai és digitális ismereteik hatékony átadására a jövőbeli tanításuk során. Tanulmányukban kémia szakos egyetemi hallgatók DPTT-jének fejlesztésére tettek kísérletet. Vizsgálatuk az alábbi kérdések megválaszolására irányult:

(a) Milyen digitális ismeretekkel rendelkeznek a kémia tanárszakos egyetemi hallgatók a DPTT keretrendszer megismerése előtt? Kimutatható-e a nemek közötti szignifikáns eltérés?

(b) Hogyan alakulnak a digitális kompetenciák a kurzus elvégzése után?

A nemi változót is bevonták a mérésekbe, mivel a férfiak általában hatékonyabban használják a digitális világ nyújtotta lehetőségeket, mint a nők. Annak megállapítása érdekében, hogy a nemi változó hatással van-e a DPTT-re a tanárszakos hallgatók esetében, empirikus eredményekről számoltak be, kvantitatív és kvalitatív bizonyítékokat gyűjtve a vizsgálatok során.

3. Elméleti háttér:

Kutatás megvalósítási időszakában is voltak fejlesztések és innovációs törekvések a világ különböző pontjain, amelyek az oktatás területén is fejlődést eredményeztek. A digitalizáció, technológiai tudáselemek elkerülhetetlen módon beépültek az oktatásba. Ez alapvető fontosságú (Koehler és Mishra, 2005). A DPTT keretrendszer különböző elméleti hagyományokat is ötvöz, és lehetővé teszi a tanárok számára, hogy túllépjenek a hagyományos tanítás módszereken (Koehler és Mishra, 2009).

TPTT keretrendszer:

A keretrendszer három főterületet vizsgál - technológia, tartalom és pedagógia - és az ezek közötti kölcsönhatásokat tanulmányozza. E keretrendszer szerint megkülönböztetünk digitális tudást (DT), digitális tartalmi tudást (DTT), digitális pedagógiai tudást (DPT), pedagógiai tartalmi tudást (PTT), pedagógiai tudást (PT) és digitális pedagógiai tartalmi tudást (DPTT).

Az alábbi ábra a részterületek közötti kölcsönhatást mutatja be:

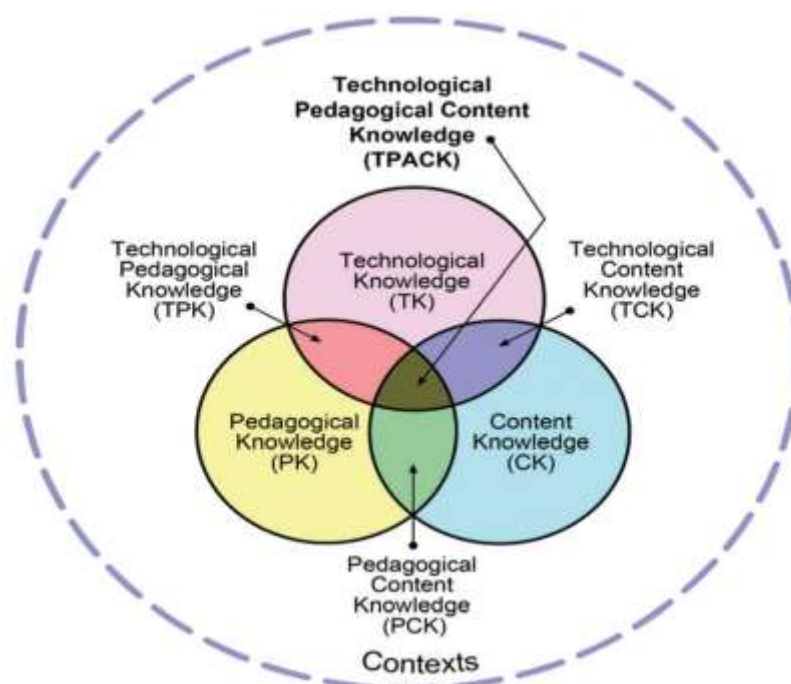

1. ábra: A DPTT keretrendszer összetevői

Az oktatási rendszer hatékonyságát nagyban befolyásolja a DPTT keretrendszer, amely megfogalmazza a digitális technikák tanításba és tanulásba való beépítését is (Shulman, 1986.). Ennek alapján, számos tanulmány született a keretrendszer felhasználásáról (Koehler 2007; Koehler és Mishra, 2009; Horzum, 2013). A szakirodalomban szereplő tanulmányok közül néhány megbízható és érvényes mérőeszközök kidolgozását és fejlesztését tűzte ki célul a kezdőtanárok DPTT-jének mérésére, úgy, hogy a fejlesztések az oktatásukban is megvalósítható legyen (Schmidt, 2009; Archambault és Barnett, 2010; Yurdakul, 2012). Hasonlóképpen, egyes kutatók olyan eszközöket fejlesztettek ki, amelyek a tanárok önhatékonyságát mérték a DPTT-vel kapcsolatban (Lee 2010; Canbazoglu Bilici, 2013). Néhány tanulmányban pedig kapcsolatot kerestek a DPTT és más változók között, például tanulási megközelítések, nemek, digitális tapasztalat és a technológiával kapcsolatos attitűdök. (Erdogan, Sahin, 2010; Abbitt, 2011; Horzum, 2013).

Horzum (2013) 239 pályakezdő pedagógust vizsgált meg annak érdekében, hogy feltárja a tanulási megközelítéseiket és nembeli különbözőségeiket a DPTT modellre vonatkoztatva. A tanulással

kapcsolatos megközelítésekkel a pályakezdő tanárok rendelkeztek, míg a nemüknek nem volt kimutatható hatása a vizsgálatok során.

Lee (2010) tanulmányában 558 pedagógust vizsgált az általános iskolától a középiskoláig, pozitív korrelációról számolt be a tanárok önhatékonyasága, valamint a digitális oktatással kapcsolatos tapasztalataik között.

A DPTT-modell leírása	
DPTT összetevői	Leírás
DT - digitális tudás	A technológia használatához szükséges készségek, mint például a programtelepítések, szövegszerkesztők, táblázatkezelők használata stb. (Mishra és Koehler, 2006)
TT- tartalmi tudás	A tanár ismeretei az adott tantárgyhoz kapcsolódó fogalmakról és elméletekről; megfelelő szakismeretek megléte. (Mishra és Koehler, 2006)
PT - pedagógiai tudás	Az általános pedagógiával kapcsolatos ismeretek gyűjteménye, mint például a tanulók tanulási módjainak ismerete, tanulói értékelés eszköztára, amelyekre általánosan szükség van tantárgytól függetlenül. (Mishra és Koehler, 2006).
DTT - digitális tartalmi tudás	A digitális technikák alkalmazásával kapcsolatos ismeretek a konkrét tartalom tanításához, például szimuláció alkalmazása gáztörvények tanításához a kémiában. (Mishra és Koehler, 2006)
TPT - digitális pedagógiai tudás	A digitális tanításban való felhasználásának módjára vonatkozó ismeretek; pl. hogyan használhatók intelligens táblák vagy animációk a tanításban és tanulási környezetben? (Koehler és Mishra, 2009)
PTT - pedagógiai tartalmi tudás	A tartalmi és pedagógiai tudás ötvözése. Az általános pedagógiai ismeretek kapcsolódik a konkrét tartalomhoz; például a radioaktivitás fogalmának bevezetése vagy különböző stratégiák alkalmazása az elektrokémia tanításához. (Mishra és Koehler, 2006)
DPTT - digitális pedagógiai tartalmi tudás	A tartalmi, technológiai és pedagógiai ismeretek kombinációja, pl. a megfelelő digitális technika használata a tanulók értékelésére egy online elektrokémiai számonkérés felmérése során. (Mishra és Koehler, 2006)

1. táblázat: A DPTT-modell összetevői

E tanulmányok mellett a kezdő tanárok DPTT-jének fejlesztése fontos szerepet játszott a kapcsolódó szakirodalom alakulásában is (pl. McCrory, 2008; Guzey és Roehrig, 2009; Koh és Divaharan, 2011; Srisawasdi, 2012; Maeng 2013; Mouza, 2014).

Chai (2013) megállapítása szerint, a témában írt tanulmányok célja a fejlesztésen túl, felmérni a tervezett egyetemi kurzusok IKT hatékonyságát, illetve olyan tényezők feltárását elősegíteni, amelyek biztosítják a DPTT fejlődését. Például Koh és Divaharan (2011) 98 szingapúri kezdőtanár bevonásával végzett vizsgálatot. Tanulmányuk középpontjában az állt, hogy megvizsgálják egy újratervezett oktatástechnológiai kurzus hatékonyságát, amelynek célja az volt, hogy a tanárok DPTT-jét fejlessze azáltal, hogy interaktív projekteken vettek részt. A képzésben résztvevő kezdőtanárok reflexiói eredményesnek minősítették a kurzust. Hasonlóképpen, Maeng (2013), 27 kezdőtanárral végzett vizsgálatot természettudományos tanárképzésben, arról számolt be, hogy a digitális technológiával gazdagított vizsgálódás révén a pedagógusok IKT kompetenciái fejlődtek. Guzey és Roehrig (2009) szintén vizsgálatot végeztek középiskolai természettudományos tanárok körében. Ezek a tanárok egy szakmai fejlesztési programban vettek részt, vizsgálva azt, hogyan lehet a digitális technikát alkalmazni a kutatásalapú természettudományos órák tanításában. Hasonlóképpen, egy longitudinális vizsgálatban Hoffer és Grandgenett (2012) a DPTT fejlődését tanulmányozta olyan alanyok esetében, akik már rendelkeztek alapidplomával, de nem tanári szakon, mint pl. matematikus, biológus.

Hu és Fyfe (2010) is vizsgálták a témában, a kezdőtanárok körében a problémaközpontú tervezési feladatok figyelembevételével növelték a digitális kompetenciák fejlesztését. A szakirodalmi áttekintés alapján arra lehet következtetni, hogy a DPTT fontossága a digitális készségek pedagógiai alkalmazása során tagadhatatlan. Bizonyossá vált, hogy a kezdőtanárok körében a tanítás megkezdése előtt

szükséges IKT-készséggel rendelkezni. A kutatások célja az volt, hogy a kémia és természettudományos tanárszakos egyetemi hallgatók DPTT-fejlesztését egyetemi kurzusokon keresztül fejlesszék, amelynek során a DPTT keretrendszert alkalmazták. A kutatók arra összpontosítottak, hogyan fejlesszék a kémiatanárok tartalmi tudását a kémiai ismereteikről és a pedagógiai ismereteikről egyaránt.

Vázolni kívánták a kémiai didaktika tanításához szükséges oktatási stratégiákat, a digitális technológiák fejlesztésével kapcsolatos ismereteket a szaktárgy tanítása során. A tanulmányok további célja az volt, hogy hozzájáruljon a szakirodalmi előzményekhez, részletes betekintést nyújtva a kezdő kémia tanárok digitális tudásmegosztás fejezeteibe.

A DPTT keretrendszert bemutató kódolási séma:

Vizsgált összetevők	Szemponok
Digitális tudás	Digitális anyagok ismerete. Digitális eszközök, például számítógép, projektor stb. működtetése. Szoftvereszközök, MS Office, PowerPoint, internetböngésző vagy e-mail használata (Mouza, 2011).
Tartalmi tudás	A kémia általános témaköreinek ismerete. A kémiai ismeretekkel kapcsolatos gyakorlati alkalmazások magyarázata. A kémiai fogalmak tanítása valós életből vett példák említésével.
Pedagógiai tudás	Különböző tanítási módszerek ismerete. A megfelelő tanítási módszer kiválasztása a tanulók jellemzőinek megfelelően. A tanulók értékelési módjaival kapcsolatos ismeretek. Annak ismerete, hogy hogyan kell a tanulókat irányítani az egyes feladatoknál. Az óravázlatok kidolgozásával kapcsolatos ismeretek.
Pedagógiai tartalmi tudás	A tanulók gondolkodását és tanulását irányító hatékony tanítási módszerek kiválasztása az egyes kémiai témakörökben. Képesség a tanulók alternatív elképzeléseinek kezelésére irányuló tevékenységek kidolgozására. A tartalom reprezentációjának megkönnyítése.
Digitális tartalmi tudás	A kémiai tartalom és a digitalizáció integrálásának és összekapcsolásának képessége. Olyan technológiai eszközök (pl. animációk, szimulációk) típusainak ismerete, amelyek felhasználhatók a kémiai témákban. A különböző technológiai eszközök jelenlétének ismerete az egyes kémiai fogalmakhoz.
Digitális pedagógiai tudás	Képesség a pedagógia és a technológia integrálására és összekapcsolására A diákok figyelmének felkeltése és motiválása a technológiai eszközök alkalmazásával. A tanulói megértés értékelése technológiai eszközökkel. Egy kémiai fogalom tanításához szükséges idő ismerete a kiválasztott technológiai eszközzel.
Digitális pedagógiai tartalmi tudás	Különböző digitális tananyagok kiválasztása az egyes kémiai témák különböző részeiben való felhasználásra, amelyek megfelelnek a tanulók szintjének. Az IKT használata a tantárgyspecifikus pedagógiai módszerekben (Mouza, 2011.) A digitális technika használata a tartalom reprezentációjának megkönnyítésére és tanuló tartalmi megértésének kezelésére (Mouza, 2011.)

3. táblázat: A DPTT-keretrendszer jellemzése⁷

5. Összefoglalás:

Ez a tanulmány arra összpontosított, hogy kvantitatív és kvalitatív adatok elemzésével megvizsgálja, az egyetemi rövidciklusú kurzusok, hatékonyan segítik-e a kezdő tanárok és tanárszakos egyetemi hallgatók digitális kompetenciáinak fejlesztését. A tanulmányok többsége bizonyítja, hogy a kémia szakos hallgatók IKT készségei gyarapodtak a továbbképzések során, az elsajátított ismeretek hatékonyan alkalmazhatók az oktatásban. Tudásmegosztás is történt, hiszen a hallgatók oktatóikkal megvitatták, hogy egy adott animációs példát miképpen lehet használni az osztálytermi környezetben oktatási célokra, milyen előfeltételekkel szükséges rendelkezniük a tanulónak, és milyen kémiai fogalmakat lehetne hatékonyan tanítani az eltérő digitális módszerek segítségével. A hallgatók megértették, hogyan kell tanítani a kémiát a digitális technológiák felhasználásával a különböző kémiai szakterületekre vetítve. Képesé váltak megérteni a kémia és a pedagógia egymásra gyakorolt kölcsönhatását. Ezeket a megállapításokat több tanulmány is kimutatta, a digitális technikák alkalmazása a kémia tanítása során (Klisch és mtsai., 2012; Li és Tsai, 2013) javítja a diákok tanulását, valamint ezek a tevékenységek lehetővé teszik a kémiatanárok számára is, hogy felismerjék a interaktív oktatás erejét, és képesé váljanak azok használatára. A vizsgálatokban részt vevő egyetemi hallgatók nemi tényezője nem bizonyult szignifikánsnak a DPTT szempontjából.

Kvantitatív eredményekből gyűjtött bizonyítékok:

A témában írt tanulmányok kvantitatív eredményei azt mutatják, hogy a felkészítésben részt vevő kémiatanárok digitális kompetenciái jelentősen javultak a kurzusok során. A tanárszakos egyetemi hallgatóknak nem volt egyszerű megérteni és alkalmazni az új tanítási módszereket. A DT, a TT növekedése volt tapasztalható. A PTT és TPT komponensek növekedése statisztikailag nem volt szignifikáns; a kémiatanárok tartalmi és digitális tudásuk hatékonyan fejlődött. Mivel a DPTT több tudástartományt integrál, nagy kihívást jelent fejleszteni a tanárjelöltek körében; a kémiatanároknak képesnek kell lenniük a kémia fogalmak, a pedagógia és technológiai kérdések holisztikus feldolgozására. A hatékony integráció szintén a gyakorlati tanítással fokozható. Koh és Chai (2014) csoportos vizsgálatot végeztek kezdő kémiatanárok körében, hogy azonosítsák a DPTT-felfogásukat az IKT szakmai képzés előtt és után. A kutatók felosztották a kezdőtanárokat két csoportba és elvégezték az elemzést. Az 1. csoportban azon résztvevő voltak, akik nagyobb önbizalommal rendelkeztek, míg a 2. csoport résztvevői kevésbé voltak magabiztosak a DPTT-jükben. A tanulmány eredményei szerint az első csoport úgy vélte, hogy az előzetes digitális pedagógiai tudásuk járult hozzá a kurzus sikeréhez, a második csoport pedig a tartalmi tudásukat emelte ki. Archambault tanulmányában és Shelton (2017) leíró statisztikájából kiderült, hogy a tanárok képességei a DPTT komponenseivel kapcsolatban nőttek a tanfolyamok végére.

Kvalitatív eredményekből gyűjtött bizonyítékok:

A tanulmányok kvalitatív eredményei egyértelműen mutatják, hogy a kémia szakos hallgatók DPTT-felfogása folyamatosan alakult ki a továbbképzések során. A megfelelő oktatási technika kiválasztásakor, a digitális tudás döntő fontosságú, de a tartalmi tudás is elengedhetetlen (Keating és Evans, 2001; Zhao, 2003; Mishra és Koehler, 2006; Blonder és Rap, 2015), függetlenül a tanulmányi diszciplínától. Más kutatók is hangsúlyozták, a hallgatók bevonása a képzésbe javítja a DPTT-jüket (Angeli és Valanides, 2009; Koh és Divaharan, 2011; Srisawasdi, 2012; Bang, 2013; Maeng, 2013). A képzésben részt vevő tanárjelöltek nagyra értékelték a digitális technikák és a kémiaoktatás szoros kapcsolatának bizonyítását. Koh, Chai és társai (2010) megállapításaihoz hasonlóan, a résztvevők jelezték, hogy magabiztosabbá váltak az IKT technikák kémiaoktatásba való integrálásában.

Javaslatok a jövőbeli kutatáshoz:

A kezdő kémiatanárok DPTT fejlesztése további vizsgálatokat igényelne Magyarországon is, pl. hogyan használják az digitális technikákat a tanulási tapasztalataik alapján valódi osztálytermi környezetben (Mouza, 2014). A pályakezdő tanárok DPTT-jének felépítése és fejlesztése egy hosszú folyamat. So és Kim (2009) is kimutatta, hogy esetükben hiányzik az a képességük, hogy kapcsolatba lépjenek az IKT technológiákkal a tanítási célok elérése érdekében, ezért további erőfeszítésekre van szükség, hogy feltárják az IKT technikák tanításban való alkalmazását. A tanterveknek hangsúlyozniuk kellene, hogy a kémia tantárgyat a diákok nem tudják könnyen elvégezni; a digitális oktatás ugyanakkor elősegítheti a diákok kémia tanulását (Ryan, 2013).

Magyarországon 2018-ban Vörös Éva (ELTE) vizsgálta a motiváció és attitűdök szerepét a kémiaoktatásban, hogyan növelhető a tanulók kémia iránti motivációja, emellett számos tanulmány született a kémia tantárgyi helyzetéről és fejlesztési feladatairól, ugyanakkor a kémia tanárszakos egyetemi hallgatók körében DPTT vizsgálat korábban nem történt.

Következtetések:

A kémia szakos hallgatók DPTT vizsgálata kihívást jelentő feladat, mert újabb és újabb ismeretek integrálására van szükség a technológia fejlődésével, a tartalomban és a pedagógiában is (Koehler és Mishra, 2009; Hoffer és Grandgenett, 2012). A jó gyakorlatok lehetővé teszik, hogy felismerjék a tartalom, a pedagógia és a tananyag kölcsönhatásának erejét. A kémiaoktatásban a kutatók és az oktatástechnológiai tervezők közös munkája elengedhetetlen a kezdőtanárok DPTT-jének fejlesztéséhez. A tanárjelöltek számára előnyös lenne szaktanárok vagy tanárképző központok által létrehozott tudásmegosztó oldalakat használni. Célszerű lenne nagyobb számú résztvevővel készített interjúkat vizsgálni. Ezek mellett hasznos lenne, ha a kezdőtanárok reflexiókat írnának a tanulásukról bizonyos időközönként, hogy önértékelést készítsenek a fejlődésükről a DPTT szempontjából. A pályakezdő kémiatanárok DPTT-jének fejlődése a kémia tanításához és tanulásához elengedhetetlen. Nekik kell felismerni a technológiában rejlő lehetőségeket a valós tanórákon és a gyakorlatban.

A tanulmányok eredményei szerint a vizsgált kurzusokról kiderültek, hogy hatékonyan javítják a digitális kompetenciákat is. Jövőben érdemes lenne felkészítő tréningeket tartani, illetve a modell alkalmazását integrálni más tudományágakban (például biológia vagy fizika). A kémiatanítás a fejlett országokban egyre inkább a természeti jelenségek megértését szolgáló, a környezettudatosságot segítő, gyakorlatorientált ismeretek irányába halad. A tantárgyak helyzetének feltárására irányuló vizsgálatok kémiatanítással foglalkozó fejezetei rámutatnak arra, hogy a korábbi ismeretközpontú „krétakémia” elavulttá vált, ezért Magyarországon is indokolt lenne, a pályája elején lévő pedagógusoknak a helyes szemléletmódmód kialakítására, az élményközpontú, gyakorlatorientált oktatásra.

A digitális technikák hozzáférhetősége terén elért előre lépések ellenére szakadék van a természettudományos oktatásban rejlő lehetőségek és annak osztálytermi tényleges felhasználásuk között. A tanulmány célja olyan nemzetközi vizsgálatokon alapuló megközelítések elemzése volt, amellyel növelhető a kémia tanárok technológiai pedagógiai tartalomismerete. Szakmai fejlesztőműhelyek, workshopok bevezetése lenne indokolt, hiszen a technológiai pedagógiai ismeretek alapján (pl. egy új téma bevezetése) szignifikáns fejlődésre van szükség a pedagógusok nézetében, attitűd és tudásszerkezetében. A köznevelési intézményekben dolgozó pedagógusok digitális kompetenciáinak fejlesztése, az IKT eszközök alkalmazásával kapcsolatos módszertani megújulás támogatására szükség van az alábbi területeken:

- A 21. századi iskola
- Tartalomszerkesztés és –megosztás
- IKT-eszközök és alkalmazások a tanulási-tanítási folyamatban
- Az e-tanulás lehetősége.

A DPTT modell segíthet a 21. századi iskola tanulóinak és pedagógusainak sajátosságait figyelembe véve, a digitális kompetenciákat megalapozó képességek, a tanításról és tanulásról alkotott felfogásokban bekövetkező, a digitális eszközök és pedagógiai módszerek alkalmazására is hatást gyakorló változások, valamint a korszerű technológiai eszközök alkalmazási szintjeinek megismerésében.

6. Bibliográfia:

1. Abbitt J. T., (2011), An investigation of the relationship between self-efficacy beliefs about technology integration and technological pedagogical content knowledge (TPACK) among preservice teachers, *J. Digital Learn. Teach. Educ.*, 27(4), 134–143. DOI: 10.1080/21532974.2011.10784670
2. Angeli C. and Valanides N., (2009), Epistemological and methodological issues for the conceptualization, development, and assessment of ICT-TPCK: advances in technological pedagogical content knowledge (TPCK), *Comput. Educ.*, 52, 154–168. DOI: 10.1016/j.compedu.2008.07.006.
3. Archambault L. M., and Barnett J. H., (2010), Revisiting technological pedagogical content knowledge: exploring the TPACK framework, *Comput. Educ.*, 55(4), 1656–1662. DOI: 10.1016/j.compedu.2010.07.009.
4. Bang E., (2013), Hybrid mentoring programs for beginning elementary science teachers, *Int. J. Math. Educ. Sci. Technol.*, 1(1), 1–15.
5. Bang E. and Luft J., (2013), Secondary science teachers' use of technology in the classroom during their first 5 years, *J. Digital Learn. Teach. Educ.*, 29(4), 118–126. DOI: 10.1080/21532974.2013.10784715
6. Blonder R. and Rap S., (2015), I like Facebook: exploring Israeli high school chemistry teachers' TPACK and self-efficacy beliefs, *Education and Information Technologies*, 1–29. DOI: 10.1007/s10639-015-9384-6.
7. Canbazoglu Bilici S., Yamak H., Kavak N. and Guzey S. S., (2013), Technological pedagogical content knowledge selfefficacy scale (TPACK-SeS) for pre-service science teachers: construction, validation and reliability, *Eurasian J. Educ. Res.*, 52, 37–60
8. Chai C. S., Koh J. H. L. and Tsai C. C., (2013), A review of technological pedagogical content knowledge, *Educ. Technol. Soc.*, 16(2), 31–51
9. Dalal M., Archambault L. and Shelton C., (2017), Professional Development for International Teachers: Examining TPACK and Technology Integration Decision Making, *J. Res. Technol. Educ.*, 1–17
10. Erdog̃an A. and S- ahin I'., (2010), Relationship between math teacher candidates' Technological Pedagogical and Content Knowledge (TPACK) and achievement levels, *Procedia Soc. Behav. Sci.*, 2, 2707–2711. DOI: 10.1016/j.sbspro.2010.03.400.
11. Graham C. R., (2011), Theoretical considerations for understanding technological pedagogical content knowledge (TPACK), *Comput. Educ.*, 57, 1953–1960. DOI: 10.1016/j.compedu.2011.04.010.

12. Guzey S. S. and Roehrig G. H., (2009), Teaching science with technology: case studies of science teachers' development of technology, pedagogy, and content knowledge, *Contemp. Issues Technol. Teach. Educ.*, 9(1), 25–45.
13. Hoffer M. and Grandgenett N., (2012), TPACK Development in Teacher Education: A Longitudinal Study of Pre-service Teachers in a Secondary M.A.Ed. Program, *J. Res. Technol. Educ.*, 45(1), 83–106. DOI: 800.336.5191.
14. Horzum B. M., (2013), An investigation of the technological pedagogical content knowledge of pre-service teachers, *Technol., Pedagog. Educ.*, 22(3), 303–317. DOI: 10.1080/1475939X.2013.795079
15. Koehler M. J. and Mishra P., (2005), What happens when teachers design educational technology? The development of technological pedagogical content knowledge, *J. Educ. Comput. Res.*, 32(2), 131–152. DOI: 10.2190/0EW7-01WB-BKHL-QDYV
16. Koehler M. J. and Mishra P., (2009), What is technological pedagogical content knowledge? *Contemp. Issues Technol. Teach. Educ.*, 9(1), 60–70.
17. Lee M. H. and Tsai C. C., (2010), Exploring teachers' perceived self-efficacy and technological pedagogical content knowledge with respect to educational use of the World Wide Web, *Instr. Sci.*, 38(1), 1–21. DOI: 10.1007/s11251-008-9075-4.
18. Mishra P. and Koehler M. J., (2006), Technological pedagogical content knowledge: a framework for integrating technology in teacher knowledge, *Teach. Coll. Rec.*, 108(6), 1017–1054.
19. Mouza C., Karchmer-Klein R., Nansakumar R., Ozden S. Y. and Hu L., (2014), Investigating the impact of an integrated approach to the development of preservice teachers' technological pedagogical content knowledge (TPACK), *Comput. Educ.*, 71, 206–221. DOI: 10.1016/j.compedu.2013.09.020.
20. Ryan B. J., (2013), Line up, line up: using technology to align and enhance peer learning and assessment in a student centered foundation organic chemistry module, *Chem. Educ. Res. Pract.*, 14, 229–238. DOI: 10.1039/C3RP20178C.
21. So H. J. and Kim B., (2009), Learning about problem based learning: Student teachers integrating technology, pedagogy and content knowledge, *Australas. J. Educ. Technol.*, 25(1), 101–116. DOI: 10.14742/ajet.1183.

Absztrakt: Az alábbi cikk a genetikai algoritmusok témájában végzett kutatások eredményét dolgozza fel, fókuszálva annak alapvető működésére és folyamataira. Jellemzésre kerülnek a genetikai algoritmusok alapfogalmai és bemutatásra kerülnek a folyamatban szereplő legfontosabb módosító lépéseket, az úgynevezett genetikai algoritmus operátorait, amelyek főként a keresztezési és a mutációs műveletek. Szó esik a népesedési modellekről, a szülőválasztásról, a szelekciós folyamatokról és metódusokról, továbbá bemutatásra kerülnek az egyes leállítási feltételek. Megfogalmazásra kerülnek az egyes előnyök és hátrányok.

Kulcsszavak: *optimalizálás, genetikai algoritmusok, evolúció algoritmusok*

Bevezetés

A gyártás és az anyagtudomány folyamatos fejlődése lehetővé tette a tervezőmérnökök számára az olyan komplex digitális modellek előállítását, amelyeket nehéz vagy lehetetlen a hagyományos gyártási módszerekkel és technológiákkal előállítani. Ez a példátlan gyártási rugalmasság a továbbiakban még több lehetőséget és kihívásokat kínál a digitális modellek számítógéppel segített tervezésében. Ezen lehetőségek mellett még a legtapasztaltabb tervezőmérnök intuíciója is alább maradhat. A tervezési kihívások érdekében számítógépes algoritmusok kerültek kifejlesztésre a probléma megoldására az adott tervezési célok és korlátok alapján. Ezt a fajta algoritmus-vezérelt tervezési folyamatot hívjuk ma generatív tervezésnek (GT), amelynek angol elnevezése a Generative Design (GD).

A Genetikai algoritmusok

Lényegét tekintve a Genetikai Algoritmus (GA) egy keresésen alapuló optimalizálási folyamat, amely a természetes szelekció alapelveit veszi alapul és használja fel [1]. A genetikai algoritmusok John Holland nevéhez fűzhető, de David Edward Goldberg is nagy sikereket ért el a kutatásaival ebben a témában [2], [3], [4]. Az eljárás széles körben alkalmazott optimális vagy közel optimális megoldások előállítására olyan problémák esetén, amelyeknek a megoldása túlságosan sok időt venne igénybe. A genetikai algoritmusokat gyakran használják optimalizálási problémák megoldásában, a gépi tanulás fázisaiban továbbá egyéb innovatív kutatásokban. Alapvetően az optimalizálás azt a munkafolyamatot jelenti, amely segítségével valami jobb eredmény érhető el, a megoldások keresésének fázisában. Minden folyamatban van egy bemeneti és egy kimeneti paraméter. Ezek alapján az optimalizálás arra koncentrálódik, hogy feltárásra kerüljön az a bemeneti érték, amely alapján a „legjobb” kimeneti érték adódik. A matematika nyelvén fogalmazva a „legjobb” definíciója egy vagy több célfüggvény minimalizálását vagy maximalizálását jelenti, amely a bemeneti paraméterek megfelelő változtatásának a függvénye. A folyamatban az összes lehetséges megoldás vagy értékek halmaza alkotja a keresési teret. Ebben a keresési térben létezik egy pont vagy azok halmaza, amely az optimális megoldást szolgáltatja. Az optimalizálás célja az adott pont vagy pontok halmazának a megtalálása ebben a keresési térben. A természet mindig is előjáró ihletforrás volt az emberiség számára. A genetikai algoritmusokban a meglévő probléma lehetséges megoldásainak sokasága helyezkedik el, majd ezek mutáción és rekombináción mennek keresztül, mint a természetben fellelhető genetikai folyamatokban és jelenségekben. Ezen mechanizmusok segítségével új egyedek jöhetnek létre és a folyamat több generáción keresztül megismétlődik. Minden megoldást jellemez egy úgynevezett fitness értéke, amely a célfüggvény értéke alapján kerül meghatározásra. A rátermettebb egyedek nagyobb esélyt szereznek arra, hogy párosodjanak. Ez egyezést mutat Darwin C. R. evolúciós elméletével [5]. Ez azt

eredményezheti, hogy több és nagyobb fittségi értékkel rendelkező egyedeket hozzanak létre. Ebből az következhet, hogy folyamatosan fejlődnek ki jobb megoldások, amelynek csak a megállítási kritérium szab határt. A GA-k spontán folyamatok, de sokkal eredményesebbek, mint a véletlenszerű lokális keresés. A további pontokban bemutatásra kerülnek az új egyedek létrehozásához szükséges operátorok és műveletek.

1.1. A genetikai algoritmusok alapfogalmai

A genetikai algoritmusok vizsgálata során meglehetősen fontos, hogy szó esszen a módszer alapvető terminológiáiról.

- Populáció: az adott probléma összes kódolt megoldásának a részhalmaza,
- Kromoszómák: egy lehetséges megoldás az adott problémára,
- Gén: egy kromoszómának az egyik elemi pozíciója,
- Allél: az az érték, amelyet egy gén egy adott kromoszómához vesz,
- Genotípus: a számítási tér populációja,
- Fenotípus: az a populáció a valós megoldási térben, amelyben a megoldások oly módon kerülnek ábrázolásra, ahogyan azok a valós világban jelennek meg.
- Dekódolás és kódolás: egyszerű problémák esetén a fenotípus és a genotípus terei megegyeznek, azonban a legtöbb esetben a fenotípus és a genotípus terei eltérőek. A dekódolás egy megoldás transzformációja a genotípusból a fenotípus térbe, míg a kódolás a fenotípusból a genotípus térbe történő transzformáció folyamata.
- Fitnesz függvény: az egyszerűen definiált fitneszfüggvény olyan függvény, amely a megoldást bemenetként veszi, és kimenetként a megoldás alkalmasságát állítja elő.
- Genetikai operátorok: ezek változtatják meg az utódok genetikai összetételét. Ide tartozik a keresztezés, a mutáció és a szelekció [4],[7].

a. A megoldások kódolása

A genetikai algoritmus megvalósítása során az egyik legfontosabb szempont az, hogy milyen reprezentációt kívánunk használni a megoldásaink ábrázolásához. Megfigyelések alapján a megfelelő reprezentáció kiválasztása a fenotípus és genotípus terek közötti leképezések megfelelő meghatározása elengedhetetlen a GA sikeréhez [2], [4].

A bináris ábrázolás az egyik legegyszerűbb és széles körben használt ábrázolás a genetikai algoritmusokban. Az ilyen típusú ábrázolásban a genotípus bitsorokból áll. Egyes problémáknál, amikor a megoldási tér Boole-féle döntési változókból áll, azaz igen vagy nem, a bináris ábrázolás természetes.

0	1	1	0	1	0	1	0	1	1
---	---	---	---	---	---	---	---	---	---

1. Ábra. A genotípus bináris ábrázolása.

Azoknál a problémáknál, ahol a géneket folytonos, nem pedig diszkrét változókkal lehet definiálni, a valós értékű reprezentáció a legcélszerűbb. Ezeknek a valós értékű vagy lebegőpontos számoknak a pontossága azonban a számítógép függvénye lehet.

0,5	0,4	0,1	0,2	0,6	0,7	0,3	0,7	0,2	0,4
-----	-----	-----	-----	-----	-----	-----	-----	-----	-----

2. Ábra. A folytonos változókkal rendelkező genotípus ábrázolása.

A diszkrét értékű gének esetében nem korlátozható mindig a megoldási teret bináris értékekre. Ha négy szempont között kell különbséget tenni, akkor ilyen esetekben az egész számok ábrázolása lehet célszerű.

1	4	2	3	1	2	3	2	4	3
---	---	---	---	---	---	---	---	---	---

3. Ábra. A diszkrét változókkal rendelkező genotípus ábrázolása.

Sok problémában magát a megoldást az elemek sorrendje jelenti. Ilyen esetekben a permutációs ábrázolás a legkézenfekvőbb megoldás.

2	5	10	6	4	6	2	8	9	7
---	---	----	---	---	---	---	---	---	---

4. Ábra. A genotípus permutációs ábrázolása.

1.2. Népesedési modellek

Az állandósult állapotú genetikus algoritmusokban minden iterációban generálódik egy vagy két utód és ezek helyettesítenek egy vagy több egyedet a populációból. Ezek az algoritmusok növekményes algoritmusoknak is nevezhetők.

A generációs modellben „n” utód generálódik, ahol „n” a populáció mérete, és az iteráció végén a teljes populáció helyettesítődik. A fitnessfüggvény egy olyan függvény, amely a probléma egy lehetséges megoldását viszi be inputként és kimenetként azt a mérőszámot adja meg, hogy mennyire „jó” a megoldás az adott problémához képest. A fitness érték kiszámítása ismételten történik. A legtöbb esetben az alkalmassági függvény és a célfüggvény megegyezik azzal, hogy a cél az adott célfüggvény maximalizálása vagy minimalizálása. Egy fitness funkciónak a következő jellemzőkkel kell rendelkeznie:

- A fitness függvénynek gyorsnak kell lennie a számításokhoz,
- Mérhetőnek kell lennie, hogy egy adott megoldás mennyire alkalmas.

Egyes esetekben előfordulhat, hogy a fitnessfüggvény közvetlen kiszámítása nem lehetséges a probléma összetettsége miatt. Ilyen esetekben közelítést végzünk [4].

1.3. Szülőválasztás

A szülők kiválasztása nagyon fontos a genetikus algoritmusokban a konvergencia aránya szempontjából, mivel a megfelelő szülők jobb megoldásokat eredményeznek. A népesség sokféleségének megőrzése rendkívül fontos a genetikus algoritmusok sikerességében, ezért törekedni kell arra, hogy egy-egy rendkívül alkalmas megoldás néhány generáció alatt ne eredményezzen egymáshoz közeli eredményeket, mert ez a sokféleség elvesztéséhez vezet. Ezt a folyamatot nevezik korai konvergenciának, amely egy nemkívánatos állapot a genetikus algoritmusokban.

A fitness arányos kiválasztás a szülőválasztás egyik legkedveltebb módja. Ebben minden egyén fitnessértékével arányos valószínűséggel válhat szülővé. Az alkalmassággal arányos szelekciónak több esete lehetséges:

- Rulettkerék kiválasztás: egy kördiagram „n” darab egységre kerül felosztásra és az egyes körcikkek területe arányos a szülők fitnessértékével. Egy fixpont segítségével, a diagramot megforgatva megtörténik a kiválasztás,
- Sztochasztikus mintavétel (SUS): hasonlít a rulettkerék kiválasztásához, azonban több fixpont létezik, így az összes szülő egy időben kerülhet kiválasztásra.

- Versenyválasztás: véletlenszerűen kerül kiválasztásra „k” egyed a populációból majd közülük kiválasztásra kerül a legjobb, amely szülővé válhat. A „Tournament Selection” az irodalomban is rendkívül népszerű, mivel akár negatív fitness értékekkel is működhet [10].
- Rangsor kiválasztás: a populáció minden egyedét fitnessértéke szerint rangsorolják. A szülők kiválasztása az egyén rangjától függ és nem az alkalmasságtól. Akkor használatos, ha a populáció egyedeinek fitnessértékei nagyon közel állnak egymáshoz.
- Véletlenszerű kiválasztás: a szülők véletlenszerűen kerülnek kiválasztásra a meglévő populációból. Nincs szelekciós nyomás a rátermettebb egyénekre, ezért ezt a stratégia nem népszerű [4], [7].

b. A „crossover” keresztezési operátorok

A keresztezési operátor esetén egynél több szülő kerül kiválasztásra és azok genetikai adottságait felhasználva egy vagy több utód kerül előállításra.

A „One Point Crossover” egypontos keresztezés egy véletlenszerű keresztezési pontot választ ki, majd a két szülő genotípusának egy-egy részét cseréli fel, hogy ezáltal új utódokhoz juthasson [8].

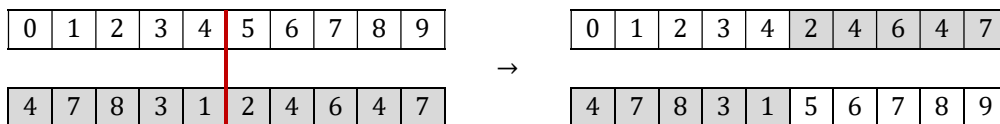

5. Ábra. Az egypontos keresztezés.

A „Multi Point Crossover” többpontos keresztezés az egypontos keresztezés továbbfejlesztése, ahol a változó szegmenseket felcserélik, hogy új utódokat kapjanak.

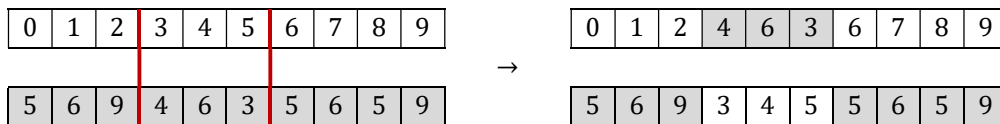

6. Ábra. A többpontos keresztezés.

Az egységes keresztezésben nem kerül felosztásra a kromoszóma különböző szegmensekre, hanem minden gén külön kezelendő. Lényegében minden kromoszómához igen-nem alapon eldöntésre kerül, hogy bekerül-e az utódba vagy sem.

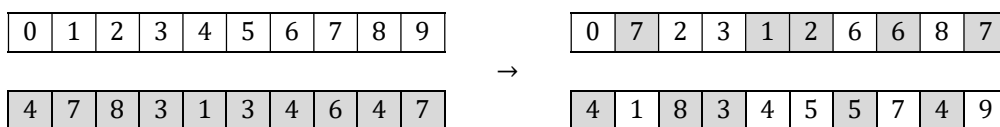

7. Ábra. Az egységes keresztezés.

A teljes aritmetikai rekombináció, általában egész számok ábrázolása esetén használatos, amely úgy működik, hogy a két szülő súlyozott átlagát veszik alapul a következő képletekkel:

$$utód = \alpha \cdot x + (1 - \alpha) \cdot y \quad (1)$$

Nyilvánvaló, hogy $\alpha = 0,5$ esetén az utódok meg fognak egyezni egymással.

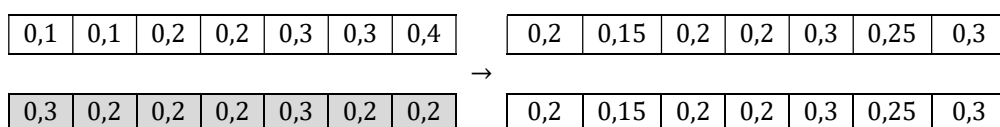

8. Ábra. A teljes aritmetikai rekombináció.

A „Davis Order Crossover” vagy rövidítve „OX1” egy permutáció alapú keresztezéshez használatos, hogy információt továbbítson a relatív sorrendről az utódok számára. Működése:

A szülőben két véletlenszerű keresztezési pont által kimetszett szakasz átmásolódik az utódra.

A második szülő második keresztezési pontjától kezdve átmásolódik a fennmaradó fel nem használt számsor a második szülőről az első utódra.

Ez megismétlődik a második utódnál is a szülői szerep megfordításával.

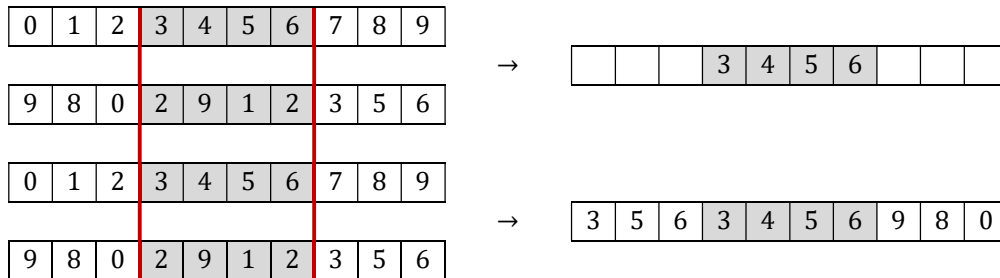

9. Ábra. Az OX1 keresztezés.

Számos keresztezési művelet létezik, amelyet számos publikáció és szakirodalom taglal, mint például a „Partial Mapped Crossover”, amelynek rövidítése „PMX”, az „Order Based Crossover”, amely rövidítése „OX2”, a „Shuffle Crossover” és a „Ring Crossover” [6], [8], [9], [10].

c. A mutációs operátorok

A mutáció röviden úgy jellemezhető, mint egy kis véletlenszerű módosítás a kromoszómában, hogy további új megoldás jöhessen létre. Ezeket az operátorokat a genetikai populáció sokféleségének fenntartására és bevezetésére használják. A mutáció a genetikai algoritmusok azon része, amely a keresési tér felderítéséhez kapcsolódik. Megfigyelések alapján a mutáció elengedhetetlen a genetikai algoritmusok konvergenciájához, ellentétben a keresztezési műveletekkel. A továbbiakban bemutatásra kerülnek a leggyakrabban használt mutációs operátorok.

Az egyik leg alapvetőbb mutációs operátor a „Bit Flip Mutáció”, amely esetén kiválasztásra kerül egy vagy több véletlenszerű gén, amelyek megfordításra kerülnek. Ez az operátor a binárisan kódolt genetikai algoritmusok esetében használatos [8], [9], [10].

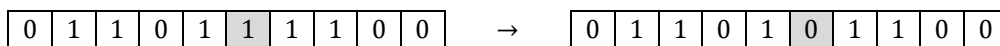

10. Ábra. A „Bit Flip” mutáció.

A véletlenszerű átállítás „Random Reseting” a „Bit Flip” operátor adoptálása az egész számokkal való kódolás esetére, amelyben a megengedett értékek halmazából kiválasztásra kerül egy véletlenszerű érték, ami felcseréli a véletlenszerűen kiválasztott gént értékét.

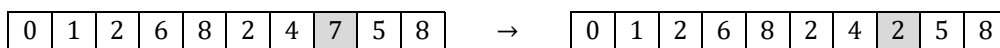

11. Ábra. A „Random Reseting” mutáció.

A „Swap” mutáció esetén véletlenszerűen kiválasztásra kerül két gén a kromoszómában belül, amelyek utána felcserélődnek. Ez a módszer a permutáció alapú kódolásoknál gyakori.

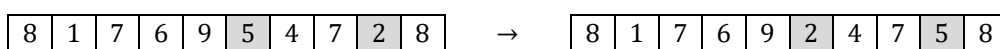

12. Ábra. A „Swap” mutáció.

A „Scramble” mutáció esetén a teljes kromoszómából kiválasztásra kerül a géneknek egy részhalmaza, majd az érték véletlenszerű keverésen esnek át. A „Scramble” mutáció a permutációs alapú kódolásnál lett népszerű eljárás.

0	8	3	6	9	2	4	7	2	8	→	0	8	3	9	2	4	6	7	2	8
---	---	---	---	---	---	---	---	---	---	---	---	---	---	---	---	---	---	---	---	---

13. Ábra. A „Scramble” mutáció.

Az inverziós mutáció esetén kiválasztásra kerül a gének egy részhalmaza, mint például a „Scramble” mutációnál, de a részhalmaz megkeverése helyett csupán a teljes karakterláncot invertálódik az alhalmazban.

0	4	3	6	9	2	4	7	2	8	→	0	4	3	4	2	9	6	7	2	8
---	---	---	---	---	---	---	---	---	---	---	---	---	---	---	---	---	---	---	---	---

14. Ábra. Az inverziós mutáció.

A túlélők kiválasztására vonatkozó feltétel meghatározza, hogy mely egyedeket szükséges törölni és melyikeket kell megtartani a következő generációban. Ez kulcsfontosságú tényező, hiszen biztosítani kell azt, hogy a rátermettebb egyedek ne szoruljanak ki a populációból, ugyanakkor a populációban fontos a sokféleség megőrzése. Néhány genetikus algoritmus úgynevezett elitizmust alkalmaz, amely azt jelenti, hogy a népeség aktuális legrátermettebb tagja mindig a következő generációba kerül. Ezért a legrátermettebb egyed semmilyen körülmények között nem módosítható meg. A legegyszerűbb módszer a véletlenszerű tagok kiszorítása a sokaságból, de egy ilyen megközelítés gyakran konvergenciaproblémákkal járhat. A továbbiakban bemutatásra kerülnek azok a stratégiák, amely ezt a problémát igyekeznek megoldani.

Az életkor alapú kiválasztás az a módszer, ahol a fitnessérték nem ismert. Arra a feltevésre alapul, hogy minden egyed egy véges nemzedék erejéig kerülhet bele a populációba. Így, ha már a feltétel nem teljesül, akármilyen jó az egyed fitnessértéke, az kiszorul az adott populációból [8], [9], [10].

Életkor	Fitnessérték	Kromoszóma
1	6	P1
4	5	P2
6	2	P3
9	2	P4
3	8	P5
7	9	P6
10	9	P7
3	5	P8
5	4	P9

Meglévő populáció

Életkor	Fitnessérték	Kromoszóma
3	8	P1
2	6	P2
5	3	P3
0	2	C1
4	4	P5
6	7	P6
0	9	C2
3	2	P8
2	1	P9

Új populáció

15. Ábra. Az életkor alapú szelektálás.

Az ábrán látható példában az életkor az a szám, amelyet egy adott egyed egy populációban megél. A populáció legidősebb tagjai kikerülnek a populációból, a többi egyed életkora pedig egyelőre növekszik.

A fitnessérték alapú szelekcióban az utódok általában a populáció legrosszabb fittségi értékkel rendelkező egyedeit helyettesítik. A legkevésbé alkalmas egyedek kiválasztása történhet versenykiválasztás vagy fitnessértékkel arányos kiválasztás.

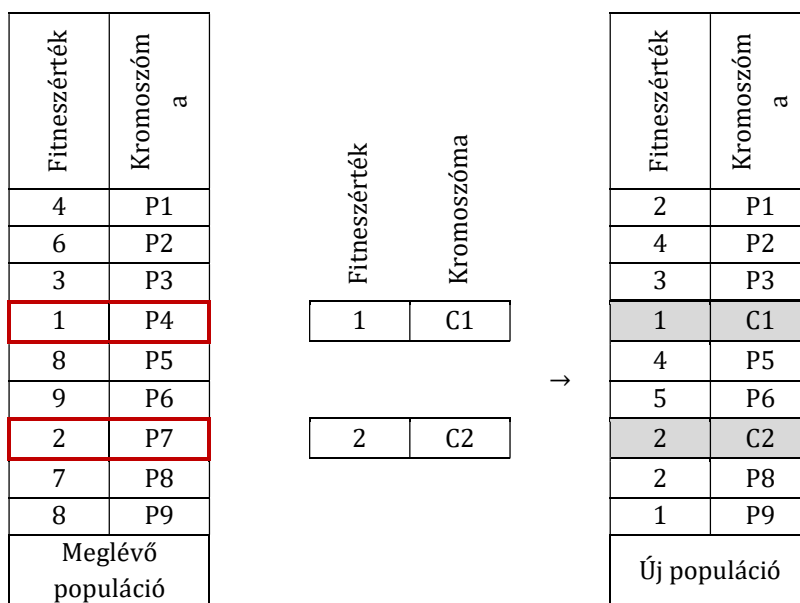

16. Ábra. A Fitneszérték alapú szelektálás.

Az ábrán megfigyelhető, hogy a legkisebb fitneszértékkel P4 és P7 egyedek rendelkeznek, ennek megfelelően ők kerülnek lecserélésre.

d. Leállítási feltételek

A genetikai algoritmus befejezési vagy leállítási feltétele dönt arról, hogy mikor ér véget egy genetikai algoritmus futása. Megfigyelések alapján, kezdetben az algoritmus nagyon gyorsan fejlődik, de a későbbi szakaszokban, ahol a differencia már nagyon kicsi, ott jelentősen telítődik. Általában olyan befejezési feltétel javasolt, hogy a megoldásunk közel legyen az optimálishoz. A következő lezárási feltételek egyikét célszerű betartani:

Amikor X iterációra nem javult a populáció.

Amikor elérjük a generációk abszolút számát.

Amikor a célfüggvény értéke elér egy bizonyos előre meghatározott értéket.

Jó megoldás lehet működtetni egy számlálót, amely nyomon követi azokat a generációkat, amelyeknél nem történt javulás a populációban. Az algoritmus akkor fejeződik be, amikor a számláló elér egy előre meghatározott értéket. Az élethosszig tartó alkalmazkodásnak azonban más modelljei is léteznek, például: a „Lamarcki” modell és a „Baldwini” modell.

A „Lamarck” modell lényegében azt mondja ki, hogy az egyén élete során elsajátított tulajdonságait továbbadhatja utódainak. Nevét Jean-Baptiste Lamarck francia biológusról kapta. Számítási szempontból azonban bebizonyosodott, hogy a Lamarcki modell alkalmazása jó eredményeket ad bizonyos problémákra. A Lamarcki modellben egy lokális kereső operátor megvizsgálja a környéket (új tulajdonságokat szerez) és ha jobb kromoszómát talál, akkor abból lesz a majdani utód.

A „Baldwin” modell James Mark Baldwin (1896) után elnevezett köztes ötlet. A baldwini modellben a kromoszómák kódolhatják a javító viselkedések tanulásának tendenciáját. Ez azt jelenti, hogy a lamarcki modelltől eltérően a megszerzett tulajdonságokat nem adjuk át a következő generációnak és nem hagyják figyelmen kívül a megszerzett tulajdonságokat sem, mint a darwini modellben. A baldwini modell e két szélsőség közepén helyezkedik el, ahol az egyén bizonyos tulajdonságok megszerzésére való hajlamát kódolja, nem pedig magukat a tulajdonságokat. A Baldwin-modellben egy helyi kereső operátor megvizsgálja a környéket (új tulajdonságokat szerez), és ha jobb kromoszómát talál, akkor csak

a javult fitnessértéket rendeli hozzá a kromoszómához, magát a kromoszómát nem módosítja. Az alkalmasság változása azt jelzi, hogy a kromoszómák képesek „megszerezni a tulajdonságot”, még akkor is, ha azt nem adják át közvetlenül a jövő generációinak [7], [8], [9], [10].

1.4. A genetikai algoritmusok előnyei és hátrányai

A genetikai algoritmusoknak számos előnye van, amelyek rendkívül népszerűvé tették a használatukat. Első körben nem igényelnek származékos információkat, amelyek sok valós probléma esetén nem állnak rendelkezésre. Gyorsabb és hatékonyabb a hagyományos módszerekhez képest. Nagyon jó párhuzamos képességekkel rendelkeznek. Folyamatos és diszkrét funkciókat, valamint többcélú problémákat egyaránt optimalizál. A „jó” megoldások listáját tartalmazza, nem csak egyetlen megoldást. Mindig választ kap a problémára, ami idővel javul. Hasznos, ha a keresési terület nagyon nagy, és sok paraméterről van szó.

A számos előnyök mellett említést kell tenni a hátrányokról vagy bizonyos értelemben korlátokról is. A genetikai algoritmusok nem alkalmasak minden típusú problémára, különösen azokra nem, amelyek egyszerűek és származtatott információk állnak rendelkezésre. Az alkalmassági érték kiszámítása ismételtelen történik, ami bizonyos problémák esetén számítási szempontok alapján költséges lehet. Sztochasztikus folyamatot feltételezve nincs garancia arra, hogy a megoldás optimális és a legjobb minőségű. Ha nincs megfelelően implementálva, előfordulhat, hogy az algoritmus nem konvergál az optimális megoldáshoz.

Összefoglalás

Az alábbi cikk összefoglalta a genetikai algoritmusok legfontosabb fogalmait és működésének alapjait. Bemutatta a folyamatban szereplő legfontosabb lépéseket, az úgynevezett genetikai algoritmus operátorokat, amelyek főként a keresztezési és a mutációs műveletek. Szó esett a népesedési modellekről, a szülőválasztás, szelekciós folyamatokról és azok metódusairól, továbbá bemutatásra kerültek az egyes leállítási feltételek is. Megfogalmazásra kerültek az egyes előnyök és hátrányok a módszer használatával kapcsolatosan.

References

- [1] Erdős, S. Cs.; Gyurecz, Gy.; Janik, J.; Körtélyesi, G.: *Mérnöki Optimalizáció*, egyetemi tananyag, (2012) ISBN 978-963-279-538-6
- [2] David, E. G.; Manohar, P. Samtani.: *Engineering optimization via genetic algorithm*, ASCE, pp. 471-482., (1986)
- [3] Holland, J.: *Adaptation in Natural and Artificial Systems*, MIT Press, (1992), ISBN 978-0262581110.
- [4] Mitchell, Melanie.: *An Introduction to Genetic Algorithms*, MIT Press, (1996), ISBN 9780585030944
- [5] Darwin, C. R.: 1872. *The origin of species by means of natural selection, or the preservation of favoured races in the struggle for life*, (1872), London
- [6] David, E. G., C.H. Kuo.: *Genetic algorithms in pipeline optimization*, Journal of Computing in Civil Engineering, (1987)
- [7] Z. Michalewicz.: *Algorithms + data structures = evolution programs*, Springer, (1994)
- [8] R. L. Haupt, S. E. Haupt.: *Practical genetic algorithms*, (2004), ISBN 0-471-45565-2

- [9] Kalyanmoy D.: *Multi-Objective Optimization Using Evolutionary Algorithms: An Introduction*, (2011)
- [10] J. Yang, C. K. Soh.: *Structural optimization by genetic algorithms with tournament selection*, Journal of computing in civil engineering, (1997)

Bevezetés

Doktori disszertációm célja, hogy egy több helyszínen végzett és részben több színterű etnográfiai kutatás keretében gyűjtött ismereteket feldolgozza, továbbá összegezze és tipizálja, hogy milyen néhány nagyobb tendencia mentén változott a tárgyi kultúra a Kongói Demokratikus Köztársaság bizonyos területein az elmúlt 120 évben. Így a kuba királyságban elsősorban a kuba királysobrok és a rafia szövetek, a pendé népcsoportnál a maszkos-táncos rítusok (Gungu Fesztivál), a bunda népcsoport területén a konyhai használati tárgyak (Lukamba falu, útépités hatásai), míg több terephelyszínen gyűjtött és megfigyelt játékok esetében a gyerekjátékok és a gyermekekhez köthető tárgyi kultúra kapcsán.

A téma aktualitását és a kérdés relevanciáját növeli, hogy a Kongóban végbement kulturális transzformációs folyamatok a technikai újítások, a globalizáció és más körülmények hatására a fejlődő világ más régióiban is aktuálisak. A dolgozat újdonságának tekinthető, hogy a Kongói Demokratikus Köztársaság bizonyos típusú tárgyi kultúrájának bemutatását és elemzését adja úgy, hogy napjaink tárgyait állítja a vizsgálat középpontjába, nem mondva le más forrásokból megismerhető, korábbi kutatások eredményeinek bevonásáról sem. A kutatás módszertanát ugyanakkor folyamatosan jellemzi, hogy a tárgyi kultúra és művészet változását társadalmi jelenségek kontextusában, a szociokulturális antropológia módszereivel vizsgálja.

A kutatás anyagát egy 2004 óta tartó, több helyszínen végzett etnográfiai kutatás-sorozat adja. A Kongói Demokratikus Köztársaságban 14 hónapot töltöttem több, egymástól független, 1-3 hónapig tartó terepkutatások alkalmával.¹ A kongói tárgyi kultúra változásának megértéséhez összehasonlítási támpontot egyrészt a különböző kongói gyűjteményekkel rendelkező könyvtárak, múzeumok katalógusai, fényképtárai, másrészt a 2004-óta terebélyesedő saját tárgygyűjteményem darabjai, az általam készített vizuális dokumentációk (fotó és film), a terepen szerzett megfigyeléseim, illetve interjúim adták.

Az Eötvös Lóránd Tudományegyetem Kulturális Antropológia szakán szakdolgozatomat a „Tárgyi kultúra és társadalmi változás Kongóban” címmel nyújtottam be 2007-ben, amelyhez vizsgálati alapot a 2006 előtt végzett megfigyeléseim és tárgygyűjtéseim adtak. Jelen dolgozatban a 2004 óta felhalmozott ismeretek birtokában, de elsősorban a 2007-2012 között végzett gyűjtéseimre és az ugyanebben az időszakban gyűjtött 126 tárgyból álló gyűjtemény feldolgozására koncentrálok. Különböző tendenciák mentén vizsgálom és összegzem a gyűjteményben szereplő tárgyak funkciójának, esztétikájának változását.

Megítélésem szerint a dolgozat adalékokkal szolgál arra, hogy milyen kulturális elemek és hogyan vannak jelen a Kongói Demokratikus Köztársaságban abban az időszakban, amikor a kutatás lezajlott, amikor a térség a világgazdaság része, amely a piacra termelést ösztönzi, és ezzel párhuzamosan él a lokális-regionális-etnikus identitás őrzésének, megjelenítésének igénye. A vizsgálatba bevont kulturális

¹ A Kongói Demokratikus Köztársaságban összesen 36 hónapot töltöttem 2004 óta, a tárgyi kultúra változásával összefüggő kutatásaimra ebből 14 hónapot szántam.

elemek egy csoportját olyan tárgyak és reprezentációk alkotják, amelyek a kulturális örökség részeként élnek tovább egy korábbi időszakból, funkciót váltva. Másik csoportját olyan tárgyak, amelyek a modernizálódó világból érkezett javakként vannak ma jelen az életben.

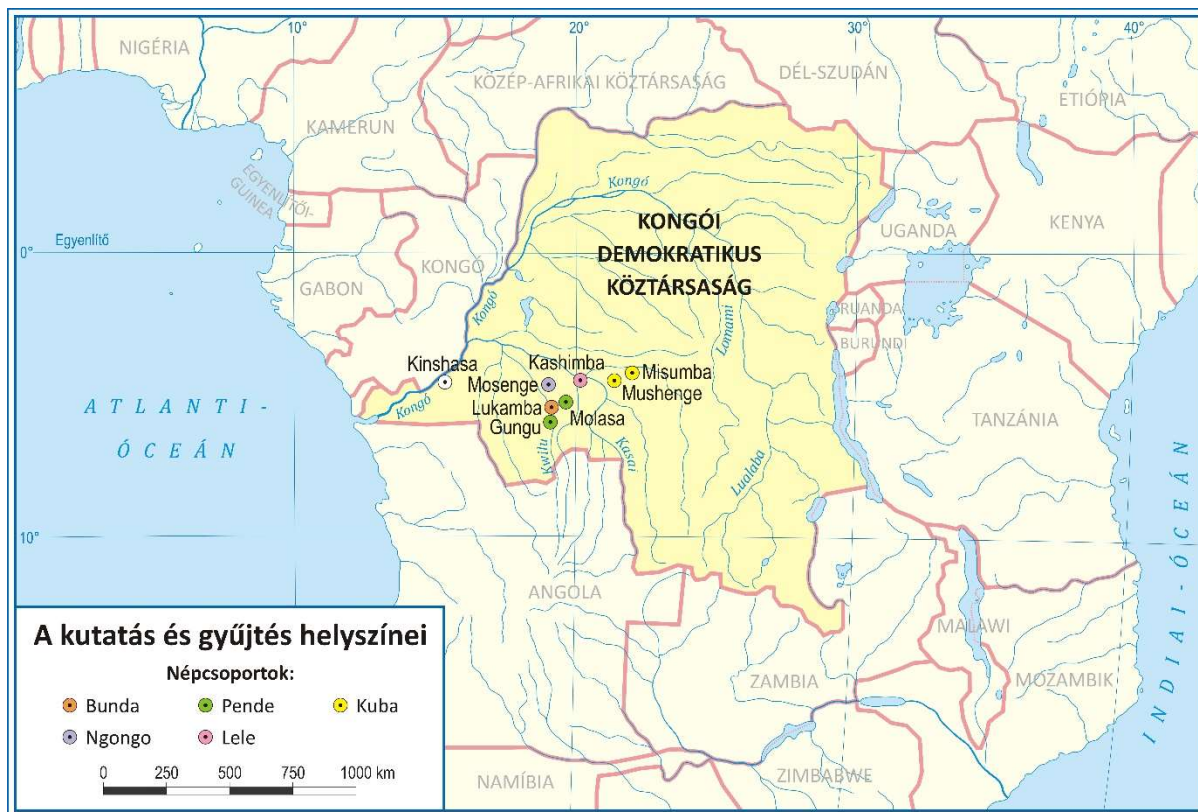

Terepmunkámat a Kongói Demokratikus Köztársaságban végeztem, Kinshasa, Mosenge, Lukamba, Gungu, Kashimba, Molasa, Mushenge és Misumba településeken.

Az értekezésben bemutatott kutatási anyagot több helyszínen végeztem, és néhány témában több színterűnek tekinthető etnográfiai kutatás keretében gyűjtöttem. A magam részéről a fogalmat az eredeti, Marcus által javasolt értelemben használom, ezért különböztetem meg a több helyszínen végzett anyaggyűjtéstől azon részek kidolgozását, amelyeket több színterű etnográfiai teljesítménynek ítélek meg. Azokra a vizsgálatokra gondolok, amikor a kulturális formálódást (cultural formation) követhetem nyomon a különböző tevékenységek szinterei között és azokon belül (Marcus 1995, 96. old.). Ezek a szinterek ugyan egymástól kulturálisan különböznek, de mégis kapcsolatban állnak egymással, hiszen az adott probléma, kulturális jelenség mindegyikükben jelen van a formálódás különböző szakaszában.

Kutatási módszerem tekintetében a résztvevő megfigyelésen túlmenően terepnaplók használatát (egy szakmai jellegű és egy személyes), a kvalitatív adatgyűjtés részeként strukturált, félig strukturált és spontán interjúkat emelném ki. Vizsgálódásaimat filmen és fotón is igyekeztem rögzíteni.

A tárgyi kultúra antropológiai megközelítésű vizsgálata során a tárgyak környezetére, készítésük és használatuk vizsgálatára együttesen törekszik a kutató oly módon, hogy figyelembe veszi, hogy a tárgyak és a társadalmi kontextus kölcsönhatásban áll egymással, és ezen összefüggésrendszer végzi vizsgálódásait. A művészettörténészekkel ellentétben a tárgyi kultúra kutatásával foglalkozó antropológus a készítőre, a használóra, tehát mindazokra a személyekre is kitér, akik a tárggyal kapcsolatba kerülnek, ezáltal a tárgy társadalmi, emberi környezetére koncentrál. A kutató ebben az esetben vizsgálódásának tárgyát nem esztétikai szempontok alapján választja ki, hanem aszerint, hogy

az adott társadalomban a készítő, felhasználók szempontjából miért fontos vagy érdekes egy tárgy. A disszertáció függelékét képezi egy 126 tárgyból álló katalógus. Munkám során az alábbi tárgyfelvételi ívet használtam.

Sorszám	gyűjtés helyszínének neve/ sorszám
Megnevezés	
Helyi név	(nyelv megjelölésével)
Beszerzési hely	(település neve, népcsoport)
Eladó	
Származási hely/készítő:	
Készítés módja	
Készítés ideje	
Anyag	
Méret	
Funkció	
Kiegészítő megjegyzések/ interjúrészletek	
Szakirodalmi hivatkozások	
Dokumentálás módja	
Beszerzés dátuma, módja	
Ár	
Gyűjtő	
Fotó	

Dolgozatom majd egy évtizedes távlatból tekint vissza gyűjtött anyagaimra, megfigyeléseimre. Így esetemben a saját terepmunka egy része is mintegy történeti forrássá vált. Ezért a terepnapló és a saját gyűjtésem eredményei is forrásnak tekinthetők. Ehhez adódik hozzá a szakirodalmi ismeret és a releváns múzeumi gyűjtemények ismerete is. A kongói tárgyi kultúráról szóló szakirodalom áttekintése során számos intézmény vonatkozó forrásaiból, gyűjteményeiből dolgoztam. Az alábbi, rövid áttekintést adó tanulmányban a doktori értekezésben érintett változási folyamatok összegzésére tehetek csak kísérletet.

A kuba művészet és a kuba királyszobrok változása

Mivel a kutatók sok figyelmet szenteltek a kuba királyszobroknak, a rendelkezésre álló szakirodalom alapján a királyszobrok készítésének története nagyjából rekonstruálható. Tudjuk, hogy az első királyszobrok mikor készültek, milyen királyokat ábrázoltak, és hogyan kerültek múzeumokba vagy magángyűjteményekbe. Az úgynevezett kuba királyszobor, a *ndop-kutató* művészettörténészek leginkább a forma változásával és a funkcióval foglalkoztak. Jan Vansina azt kutatta, vajon a kuba művészetnek – és ezen belül a királyszobroknak – milyen hatása lehetett a királyság fennmaradására. A királyszobor kutatások viszont alig foglalkoztak a királyszobor másolatokkal, a másolat-gyártás kialakulásának háttérében meghúzódó társadalmi folyamatokkal és legfőképpen a *ndop* készítés jelenével, valamint a királyszobroknak a kuba társadalomban és a kuba művészeti kereskedelemben betöltött funkciójával.

A királyszobor készítés kronológiáját – a 19. század végétől William Sheppard 1892-es látogatásával kezdődően – többek között Torday Emil, Joseph Cornet, Jan Vansina, majd Binkley és Darish kutatásai alapján a 20. század végéig követni lehet. A kutatók ismereteit saját, az elmúlt tíz évben szerzett kongói kutatási eredményeim egészítik ki.

A fejezetben szisztematikus összegyűjtöttem, és felvázoltam a kuba királyszobor készítésének történetét, különös tekintettel a gyártás intenzitására, a szobrok kereskedelmét befolyásoló történelmi és társadalmi momentumokra, majd ezek után elvégeztem a korábbi ismeretek saját kutatási eredményeimmel való kiegészítését. Végül a királyszobor-készítés történeti eseményeit összevettem ugyanebben az időszakban a kuba királyságra jellemző egyéb gazdasági és társadalmi jelenségekkel, mégpedig a kettő közötti kapcsolatok vizsgálatának céljából. A kettő metszete kiadta azokat a jelenségeket, amelyek a kuba művészeti termékek gyártására, ezáltal a kuba tárgyi kultúra változására leginkább hatottak.

A kuba királyszobrokról rendelkezésre álló ismeretanyagok kronologikus feldolgozásával párhuzamot vontam a kuba királyság területén végbement társadalmi- gazdasági folyamatokkal, és rámutattam azokra a jelenségekre, amely a kuba királyszobor készítés változására közvetlen hatást gyakoroltak.

A maszkos táncokhoz kapcsolódó tárgyi kultúra változása a pendéknél

A Gungu Nemzeti Fesztivál esettanulmány kapcsán a Kongói Demokratikus Köztársaság dél-nyugati részén, Bandundu megyében, a Kwilu és Loange folyó között élő pendé nép, elsősorban a férfivá avatási szertartásaihoz kötődő maszkos táncokban gazdag hagyományos rítusvilágának modern környezetben való tovább élése, transzformációja mutatkozott meg. A régió táncai főképp az akrobatikus elemeket is tartalmazó pendé maszkos táncok miatt váltak közkezdveletté. A leglenyűgözőbb táncok a fiúk beavatási szertartásaihoz kapcsolódtak (Vansina 1966, 158.old.). Mái a pendé maszkos táncok sikere jelenti a Gungu Nemzeti Fesztivál létrejöttének okát, létjogosultságát és sikerének kulcsát. Az egykor szakrális környezetben, „hagyományos” módon történő beavatási szertartások fesztiválosodása, profanizálódása során a hagyományos pendé beavatási rítusokhoz kötődő tárgyi kultúra – maszkok, öltözetek, öltözetkiegészítők, hatalmi szimbólumok, hangszerek – különböző társadalmi és gazdasági folyamatok hatására változtak, illetve új tárgyak, maszkok, szimbólumok kerültek feltalálásra. Mégpedig a modern kontextus, vagyis az egyes elemeiben változást hordó fesztiválosodás és a vissza-hagyományozódási törekvés kettősségében.

Játékok és a gyerekvilág tárgyai

A „külső és belső világ tárgyai” kategóriákba tartozó játékok, tárgy - másolatok többnyire újr felhasznált tárgyakból, szemétből, drótból, vagy a természeti környezet biztosította alapanyagokból készülnek. A gyerekek – elsősorban a fiúk- előszeretettel másolják a felnőttek tárgyi kultúrájához tartozó tárgyakat: vadászeszközöket, hangszereket, maszkokat. A leggyakoribb kongói játék a rongylabda és az újr hasznosított alapanyagokból készített kerek járművek. A recycling vagy újr felhasználás európai nézőpontból egy korábban használt, haszontalan tárgy újr hasznosítását jelenti, más formában. Az afrikai felhasználó szempontjából viszont az újr felhasználás sokkal inkább egy új tárgy megalkotását jelenti, és a tárgy megváltoztatása inkább újításként definiálható (Seriff 1996, 43. old.).

Kongóban a készjáték fogalma csak a kongói fővárosban, Kinshasában és egy-két nagyvárosban ismert, játékboltok csak elvétve vannak az óriási országban. Ezért a gyerekek által fabrikált játékok tárháza rendkívül széles spektrumú, továbbá fontos szerephez jut a kongói tárgyi kultúrában. Fritz Trupp osztrák antropológus öt kontinensen gyűjtött gyerekjátékokat. Éveken át tartó vizsgálódása során megállapította, hogy számos kultúrában – így a kongóiiban is- egyáltalán nem szokás játékokat venni a gyerekek számára, akik így saját maguk készítik el azokat. „Minden egyes drót, műanyag vagy konzerv kisautó, minden otthon készült fejhallgató és fapuska a készítő – sajnálatos módon sokszor negatív, konfliktussal és megrázó élményekkel gyötört- lelki világát, élményeit tükrözi”. A gyerekvilág tárgyai éppen ezért a társadalmi jelenségek és vágyak tükörképeiként is felfoghatóak. A tárgy másolatokban a készítő (gyerek) önreprezentációja mutatkozik meg. A kongói közösségekben a szocializáció, majd a beavatási szertartások során egy fiatal fiú hosszú időn és próbatételek során át arra készül, hogy a közösség teljes jogú, felnőtt férfi tagjává váljon. Ha a gyerekek ugyanolyan eszközöket hordanak, öltözet kiegészítőket viselnek, mint a felnőttek, ezáltal ők is felnőttesebbek lesznek, és siettethetik a felnőtté válást vagy javíthatnak társadalmi megítélésükön, ahogy ez a felvázolt esettanulmányokból és tárgyakból kiderül.

Konklúzió

Írásom egyfajta tárgyleíró jellegű munkának tekintem, amely nem tartozik azon művek közé, amelyben teoretikus előfeltevéseknek próbálnék eleget tenni. A dolgozat különböző anyagai különböző módon voltak megismerhetőek, a témák bemutatása is különböző módon történik, és a különböző terepeken a jelenlét mértéke határozta meg az elmélyedés lehetőségét. A doktori disszertáció témáit összefogja az a tény, hogy egy életvitel-formálódás szemtanúja voltam az általam érintett területeken, közösségekben 11 év során, ezek összegzése, és példákkal való illusztrálása hozzá tesz az ismeretekhez.

A modernizáció olyan folyamat, amely az élet sokféle területén, más és más módokon nyilvánul meg, és sokféleképp van jelen a világban egymással párhuzamosan, így Kongóban is. Az életvitel bizonyos részein erőteljesebben, máshol töredékesen mutatkozik meg és nem, vagy csak nagyon nehezen fűzhető össze egy koherens narratívába.² A leggyakrabban alkalmazott modernizáció fogalma arra alkalmas, hogy kifejezze a világ másutt lezajlott átalakulásához való alkalmazkodást, ám annak jellege, mértéke pontosítást igényel. Ezt világítják meg azok a fejezetek, amelyek a mai életvitel mindennapi tárgyaival foglalkoznak. Az írásomban bemutatott kiragadott jelenségek –amelyekkel a modernizálódás folyamatát érzékeltetni próbáltam– a világon sokfelé, így Magyarországon is érvényesnek tekinthetők, gondoljunk csak a népművészet háziipari szövetkezetekben történő előállítására.

² Lásd Sárkány 2012, 11-17. old.

A tárgyi kultúrára gyakorolt szocio-kulturális vizsgálatok azért is különösképp aktuálisak az afrikai kontinensen, mert Afrikában a változási folyamatok az infrastruktúra fejlődéssel, modernizációval, globalizációval párhuzamosan még jó ideig látványos módon lesznek tetten érhetők, kutathatók. Különösen érdekes az informatikai fejlődés, az Internet és telekommunikációs eszközök elterjedésének, és az életszínvonal javulásnak az afrikai tárgyi kultúrára tett hatása a következő évtizedekben Afrika-szerte, mely számos további vizsgálatot indukál.

A dolgozat adalékokkal szolgál arra, hogy milyen kulturális elemek és hogyan voltak jelen a Kongói Demokratikus Köztársaságban abban az időszakban, amikor a kutatás lezajlott. A vizsgálatba bevont kulturális elemek egy csoportját olyan tárgyak és reprezentációk alkotják, amelyek a kulturális örökség részeként élnek tovább egy korábbi, legalább három generáció életét kitevő, gyarmatosítással terhelt időszakból, funkciót váltva. Másik csoportját olyan tárgyak, amelyek a modernizálódó világból érkezett javakként ma jelen vannak az életben.

A disszertáció olyan témákat is érint, amelyekkel keveset vagy kevesen foglalkoznak. Ilyen például az afrikai gyerekjátékokról szóló rész (a hasonló témájú kutatásoknak nincs kiterjedt szakirodalma), vagy a falusi lakásbelsőket érintő fejezetet, mivel ebben a témában elvétve szoktak írni.

Vizsgálódásom eredményének érzem, hogy kutatásom kiemelt helyszínein, például a kuba királyság területén a művészeti termelés és tárgyi kultúra tekintetében a 90-es évek második felétől ismereteim szerint más nem végzett kutatást, így a 2009-ből származó megfigyeléseim, helyszíni dokumentációim hozzá tudnak tenni az elődjeim által feltárt információkhoz.³

Bibliográfia

BAEKE, Viviane. 2011. Le sculpture en ivoire des pende (1er partie). *White Gold, Black Hands. Ivory Sculpture in Congo*. Vol. 2. Gemini Sun qiquhat, Heilungkiang. p. 192-307

BINKLEY, David A. – DARISH, Patricia. 2009. *Kuba*, Milano, 5 continents edition, Vision of Africa – series, p. 144

CUREAU, Harold G. 1982. William H. Sheppard: Missionary to the Congo, and Collector of African Art. *The Journal of Negro History*, Vol. 67, No. 4, p. 340-352

de SOUSBERGHE, Leon. 1956. *Les danses rituelles mungonge et kela des ba-Pende*. Académie royale des Sciences coloniales. Classe des Sciences Morales et Politiques. Tome IX, fasc. 1. (Ethnographie), p. 62

FÖLDESSY, Edina. 2015. *Torday Emil kongói gyűjteménye*. Néprajzi Múzeum, Budapest, p. 226

HASELBERGER, Herta. 1961. Method of studying ethnological art. *Current Anthropology*. Vol. 2. No. 4 (Oct). p. 341-384

KASFIR, Sidney Littlefield. 1992. African Art and Authenticity. A text with a shadow, *African Arts*, Vol. 25, No. 2, p. 40-53

³ Binkley és Darish 1981-es és 1989 -es kutatása és az én kutatásom (2009) közötti időszakban például a kuba királyság területén különösen érdekes és szembetűnő változási folyamatok játszódtak le.

- LAJOS, Veronika. 2015. Mozgásban a világ. A több színterű etnográfia (multi-sited ethnography) kérdése. *Aranykapu. Tanulmányok Pozsony Ferenc tiszteletére*. Kriza János Néprajzi Társaság – Szabadtéri Néprajzi Múzeum – Székely Nemzeti Múzeum, p. 163-172
- MACK, John. 1990. *Emil Torday and the Art of the Congo 1900-1909*, British Museum Publications, London, p. 96
- MACK, John. 2013. Anthropology and Art History in Africa, *Art History*, Vol. 8, No. 3, p. 391-396
- MARCUS, George. 1995. Ethnography in/of the world system: The Emergence of Multi-Sited Ethnography, *Annual Review of Anthropology*, Vol. 24, p. 95-117
- MUDIJI, Malamba Gilombe. 1989. *La langage des masques africains. Etude des formes et fonctions symbolique des Mbuya des Phende*. Recherches Philosophiques Africaines. Facultés catholiques de Kinshasa, p. 287
- SÁRKÁNY, Mihály. 2012. Bevezetés. *ETHNO- LORE. XXIX*, MTA Bölcsészettudományi Kutatóközpont, Budapest, p. 11-17
- SERIFF, Suzanne. 1996. Recycled, Re-Seen: Folk Art from the Global Scrap. *African Arts*, Vol. 29, No. 4 (Autumn, 1996), p. 42-55+93-94
- STROTHER, Z.S. 1998. *Inventing Masks. Agency and history in the art of the Central Pende*. The University of Chicago Press, p. 348
- TORDAY, Emil- JOYCE, Thomas Athol. 1911. *Notes ethnographiques sur les peuples communément appelés Bakuba, ainsi que sur les peuplades apparentées: Les Bushongo*, Bruxelles, Ministère des Colonies, p. 290 + 2 t. (Musée du Congo Belge. Annales D. Ethnographie, Anthropologie, Ser. 3. Vol. 2/1.)
- TORDAY, Emil- JOYCE, Thomas Athol. 1922. *Notes ethnographiques sur les populations habitant les bassins de Kasai et du Kwango Oriental: 1. Peuplades de la forêt.; 2. Peuplades des prairies*, Bruxelles, Musée du Congo Belge. Annales D. Ethnographie, Anthropologie, Ser. 3. Vol. 2/2
- VANSINA, Jan. 1954. *Les tribus ba-Kuba et les peuplades apparentées*, Tervuren, Musée Royal de l'Afrique Centrale, XIII + p. 64
- VANSINA, Jan. 1966. *Introduction à l'ethnographie du Congo*, Kinshasa – Kisangani – Lubumbashi – Bruxelles, Université Lovanium – Université Libre du Congo – Université Officielle du Congo – C. R. I. S. P., p. 228

Szeibert-Erdős András: Szerkesztő a vádlottak padján. A Neményi Mátyás elleni kommunistaperes eljárás és tanulságai^{1*}

*ELTE Történelemtudományi Doktori Iskola
Lektorálták: Dr. Kispál Beáta - Dr. Fürj Zoltán*

Bevezetés

Tanulmányomban – amelynek alapját *Büntetőperek a Magyarországi Tanácsköztársaság ceglédi szereplői ellen* című, 2023. április 27-én tartott előadásom képezi – esettanulmány jelleggel szeretném elemezni az 1919-es Tanácsköztársaság egyik legfőbb ceglédi exponensének, Neményi Mátyásnak a büntetőperét.

Általánosságban véve elmondható az 1919-et követő megtorló büntetőeljárásokról, hogy történetük feldolgozatlan, a róluk elsajátított köztörténeti tudás pedig felületes. Készülő doktori disszertációmát éppen ezért annak szentelem, hogy egy kompakt törvényszéki anyagon keresztül bemutassam a „hétköznapi kommunisták” elleni megtorlásokat, különös tekintettel a közönséges és politikai bűncselekmény közötti elmosódó határookra. Jelen tanulmány kontextuálisan kapcsolódik fenti kutatásomhoz, de egy Cegléd város 1919-es történetének feltárására irányuló kutatás része.

Terjedelmi okokból nem áll módomban mind a tizenhét, ceglédi kommunista tevékenység miatt indított megtorló pert elemezni, sőt, az előadásomban szereplő példákra² sem tudok a kellő mélységben és konzisztenciával reflektálni. Azt a szereplőt és pert választottam ki ezért, amely a korszakban –nem függetlenül a vádlott zsidó származásától – talán a legnagyobb, legdühödtőbb visszhangot váltotta ki a városban és alkalmasnak bizonyult a ceglédiek szemében az ellenforradalmi berendezkedés által a következő évtizedekben éltetett ellenségkép felvonultatására.

A kommunistaperes büntető eljárás

A Tanácsköztársaság bukását és a Friedrich-kormány hatalomátvételét követően megkezdődött az kommun előtti államszervezet helyreállítása, azzal a céllal, hogy a lehető leggyorsabban az őszirózsás forradalom legtöbb vívmányával is le lehessen számolni, és létrehozni egy 1918 októberével jogfolytonos, konzervatív politikai rendszert. Még ennél is fontosabb volt azonban a Tanácsköztársaság résztvevőinek megbüntetésére való törekvés.

1919. augusztus 20-án jelent meg a törvénykezés ideiglenes szabályozásáról szóló 4038/1919. ME rendelet kiegészítéséről szóló 4039/1919. M.E. rendelet, amelynek az volt a célja, hogy megteremtse ennek a gyors leszámolásnak a jogi hátterét. a kivételes hatalomról szóló törvény (formailag még tartott a világháború) felhatalmazását,³ kihasználva a kormány

^{1*} A tanulmány elkészítésében nyújtott segítségért köszönettel tartozom doktori témavezetőmnek, Perényi Rolandnak. A tanulmány a Kulturális és Innovációs Minisztérium ÚNKP-22-3 kódszámú Új Nemzeti Kiválóság Programjának a Nemzeti Kutatási, Fejlesztési és Innovációs Alapból finanszírozott szakmai támogatásával készült.

²Sorrendben a következő büntetőperekről esett szó: Braun Soma büntetőpere (izgatás büntette), Bricsik István büntetőpere (izgatás büntette), Szabó Bálint és társai büntetőpere (zsarolás büntette), Sárík István és társai büntetőpere (zsarolás és személyes szabadság megsértésének büntette). Minden kapcsolódó büntetőperes anyag a Magyar Nemzeti Levéltár Bács-Kiskun Vármegyei Levéltárában található. (MNL BKML VII.3.c. Kecskeméti Törvényszék iratai. Párttörténeti Intézet Archívumától visszakapott iratok. B.2758/1919., B.2335/1920., B.1229/1920., B.2048/1919.)

³1912. évi LXIII. törvénycikk a háború esetére szóló kivételes intézkedésekről. 12 és 31. §.

létrehozott egy külön bírósági ítélkezési csatornát a Tanácsköztársasággal kapcsolatos bűnügyeknek.

A különleges törvényszéki tanácsok – amelyek az általános bírósági gyakorlattal szemben első fokon jogerőre emelkedő ítéleteket hozhattak – egyáltalán nem csak a népbiztosokon vagy a vörösteror végrehajtóin kívántak elégtételt venni, hanem éppen ellenkezőleg: a rendelet szövege a Tanácsköztársaság egészét kriminalizálta, ezzel minden benne mutatott részvételt vagy mellette tanúsított kiállást büntethetővé tett. Ennek érdekében a rendeletet visszamenőleges hatállyal, tehát a meghozatala előtti időszakra nézve is alkalmazni lehetett.

Gyakorlatilag a pusztá gyanú alapján le is lehetett az érintetteket tartóztatni. Gyanúsított pedig nem akkor lett valaki, ha a rendőrség az ún. nyomozati szakaszban meggyanúsította őt, hanem ez volt már az eljárás kiindulópontja. Az államügyészség⁴ azonnal egy gyanús egyén felett diszponált, s utólag szereztette be a bizonyítékokat, amelyekre szükség volt ahhoz, hogy megfogalmazhassák a törvényszék felé a vádiratot. Ezután hamar sor került a tárgyalásra. Az egész rendszert annak megfelelően tervezték meg, hogy gyorsan és az amúgy is túlterhelt bírói szervezettől különválasztva lehessen tízezres nagyságrendű büntetőpereket lefolytatni. A kommunistaperes eljárások a kommün bukása utáni egy éven belül 50.000-nél is több ember ellen indultak el,⁵ és 8-10.000 embert tartóztattak le a keretükben országszerte.⁶

Hozzá kell tenni, hogy a kommunistaperek (ez volt az eljárások kortárs hivatalos neve) rendszerén kívül is megannyi lehetőség nyílt a „gyanúsak” életének megkeserítésére. 1920 tavaszáig három internálási rendelet született, amelyeknek az volt a célja, hogy elzárja „azokat a kommunistákat vagy kommunista érzelműeket [...] akik konkrét bűncselekmény elkövetésével nem gyanúsíthatók, vagy azt perrendszerűen rájuk bizonyítani nem lehet”, vagy még tágabban a „közrendre és közbiztonságra veszélyes, aggályos és gyanús” elemeket.⁷ A munkahelyi igazolóbizottságok, fegyelmi eljárások, B-listázások és más adminisztratív büntetések még szélesebb kört érintettek.

A Tanácsköztársaságot kriminalizációja által tulajdonképpen kiírták a magyar államiságból. Noha ezzel maga a bolsevik rendszer talán egyet is értett volna, ez a felfogás súlyos következményekkel járt a kommunista kísérlet vélt és valós előmozdítóira nézve. Mivel a jogi fikció szerint egy nem létező állam nevében láttak el nem létező funkciókat, minden, másvalakinek az anyagi-fizikai biztonságát veszélyeztető intézkedésük a korabeli büntető törvénykönyv⁸ hatálya alá eshetett. A rekvirálásból rablás büntette lehetett, a letartóztatásból vagy a laikus

⁴Az államforma kérdésének rendezetlensége miatt ekkor királyi ügyészség helyett államügyészségnek nevezték az ügyési hivatalt.

⁵Nánási László: A magyarországi népbíraskodás joganyaga 1945-1950. In: Pártatlan igazságszolgáltatás vagy megtorlás. Népbíróság-történeti tanulmányok. Kecskemét, 2011. 7. (6-55.)

⁶Bödők Gergely: Vörös- és fehérterror Magyarországon (1919–1921). Doktori disszertáció. Eger, Esterházy Károly Egyetem Történettudományi Doktori Iskola. 2018. 182-183.

⁷Tálas Kolos István: Munkásalakulatok Horthy Nemzeti Hadseregében. Clio Műhelytanulmányok, 2018/2. (https://www.clioinstitute.hu/files/ugd/198ee4_9ff4d78295424121a41524866116fd12.pdf; utolsó letöltés: 2023. május 18.) 8-9.

⁸1878. évi V. törvénycikk a magyar büntetőtörvénykönyv a büntettekről és vétségekről.

bíróságok⁹ előtti elítélésből személyes szabadság megsértése, de még a munkás-tisztviselőket¹⁰ is bíróság elé idézhették. Minden, a kommün védelmében, vagy annak vélt-valós ellenségei ellenében történt nyilvános megszólalás az izgatás büntetettét valósíthatta meg.

Neményi Mátyás és a kommün Cegléden

Noha Neményi Mátyás életének elsősorban a Tanácsköztársasághoz kötődő része jól dokumentált, életének korábbi szakasza is megismerhető. 1897-ben született Solton, izraelita vallásúként. Neve több alkalommal hivatalos iratokon is zárójelben „Neumann” alakban szerepel, ami arra utal, hogy nagyjából a család névváltoztatásának az időszakában jöhetett világra. Felnőttként a hitét feltehetően nem gyakorolta,¹¹ ugyanis büntetőperekor felekezeten kívülnek vallotta magát,¹² ami egyáltalán nem volt ritka a zsidó származású kommunistáknál, nemcsak az internacionalizmusuk miatt, hanem a fiatalságukból és a korszelleméből fakadó generációs lázadás részeként is.¹³

Neményi letartóztatás előtti utolsó lakcíme a budapesti Rózsa utcában volt, így a család feltehetően itt élt már a háború alatt. A fiatalember hat reáliskolai osztályt végzett,¹⁴ amivel az átlagnál jóval műveltebbnek számított, de értelmiségi irányultságához képest ez mégis alacsony képesítést jelentett, hiszen arra utal, hogy tanulmányait még a háború kitörése előtt félbeszakította, s érettségét nem szerzett. Ezt követően katonai szolgálatot teljesített, de ennek részleteiről szinte semmit sem tudunk.

A háború utolsó szakaszában Neményi már hírlapíróként kereste a kenyerét. A vasi politikai napilap, a *Vasvármegye*¹⁵ munkatársa volt, azonban sem anyagi helyzetével, sem hadkötelességével nem volt megelégedve, így elfogadta a *Félegyházi Közlöny*, a kiskunfélegyházi kormánypárti lap ajánlatát, hogy lapszerkesztőjük és kortesük (aktivistájuk) legyen az 1918 nyári időközi választáson. Egyik ekkor kelt kampánycikke – a munkapárti programnak megfelelően – erősen választójogi reform-ellenes hangot ütött meg, Neményi későbbi pályafutásának ismeretében szinte megmosolyogtató antibolsevik kirohanásokkal.¹⁶

⁹A Tanácsköztársaság megszüntette az addig létező büntetőbírósági rendszert és jogászok közreműködését nem kívánó, ún. forradalmi törvényszékekre bízta a büntetőügyek tárgyalását. Történetükről és a Tanácsköztársaság büntetőjogi gyakorlatáról lásd: *Sarlós Béla: A Tanácsköztársaság jogrendszerének kialakulása.* Bp., 1969.; *Sarlós Béla: A Tanácsköztársaság forradalmi törvényszékei.* Bp., 1961. Sarlós munkáinak Tanácsköztársaság-képét természetesen szükséges erős kritikával kezelni, de ettől még ma is megkerülhetetlen a témában.

¹⁰Noha a Forradalmi Kormányzótanácsban (vagyis a szovjetkormányban) az urbánus értelmiség dominált, a Tanácsköztársaság egy büszkén anti-intellektuális rendszer volt, amely azt hirdette, hogy az egykorvult „burzsoá” rendszer intézményei elidegenedtek az átlagembertől és annak gondjaitól. Erre alapozva pedig – noha hivatalnokokból a megszállt területekről érkező menekültek révén még túlkínálat is volt – igyekeztek tudatosan munkásháttérű új tisztviselőkre bízni különböző adminisztratív funkciókat.

¹¹Vallási ismereteit azonban „kielégítőnek” minősíti a fogolytörzskönyve. Budapest Főváros Levéltára, VII.101.d. A jogszolgáltatás területi szervei. Budapesti Királyi Országos Gyűjtőfogház iratai. Rabtörzskönyvek. 6053/1921. Neményi Mátyás rabtörzskönyve.

¹²MNL BKML VII.3.c. B.1142/1920. Neményi Mátyás büntetőpere. fol. 1r.

¹³*Hatos Pál: Rosszfiúk viláforradalma. Az 1919-es Magyarországi Tanácsköztársaság története.* Bp., 2021. 115. Lázdak persze apáik ellen a „keresztények” is, erről bővebben lásd: *Hatos Pál: Az elátkozott köztársaság. Az 1918-as köztársaság és forradalom története.* Bp., 2018. 72-73.

¹⁴A reáliskola a gimnáziummal egyenértékű végzettséget adó, de a korban némileg alacsonyabb presztízűnek tartott nyolc osztályos középiskola-típus volt, amely élő nyelvek, matematikai ismeretek és más természettudományok oktatására fókuszált.

¹⁵A *Vas Népe* 1889-ben alapított jogelődje.

¹⁶*Neményi Mátyás: Kire szavazzunk? Félegyházi Közlöny, 1918. július 14. 5.* A cikkben egyebek közt a következő mondatok szerepelnek: „*Csak egy pillantást vess Oroszország felé, hol az orosz nép már egy és fél év óta gyilkolja egymást, egy és fél év óta kerekedett felül az általános titkos szavazati jog! Egy és fél éve szűnt*

Érzelmileg azonban Neményi – állítása szerint – nem szimpatizált a kormánypárttal, csak a busás javadalmazás és a katonai szolgálat alóli felmentés ígéretéért vállalta a kampányolást. A választás után azonban az ígéreteket nem teljesítve szövevényes körülmények között menesztették őt,¹⁷ az újságíró pedig, miután sérelmét az országos pártvezetés sem orvosolta, kitepergette az országos Károlyi-párti lapnak, a *Magyarországnak* a történeteket.¹⁸ A rövid időre országos témává emelkedő ügybe végül a *Közlöny* szerkesztője belebukott.¹⁹

Neményi őszirózsás forradalom alatti tevékenységéről ismét semmiféle adattal nem rendelkezünk, a kommün kitörése azonban már Cegléden találja őt.²⁰ 1919 áprilisában, miután a Tanácsköztársaság betiltotta a „polgárinak” minősített sajtót, a helyi lapokat a városban is megszüntették, s egyetlen sajtóorgánumként a *Népakarat* váltotta őket. Neményi a lap szerkesztőjeként, rovatvezetőjeként és első számú publicistájaként megkérdőjelezhetetlenül a legtöbbet tette azért, hogy a Tanácsköztársaság hívgató és fenyegető üzenetei eljussanak a helyi lakossághoz. Színházrajongóként a kulturális rovatban a helyi társulat előadásainak művészeti és világnézeti kritizálására fókuszált,²¹ más kulturális területekkel viszont lényegesen kevesebbet törődött, s ezzel a helyi pártvezetés kritikáját is kiváltotta.²² Emellett részt vett világnézeti előadások tartásában,²³ a városi tanács munkájában, valamint a fiatalok (az ifjúmunkások) megszervezésében is.²⁴

Cegléden a Tanácsköztársaság egyébiránt nem volt sikertörténet. Bár a városnak és környékének volt jelentősnek mondható agrárszocialista múltja,²⁵ annak „nagy öregje”, Urbán Pál hamarosan a vármegyei intézőbizottság²⁶ alelnöke lett, így a város igazgatása a háborúban és az 1917 óta tartó forradalmi hullámban radikalizálódott fiatalabb radikális baloldaliakra hárult. Zsardon(y) Miklós direktórium elnök és Reiner Albert párttitkár harminc év körüli szabók voltak,²⁷ Szalkai István elnökhelyettes pedig őstermelő, később rendőr. Őket formális és informális igazgatási munkájukban tapasztaltabb gazdasági és igazgatási szakemberek segítették,

meg a cár uralma és egy és fél éve dühöng Oroszországban a cárizmusnál ezerszerre zsarnokabb bolsevik rémuralom.”

¹⁷Neményi azt állította, azért menesztették, mert pozitívan írt a helyi rendőrkapitányról, akit a félegyházi kormánypárti elit nem kedvelt. Korábbi munkaadói ezzel szemben azt állították, szerződése csak a kampány idejére szólt – ennek ellentmond, hogy később mégis végkielégítést fizettek Neményinek.

¹⁸*Győri Illés István*: A kegyelmes úr és a becsapott újságíró. A kiskunfélegyházi választás budapesti epizódja. Magyarország, 1918. augusztus 6. 7-8.

¹⁹*Győri Illés István*: A félegyházi epilógus bonyodalmi. A munkapárti elnök fél a bíróságtól. Magyarország, 1918. augusztus 16. 4.

²⁰Büntetőperében Neményi azt vallotta, hogy Szabados Sándor közoktatásügyi népbiztos felhívására érkezett Ceglédre kommunista lapot csinálni. MNL BKML VII.3.c. B.1142/1920. fol. 5r.

²¹Egy tipikus kritikája például: *Népakarat*, 1919. június 6. 3.

²²*Reiner Albert*: Kritika vagy dicséret. *Népakarat*, 1919. július 18. 2-3. Ahogy a cikk fogalmaz: „Ez a rovat [a „Kommunista kultúra”] nem egy embernek lett bérbeadva hogy általában dicsérjen vagy gáncsoljon, hanem az összmunkásság szomjazva várja innen az oktatást, a felvilágosítást [...]”

²³Váróczi József visszaemlékezése. In: 1918-1919 Cegléden. Tanulmányok és visszaemlékezések. Ceglédi füzetek 18-19. Cegléd, 1969. Szerk. I. Sándor Ildikó. 130.

²⁴*Népakarat*, 1919. június 27. 4.

²⁵*Végső István*: Kossuth városa a szélsőjobboldal markában. A nyilaskeresztes mozgalom Cegléden (1938-1944). Clio Műhelytanulmányok, 2020/9.

(http://real-j.mtak.hu/21664/9/cliio_muhelytanulmanyok_2020_3_9.pdf; utolsó letöltés: 2023. május 19.) 5-6.

²⁶A Tanácsköztársaságban munkás- paraszt- és katonatanácsok (amelyeknek nem létezett egységes elnevezése) váltották fel a képviselő-testületeket, a polgármesteri, illetve közgyűlési elnöki funkciókat pedig a direktóriumok vagy intézőbizottságok, és különösen azoknak elnökei gyakorolták.

²⁷*Ceglédi Híradó*, 1920. június 6. 2.; BFL VII.101.c. A jogszolgáltatás területi szervei. Budapesti Királyi Országos Gyűjtőfőház iratai. Fegyenc-törzskönyvek. 5680/1921. Reiner Albert rabtörzskönyve.

például Fodor Antal banktisztviselő, Rechner Árpád – „civilben” a Ceglédi Hengermalom Rt. üzemvezetője –, illetve Kolofont József korábbi és későbbi főjegyző. (Kolofont, aki 1919 elejétől a kommunista hatalomátvételig a város polgármestere is volt, a bukás után egy vérhabosan antiszemita lap szerkesztésével igyekezett meg nem történné tenni forradalmi kitérőjét.²⁸) Mellettük a kommunista érzelmű értelmiségieket érdemes külön kiemelni, ők Neményin kívül elsősorban Braun Somát és Heim Ádámot, a helyi gimnázium tanárait jelentették, s főképp a szocialista világnézet propagálásában voltak aktívak.²⁹

Cegléd proletárdiktatúra alatti nehézségeit hűen tükrözi a viszonylagos csend, amely a kömmün helyi emlékezetét még az államszocialista időszakban is körbevette. A Tanácsköztársaság 50. évfordulójára összeállított kötetben megjelentetett 13 munkásmozgalmi memoárban sokkal több szó esik a Károlyi-kormányról és az 1919 utáni megtorlásról, mint magáról a szovjeturalomról. Egyedül Zsardon Miklós egykori direktórium elnök beszélt részletesen a visszaemlékezők közül a bolsevik kormányzás alatti Cegléd életéről, s korántsem azzal a pátozzsal, mint esetleg gondolnánk: *„Cegléd helyzete a 19-es időkben, sajnos, elég nehéz és szomorú, mert semmi élelem sem volt, még a minimumot sem tudtuk biztosítani a nélkülözőknek. Ebből adódott, hogy a tanácsházára nem naponta, hanem óránként jöttek az asszonyok, a küldöttségek kenyeret, cipőt, cukrot, ennyivalót, zsírt, tüzelőt kérni. Sajnos, nem tudtunk adni, vagy esetleg kis töredéket, amit szerettünk volna. A hivatalban — mint a direktórium elnöke — nem tudtam rendesen dolgozni, mert az egyik küldöttség a másikat érte. Kiabáltak, kértek, követeltek, mindegyik az egyéniségének megfelelően.”*³⁰

Bár az ország anyagi deprivációját a világháború és az antanthatalmak gazdasági blokádja alapozta meg, a proletárdiktatúra rendkívül centralizált és Budapest-preferenciájú újraelosztási rendszere még inkább mélyítette a Ceglédhez hasonló vidéki városok nyomorúságát. Saját gyáripar híján nem tudtak elég iparcikket termelni, széles határ híján pedig elég élelmet sem, ilyen módon egyszerre alakult ki élelmiszer- és iparcikkhiány. Mindez természetesen fellendítette a spekulációt, amely ellen a helyi igazgatás változatos módszerekkel, például a központi árszabályozáson kívül eső új szabott árakkal igyekezett küzdeni.³¹ Amikor azonban a munkástanács a saját kezébe vette az újraelosztást, akkor sem sikerült minden fényesen, egy ízben például megromlott a szociális célú tejfejadag, mert nem gondoskodtak arról, hogy időben kiosszák.³²

Súlyosbította a problémákat, hogy Cegléd a tiszai front közelsége miatt katonaváros lett, a Vörös Hadsereg jelentős alakulatokat állomásoztatott a városban. Ennek következtében elfogytak a szálláshelyek,³³ fegyveres őrszolgálatra kötelezték a szakszervezeti tagokat,³⁴ segédszolgálatra (pl. fufuvarozásra) kötelezték a civil lakosságot,³⁵ a katonák zabrálása és önkényeskedése pedig komoly frusztrációt okozott a lakosságon és a munkástanácson belül egyaránt.³⁶ Nem szerzett a

²⁸Végső István: „Két város”. Polgármesterek és helyi választások Cegléden és Kiskunhalason, 1920–1929. In: Múltunk, 2022/2. 71. (69-83.) A Ceglédi Híradó akár rövidhírekbe sűrített antiszemizmusról lásd: Ceglédi Híradó, 1920. június 24. 2.

²⁹Nagy Dezső: A város és környéke munkásmozgalma, 1919-1944. In: Studia Comitatus 11. Szerk. Ikvai Nándor. Szentendre, 1982. 389-390. (386-405.)

³⁰Zsardon Miklós visszaemlékezése. In: 1918-1919 Cegléden. i.m. 136.

³¹MNL PML XVI.53. Pest Vármegyei Levéltár. Tanácsköztársaság. Cegléd Város Direktóriumának Iratai. V.242/1919. Kőházy Ferenc kereskedő panasza.

³²Az elhamarkodott intézkedések ellen. Népakarat, 1919. július 13. 1-2.

³³PML XVI. 53. V.514/1919. Válasz Csipkó István szocializált szállodai biztosnak.

³⁴Munkások a vörös őrségben. Népakarat, 1919. május 25. 1.

³⁵L.O. [Lévai Oszkár]: Forradalmi törvénykezés. Népakarat, 1919. május 25. 4.

³⁶A munkástanács ülése. Népakarat, 1919. június 8. 1-2.

fentiek mellett sok hívet a kommünnek a prohibíció sem – dacára a szigorú büntetéseknek, szesztilalom-áthágók mindig akadtak, s a leggyakoribb bűncselekménynek számított a helyi forradalmi törvényszék előtt.³⁷

A büntetőper

Az élelmiszerhiány, a csökkenő fejadagok,³⁸ a katonák önkénye és a proletárdiktatúra ügyetlen vagy kimondottan vidékellenes intézkedései sok helyi lakosban hagyhattak keserű szájját, Neményi Mátyás pedig azért, hogy a kommün helyi hangjának számított, szinte összekötötte a sorsát a diktatúráéval, igaz, megpróbált előle legalább ideig-óráig elmenekülni: 1919 júliusának végén Budapestre távozott, ahol aztán októberben fogták el.³⁹ Elfogását követően a ceglédi fiataalkorúak büntetés-végrehajtási intézetében őrizték a tárgyalásig.⁴⁰

Az obligát (de Cegléd közéletére már az ellenforradalom előtt is jellemző⁴¹) antiszemizmust nem számolva is tanulságos az ismeretlen szerző beszámolója arról a reakcióról, amikor Neményi felbukkant a tárgyalóteremben: *„Braun [Soma] ügyének tárgyalása alatt bekísérte a terembe egyik fogházőr Neményi Mátyást, a „Népakarat” véresszájú volt szerkesztőjét. A közönség utálattal és gyűlölettel nézte ezt a nyavalyás zsidó kölyköt, ki lapjában az egész várost terrorizálta és ha öt percre átengedte volna az elnök, úgy darabokra tépte volna jogos felháborodásában. Az ő napja még nem érkezett el, de első az is! Kár, hogy büntetőtörvényeink nem adnak módot arra, hogy ezt a „szellemi terrorfiút” felkötni lehetne! De szívesen látná ezt mindenki!”*⁴² Neményi ugyanakkor állítólag nem izgult sokat a sorsa fölött, vagy legalábbis nem mutatta, a Képes Krónika szenzációéhes tudósítása szerint *„talán az egyetlen ember volt, aki elfogatását nem fogta fel tragikusan. Folyton kacagott és a detektíveket igyekezett mulattatni.”*⁴³

Az elégtételre a ceglédi publikumnak 1920. április 19-ig kellett várnia, ezen a napon került sor ugyanis Neményi főtárgyalására a kecskeméti törvényszék Ceglédre kihelyezett kommunistaperes tanácsa előtt, amelyet Lázár Miklós gróf⁴⁴ elnökölt. A hírlapírót tizenhét rendbeli izgatás büntetével, valamint egy rendbeli lopás büntetével vádolták. Minden vádpontban bűnösnek találták, s főbüntetésként nyolc év börtönre, mellékbüntetésként pedig tíz év hivatalvesztésre és közügyektől való eltiltásra ítélték. Büntetésének letöltését a kommunistaperes eljárás értelmében azonnal meg is kellett kezdenie.

A Neményi elleni izgatási vádak nagy része a *Népakaratban* közzétett cikkeihez kapcsolódott. Bár nem minden cikket jegyzett névvel, vagy akár csak monogrammal, s a tizenöt inkriminált cikkéből csak kilencnek a szerzőségét ismerte el, részben terhelő vallomást tettek rá,⁴⁵

³⁷A „rekreációs” alkoholfogyasztáson kívül a rossz minőségű ivóvíz miatt praktikus okokból is elterjedt volt a földmunkások körében a víz borozása. Ezt csak a későbbiekben orvosolta a Tanácsköztársaság kapkodó alkoholpolitikája. Lásd: *Hatos Pál: Rosszfiúk* i.m. 218-223.

³⁸*Népakarat*, 1919. május 20. 3.

³⁹A fogolytörzskönyv adatai és az ítéletbe beszámított előzetes letartóztatás alapján.

⁴⁰Mariska Zoltán visszaemlékezése. In: 1918-1919 Cegléden. i.m. 109.

⁴¹*Végső István: Kossuth városa* i.m. 4-6.

⁴²A ceglédi kommunisták a bíróság előtt. *Czeglédi Kisgazda*, 1920. április 11. 2.

⁴³*Képes Krónika*, 1920. január 20. 73-74.

⁴⁴Gróf Lázár Miklós 1865-ben született Hunyad vármegyében. 1894 és 1912 között nagyszebeni, majd marosvásárhelyi királyi ügyész, 1912-től az összeomlásig sajtóügyekre szakosodott táblabíró Marosvásárhelyen. Menekült tisztviselőként Kecskeméten nyert elhelyezést 1920-ban, eleinte kommunistaperes, majd egyesbíróként dolgozott. 1925-ben nyugdíjba vonult és ügyvédi praxist alapított. *Kecskeméti Közlöny*, 1925. november 4. 1-2.

⁴⁵MNL BKML VII.3.c. B.1142/1920. fol. 5v. Hogy Sárík Gyula, a *Népakaratot* kiadó szocializált nyomda eredeti tulajdonosa elégtételt akart venni, az kevésbé meglepő. A másik terhelő tanú viszont Váróczi József nyomdász volt – anakronizmusoktól telített memoárjában tehát nem bontotta ki az igazság minden

részben a többiért is felelősséget kellett viselnie, mint felelős szerkesztőnek.⁴⁶ A cikkek hangulatára jó példát szolgáltat a 4. vádpontként szereplő, *Diktatúra* című írás. Az izgatónak ítélt szöveg az alábbi: „A proletárdiktatúra főként a burzsoák ellen szól, de ugyanúgy szól azon proletárok ellen is, akik nem akarják felismerni érdekeiket. El kell ezt mondani most és a mai helyzetben el kell mondani százszor is [...] igen sokan vannak sorainkban, akiket keserves, nehéz munkával, az oktatás minden izzó fáradságával, a rábeszélés minden módjával és eszközével sem lehetett és nem lehet felvilágosítani és meggyőzni: ezeknek a hájfejűeknek, ezeknek az okoskodó és gyenge jellemű embereknek éppen úgy kell a fegyver szigora, éppen úgy kell a diktatúra, mint ahogyan szükséges ez a burzsoa ellen [...] az az izzó gyűlölet, ami minden proletár lelkét el kell hogy töltse, adja meg az erőt a kapitalistákkal, burzsoákkal szemben való ugyanolyan kíméletlenséghez és szívtelen elbánáshoz, ahogyan ők velünk, a dolgozókkal szemben elbántak.”⁴⁷

A fenti, „elcsapat-ideologikus” írások mellett Neményi a volt rendszerről is leszedte a keresztvizet. A 9. vádpontot képező, *Szósziatyár* című cikk inkriminált mondatai például a következőképpen hangzanak: „Szósziatyár üres szalmacséplés [sic] folyt még nem rég az ország parlamentjébe. A nép állítólagos képviselői gyűltek itt egybe és puffogtatták az üres frázisokat és alkották farizeus képpel a törvényeket a nép nevében a nép ellen. A burzsoázia, a munkásság hiénáinak dologtalan képviselői voltak ezek, akik odafent a száz kupolás aranyos termekben gavalléros könnyedséggel bántak el a háború alatt a nép vérével, könnyedén dobálták oda a vérpadra a proletariátust és szemrebbenés nélkül húzták le az utolsó bőrt a szenvedő beteg és elcsigázott dolgozó hátáról. A burzsoázia képére teremtett osztályparlament meghalt és ma már azokban az emlékezetes padokban a proletariátus képviselői ülnek [...] a fényes volt parlament padjai ma munkás asztalok, melyek mellett a tanácskozó proletárok nemcsak beszélnek, hanem dolgoznak is.”⁴⁸

Bár Neményi maga is zsidó családba született, nem esett nehezére a kapitalizmust vagy az ellenforradalmat egy-egy kiszólás erejéig a zsidósággal azonosítania. (Ebben egyáltalán nem volt magányos, az antijudaizmus az ateista kommün vezetésében is hódított. Vágó Béla egy ízben nyilvánosan a rendszer ellenségeiként emlegette a vidéki zsidóságot,⁴⁹ Kun Béla pedig egy kormányzótanácsi ülésen beszélt a munkásosztályt züllesztő „zsidó kocsmásokról”.⁵⁰) Erre példa a 11. vádpontot képező *Vérbefojtani* című cikke, amely a katonatisztek, tiszti növendékek és klerikusok melletti ellenforradalmi táborba sorolja „a szennyes múltú zsidó börze ügynököket”.⁵¹ Éles kontrasztot alkot mindez több korábbi, szintén vád tárgyává tett cikkével, amelyekben a fellángoló ceglédi pogromhangulatot próbálta csillapítani azzal, hogy azt írta: „Értsük meg, hogy aki zsidót kiált, azt akarja, hogy ti, proletárok egymást üssétek – az ellenforradalmár”.⁵²

részletét. Emberileg persze nagyon is érthető a reakciója – a különítményesek előzőleg brutálisan megverték. Lásd: Váróczy József visszaemlékezése. In: 1918-1919 Cegléden. i.m. 129-133.

⁴⁶1914. évi XIV. törvénycikk a sajtóról. 35.§.

⁴⁷[Neményi Mátyás]: *Diktatúra*. Népakarat, 1919. április 25. 1.

⁴⁸MNL BKML VII.3.c. B.1142/1920. fol. 3r.

⁴⁹Ungváry Krisztián: *A Horthy-rendszer és antiszemitizmusának mérlege. Diszkrimináció és társadalompolitika Magyarországon 1919–1944*. Bp., 2016. 98.

⁵⁰Hatos Pál: *Roszfűik* i.m. 105.

⁵¹N.M. [Neményi Mátyás]: *Vérbefojtani*. Népakarat, 1919. június 27. 1. Annál is érthetlenebb ebben a konkrét esetben a zsidózás, mert Neményi feltehetően Herczeg Géza bankhivatalnok esetére gondol, akit éppen, hogy antiszemita izgatásért végeztek ki a június 24-i budapesti ellenforradalmi kísérlettel egyidőben. Könnyen lehet, hogy nem voltak éppen pontos információi az esetről, a Tanácsköztársaság a rém- és álhírek abszolút virágkora volt. Lásd: *Vörös Boldizsár*: "Szamuelli repülőgépen Oroszországba szökött". Álhírek Budapesten a Magyarországi Tanácsköztársaság idején. In: *Budapesti Negyed*, 2005/1-2. (<https://epa.oszk.hu/00000/00003/00034/voros.html>; utolsó letöltés: 2023. május 19.)

⁵²[Neményi Mátyás]: *Zsidó*. Népakarat, 1919. június 22. 1.

Neményi a sajtó felülete mellett nyilvánosan is agitált a Tanácsköztársaság mellett. Áprilisban a vásártéren a következő szavakkal buzdította a városi fiatalokat arra, hogy vöröskatonának álljanak: „[...] az ifjúságnak nem csak testedzéssel kell foglalkozni, hanem a proletárdiktatúra megvédése érdekében fegyverbe is kell állani, mert aki azt nem cselekszi, ellenforradalmárnak kell tekinteni [...] Csak két féle hitfelekezet[et] ismer: burzsoát és proletárt, aki az előbbihez tartozik, legyen az akár magyar földbirtokos, bankár, kereskedő, akár román bojár, az a proletariátusnak halálos ellensége, akivel le kell számolni. A román burzsoáziával való leszámolás ideje itt van, a magyaréval pedig be fog következni [...]”⁵³

Május 3-án pedig a következőket mondta a város főterén, nagyjából 1500 ember előtt: „Abonyból jöttünk, akasztottunk.⁵⁴ Vigyázzanak a burzsujok mert ha a legcsekélyebb ellenforradalmi jelenségnek is a nyomára jövünk, az abonyi eset Czepléden is meg fog ismétlődni.”⁵⁵ Neményi mindkét inkriminált idézetet letagadta, de hét tanú is azt vallotta, hogy elhangzottak, így ezen igaztási ügyekben is bűnösnek mondták ki.

A helyi kereszténypárti sajtó Neményi lapszerkesztői munkásságán, írásain is szívesen gúnyolódott,⁵⁶ de a legvitriolosabb (és egy hasábjában a legtöbb antiszemita sztereotípiát felvonultató) írást az elítélésekor villantották fel, lopási ügyére is kitérve. Neményi, amikor sietve távozott Ceglédre, egy fogaton tette ezt, amely azonban nem az ő tulajdona volt. A nagy, mintegy 30 000 koronás értékűre tekintettel a súlyosabb, büntetési minősítésben ítélték el.⁵⁷ A történet a saját valóságában sem dicső, azonban a *Híradó* ismeretlen publicistája úgy mutatta be az olvasóknak, mintha szintisztán pökhendi urizálásból tette volna Neményi: „Itt Czepléden egészen elhatalmasodott, mint a sajtó egyedüli képviselője, úgy, hogy később már gyalog sem akart járni. Ellopta tehát Mandel Jenő fogatát magának, hogy gacsos lábaival ne csámpáskodjon gyalog az utcán.”⁵⁸

A fiatal, nem helyi, zsidó származású, bolsevik szimpatizáns Neményi tökéletes céltábla lehetett mindazon ceglédiek számára, akik hittek vagy hinni akartak a „kommunista zsidó” mítoszában. Ezért aztán az újságok ütötték is a vasat, még a súlyos ítélet kapcsán is így írtak róla: „Neményi Mátyás boldog. Megvan elégedve a 8 esztendővel. Ő halálbüntetést várt. Annyira taksálta az ő szereplését a diktatúra alatt. Eszerint Manóka nem valami szerény ifjú. — No, a börtönben majd megszerényül.”⁵⁹

Neményinek azonban nem kellett nyolc évig „szerényednie”. Bekerült a fogolycsere-programba, amelynek keretében más elítélt kommunárokkal együtt 1921 végén a Szovjetunióba távozott.⁶⁰ Innentől szinte teljesen ismeretlen a további élete, utolsó nyomunk róla az amerikai

⁵³MNL BKML VII.3.c. B.1142/1920. fol. 4v.

⁵⁴Május 2-án a közeledő román hadsereg hírére a Cegléd és Szolnok között félúton fekvő Abony településről elmenekült a helyi munkástanács. A helyi lakosság szervezkedni kezdett, nemzetőrséget alakított, de 3-án vöröskatonák és terrorista alakulatok ismét bevonultak a faluba. Velük tartott a ceglédi direktórium három tagja is. Délután Szamuely Tibor néhány perces „tárgyalás” után felakasztatta egy út menti fára sarudi Battik Béla tartalékos tisztet – erre reflektált megfélemlítő szónoklatában Neményi. Az abonyi „ellenforradalommal” kapcsolatban később még öt ember esett a vörösteror áldozatául a következő hetekben. Lásd: *Váry Albert: A vörös uralom áldozatai Magyarországon.* Bp., 1993. 2-5.

⁵⁵MNL BKML VII.3.c. B.1142/1920. fol. 4v.

⁵⁶„Mátyás”, a forradalmi szerkesztő. Szemle a „Népakarat” -ból. Ceglédi Híradó, 1919. október 9. 1-2.

⁵⁷MNL BKML VII.3.c. B.1142/1920. fol. 5-6.

⁵⁸*Czeplédi Híradó*, 1920. április 22. 3.

⁵⁹Manó boldog. *Czeplédi Híradó*, 1920. április 22. 3.

⁶⁰BFL VII.101.d. 6053/1921. Rajta kívül még a 15 év fegyházbüntetésre ítélt egykori párttitkár, Reiner Albert került be a fogolycserébe a ceglédiek közül.

magyar kommunista lap, az *Új Előre* részére küldött publicisztika és fordítás.⁶¹

Összefoglalás

Neményi Mátyás büntetőperének különlegességét elsősorban nem maga a peres eljárás adja. Ellentétben más, erőltetettebb izgatási perekkel,⁶² itt általánosságban nem, legfeljebb egyes vádpontoknál volt kérdéses az a törvényszéki értékelés, hogy Neményi publicisztikáival és beszédeivel az osztály elleni izgatás büntettét megvalósította-e. Még a lopási ügye sem fest túlzónak, főképp más kommunistaperes példákhoz képest.⁶³ Kiemelendővé az ügyet a vádlott személye és az ezzel kapcsolatos politikai-kulturális kontextus teszi.

Cegléd nemcsak Kossuth városa volt, de antiszemita város is. A 19. század második felétől a szegény térségben a zsidóellenességet politikai tőkére is lehetett váltani, Istóczy Győző Országos Antiszemita Pártja sikereket aratott az 1870-1880-as években, s annyira hétköznapivá vált már a világháború időszakára a gyűlölet, hogy retorikai szinten a kommün helyi – akár zsidó – exponensei is hozzá-hozzányúltak az eszközhöz.

A ceglédi szovjet vezetői közül Neményi mellett Reiner Albert párttitkár, Fenyves Imre közigazgatási megbízott, Lévai Oszkár városparancsnok és Braun Soma oktatásügyi megbízott egyaránt zsidó származásúak voltak. Míg a legtöbb vidéki munkástanács összetétele egyenes cáfolatát jelenti a „zsidóuralom” toposzának, az egyébként is antiszemitizmusra huzalozott ceglédiek könnyen igazolva láthatták prekoncepcióikat.

Neményi Mátyás nem volt helyi, s amennyire meg tudjuk ítélni, hívő ember sem volt, így az ellene a bukás után folytatott antiszemita kampány legalább annyira szóló „az elképzelt zsidónak”,⁶⁴ mint az ő személyéről tudott tényeknek. A Tanácsköztársaságra visszautogatni pedig kényelmes igazolása volt az elkövetkező évtizedek országos nívójához képest is fajvédő, majd expliciten nyilas-szimpatizáns ceglédi helyi politikájának.

⁶¹Neményi Mátyás: Munkások iskolája. Zimmerwald. Új Előre, 1926. november 20. 4.; *Új Előre*, 1926. december 23. 6.

⁶²Például a Végh Antal kispesti tanár ellen izgatásért indított büntetőeljárás. Lásd: PML, XV.21a/1. Az MSZMB KB Párttörténeti Intézete Archívumától visszakapott iratok levéltári gyűjteménye 1919–1943. Pestvidéki Kir. Törvényszéken kommunista tevékenység miatt indított büntetőperek iratai. Büntetőügyek iratai. B. 5899/1919. Öcsi Gyula és társai büntetőpere.

⁶³Például a szocializált birtokról származó bor elfogyasztásáért orgazdaság büntetében elmarasztalt szentendrei rendőrparancsnok, Perjessy Sándor esete. Lásd: *Magyar Endre Lénárd*: „A rémuralom készsége szolgálja kívánt lenni?” Perjessy Sándor és a Tanácsköztársaság elleni felkelés Szentendrén (1919. június 24-25.) Clio Kötetek 1. 2020.

(https://www.clioinstitute.hu/files/ugd/198ee4_f6c9d565d9a843059fd1c1df26db2c49.pdf; utolsó letöltés: 2023. május 19.) 94-97.

⁶⁴Ez alatt azt a jelenséget értem, hogy már létezett a „zsidó bolsevizmus”, mint képzet, amihez utólag próbálták megtalálni az ellenforradalmi gondolkodásban a „zsidó” egyéneket. Lásd: *Hatos Pál*: Rosszfiúk i.m. 99-103.

Szócs Emőke, Soós Ádám, Halasy Viktória, Nagy Nándor: Hám-mesenchyma kölcsönhatások feltárása a limfociták éréséért felelős primer és szekunder nyirokszervek embrionális fejlődése során

Semmelweis Egyetem, ÁOK, Anatómiai, Szövet- és Fejlődéstan Intézet, Budapest

Lektorálta: Dr. Pikó Béla

Kulcsszavak: őssejtek, embryo, limfocita, nyirokszervek

Bevezetés:

A hám-mesenchyma kölcsönhatások egy olyan általános fejlődésbiológiai mechanizmust képviselnek, amelyek a gerincesek embrionális fejlődése idején számos szerv kialakulását irányítják. Az ontogenezis során az ektodermális vagy entodermális hám és a környező mesenchyma induktív folyamatait térben és időben szabályozott módon expresszáldó szolubilis molekulák indítják el. Az egymásra kölcsönösen ható primitív embrionális szövetek a proliferáció és differenciáció útjára terelve a progenitor sejtpopulációkat kialakítják a szervrendszerekre jellemző strukturális és funkcionális egységeket, lehetővé teszik a komplex szöveti szerveződést a szerv kialakulása során és biztosítják a sejtes homeosztázis fenntartását (Ribatti és Santoiemma, 2014). A hám-mesenchyma kölcsönhatások jelentőségét először a vese embrionális fejlődésében ismerték fel, amelyet követően a folyamatot számos más szervrendszer esetén is részletesen karakterizálták, mint például a végtagok, a tüdő, az ektodermális függelékek (fogak, szőrtüszők, emlőmirigyek) és a gasztrointesztinális traktus, de a nyirokszervek indukciójában, korai szöveti differenciálódásában betöltött szerepe alig ismert.

A többi szervtől eltérően a nyirokszervek fejlődése során a hám és mesenchymális elemek mellett a szervkezdeményt benépesítő vérképző őssejtek töltenek be organizátor funkciót, indítják el az organogenezist, valamint határozzák meg a strukturális és funkcionális szerveződést. Az elmúlt évtizedekben különböző modellszervezeteken végzett immunológiai kutatások gazdag ismeretanyagot szolgáltatottak az immunrendszer komponenseiről, ezek kialakulásáról és egymással való kölcsönhatásokról. A gerincesek T-limfocitákat képző primer nyirokszerve a tímusz, felfedezése óta a fejlődésbiológia és immunológia fókuszában áll. Tímuszképző képességgel kizárólag a garat entodermális hámja rendelkezik, amely ember esetén a harmadik garattasak régiójára lokalizálódik. A tímusz a garat entoderma és a környező mesenchyma induktív kölcsönhatásának következtében indul fejlődésnek. A hám és mesenchymából álló primitív szervkezdeményt a továbbiakban T-sejt képzés irányában elkötelezett vérképző őssejtek kolonizálják (Figueiredo és mtsai., 2020; Gordon és Manley, 2011). Egér embriókban tett legfrissebb megfigyelések alapján a tímuszt elsőként kolonizáló hematopoietikus sejtek egy bipotens őssejtpopulációt képviselnek, amelyek a hám és mesenchyma korai induktív kölcsönhatását követően részt vesznek a tímuszra jellemző szöveti szerveződésben a medulláris tímusz epithél sejtek érésében betöltött szerepük által.

Az immunrendszer evolúciójában nagy újtásként szerepel a primer nyirokszervek mellett, a szekunder nyirokszervek megjelenése a szervezetben, amelyek kulcsszerepet játszanak a megfelelő immunválasz kiváltásában, a szervezet olyan stratégiaileg fontos pontjain helyezkednek el ahol az immunrendszer adaptív ágát hatékonyan képesek aktiválni. Szekunder nyirokszervek az emlősökben: a lép, a tonsillák, a perifériás és mezenterialis nyirokcsomók és az a jellegzetes nyálkahártya-asszociált nyirokszövet, amely specifikusan a gasztrointesztinális rendszerhez asszociáltan jelenik meg; ehhez tartozik az appendix és az ileális Peyer-plakkok. Az emlősök bélhez-asszociált nyirokszerveivel végzett kísérletek szerint a szekunder nyirokszervek

embrionális fejlődését egy részletesen jellemzett folyamat vezérli, amely külső antigéninger nélkül elindul és kialakulásához egy jellegzetes limfoid szövet indukáló sejtpopuláció jelenlétét igényli. Az embrionális fejlődés során a limfoid szövet indukáló sejtek és a mesenchymális sejtek egy különleges populációja, az ún. limfoid szövet organizátor sejtek által termelt citokinek, kemokinek és adhéziós molekulák kijelölik a másodlagos nyirokszervek képződési helyét, részt vesznek a leukociták és limfociták bevonzásában, túlélési szignálokkal látják el az ide érkező sejteket, valamint meghatározzák a sejtek jellegzetes térbeli eloszlását a fejlődő nyirokszövetben (Lane és mtsai., 2012; Zhong és mtsai., 2018; van de Pavert, 2020).

A B-sejtek funkcióját és kölcsönhatását más immunsejtekkel részletesen ismerjük, azonban azok a molekuláris események, szöveti környezetből származó szolubilis faktorok és celluláris hatások, amelyek a progenitor sejtek ontogenezisét irányítják csak részben ismertek. Kísérletes munkám során a bélhez-asszociált primer és szekunder nyirokszervek embrionális fejlődésének korai indukciós lépéseit vizsgálom, kiemelt figyelmet fordítva a madarakra jellemző B-sejtes primer nyirokszerv, a bursa Fabricii speciális mikrokörnyezetére. A bursa Fabricii 1620-ban, Hieronymus Fabricius ab Aquapendente olasz anatómus által került először leírásra, aki a „De Formatione Ovi et Pulli” munkájában tesz említést egy madarakra jellemző kloákához asszociált zsákszerű szervről. A szerv funkcióját évszázadokon keresztül kérdés övezte, valódi jelentőségére az 1950-es években egy véletlen folyamán derült fény, amikor egy rutin immunológiai gyakorlat során a kísérletekhez bursectomizált madarakat használtak. Ezen madarak egyike sem volt képes antigén specifikus ellenanyag termelésére és ezáltal a megfelelő immunválasz kiváltására (Glick és mtsai., 1956). A meglepő eredmény az immunológiai kutatások fókuszába emelte a bursa Fabriciit, funkciójának azonosítása alapjaiban változtatta meg az immunológiai szemléletet: az immunitás disszociációs elmélete, a B-limfociták és a T-limfociták funkcionális elkülönítése először a madarak immunrendszerével kapcsolatosan fogalmazódott meg (Cooper és Petersont, 1965; Cooper, 2015). Az emlősök esetében a B-sejtek fejlődése és proliferációja kérődzőkben az ileális Peyer-plakkok (Reynaud és mtsai., 1991), nyúlban az appendix (Pospisil és Mage, 2011), míg az emberben és más emlősökben a csontvelő (Abdou és Abdou, 1972) speciális mikrokörnyezetében zajlik. A B-limfociták az ellenanyag közvetítette immunválasz effektor sejtjei, a madarak esetében a bursa Fabricii sajátos szöveti környezetében fejlődnek, izoláltan más limfoid, mieloid és eritroid sejt vonalak fejlődésétől. A B-limfociták osztódását és funkcionális érését támogató mikrokörnyezet a nyirokszervet kitöltő folliculusok szintjén számos sejtpopuláció és molekuláris faktor együttes jelenlétéből tevődik össze. A folliculusok szerkezetileg és működésileg két jól elkülönült régióból állnak, egy központi elhelyezkedésű velőállományból és egy azt körülvevő kéregállományból. A B-limfocita előalakok nagy számban töltik ki mind a velőállomány, mind a kéregállomány területét.

Az embrionális fejlődés során a bursa Fabricii megjelenése egy korai hám-mesenchyma kölcsönhatás eredménye, amely az embrionális fejlődés 4-5. napján veszi kezdetét, amikor a bursa ektodermális eredetű epitheliális telepe elkezd benőni a farokbimbó mesenchymájába (Nagy és Oláh, 2010). Az embrionális fejlődés 8-9. napjára a bursa primitív telepe képessé válik a vérképző őssejtek fogadására, amelyek tovább indukálják a bursa fejlődését és a B-sejt prekursorok számára elengedhetetlen mikrokörnyezet kialakításában játszanak fontos szerepet. A klasszikus bursai kolonizációs modell szerint az embrionális fejlődés 10-15. napjai között nyúlványos morfológiával rendelkező, sejt felszínükön a vérképző őssejtekre jellemző CD45 antigént, valamint a fő szöveti összeférhetőségi komplex II (MHCII) típusú és kolónia stimuláló faktor-1 receptort (CSF1R) hordozó sejtek kolonizálják első hullámban a fejlődő nyirokszerv mesenchymáját. Ezen CD45+/MHCII+/CSF1R+ sejtek dendritikus sejt prekursorok, belépnek a hámsejtek közé és indukálják a hám további differenciálódását, elindítva a bursai limfoid folliculusok fejlődését (Le

Douarin és mtsai., 1975; Oláh és mtsai., 1986; Nagy és mtsai., 2004). Az így létrejött epitheliális folliculus kezdeményeket a kolonizációs periódus második hullámában B-limfocita prekurzorok népesítik be, a folliculusbimbókba vándorolt B-sejt prekurzorok intenzív osztódásba kezdenek, és kialakítják a fejlődő folliculusok B-sejt állományát (Pink és mtsai., 1985). Korábbi adatok alapján feltételezzük, hogy a bursa Fabricii ontogenezise során a B-sejt prekurzorok benépesülését más, vérből származó sejtek bevándorlása előzi meg.

Célkitűzés

Kísérletes munkám célja a bélhez asszociált primer és szekunder nyirokszervek korai induktív kölcsönhatásainak vizsgálata. Megfigyeléseinket és embriómanipulációs kísérleteinket csirke embrionális modellrendszerben végeztük, amely speciális nyirokszerve a bursa Fabricii által értékes immunológiai modellszervezetként szolgál.

Célkitűzéseink a következők voltak:

1. Az embrionális bursa Fabricii epitheliális telepét kolonizáló vérképző őssejtek azonosítása és jellemzése, a limfoid folliculusokat kolonizáló mieloid és stromális sejtek immuncitokémiai és hisztológiai karakterizálása lézer konfokális mikroszkópia és immunelektronmikroszkópia alkalmazásával.
2. A folliculusok ontogenezisében szerepet játszó limfo-mieloid őssejtek fejlődési sorstérképezése transzgenikus embrionális minták és embriómanipulációs technikák használatával. Kísérleteinkhez a világon olyan egyedülálló CSF1R génre mutáns transzgenikus csirke embrió modellrendszert használunk, amit a skóciai Roslin intézetben fejlesztettek ki és tudományos együttműködés keretében bocsátottak rendelkezésünkre.
3. A bursa Fabricii és szekunder nyirokszervek (coecalis tonsilla, Peyer-plakk) hám-mesenchyma kölcsönhatásainak komparatív fejlődésbiológiai vizsgálata: a kérdés megközelítésére embriómanipulációs hám-mesenchyma rekombinációs technikákat *in vitro*, *ex vivo* és *in ovo* kísérletekkel ötvözzük.

Eredmények

1. A bursa Fabricii embrionális megjelenése és vérképző őssejtek általi kolonizációja

A bursa Fabricii embrionális telepe a fejlődés 10. napján egy felszíni hámból és az azt körülvevő differenciálatlan mesenchymából áll. A nyirokszerv kezdemény mesenchymális régiójában CD45 antigént expresszáló vérképző őssejtek nagy számban vannak jelen, számos sejt figyelhető meg a felszíni hámban, csoportokat alkotva. A korai vérképző őssejtek részletes immunfenotípusos jellemzése érdekében B-limfocita, dendritikus sejt és makrofág specifikus monoklonális ellenanyagokat alkalmazva karakterizáltuk a nyirokszervet kolonizáló sejtpopulációkat. A bursa kezdeményt benépesítő vérképző őssejtek között két nyúlványos sejtpopulációt azonosítottunk, melyek közül a CSF1R+ dendritikus sejt prekursorok nagyobb számban vannak jelen, míg a T-sejt immunglobulin és mucin domén-4 (TIM4) receptort expresszáló makrofág prekursorok kisebb számban, a hámtól távolabb helyezkednek el. A B-limfocitákra specifikus chB6 monoklonális ellenanyaggal B-sejtek ebben a korai stádiumban nem detektálhatók a bursa kezdeményben. A klasszikus bursai kolonizációs modell feltételezi, hogy a folliculusok fejlődését elindító sejtípus egy dendritikus sejt prekursor, amely elsőként kolonizálja a hámot a fejlődés 10. napján. Számos korábbi publikáció számol be egy, a CSF1R+ dendritikus sejteket megelőző sejtpopulációról, amely a feltételezések alapján egy korai dendritikus sejt prekursor, és a 10 napos embrionális bursában az EIVE12 monoklonális ellenanyag által felismert 200 kDa molekulatömegű membrán glikoproteint expresszál. Az ellenanyagot eredetileg a lép ellipszoid-asszociált sejtjei ellen termeltették, azonban az ellenanyag számos embrionális és felnőtt szövetben jelöl sejteket, többek között a fejlődő bursa Fabricii telepében, a folliculusbimbók kialakulása előtt. Megfigyeléseink alapján a bursa hámját elsőként kolonizáló sejtek az embrionális fejlődés 10. napján EIVE12 antigént expresszálnak és ezzel a folyamattal esik egybe a folliculuskezdemények megjelenése. Toluidinkékkel festett félvékony metszetek és immunelektronmikroszkópia alkalmazásával az EIVE12+ sejtek jellegzetes morfológiát mutatnak és a hámsejtek között könnyen elkülöníthetők. A nyúlványos mieloid sejtekkel, valamint a kerek morfológiát mutató limfocitákkal ellentétben az EIVE12+ sejtekre leggyakrabban egyetlen sejtnyúlvány jelenléte jellemző, amely a felszíni hám irányába mutat, a sejtek citoplazmája sejtservecskékben szegény, kromatinállományuk laza szerkezetű. A folliculusok B-sejtes kolonizációját követően az EIVE12 ellenanyag nem alkalmas a sejtek további sorsának követésére, hiszen nem egy sejtvonal specifikus marker, a később érkező folliculusbimbókat kolonizáló B-sejtek is expresszálják az EIVE12 antigént a folliculusokba lépést követően (Pharr és mtsai., 1995; Felfoldi és mtsai., 2015).

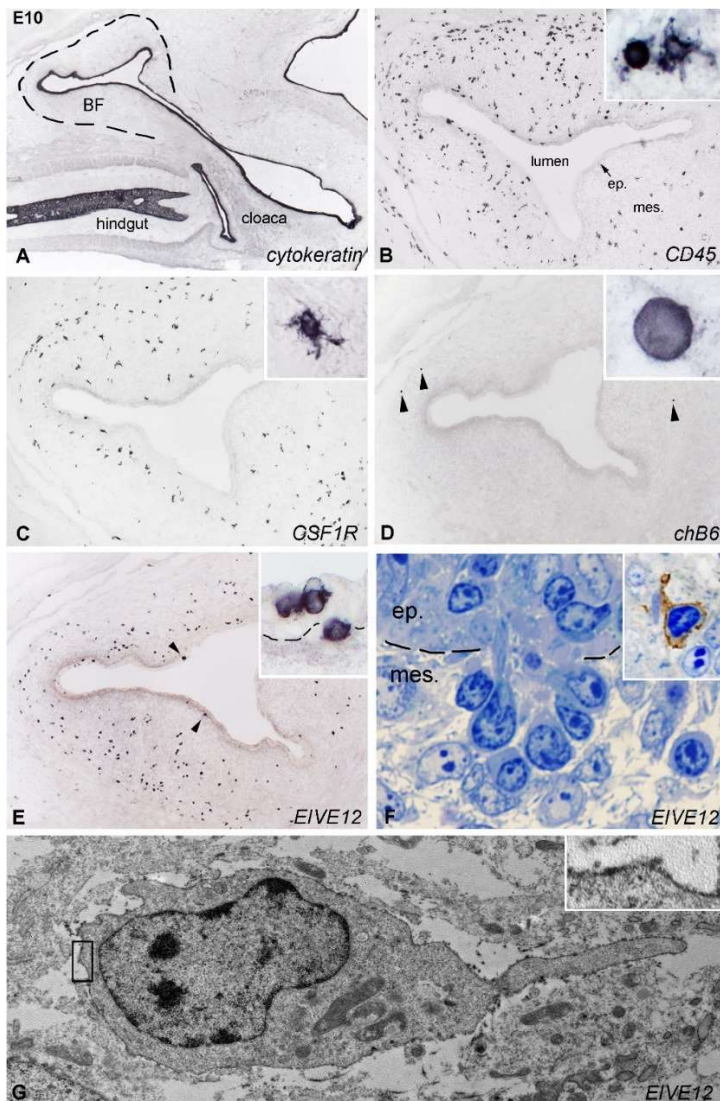

1. ábra. A bursa Fabricii vérképző őssejtek általi kolonizációja.

(A, B) A bursa Fabricii embrionális telepét a fejlődés 10. napján CD45+ vérképző őssejtek kolonizálják, amelyek elérik a cytokeratin+ felszíni hámot és átlépve a bazális membránt kialakítják a folliculus kezdeményeket. (C) CSF1R+ nyúlványos sejtek jelenléte a mesenchymális régióra jellemző. (D) chB6+ B-limfocita prekursorok nagyon kis számban, a hámtól távol helyezkednek el. (E) A felszíni hámot elsőként kolonizáló sejtek

EIVE12 antigént fejeznek ki. (F) Félvékony metszeten megfigyelhető sejtcsoport, amely átlépi a bazális membránt. Inset: Félvékony immunhisztokémia, EIVE12 immunreakció. (G) Az EIVE12+ sejtekre jellemző morfológiai kép: laza kromatinállomány, sejt szervecskékben szegény citoplazma, leggyakrabban egy sejtnyúlvány, amely a felszíni hám felé mutat.

2. A folliculusokat nyúlványos morfológiájú sejtek kolonizálják az embrionális fejlődés 11. napján

Az embrionális bursa Fabricii telepét kolonizáló sejt típusok részletes karakterizálása érdekében, az embrionális fejlődés 10-15. napjai közötti kolonizációs időszakban tett immunhisztokémiai megfigyeléseinket a kolonia stimuláló faktor-1 receptorra transzgenikus, zöld fluoreszcens fehérjét expresszáló (CSF1R-eGFP) madár embryokban tett vizsgálatokkal egészítettük ki. A 10 napos embryóban a CSF1R transzgént expresszáló nyúlványos sejtek elszórta van jelen a farokbimbó mesenchymájában, valamint a fejlődő bursa telepében (2A. ábra). Kettős immunfluoreszcens jelöléssel a bursa felszíni háma alatti régióban két sejt típus különíthető el, az egyik nyúlványos populáció CD45+/CSF1R+ kettős pozitivitást mutat és a hámtól távolabb helyezkedik el, míg egy CD45+/CSF1R- immunfenotípust mutató sejt populáció közvetlenül a hámsejtek alatti régióban lokalizálódik (2B. ábra). Ezek a sejtek egyben expresszálják az EIVE12 antigént és elsőként érik el a bursa felszíni hámját (2C. ábra). Egy nappal később, a 11 napos embrionális stádiumra jellemző számos CD45+ sejtekből álló sejtcsoport jelenléte a felszíni hám szintjén (2D. ábra). A CSF1R+ nyúlványos sejtek hámba vándorlása olyan pontokon figyelhető meg, ahol az EIVE12 sejtek kolonizálták a hámot és a folliculusbimbók fejlődése elindult (2E-G. ábrák).

Az embrionális fejlődés 13. napjára a fejlődő folliculusok kifejezetté válnak, a CD45+ vérképző sejteket tartalmazó hámbimbók száma jelentősen megnő (2H. ábra). A folliculusokat nagy számban kitöltő EIVE12+ sejtek mellett két mieloid sejtpopuláció azonosítható: a CSF1R+/TIM4+ kettősen pozitív nyúlványos sejtek a bursai makrofág populáció, míg a CSF1R+/TIM4- sejtek a szekréción dendritikus sejtek prekursor sejtpopulációi (2I-K. ábrák). Az így kialakuló mieloid sejteket befogadó folliculáris mikroenvironment képessé válik a bursát kolonizáló B-sejt prekursorok fogadására a fejlődés 13. napján (2L. ábra).

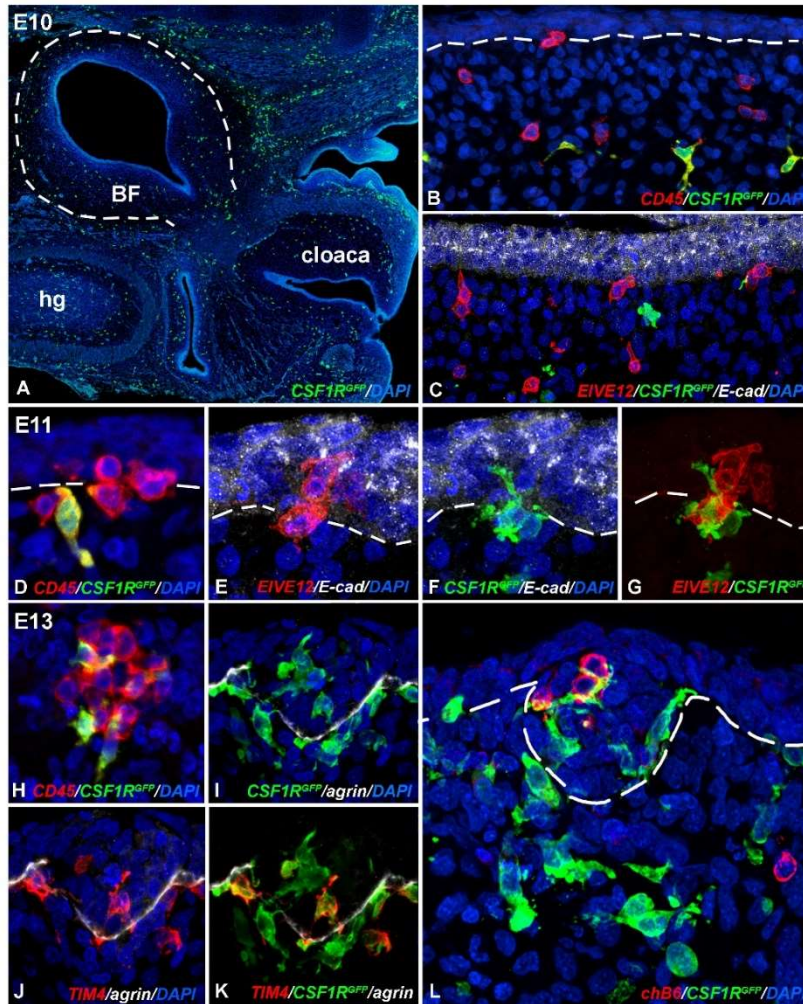

2. ábra. Folliculogenezis vizsgálata CSF1R-eGFP transzgenikus embriók esetében. (A) 10 napos embrióban a CSF1R-eGFP expresszáló nyúlványos sejtek nagy számban vannak jelen a farokbimbó mesenchymájában. (B, C) A bursa hámbát elsőként kolonizáló sejtek CD45+/EIVE12+/CSF1R-eGFP-fenotípust mutatnak. (D) 11 napos embrióban megfigyelhető a CSF1R-eGFP+ sejtek hámba vándorlása, az EIVE12+ sejtek által előzőleg kolonizált területeken. (H) 13 napos embrió folliculus kezdeményeit nagy számban töltik ki CD45+ vérképző őssejtek. (I-J) A folliculusokra két nyúlványos sejtpopuláció jelenléte jellemző: CSF1R-eGFP+/TIM4- dendritikus sejtek, valamint CSF1R-eGFP+/TIM4+ makrofágok. (L) A folliculusokat chB6+ B-sejt prekursorok kolonizálják a fejlődés 13. napján.

3. A bursa Fabricii kolonizáló sejttípusok differenciálódásának követése embriómanipulációs kiméra technikával

Immuncitokémiai adataink alapján a bursa embrionális telepét kolonizáló EIVE12+ sejtek hámba vándorlása egybe esik a folliculusok fejlődésének elindításával. A hámba kolonizáló EIVE12+ sejtek sorsát a fejlődés előrehaladtával azonban számos kérdés övezi, hiszen az antigén a későbbiekben a folliculusokat kolonizáló B-sejteken és kikelést követően a plazmasejteken is megjelenik; továbbá számos korábbi publikáció feltételezte, hogy a bursában megjelenő EIVE12+ sejtek a CSF1R+ mieloid sejtek differenciálatlan alakjai. A bursa Fabricii-t kolonizáló sejttípusok differenciálódásának követésére embriómanipulációs technikával csirke-kacsa kimérákat hoztunk létre. Kilenc napos B-limfocita mentes bursa kezdeményt izoláltunk és ültettünk át megfelelő fejlődési stádiumú kacsa embrió chorioallantois membránjára (CAM), amely gazdagon vaszkularizált és biztosítja az átültetett szövet táplálását és vérképző őssejtek általi kolonizációját.

Célunk a CSF1R-/chB6-/EIVE12+ sejtek fejlődési sorstérképezése volt, hiszen ezek a sejtek a kilenc napos embrionális bursa kezdemény mesenchymális régiójában nagy számban vannak jelen.

A transzplantációt követő 7. napon megfigyelhető, hogy az embrionális bursa telepe tovább fejlődött, a grafftal együtt átültetett csirke hematopoietikus sejtek nagy számban vannak jelen és a kontroll embrionális bursa kezdemények fenotípusához hasonlóan, számos EIVE12+ sejtcsoport kolonizálta a felszíni hámot. 11 nappal a grafftok transzplantációját követően számos bursa redő alakult ki, amelyek tengelyében limfoid folliculusok differenciálódtak nagy számban. A csirke eredetű hámrétikulumot a fogadó kacsza embrió CD8+ sejtjei kolonizálták. Ebben a késői stádiumban az EIVE12 sejtek jellegzetes eloszlást mutatnak, a korai stádiummal ellentétben, amikor a sejtek a fejlődő folliculusbimbókban tömörülnek, a fejlettebb folliculusok szintjén csak elszórtan találunk EIVE12+ sejteket, ezek többnyire a folliculusok közötti kötőszövetes térben figyelhetők meg. A morfológiai kép alapján feltételezzük, hogy az EIVE12+ sejtpopuláció, hasonlóan az emlősökben leírt limfoid szövet indukáló (LTi) sejtekhez a folliculusbimbók iniciálását követően egy tranziens populációt képvisel a folliculusok szintjén.

4. Bélhez-asszociált primer és szekunder nyirokszervek hám-mesenchyma rekombinációs vizsgálata

Párhuzamosan a bursa Fabricii embrionális megjelenésével a gasztrointesztinális traktus különböző régióin a bélhez asszociált szekunder nyirokszervek fejlődése is elindul. A közép- és utóbél határán kialakuló páros coecum mesenchymális telepében az embrionális fejlődés 10. napjára számos CD45+ vérképző őssejt detektálható a hám alatt csoportosulva, kijelölve a coecalis tonsillák telepét. Az itt megjelenő sejtek expresszálják az EIVE12 antigént, azonban a bursa fejlődésével ellentétben nem figyelhető meg a sejtek hámba vándorlása és epitheliális folliculusok kialakítása. Hám-mesenchyma rekombinációs kísérletek alkalmazásával vizsgáltuk a fejlődő coecum telepében jelen lévő EIVE12+ sejtek folliculusképző tulajdonságát, amikor 9 napos embrionális fürj bursa hámot 9 napos csirke eredetű bursa, utóbél vagy coecum mesenchymával rekombináltunk. A rekombináció idején a bursa mesenchyma ismert folliculusképző potenciállal rendelkező EIVE12 sejteket tartalmazott, az utóbél mesenchyma EIVE12 sejt mentes állapotot képviselt, míg a coecum mesenchyma a folliculusok képzése szempontjából ismeretlen potenciállal rendelkező EIVE12+ sejt forrást biztosított a rekombinációs szövetekben.

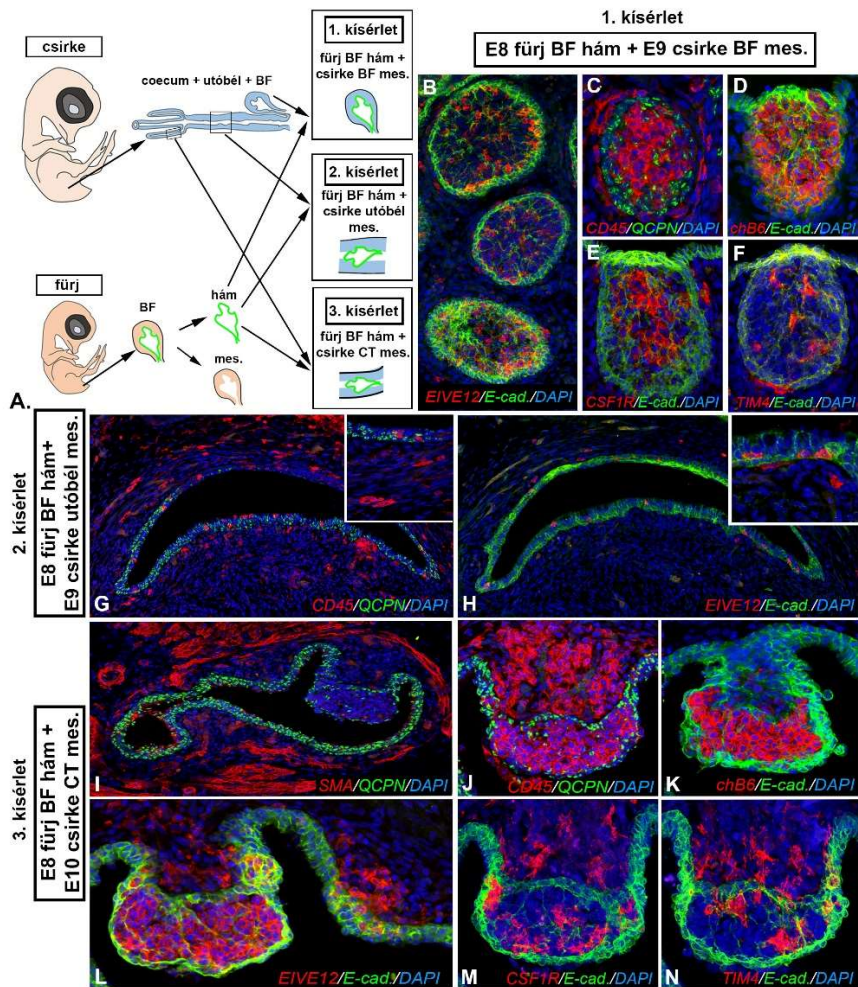

3. ábra. Bélhez-asszociált primer és szekunder nyirokszervek hám-mesenchyma rekombinációs vizsgálata. (A) Az EIVE12+ sejtek folliculusképző kapacitásának jellemzésére alkalmazott hám-mesenchyma rekombinációs kísérletek áttekintése. (B) 9 napos fürj embrionális bursa hám, azonos korú csirke bursa mesenchymával való együttes tenyésztése során a kontroll állapotra jellemző folliculusképződés volt megfigyelhető. (C) A kiméra folliculusokat B-limfociták (D), dendritikus sejtek (E) és makrofágok (F) nagy számban kolonizálták. (G,H) 9 napos fürj bursa hám csirke utóbél eredetű mesenchymával való rekombinációja során folliculusképződés soha nem volt megfigyelhető. (I) Ezzel ellentétben 9 napos fürj bursa hám rekombinációja coecalis tonsilla eredetű mesenchymával epitheliális folliculusbimbók megjelenését eredményezte. A kiméra folliculusok a kontroll állapothoz hasonlóan tartalmazzák a jellegzetes bursai sejtípusokat: (L) EIVE12+ limfoid folliculus iniciálójú sejtek, (K) B-limfociták, (M) dendritikus sejtek, (N) makrofágok.

Fürj bursa hám csirke bursa mesenchymával való rekombinációját követően a kiméra szövet kontroll bursára jellemző fenotípust mutatott, amit nagy számú limfoid folliculus jellemzett, s amelyeket a bursára jellemző chB6+ B-sejtek, CSF1R+ dendritikus sejtek és TIM4+ makrofágok kolonizáltak (3B-F. ábrák). Abban az esetben, ha a bursa hámot coecum eredetű mesenchymával rekombináltuk, a graftban jelen lévő nagy számú EIVE12 sejt képes volt a hám kolonizálására és epitheliális jellegű folliculusbimbók indukálására (3I,L. ábrák). Hasonlóan a kontroll bursa folliculusokhoz, a rekombinánsokban kialakuló hámbimbók B-limfocita,

dendritikus sejt és makrofág populációkkal rendelkeznek (3J-N. ábrák). Ezzel ellentétben azon rekombinánsokban, amelyek utóbél eredetű mesenchymát tartalmaztak, a bursára jellemző folliculusképződés nem volt detektálható. Ezek alapján feltételezzük, hogy a primer nyirokszervek ontogenezise során megjelenő, először az embrionális bursa telepében detektált EIVE12+ sejtek egy új, limfoid folliculus iniciáló sejt populációt képviselnek.

Összefoglalás

A bursa Fabricii a madarak bélhez-asszociált primer nyirokszerve, a B-limfociták proliferációjának, differenciálódásának, az immunrepertoár kialakulásának helye. Az embrionális fejlődés kezdetén a bursa epithelialis telepe a kloáka disztális, ektoderma-eredetű szakaszából indul ki. Az organogenezis idején a bursa hámkezdeményét vastag mesenchymális sejtréteg borítja, amelyet vér eredetű őssejtek (B-limfocita, makrofág és dendritikus prekurzorok) népesítenek be. A véreredetű mieloid prekurzorok a mesenchymában a hámsejteket folliculusbimbók képzésére készítetik. A B-limfocita prekurzorok további differenciálódását a bursa folliculusokat alkotó dendritikus-, makrofág-, és hámretikulum sejtekből álló mikrokörnyezete határozza meg. A stromális mikrokörnyezet jelentősége a lymphopoiesisben főleg az őssejtek differenciálódását irányító növekedési faktorok és citokinek felfedezésével értékelődött fel. Jelen munkánk során hisztológiai és immuncitokémiai módszerrel tanulmányoztuk a mieloid sejtek megjelenését és differenciálódását, amelyek elindítják a bursa limfoid folliculusainak ontogenezisét a B-limfociták bejutása előtt. A 9 napos csirke embrióban az EIVE12 monoklonális ellenanyag a hám alatti mesenchymában kis csoportokat képező kerek sejteket jelöl, melyek hámba vándorlását követi a folliculusok kezdeményét alkotó hám bimbók megjelenése.

Megfigyeléseink alapján egy új bursai őssejt kolonizációs modellt javasolunk, amely több lépésben alakítja ki a folliculuskezdemények végső sejt összetételét: (1) az EIVE12+ „limfoid folliculus iniciáló” sejtek felelősek a bursa hámjának több pontján történő indukciójához és a folliculusbimbók fejlődésének elindításához az embrionális fejlődés 10. napján (4A,B. ábrák), (2) ezt követően történik meg a hám bimbók kolonizációja a később érkező CSF1R+ és TIM4+ mieloid sejt populációk által (4C. ábra), (3) végül az embrionális fejlődés 13. napján chB6+ B-limfocita prekurzorok kolonizálják a folliculusbimbókat (4D. ábra). Az embrionális fejlődés előrehaladtával a CSF1R+, illetve TIM4+ sejtek száma megnő, és a 16-18 napos embrió folliculusaiban már dendritikus, valamint makrofág morfológiát mutatnak. Kikelést követően a bursa Fabricii-ben képződő chB6+ B-limfociták a perifériára vándorolva a szekunder nyirokszerveket kolonizálják.

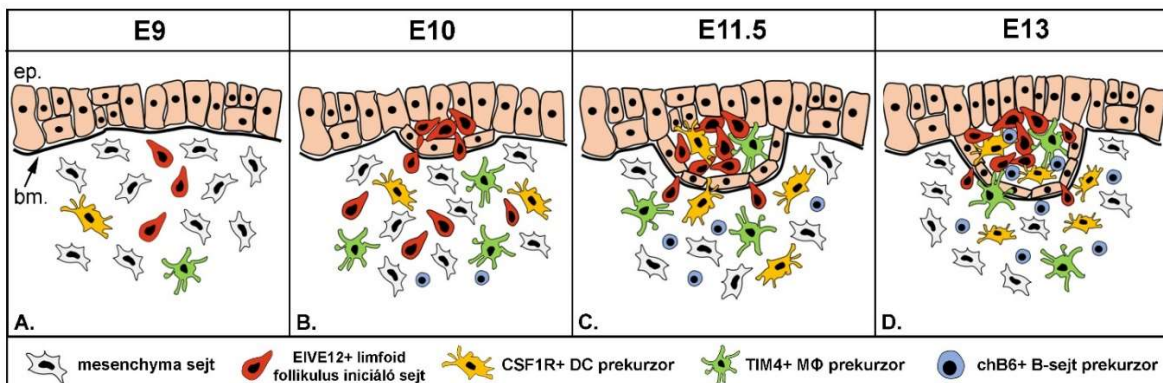

4. ábra. A fejlődő bursa Fabricii epithélium sejt kolonizációjának javasolt modellje. ep.- epithélium, bm.- bazális membrán, mes.- mesenchyma sejt, DC- dendritikus sejt, MΦ- makrofág.

Hám-mesenchyma rekombinációs kísérletek továbbá bizonyítják, hogy a bélhez-asszociált szekunder nyirokszervekben jelen lévő EIVE12+ sejtek, hasonlóan a bursában leírt follikulus iniciáló sejtekhez, képesek epitheliális follikulusok kialakítására, amennyiben a bursa hám környezetéből származó molekuláris faktorok a rendelkezésre állnak. A T- és B-limfociták éréséért felelős primer nyirokszervek hám-mesenchyma kölcsönhatásainak komparatív vizsgálata új szemléletet hozhat a nyirokszervek fejlődésének megismerésében. Fontos kiemelni, hogy a leukémia betegség gyógyítására alkalmas limfociták *in vitro* sejt kultúrákban történő fenntartása, differenciáltatása, transzplantációra alkalmas megfelelő mennyiségre történő felszaporítása mai napig körülményes és számos nehézséget állít a kutatók elé. A különböző limfoid sejteket helyreállító őssejt terápiák tehát nagymértékben igénylik, mind a módszertani fejlesztéseket, mind pedig a limfociták fejlődésével kapcsolatos alaps tudást.

Támogatás:

Ezt a munkát az Innovációs és Technológiai Minisztérium keretein belül a Semmelweis Egyetem TKP2021-EGA-25 tematikus programja támogatta.

Irodalomjegyzék

- Abdou N. I., és Abdou N. L. (1972): **Bone marrow: The bursa equivalent in man?** *Science*. 175, 4020: 446–448.
- Cooper M. D., és Petersont Raymond D. A. (1965): **Delineation of the thymic and bursal lymphoid systems in the chicken.** *Nature*. 205, January 9: 143–146
- Cooper M. D. (2015): **The early history of B cells.** *Nature Reviews Immunology*. 15, 3: 191–197.
- Figueiredo M., Zilhão R., és Neves H. (2020): **Thymus inception: Molecular network in the early stages of thymus organogenesis.** *International Journal of Molecular Sciences*. 21, 16: 1–20.
- Glick B., Chang T. S., és Jaap R. G. (1956): **The Bursa of Fabricius and Antibody Production.** *Poultry Science*. 35, 1: 224–225.
- Gordon J., és Manley N. R. (2011): **Mechanisms of thymus organogenesis and morphogenesis.** *Development*. 138, 18: 3865–3878.
- Lane P. J. L., Gaspal F. M., McConnell F. M., Withers D. R., és Anderson G. (2012): **Lymphoid tissue inducer cells: Pivotal cells in the evolution of CD4 immunity and tolerance?** *Frontiers in Immunology*. 3, 24: 1–7.
- Le Douarin N. M., Houssaint E., Jotereau F. V., és Belo M. (1975): **Origin of hemopoietic stem cells in embryonic bursa of Fabricius and bone marrow studied through interspecific chimeras.** *Proceedings of the National Academy of Sciences of the United States of America*. 72, 7: 2701–2705.
- Nagy N., Magyar A., Tóth M., és Oláh I. (2004): **Origin of the bursal secretory dendritic cell.** *Anatomy and Embryology*. 208, 2: 97–107. ISBN: 3612153064. ISSN: 03402061
- Nagy N., és Oláh I. (2010): **Experimental evidence for the ectodermal origin of the epithelial anlage of the chicken bursa of Fabricius.** *Development*. 137, 18: 3019–3023.
- Oláh I., Glick B., és Törö I. (1986): **Bursal Development in Normal and Testosterone-Treated Chick Embryos.** *Poultry Science*. 65, 3: 574–588.
- Pink J. R., Vainio O., és Rünbeek A. M. (1985): **Clones of B lymphocytes in individual follicles of the bursa of Fabricius.** *European Journal of Immunology*. 15, 1: 83–87.
- Pospasil R., és Mage R. G. (2011): **Rabbit Appendix: A Site of Development and Selection of the B Cell Repertoire.** 229: 59-70.
- Reynaud C. A., Mackay C. R., Müller R. G., és Weill J. C. (1991): **Somatic generation of diversity**

in a mammalian primary lymphoid organ: The sheep ileal Peyer's patches. *Cell*. 64, 5.: 995–1005.

Ribatti D., és Santoiemma M. (2014): **Epithelial-mesenchymal interactions: A fundamental developmental biology mechanism.** *International Journal of Developmental Biology*. 58, 5.: 303–306.

van de Pavert S. A. (2020): **Lymphoid Tissue inducer (LTi) cell ontogeny and functioning in embryo and adult.** *Biomedical Journal*. , 44: 121-132.

Zhong C., Zheng M., és Zhu J. (2018): **Lymphoid tissue inducer—A divergent member of the ILC family.** *Cytokine and Growth Factor Reviews*. 42: 5–12.

Zsidai Zsuzsanna: A Fadlallah el-Hedad Mihály által keletre vezetett lóbeszerző expedíciók a 19-20. század fordulóján – áttekintő gondolatok az előzményekről és az eredményekről¹

EKE, Történelemtudományi Doktori Iskola

Lektorálta: Prof. Dr. Nagy Péter Tibor

A történelmi jelentőségű csatákat hosszú évszázadok, évezredek óta oly sokszor eldöntő lovasság szempontjából mindig is fontos kérdés volt a megfelelő lóállomány előállítása mind békeidőben, mind pedig mozgósítás vagy háború esetén. Az újkorban a Napóleoni háborúk idején felmerült a harcmezőn is jó teljesítményt nyújtó újabb lóra való igény, melynek köszönhetően az európai lótenyésztésben új irányok nyíltak. Maga Napóleon is hozott be arab telivéreket, sőt, kedvenc harci lova, Marengo Egyiptomból behozott arab telivér volt. Mint lentebb látni fogjuk, egy izgalmas és érdekes párhuzam, hogy Fadlallah el-Hedad Mihály nemcsak arab lovakat, de mőtárgyakat is hozott keleti útjáról. Természetesen ez volumenében meg sem közelítette a francia császár szerzeményeit, de maga az attitűd mindenképpen érdekes. Fadlallah az útleírásában sajnálatosan nem tér ki arra, hogy miért és hogyan hozta be ezeket a mőtárgyakat, a legimpozánsabb darabot ma is megcsodálhatjuk a Szépművészeti Múzeumban.

Az európai nagyhatalmakkal párhuzamosan tehát az Osztrák Császárság, majd az Osztrák-Magyar Monarchia is áldozott arra, hogy a lótenyésztést megújítsa. Az az érdekes helyzet állt elő a 19. század második felében, hogy noha a lovasság szerepe teljes mértékben átalakul a hadászatban, „segéderővé” lett; a harctéren is megfelelő teljesítményt nyújtó lóállomány utánpótlása mégis olyannyira fontos maradt, hogy jelentős összegeket szántak jó vérvonalú lovak behozatalára. Ennek megerősítésére a 19. század elejétől indítottak expedíciókat a Monarchiából is lóvásárlás céljából keletre, mely nem kis mértékben járult hozzá az 1878-as és az 1900-as párizsi vilákiállításokon a shagya lófajta népszerűségéhez és díjaihoz, illetve megemlíthetjük azt is, hogy az is nagy sikernek számított, hogy 1889-ben Japán 3 shagya-arab mént vásárolt Bábólnáról.² A nemzetközi lótenyésztés szempontjából ez azért is volt jelentős, mert a franciákat is sikerült megelőzni a kiváló lóállománnyal.

Ehhez a nemzetközileg is kiváló eredményhez nagyban járult hozzá Fadlallah el-Hedad Mihály (élt: 1841–1924; 1899 és 1913 között Bábolna méneparancsnoka) áldásos lótenyésztői tevékenysége. Fadlallah még a Brudermann Rezső (élt: 1810–1889) által vezetett expedícióval érkezett az Osztrák-Magyar Monarchiába. Katonai karrierjéből itt azt emelnénk ki, hogy mielőtt 1899-ben Bábólnára került volna, Mezőhegyesen és Debrecenben is dolgozott a méntelepen: 1885-től a debreceni ménes első parancsnoka, s feladata az ott állomásozó huszárezredek – K.u.k. 7. Vilmos huszárezred és a magy. kir. 2. debreceni huszárezred lovakkal való ellátása volt.³ A magyar lótenyésztés felemelkedéséhez fontos megjegyezni, hogy gyökerei egészen Csekolics József (1757-1824), illetve Balassa Konstantin (1792-1862) munkásságáig nyúlnak vissza. A 19.

¹ A cikkhez és a kutatáshoz nyújtott segítségért köszönettel tartozom a Mezőgazdasági Múzeumnak, különösképpen Vörös Évának, és a Bábolna Nemzeti Ménesházaknak, Rombauer Tamásnak, Vass Ádámnak, valamint Asbóth Zsoltnek és Böröcz Ferencnek.

² Dr. Hecker Walter 2014: *A Bábolnai Arab Ménés*. Megjelent a Bábolnai Ménés alapításának 225. évfordulóján. IAT Kiadó. Budapest. 63.

³ Topor, István: Egy volt debreceni ezredes, Fadlallah el Hedad Mihály élete. <http://bocskaiikonvvtar.hu/hirek/egy-volt-debreceni-ezredes-fadlallah-el-hedad-mihaly-elete>
Hozzáférés ideje: 2021. 11. 30.

század elejétől kezdve több út is indult lóvásárlás céljából keletre, s Bábolnán 1816-tól csak nemes vérű keleti lovakkal fedeztettek. Ennek a munkának a fénypontjának számított az 1900-as párizsi világkiállítás, ahol a bábolnai ménes számos lova pompás sikert aratott, melyről a korabeli lapok is beszámoltak.⁴ Fadlallah el-Hedad Mihály több ízben járt keleten (1876-ban 10 lovat vásárolt gr. Zichy Ferenc konstantinápolyi követ segítségével Isztambulban, 1885-ben Szíriából vettek 9 lovat Luczenbacher Miklós földművelés-, ipar-és kereskedelemügyi titkárral, 1897-ben már alezredesként járt Egyiptomban és Szíria-Libanonban Darányi Ignác megbízásából és hozott be 6 mént.)⁵ melyek közül az 1901/2-es útja volt a legnagyobb volumenű, amelyről e helyütt bővebben szólni fogunk. Itt azt érdemes megemlíteni, hogy ennek köszönhetően 13 aszíl⁶ arab ló került Bábolnára, s nem mellékes az sem, hogy erről az expedícióról írta meg útibeszámolóját, mely mai napig értékes tanácsokat ad a lótenyésztők számára és a narratív és vizuális dokumentációjával együtt a korszak Európájában mondhatjuk, hogy kurióznak számít. A kortárs nemzetközi lóvásárló expedíciók leírásairól elmondhatjuk, hogy noha E. Löffler Brudermann útjáról bővebben írt, nem áll rendelkezésre sajnós fotóanyag; a Nawab Hamid Yar Jung Bahadur arab lovokról írt munkája, mely pedig pár évvel Fadlallah útja után keletkezett, sem narratív, sem képi forrás terjedelmében nem közelíti meg azt: a 61 oldal értékes leírást ad az arab lovokról, de csak 13 képet ismerünk az útról.⁷

Bábolnát, illetve a bábolnai arab ló (*shagya*) tenyésztését a korszakban mindenképp érdemes behatóan vizsgálni. Ekkoriban fontos kérdésnek számított ugyanis, hogy angol vagy arab vérű lovakkal frissítsék az állományt, s az országgyűlésben is voltak erről viták. Ezek közül a legjelentősebb 1890-ben, amikor a vitát Levedi Kozma Ferenc (1826–1892) vezette, s végül az arab telivérek mellett döntött. Legfontosabb reform pedig az volt, mely Bábolnát is érintette, hogy a ménesek ugyan állami tulajdonban vannak, de ménesparancsnokság és a ménesbirtok gazdasági vezetése külön kezelendő, s a legjelentéktelenebb döntésekhez is a minisztérium döntése szükséges.⁸ Fadlallah el-Hedad Mihály legnagyobb expedícióját is a Földművelésügyi Minisztérium támogatta. Szántó Iván révén egy másik lóvásárló utat is ismerünk keletről: Rakovszky Béla (1860–1916) 1888 és 1892 között volt alkonzul Teheránban érdekesség számunkra, hogy második keleti utazása alkalmával (1894–95) nem csupán közép-ázsiai műtárgyakat kellett vennie a bosznia-hercegovinai kormányzat részére a szarajevói múzeumnak, hanem a Magyar Földművelésügyi Minisztérium felkérésére lovakat vásárolt a bábolnai ménes számára hazafelé az Oszmán Birodalom iraki területeiről. A publikációban bemutatott képanyag azonban sajnós nem tartalmaz olyan képeket, melyek a lóvásárlással kapcsolatosak. Rakovszky keleti útjáról és alkonzuli tevékenységének idejéről eddig csupán 50 fotóval rendelkezünk.⁹ Fadlallah el-Hedad Mihály útja, ha kézbe vesszük a leírást, láthatjuk, hogy előrelátó és gondos szervezést igényelt, és a kinti diplomáciai támogatás és közbenjárás is elengedhetetlen volt ahhoz,

⁴ Lásd például: A magyar lótenyésztés diadala. *Pesti Napló*, 1900. szeptember 6. 90.

⁵ Hecker, *i.m.*, 70–77.

⁶ tisztavérű arab telivér, melynek leszármazása igazolt

⁷ Löffler, Eduard, *Die österreichische Pferde-Ankaufs-Mission unter dem k. k. Obersten Ritter Rudolf von Brudermann, in Syrien, Palästina und der Wüste, in den Jahren 1856 und 1857*. Troppau, Otto Schüller, 1860; Bahadur 2017: *A Trip to Baghdad: With An Appendix on the Arab Horse by Nawab Hamid Yar Jung Bahadur with an introduction by Jackson Chambers* (originally published in 1908) Reprint, CreateSpace Independent Publishing Platform.

⁸ Hecker, *i.m.*, 64.

⁹ Szántó Iván, Rakovszky Béla perzsi fényképei a Hansági Múzeumban. *Moson Megyei Múhely. A Hansági Múzeum tudományos és kulturális folyóirata*. 2018: 117–138. Szántó Iván szíves közlését az albumról ezúttal is köszönöm.

hogy ezek a kiváló lovak megvételre kerülhettek és eljuthattak Európába. Könyvének végén talán mondhatjuk, hogy némi joggal méltatja az expedíciót, s az évszázados tenyésztői munka sikerét:

„Tagadhatatlan, hogy a bábolnai tenyészanyagának vérfrissítésre szüksége volt. Hálás elismeréssel fejezem ki köszönetemet Darányi Ignác volt földművelésügyi miniszter urnák nemcsak azért, hogy hét éven belül rövidesen másodszor személyemet jelölte ki a bizalmi és felelőséges, de egyúttal bátran kitüntetésnek is vehető útra; de azért is, hogy országos gondjai közben időt szakítva, személyesen megnézte a bábolnai ménes törzs-anyagát s ezen személyes tapasztalatok alapján haladéktalanul intézkedett, hogy a bábolnai ménes felfrissítése érdekében ily széleskörű, a célt leginkább biztosító expedíció történjék.

Ez időszert az itt leirt út során vásárolt mének törzsménként Bábolnán vannak; az anyakanczák ivadékokat Ígérnek; az importált ménekhez elég számú kanczák osztattak: remélnünk lehet és remélnünk kell, hogy olyan ivadékokat nevelhetünk utánuk, melyek nemcsak a lovak vásárlásával járó költséget térítik meg; de hasonlíthatatlanul nagyobb hasznot hoznak az országnak. (Az expedíció összes költsége 103,000 korona volt.) Miután hazánkban a keleti vér meghonosult; a keresztezés jónak bizonyult s a keresztezés által nevelt állatok megfelelnek az ország igényeinek: föladatunk törzsanyagunk fajtisztaságát óvni, gondozni. Ezt a föladatot végzi Bábolna 1877 év óta és bizonynyal jelentős érdemei vannak abban, hogy a köztenyésztés ma már igen szép fokon van. Sőt látva, figyelve Bábolna fejlődését, a viszonyok ismeretéből azt a meggyőződést merítem, hogy Bábolna lesz jövőben egész Európának, arabs lovakra nézve, a beszerzési forrása. A lótenyésztés minden barátja szive szerint kívánhatja, hogy Bábolna a lótenyésztés javára sokáig álljon, fejlődjék, virágozzék!”¹⁰

Fadlallah el-Hedad Mihály fenti sorainak érvényességét a korszak is igazolta: C. G. Wrangel. korának elismert svéd hippológusa is dicsőően írt a fajtáról: *„Ilyen harci lóval minden nemzet elégedettnek vallhatja magát.”*¹¹

A fent említett fontos forrása az útnak 1904-ben jelent meg *Utazásom Mesopotámiában és Irak-Arábiában* címmel 35 képpel és 1 térképpel.¹² A császári és királyi ezredes, aki vezérőrnagyként vonult nyugdíjba, az 1901/2-es utat 176 oldalon publikálta. Az útleírás célja leginkább a jövő hasonló tárgyú expedícióihoz készült, hogy azokat segítse a lóvásárlás tervezésével, menetével és kivitelezésével kapcsolatban, ez egyértelműen szerepel is a könyv előszavában. Tudomásom szerint a korábbi Brudermann expedíció leírásán¹³ kívül nem sok ilyen idegen nyelvű munka készült hasonló jelleggel, vagy legalábbis a történeti kutatások eddig mellőzték ezeket annak ellenére, hogy Európából mind a németek, mind a franciák küldtek missziót a Közel-Keletre lóvásárlás céljából.¹⁴ Már az út során is kiderült, hogy ilyen pompás lóállomány még nem hagyta el a keleti területeket Európa felé: *„Chazim pasának, az avatott lóismerőnek az volt a véleménye, hogy ilyen kiváló telivér és sok arab ló egyszerre még nem ment Európába.”*¹⁵

¹⁰ Fadlallah el-Hedad Mihály, *Utazásom Mesopotámiában és Irak-Arábiában*. Budapest, 1904. 175–176.

¹¹ Wrangel, Carl Gustav Otto Christian, *Ungarns Pferdezeitung in Wort und Bild. 4 Teile. Stuttgart, 1891–1895. Zweiter Band: Die Königl. Ungarischen Staatsgestüte Mezőhegyes und Fogaras und die Staatshengsten-Depots*. Stuttgart, 1893, 94. *„Mit solchen Kriegspferden kann jede Nation sich zufrieden erklären.”* Ford. a szerző.

¹² Uo.

¹³ Löffler, *i.m.*

¹⁴ Fadlallah el-Hedad Mihály, *My travels in Mesopotamia and Iraq-Arabia*. Transl. by Robert Haddad. Beirut, 2022.

¹⁵ Fadlallah el-Hedad, *i.m.*: 134.

Az 1901/1902-es útról készült rendkívül bőséges fotóanyag kuriózumnak számít. A három albumba rendezett fotóanyag Magyar Mezőgazdasági Múzeum Eredeti Fényképek Gyűjteményében található.¹⁶ Ezeket Vörös Éva publikálta először a Magyar Mezőgazdasági Múzeum Közleményeiben.¹⁷ Vörös Éva a cikkben részletesen bemutatta az albumot, melyben megállapította, hogy a tekintetes mennyiségből, közel 300 darabból¹⁸ álló amatőr képanyag jó részét Halácsy Gyula főhadnagy, az expedíció egyik tagja készítette zselatinos napfénypapír alapú technikával.¹⁹ Az album képeit többféleképpen lehet csoportosítani, amire e helyütt nem tudunk kitérni. Az út során azonban olyan, a korban nagyon értékes és tekintetes fotóanyag készült az akkori Oszmán Birodalom területéről, amely mindenképpen figyelmet érdemel a nemzetközi kutatás szempontjából is: gazdagabb fotóanyagok főként Fadlallah útja után készültek e területről,²⁰ és a századfordulóról viszonylag kevés anyag maradt fenn, legalábbis publikálva annak ellenére, hogy az Oszmán Birodalomnak ez az időszaka nagyon érdekes lehet a történeti kutatások szempontjából, hiszen nem kis mértékben volt előzménye az I. világháború következményeinek, a Közel-Kelet felosztásának.

Visszatérve a felvételekre, amit kiemelnék ehelyütt az az, hogy a számos nehézségekkel járó expedícióról készült gazdag fotóanyag mindenképpen betekintést ad egy mára már elveszett világnak és kultúrának a mindennapjaiba és olyan különleges fotókat tartalmaz, melyek közül választani is nehéz, melyiket mutatnánk be. Az albumban szerepelnek családi képek, a közel-keleti városok és életképek, s ami legkevésbé jelenik meg a korszakban: a lóvásárlásokkal kapcsolatos felvezetések, alkuk és hosszú sivatagi utak, valamint az út során szembejövő természetes tájak, közegek, és nem utolsósorban a Monarchia és más európai hatalmak külképviselői, a helyi keleti törzsfők és kajmakámok, oszmán török tisztviselők. Mint az útleírásból is kiderül, a diplomaták segítségével nélkül nehezen lett volna sikeres az expedíció: a Monarchia diplomatái minden dokumentumot beszereztek ahhoz, hogy a küldetés teljesülhessen, és ahhoz, hogy a szultáni ménest is meg lehessen tekinteni Bagdad mellett, még az angol diplomáciai segítség is kellett.²¹ Ha a Fadlallah expedíció fényképeket tüzetesen megnézzük, kiderül, hogy nemcsak az Osztrák-Magyar Monarchia bagdadi konzulja, Rappaport Alfréd jelent meg az expedíción, hanem más európai diplomaták is.²² Igaz ez az úthoz szükséges ajánlólevelekhez, a vesztegzárak letöltéséhez az állatállománnyal, de külön érdekesség, hogy maga a lóvásárlás és az arab lóállomány szemrevétele is érdeklődésre tartott számot a keleten jelen lévő diplomaták körében. Arról, hogy ez mennyire számít a Monarchia reprezentációs szerepéhez vagy törekvéseihez, a kutatás jelenlegi állása szerint nem lehet állást foglalni, de annyit megállapíthatunk, hogy noha a

¹⁶ MMgM EF 11029–11031.

¹⁷ Vörös Éva: Egy sivatagi lóvásárló expedíció fényképei. *A Magyar Mezőgazdasági Múzeum Közleményei 2011-2012.* Budapest, 2012, 165–182.

¹⁸ Összehasonlításképpen: a Német Kolonizációs Társaság archívumában mindössze csupán 530 kép fellelhető Togo gyarmatról az 1887 és 1937 közti évekből. Lásd Kokou Azamede, How to use Colonial Photography in Sub-Saharan Africa for Educational and Academic Purposes. The case of Togo. In: S. Helff-S. Michels (eds.): *Global Photographies. Memory–History–Archives.* Bielefeld, 2018. 57–68. 62.

¹⁹ Vörös Éva, *i.m.* 172. Itt Vörös Éva megemlíti azt is, hogy ez a technika 1885 és 1930 közt volt divatban Magyarországon.

²⁰ Lásd például Gertude Bell fotóanyagát, mely digitálisan is elérhető: <https://gertrudebell.ncl.ac.uk/> Hozzáférés ideje: 2023. 05. 14.

²¹ „Meglátogatván Khevenhüller gróf főkonzult s megköszönvén neki, hogy kavaszt küldött elénk, a ki partraszállásunkat megkönnyítette, tudatta velem, hogy a szultánnak nagyvezére által küldött hat rendbeli ajánló levele a bejrúti, damaskusi, deir el zori, bagdadi, passzai és massuli helytartókhozmegérkeztek s rendelkezésemre állanak.” Fadlallah el-Hedad, *i. m.*, 17. A szultáni ménesre és az angol konzul közbenjárására: *i.m.* 71–73.

²² Fadlallah el-Hedad, *i. m.*, 72.

korszakban a Monarchia nem jelent meg olyan hangsúlyosan Keleten, mint akár a francia vagy az angol, illetve az orosz hatalmak; ez az expedíció a narratív és vizuális források alapján ilyen szempontból is kuriózumnak tekinthető.

Érdeemes megemlíteni az album lófelvezetésekkel, lószemlékkel és magának a nehézségekkel járó lóháton történő útnak a megörökített képeit, melyhez hasonlóak a korszakból nem állnak rendelkezésre. Nemcsak a járványok, hanem az ember és állatok számára is alapvető szükségletek is kihívást okoztak az expedíció számára: az út során hallunk mindenféle veszteségről, betegségről, nehézségről és kétségről, hogy mennyire lehet ez eredményes. A nehezített terep az európai ember számára kihívásokkal teli volt, s itt gondolhatunk arra is, hogy a korszakban az Oszmán Birodalom fennhatósága alatt álló távoli területek ellenőrzése sokszor nehézségekbe ütközött, s pont az ezen nehézségeket okozó törzsektől volt érdemes lovat vásárolni. A Brudermann expedíció krónikása, E. Löffler értékes leírást ad ezen oknál fogva a sivatagi területeket uraló törzsekről is, mely a korszakban a térséget kutató történészek számára is értékes forrás lehet. A Fadlallah expedíció albumában pedig a képeken megjelennek ezen törzsek, törzsfőnökeik is, különös tekintettel a shammárookra. Mindezek a lóvásárló expedíciókról készült források fontos adalékokkal szolgálhatnak az Oszmán Birodalom kevésbé szem előtt lévő területeire is.

Fadlallah el-Hedad Mihály útjának, ha közelebbről megvizsgáljuk, van egy másik aspektusa is: az út során olyan területek mellett haladtak el, melyeket ma is jelentős műemlékeként tarthatunk számon. A sivatagi romvárosok, mint például Kasr al -Hair vagy Palmüra mellett az expedíció megpihent Triploiban is – az ezen pihenőkről készült leírások és fényképek is forrásértékűek.

Érdekesség még, hogy az expedíció 1901 karácsonyát Babilonban töltötte, ahol ekkor jelentős ásatások folytak a német régészek vezetésével. Fadlallah el-Hedad Mihály nemcsak az útleírásban emlékszik jó szívvel ezen pár napról, hanem számos fényképet is láthatunk a babiloni ásatásokról, mely szintén kuriózumnak tekinthetőek művelődéstörténeti szempontból. A német tudós „triumvirátus”: Koldovay, André és Weisbach is megjelenik mind a leírásban, mind pedig a képeken.²³

Szorosan ide kapcsolódik az a legérdekesebb és kevésbé ismert, de korántsem elhanyagolható hozománya a Fadlallah el-Hedad Mihály által vezetett lóbeszerző útnak, hogy magával hozott pár antik tárgyat: római kori mécseseket, valamint egy palmürai sírdombormű részletét is, melyet Fadlallah a Magyar Nemzeti Múzeum számára adományozott és jelenleg a Szépművészeti Múzeum Antik Gyűjteményében található 8431-es leltári számmal és az állandó kiállításban ma is megtekinthetjük ezt a gyönyörű ritka darabot.²⁴

Mint láthatjuk, az expedíció által behozott arab lovak nagyban hozzájárultak ahhoz, hogy a babilnai arab ménes a párizsi világkiállítás sikere után is nemzetközi szinten világhíres és színvonalas állomány maradjon. Ezt mi sem bizonyítja jobban, minthogy Babilna a századfordulón is reprezentációs szereppel bírt: szintén kevésbé ismert tény, hogy még Theodore Roosevelt is meglátogatta útja során.²⁵ Ha pedig az arab lovakkal kapcsolatos nemzetközi szakirodalmat nézzük, a shagya lófajta később is fontos szerepet játszott: az arab lovakkal szakmai szempontból ebben a korszakban „utolsó” generációként foglalkozó, tapasztalatok és utazások alapján jelentős műveket szerző Carl R. Raswan munkásságában is inspiráló tényező volt. Munkái alapvetőek a mai arab lótenyésztéssel foglalkozók számára is, de a filológusok és történészek is

²³ Fadlallah el-Hedad, *i. m.*, 74.

²⁴ <https://www.szepmuveszeti.hu/mutargyak/no-halotti-portreja-palmyrabol/> Hozzáférés ideje: 2022. 12. 02. A kutatáshoz nyújtott segítségért köszönettel tartozom dr. Bardi Teréziának és dr. Nagy Árpád Miklósnak.

²⁵ A kirándulásról legrészletesebben a Pesti Napló számolt be: *Pesti Napló* 1910. április 20. 6–7.

haszonnal forgathatják írásait.²⁶ Tehát a fenti expedíciók művelődéstörténeti és lótenyésztéssel kapcsolatos hozadéka bátran mondhatjuk, hogy világszínvonalon jelentős a mai napig – nem csak a lótenyésztők számára.

Összefoglalva elmondhatjuk, hogy a Fadlallah el-Hedad Mihály által vezetett 1901/1902-es expedíció, illetve a behozott kiváló lovak vérvonalán kívül fennmaradt narratív és vizuális források a korszakban egyedülállóak. A keleti útról készült könyv, fényképalbum, valamint a behozott műtárgyak beilleszthetőek a korszak hasonló nemzetközi és magyar kulturális reprezentációs törekvéseinek kontextusába is. A fentebb említett szempontok alapján ez a lóbeszerző expedíció mindenképpen megérdemli azt, hogy a részletes kutatás után az eredmények idegen nyelven is megörökíttessenek: az 1901/02-es hosszú útnak a bemutatása, és az expedíció körülményeinek leírása, más külföldi forrásokkal való összevetése, illetve az expedíció elhelyezése egy nemzetközi kontextusba a 19. századi arab lóvásárlások szembetűnő fellendülése idején, annak értékelése a gazdag képanyaggal és kultúrtörténeti érdekességekkel ezen okból a nemzetközi kutatás számára is érdekes lehet. A babilnai shagya-arab lótenyésztésnek történetéhez a kutatás remélhetően olyan adalékokat is szolgálhat, amelyeket a mai magyar és nemzetközi arab lótenyésztők érdeklődésére is számot tarthat, hiszen a shagya-arab lófajta jelenleg is nemzetközileg elismert és kedvelt lófajta, a Babilnai Arab Ménest pedig a mai napig látogatják külföldi lovas szakemberek és tenyésztők.

²⁶ Lásd például: Carl R. Raswan: Vocabulary of Bedouin words concerning Horses. *Journal of Near Eastern Studies*, 1945/4: 97–129. Érdekeség, hogy anyai ágon magyar felmenőkkel rendelkezett és a shagya arab ló munkásságának kezdetén alapvetően inspirálta abban, hogy arab lovakkal foglalkozzon.