



## PEME XII. Ph.D - Konferencia



*2016. április 02.*

*BUDAPEST*

A

XII. Ph.D - Konferencia előadásai  
(Budapest, 2016. április 02.)

Szerkesztette:

Dr. Koncz István – Szova Ilona



Elektronikus könyv

2016.

ISBN: 978-963- 89915-7-7

Kiadja a Professzorok az Európai Magyarországért Egyesület

## Tartalom jegyzék

<b>Balogh Ádám:</b> A látássérültek kötődési mintázatai /Debreceni Egyetem/.....	5
<b>Bellon Gréta:</b> Perfekcionizmus egy beilleszkedési, tanulási és magatartási zavar szempontjából veszélyeztetett populációban /Debreceni Egyetem BTK, Pszichológiai Intézet/.....	12
<b>Bene Viktória:</b> Problématérkép készítési és esélyegyenlőséget megalapozó korrekciós lehetőségek látássérültek körében/Debreceni Egyetem Szociológia/.....	22
<b>Dr. Béres Nóra:</b> A Darfúrtól Hágáig vezető út, avagy az 1593 (2005). Sz. ENSZ Biztonsági Tanácsi határozat jelentősége a Nemzetközi Büntetőbíróság történetében /Miskolci Egyetem Deák Ferenc Állam- és Jogtudományi Doktori Iskola/.....	29
<b>Tímea Csíkos and Attila Forgács Ph.D.:</b> CHILDHOOD FOOD NEOPHOBIA AND THE INFLUENCE OF SOCIAL LEVEL FOR THE FOOD CHOICE.....	39
<b>Fábián Balázs*, Bollmann Anna Klaudia*, Kurucz Győző, Holló Gábor:</b> Az aggódás, a betegségpercepciók és a szomatizáció egyetemisták körében - /Debreceni Egyetem Tehetség gondozó Program /.....	47
<b>Galambos László:</b> Nem-pártalapú kormányok Csehországban – Aktorok és intézmények összehasonlító perspektívából.....	55
(PhD-hallgató, Budapesti Corvinus Egyetem Politikatudományi Doktori Iskola).....	55
<b>Hadházi Dávid:</b> Migráció a büntetőjog oldaláról megközelítve / Debreceni Egyetem Állam- és Jogtudományi Kar/.....	69
<b>Havas Ádám:</b> Az irodalmi mező szerkezete az 1830-as évek egy „pörének” tükrében /Budapesti Corvinus Egyetem, Társadalomtudományi Kar, Szociológia Doktori Iskola/.....	78
<b>Hanyicska Zsaklin:</b> Kreativitás óvodáskorban a különleges bánásmód aspektusából (Debreceni Egyetem Gyermeknevelési és Felnőttképzési Kar).....	88
<b>Hámori Dániel:</b> Mesterséges odútelepítési kísérletek a kuvikpopuláció [Athene noctua (Scopoli, 1769)] potenciális veszélyforrásainak ellensúlyozására tanyavilági költőhelyeken (Kiskunság) /Nyugat-magyarországi Egyetem, Vadgazdálkodási és Gerinces Állattani Intézet/.....	93
<b>Hamsovszki Júlia:</b> A világ nyelvi képe a magyar, lengyel és orosz frazeológiában, az állatok minősítésében /ELTE – BTK; MA (lengyel nyelv és irodalom)/.....	102
<b>Hanyicska Martin, Riba Milán:</b> Nostoc fajok azonosítása, hasznosítási lehetőségei és kockázatai Identification, utilization and risks of Nostoc species / Debreceni Egyetem, TTK, Növénytani Tanszék/.....	105
<b>Havas Ádám – Ser Ádám:</b> „Szegény rokonok” – A budapesti jazz színtér konstrukciója /Budapesti Corvinus Egyetem, Társadalomtudományi Kar, Szociológia Doktori Iskola/.....	111
<b>Heim Livia – Tossenberger János – Lelovics Zsuzsanna:</b> Az élelmiszer-fogyasztás hatása az ökológiai lábnyom méretére Somogy megyében /Kaposvári Egyetem, Agrár- és Környezettudományi Kar/.....	123
<b>Hrabéczy Anett:</b> Zenei tehetség gondozás óvodás korban sajátos nevelési igényű gyermekek esetében is /Debreceni Egyetem Gyermeknevelési és Felnőttképzési Kar/.....	130
<b>Nagy Máté Dr. Csóka Levente, U. Nagy Gábor:</b> Építészet és anyag kutatás összefüggéseinek áttekintése, különös tekintettel a szálerősítésű biokompozitokra /Nyugat Magyarországi Egyetem, Cziráki József Faanyag tudomány és Technológiák Doktori Iskola/.....	135
<b>Óvári Heléna:</b> A Somogy Megyei Rendőr-főkapitányság Területi Kisebbségi Kapcsolattartási Munkacsoport munkájának hatásvizsgálata - /Somogy megyei rendőrkapitányság, PTE Oktatás és Társadalom – Neveléstudományi Doktori Iskola/.....	143
<b>Óry Ágnes:</b> Diabéteszes gyermekek a közoktatásban – a szülői tapasztalatok /PTE – Társadalom és Neveléstudomány Doktori Iskola/.....	147

<b>Ser Ádám:</b> Boldogan éltek, míg meg nem haltak? – A párkapcsolati elégedettséget befolyásoló tényezők vizsgálata - BCE Társ.Tud. Kar Szociológia DI .....	152
<b>Sumi Ildikó:</b> Légszennyező anyagok adszorpciójának modellezése, az eredmények oktatásban való alkalmazásának lehetőségei -/Eszterházy Károly Főiskola, Neveléstudományi Doktori Iskola/ .....	166
<b>Sütő Tímea:</b> Fogyasztói jogok az energetika területén/ELTE-ÁJK/ .....	174
<b>Szente László, Balogh Zoltán, Varga Zoltán Kristóf, Biró László, Haller József, Aliczki Manó:</b> A traumatikus élményekre adott viselkedési válaszok endokannabinoid szabályozása – az anandamid és a 2-arachidonoil-glicerol eltérő szerepe – MTA Kísérleti Orvostudományi Kutató .....	182
<b>Ujhelyi Nelli:</b> Közösség és önkéntesség. Egy debreceni segítő szerveződés szerepvállalása a 2015-ös migrációs krízisben/Debreceni Egyetem Néprajzi Tanszék/ .....	189
<b>Ujvári Anna:</b> Civil szervezetek a toleranciáért – A kontaktus hipotézis és az informális oktatás a gyakorlatban/ELTE ÁJK Politológia Doktori Iskola/ .....	201
<b>Varga Klaudia:</b> Érzékenyítő gyakorlatok mozgás- és kommunikáció akadályozottságokra /játékgyűjtemény/ .....	207
<b>Varga Szamanta:</b> Érzékenyítő gyakorlatok beszéd és hallás akadályozottságokra /játékgyűjtemény/ ...	211

**E különös kötet a jövő hírnöke.**

Lektorálta: Mező Katalin

### **Absztrakt**

A látássérültek életük során nehezebben alakítanak ki személyes kapcsolatokat, főképp azon személyek, akik születésüktől fogva nem rendelkeznek a látás érzékelésével. Ilyen esetekben a kötődés is sérül, hiszen édesanyjukkal a vizuális kontaktus megteremtése akadályokba ütközik. Továbbá az anya, akinek látássérült gyermeke születik, nehéz feldolgozási időszakon megy keresztül, mert ha nem figyel oda gyermeke kötődésére, akkor rossz irányba sodródhat a biztonságos bázist nyújtó kapcsolat. A kevés ide kapcsolódó irodalmon át végig lehet tekinteni a két folyamat kiindulási pontjait, annak megakadásait, és hibás irányba való terelődésének negatív következményeit. Továbbá saját kutatások alapján tényleges statisztikai adatokon keresztül végig követhető, hogy a látássérültek kötődési stílusa egy olyan pszichológiai ágens, amelyre nagy hangsúlyt és figyelmet kell fordítani, mert a későbbi felnőtt korban jelentős plusz akadályokat állít az érintett személyek elé.

Magyarországon a látássérülés egy elég jól körülhatárolható megnevezés: az esetek legtöbbszörében azt a személyt nevezzük így, akinek látás maradványa nem éri el a 10%-ot. Persze ez a hivatalos kategorizációs meghatározás. Mivel a 10% alatti látás inkább már csak látás maradványnak nevezhető, látássérültnek számít az a személy is, aki e fölött áll, viszont fontos hangsúlyozni, hogy látássérülése, vagy látásának romlása akadályoztatja a mindennapi életben, és ezen nehézségek leküzdéséhez szükséges számára több idő, energia, vagy pedig sajátos segédeszköz.

E tanulmány szempontjából egy másik fontos fogalom a kötődés. A kötődés első leírója John Bowlby, aki egy ösztön alapú viselkedéses mintázatként fogalmazta meg ezt a jelenséget. Ennek a funkciónak a legfontosabb szerepe a védelem biztosítása. Védelem a veszélyek és lehetséges fenyegetések ellen. Elképzelése alapján a csecsemő egy bioszociális ösztönrel születik meg, mely arra készíti, hogy szoros kapcsolatot alakítson ki a körülötte lévő személyekkel, főképp- ideális esetben- édesanyjával. A csecsemő számára a kötődési személy fogja biztosítani a biztonságot a fenyegetések ellen. Ezáltal a közelség elengedhetetlen. Ez a rendszer dinamikusan működik. Amennyiben a gyermek explorálni kezd, tehát felfedezi a körülötte lévő világot, a rendszer inaktívvá válik, viszont amint elér egy kritikus távolságot, aktiválódik, és újra beállítja a biztonságos távolságot. Ennek a rendszernek a feltérképezésére és vizsgálatára Ainsworth létrehozott egy vizsgálati módszert. Ez az idegen helyzet vizsgálat. Ennek a módszernek a segítségével a másfél éves korú gyermekek kötődését lehetett vizsgálni. A teljesség igénye nélkül a vizsgálat a következőképpen nézett ki: az anya gyermekével bement a kísérleti szobába, ahol játékok találhatók. Itt közös exploráció és játék zajlik. Majd belép a vizsgálat vezetője és becsatlakozik a játékba. Ezt követően az anya kimegy a szobából, így a gyermek egyedül marad a vizsgálatvezetővel. Itt történik az első szeparáció. Idővel a vizsgálatvezető is kimegy a helységről így a gyermek egyedül marad, ez a második szeparáció. Majd az anya visszatér a szobába. A kísérlet során figyelték a gyermek viselkedéses reakcióit és mintázatait a szeparációs helyzetekben és az újra találkozás során is. A megfigyelések alapján három különböző viselkedéses mintázatot írtak le:

- *Biztonságosan kötődő.* A gyermek biztonságos bázisként tekint édesanyjára és azonnal explorálni kezd. Szétválasztás esetén hiányolja édesanyját, de megnyugtatóra pozitívan reagál. Az újra egyesülés során örömmel fogadja anyját, majd a teljes megnyugvás után ismét explorációba fog.
- *Az elkerülő mintázatú kötődés.* Többet explorál, anyjára kevesebb figyelmet szentel. Szétválasztás esetén enyhe distressz vehető észre, enyhe válasz reakció. Újra egyesülés során belemélyül az explorációba, nem vesz tudomást anyja megérkezéséről. Amint

édesanyja közeledni kezd, gyenge ellenállás észlelhető, olykor merevség is. Fontosabb az exploráció mint a kötődés.

- *Ambivalens csoport.* A kezdetektől kezdve nehezen mozdul el anyja közeléből, olykor az exploráció nem is igazán érdekli. Szétválasztás esetén megnyugtathatatlan. Újra egyesülés során ellenáll anyja vigasztalási szándékának és gyakran dühroham is jellemzi, vagy éppen ennek ellentéte, túlzott izgalom tör rá. Ebben az esetben nem talál megnyugvást anyjánál. Fontosabb a kötődés, mint az exploráció.

A későbbiek során alkottak egy újabb csoportot: a *dezorganizált kötődésű gyermekek* a rendszertelen kötődési mintázatba tartoznak. A viselkedés zavart, gyakran egyidejűleg ellentétes viselkedések figyelhetők meg. Indirekt, sztereotip mozgások jellemzik. A gyermek zavart, és általában mutatják a félelmet is a gondozótól. Előfordulhat, hogy viselkedéses csend lép fel.

A témát tekintve két fontos fogalmat végig járva a teljesség igénye nélkül, láthatjuk a kérdés fontosságát és teljes mértékű aktualitását. A látássérült és anyja közti kapcsolat fontos kérdéseket vet fel. Akár képletesen is megszemlélhetjük, ha segítségül hívjuk a mitológiákat. Héphaisztosz alakjával találkozhatunk, ami a legközelebb áll a témához. Mivel fogyatékosan született- anyja megtagadta magától, sőt ledobta az Olümposz tetejéről. Ez a fogyatékos gyermeknek talán a legnagyobb traumája: az anyja megtagadja őt. A fogyatékos gyermek így teljesen magába zuhanhat, akár még halálfélelme is lehet. Gyakran nem tudja és nem érti, hogy miért is jött ő a világra (Kálmán, Könczei, 2002).

Minden gyerek fejlődése szocializációja és személyisége kialakulása szempontjából a család a legfontosabb közeg. Amilyen környezetben és amilyen neveltetések között nő fel, olyanná fog válni a gyerek. Bowlby úgy határozza meg a családot, mint a tagok egymás iránti ragaszkodása útján kialakult konstrukció. Winnicott a család alapjának az anyja és az apa szövetségét tekinti, közös felelősség tárgyaként pedig az együtt létrehozott gyermeket, az új emberi lényt nevezi meg. Rutter pedig védelemként, meghitt menedékként tekintett a családra. A mai családok igen változatosak: vannak egyszülős családok, átlagos nukleáris családok, nagy családok vagy éppen nevelőszülős családok. Egy közös pont van minden családban: a közös kommunikációs rendszer. Megértik egymás hangsúlyváltozásait, metakommunikációit, mimikáit, egyéb nem verbális jelzéseit. Egyedül a sérült gyermeket nevelő családokban van ez másképp. Ott mintha elveszne ez a készség. Talán a trauma hatására, de nem képesek megérteni a különféle jelzéseket, verbális és nem verbális jeleket. Minden családtag a saját érzelmi libidója, állapota és saját értelmezési módja szerint lát minden jelzést és ezek alapján formál véleményt is (Kálmán, Könczei, 2002). Minden családtag más-más reagálási móddal rendelkezik a fogyatékos családtag felé, s mindenki másféle viselkedést mutat. A következőkben leírom, hogy az egyes családtagok miként viselkednek ebben a helyzetben. Főként a látássérültekre összpontosítva, de lesznek olyanok is, amikor általánosságban, mindenfajta fogyatékos gyermek családjára vonatkozóan írok.

### **Anyja és gyermeke közti kapcsolat**

Biztosan kijelenthetjük, hogy nem csak a vak, hanem az ép látású gyermek szempontjából is a legfontosabb hozzátartozó az anyja. Az anyja az, aki kihordja őt, aki megszüli. Vele alakul ki a legelső és legszorosabb kapcsolat. Ezért fontos, hogy mélységében áttekinthessük az anyja traumáját, pszichés reakcióit abban az esetben, ha gyermeke nem olyan lett, mint amilyenre várt.

Az anyja alapvetően várja gyermekét, úgy tekint rá, mint az egyetlen olyan személy, aki akkori állapotában, születésével a legnagyobb boldogságot tudja adni. Tervezget még születése előtt, türelmetlen és kíváncsi. Ám, míg az ép gyermek születése öröm, vidámság a családnak és az anyának, addig a sérült gyermek születése szomorúság és fájdalom. Míg gyermekében anyja normális esetben jövőjét látja, tervezeti jövőjét, önmegvalósítást remél, büszkeség tölti el, addig vak gyermek születése esetén anyja kétségbeesik, gyermekében csak a szenvedést, a kint látja, nem nyújt örömet gyermekének látványára, s csak a megbélyegezettségre, a kizártságra tud gondolni (Illyésné et al, 1987; Kálmán, Könczei, 2002; Pálhegyi, 1981; Pálhegyi, 1998). Gyermekeire gyakran nem tud úgy tekinteni, mint sajátjára, nem képes elfogadni, hogy ilyesmi történt. Ezek a gondolatok, ha megjelennek az anyában, teljes mértékben tudattalanok (Pálhegyi,

1981). Ugyanakkor az anyában, mivel már személyisége kialakult, benne van az az interiorizált, ösztön törekvéssé alakult követelmény, hogy az anya szeresse gyermekét (Pálhegyi, 1998). A fogyatékos gyermek jelenléte hatalmas terhet jelent az anyának és egyben az egész családnak. Ez a teher szinte alig, vagy néha nem is elviselhető, s az anya szinte beleroppan gyermeke pusztá látványába is (Illyésné et al, 1987).

A fogyatékos gyermek esetében az *anya* gyakran – mivel semmilyen tapasztalati tudása nincs – *kétféle hibát követhet el*.

*Elsőként* is túlzott gondoskodással elkényezteti, mindenben kiszolgálja gyermekét. Féltreértelmezi a szeretetet (Illyés, 1987; Illyésné et al, 1987; Isépi, 1996; Pálhegyi, 1981; Pálhegyi, 1998). Azzal, hogy kiszolgálja, mindenben csak ront a helyzeten. Ugyanis a gyerek egyrészt teljesen önállóan lesz, nem fogja tudni magát kiszolgálni, ellátni (Pálhegyi, 1981). A másik probléma az ezzel az anyai viselkedéssel, hogy a gyermek úgy fogja érezni, hogy sajnálják, önálló tevékenységektől szándékosan visszatartják. Így a túlzott segítségnyújtás is negatív tükörré válhat, hisz a vak gyerek úgy fogja gondolni, hogy ő semmire sem alkalmas. Szerencsétlen, aki helyett mindent meg kell csinálni (Pálhegyi, 1981). Tehát ha az anya vagy bármelyik szülő sokáig érezteti azt, hogy „úgysem fogod tudni megcsinálni”, „várj, segítek, mert ez neked nem megy”, akkor a gyerek ezt interiorizálni fogja, és a fejében már úgy fog hangzani hogy: „úgy sem tudom megcsinálni”, „nekem ehhez segítség kell, mert nem megy úgysem” (Kálmán- Köncei, 2002). Ezzel az anyához nagy valószínűséggel ambivalens módon fog kötődni a gyermek. Úgy érzi, hogy semmire nem képes anyja nélkül, semmit sem tehet anyja hiányában. Az anya elérheti, hogy gyermeke csakis rá lesz utalva. Önállóan semmihez sem fog tudni kezdeni. Ilyen helyzetben maga az anya viselkedése is ambivalens, hiszen elkeseredett gyermeke sérülése miatt, nem tudja ezt a traumát feldolgozni. Vak gyerekeiben csak a fájdalmat látja, mint ahogy azt már korábban említettem. Mivel leplezni próbálja ezeket az érzéseket, büntudatból kényezteti gyermekét (Illyésné et al, 1987; Pálhegyi, 1998). Ezekon a problémákon kívül még okozhat szenzoros deprivációt is az a magatartás, hogy túlzottan féltik és magukhoz láncolva mindenben kiszolgálják a vak gyereket. A szenzoros depriváció érzéketlen ingerektől való megfosztottságot jelent. Az érzékszerv által kialakult pszichológiai üres mező, vákuum, amit a gyermek az önálló felfedezésekkel, a többi érzékszerv fejlesztésével pótolni tudna, ha hagynák (Pálhegyi, 1981).

A *másik* leggyakoribb helytelen viselkedési mód, amikor az anya nem törődik gyermekével, elhanyagolja és megfosztja minden gondoskodástól és szeretettől (Illyés, 1987; Illyésné et al, 1987; Isépi, 1996; Pálhegyi, 1981; Pálhegyi, 1998). Ebben az esetben sem alakulhat ki biztonságos kötődés, hisz az anya megvon minden figyelmet sérült gyermekétől. Így az anyja mellett, mégis szinte anyja hiányában kell felnőnie. Ilyen helyzetben gyakran előfordul az, hogy a szülők intézetbe adják a gyereket.

Ez a két magatartás teljes mértékben helytelen. Az anyának el kell fogadnia vak gyermekét úgy, ahogy van, s őt is a család egyenjogú tagjának kell tekinteni. Ne élvezzen előnyöket más családtaggal szemben, de hátrányai se legyenek pusztán a fogyatékoságához való viszonyulás miatt (Illyés, 1987; Isépi, 1996). Szerencsére a fent említett két viselkedés mellett *vannak ilyen szülők is*. Idejében felfigyelnek a problémákra, nem szégyellnek segítséget kérni. Segítségkérés esetén a kapott tanácsokat meg is tartják (Illyésné et al, 1987).

Az anyára még jellemző egy bizonyos viselkedési mód. Akár fogyatékosan született gyermeke, akár később korban vált azzá, a fogyatékoság „felfedezése” után az anya *örök csecsemőként* fog rá tekinteni. Ez részben hasonló az első leírt viselkedési módhoz, mert itt is úgy kezeli gyermekét, mintha örök időkre tehetetlen maradna. A különbség ott észlelhető, hogy hiába felnőtt korában válik fogyatékosá a személy, akkor is elveszti felnőtt jogait. Az anya továbbra is csecsemőként tekint rá, ami teljes mértékben káros annak személyiségére (Kálmán, Köncei, 2002).

Végigtekintettük, hogy milyen rossz viselkedési módokkal reagálhat az anya gyermeke fogyatékoságára. Ezek után szükséges megnéznünk, hogy milyen utat jár be az anya a gyermek születésétől az elfogadásig, s milyen *védekezési mechanizmusok* léphetnek fel. Pálhegyi Ferenc könyvében háromféle érzelmi elfogadást különböztet meg:

- 1) a teljes érzelmi elfogadás: amikor az anya elfogadja érzelmileg a sérült gyermeket. Ugyanakkor nem biztos, hogy reálisan látja annak helyzetét és gyakori az irreális remény is a gyógyulásban.
- 2) A kedvezőtlen érzelmi viszony, amikor is vagy túlságosan gondoskodni akar gyermekéről, vagy pedig túlságosan elhanyagolja őt. Ezek mellett azonban biztosítani akarja a megfelelő fejlődéshez szükséges feltételeket, de nem tudja optimálisan megtalálni őket.
- 3) Az elutasító érzelmi elfogadás, amikor a problémák miatt másokat hibáztat az anya és a gyermek érzelmi igényeit sem elégíti ki (Pálhegyi, 1998).

Az elfogadás útját Kálmán Zsófia másképp írta le. Az ő gondolatmenete szerint a fogyatékos gyermek születésekor az anya egy egyfajta „bánat utcára” lép, ahol végig kell mennie, s eközben különböző szakaszokon esik át (Kálmán, Könczei, 2002).

Az első szakasz a magány szakasza. Ugyanis az ép gyermek megszületésekor a rokonság, a barátok, az ismerősök látogatóba jönnek, szinte „csodájára” járnak az újszülöttnak. Fogyatékos gyermek születésekor ez másképp van. A rokonság, a barátok, ismerősök nem akarnak alkalmatlankodni, nem akarják látni az anya szomorúságát. Úgy érzik, hogy jobban teszik, ha távol maradnak.

A következő szakasz a tagadás szakasza. Ilyenkor az anya próbálja leplezni saját szomorúságát és közben a gyerek problémáit is részben vagy teljes egészében tagadni próbálja. Ezek után jön az okok és a bűnbakok keresése. Itt az utolsó szakasz előtt kitérnék arra, hogy az anya nem csak kétféle elhárító mechanizmust alkalmazhat fájdalmának elfojtására. A tagadás – amely révén minden bajt, köztük a betegséget is letagadja – tűnik a legegyszerűbbnek (Kálmán, Könczei, 2002; Pálhegyi, 1998). Használhat még *projekciót*, ahol is a fájdalmat és vele együtt a betegség kialakulásának felelősségét áttolja egy másik személyre. Leggyakrabban az orvos és az apa áll a célkeresztben. Az orvos azért, mert talán tehetett volna ellene, vagy tehetne a jelen állapotában érte valamit. Az apa pedig pusztán génjei miatt lehet hibás (Kálmán, Könczei, 2002; Pálhegyi, 1981; Pálhegyi, 1998). A harmadik elhárító mechanizmus a *reakcióképzés*. Az anyának büntudata van gondolatai és érzései miatt. Ennek következtében azzal próbálja elfojtani őket, hogy kényezteti gyermekét, amiben csak tudja és mindent megad neki. Főleg anyagiak terén. Ezáltal megnyugszik, mivel – ha csupán anyagit is – de áldozatot hozott gyermekéért. Így jó és szerető anya (Pálhegyi, 1998).

Az utolsó szakasz a „bánat utcáján” az alku szakasza. Ebben a szakaszban az anya megpróbál alkut kötni Istennel, az élettel, a sorssal. Felajánl mindent, amit csak tud: saját egészségét, saját szemét, sőt akár életét is (Kálmán, Könczei, 2002). Ha az anya megfelelően kezeli gyermekét és minden belső konfliktuson át tud jutni, akkor a legkedvezőbb helyzet az, amikor elfogadja gyermekét olyannak, amilyen (Pálhegyi, 1981).

Vannak esetek, amikor nem tudja elfogadni és *saját életútját változtatja meg* az anya. Létre jöhet egy olyan attitűd, hogy „megmutatom a világnak, hogy mit neveltek belőle”. Egy másik helyzetben pedig az anya *belsővé teszi a problémát*, ahelyett hogy külsőleg fogadná el vagy harcolna vele. A belsővé tett probléma így már az övé és ebben az állapotban folytatja tovább a küzdelmeket. Sokan iskolákat, egyesületeket, segítő szervezeteket alapítanak, módszereket fejlesztenek ki. Annak ellenére, hogy ezek gyakorta nagyon hasznosak és fontosak, mégsem megfelelő célból születtek meg. Az anya nem saját ambícióját követi, hanem gyermeke állapota ösztönzi (Kálmán, Könczei, 2002).

## **Az apa**

Amikor egy férfi és egy nő szoros kapcsolatban él együtt, akkor egy burok alakul ki körülöttük, hogy kialakítsa a sajátos életüket. Amikor születik egy gyermekük, az anya és a gyermek egy külön burokba záródik. Ezt hívják az anya és gyerek duáluniójának. Ez a burok egy idő után megszűnik és az apa, anya és gyermekük egy burokban lesznek. Fogyatékos gyermek esetén ez a duálunió anya és gyermeke között gyakran egyáltalán nem, vagy csak nagyon későn szűnik meg.



Az apa így kirekesztődik a gyermeke fejlődéséből. Sok esetben előfordul, hogy csak az anya képes észlelni a vak gyerek jelzéseit, rezdüléseit. Az apa nem tudja, hogy viselkedjen gyerekével és inkább megmarad csendes, hallgató félként a gyermek nevelésében. Ezen kívül az apa magára vállalja az anyagiak biztosítását, ami nem kis feladat részére és így a nap nagy részében nincs is jelen a családi életben. Azokban az esetekben, ahol a fogyatékoság később alakul ki és előtte a gyermek sok időt töltött apjával, ugyanúgy kialakulhatnak azok a viselkedések, amelyek az anyánál tapasztalhatók. Az apa életútja is megváltozhat úgy, hogy belsővé és sajátjává teszi a problémát. Az anyával ellentétben ő viszont nem módszereket alkot, hanem segítő eszközöket fejleszt ki (Kálmán, Könczei, 2002).

### **Testvérek**

A testvéri kapcsolatnál kétféle lehetőség van: a fogyatékos gyerek az idősebb vagy a fogyatékos gyerek a fiatalabb. Abban az esetben, ha idősebb a fogyatékos gyerek, akkor már a szülőket trauma érte, ezért kevésbé szeretnének újabb gyereket. Félnék attól, hogy újra megismétlődik a helyzet. Ha mégis vállalnak egy második gyereket, akkor azt különös figyelem fogja övezni. Mindentől óvni fogják, nem hagyják magára szinte egy pillanatig sem, hogy nehogy történjen vele is valami. Azonban ha már betöltött egy bizonyos kort, akkor ugyanaz vár rá, mint azokra, akiknek fiatalabb testvére sérült. Amikor a fiatalabb testvér rendelkezik valamilyen hátránnyal, a szülők minden figyelmüket neki szentelik. Az egészséges testvér úgy érezheti, hogy ő el van hanyagolva, vele nem töltenek annyi időt, mint testvérével. Az ilyen gyerekek idejekorán felnőtté válnak, megtanulnak felelősséget vállalni testvérükért. Gyakran *kimarad az igazi, gondnélküli gyerekkor*. Vannak olyan esetek, mikor *testvérük iránt haragot éreznek, sőt* legszívesebben bántanak is, de ezt nem lehet a szülők miatt. Félnék a jövőtől, mert úgy érzik, ha szüleik már nem lesznek, akkor testvérük rájuk marad, és ők nem élhetnek független életet, hisz folyton testvérükről kell gondoskodni. Sokszor az ilyen gyerekeket kicsúfolják kortársaik testvérük miatt, és ez ellen nem tudnak védekezni. A támadás nem őket, hanem sérült hűgukat vagy öccsüket éri. Fontos hangsúlyozni, hogy mindezek ellenére ezek a gyerekek *szeretik testvéreiket*. S a fogyatékos testvér jelenléte nem csak hátrányokkal, hanem előnyökkel is jár. A gyerek társainál sokkal empatikusabb, proszociálisabb, felelősségteljesebb lesz (Kálmán, Könczei, 2002).

### **Nagyszülők és más rokonok**

A nagyszülőknél *három kategória* van: szemlélő, védő, vádló. A szemlélők tulajdonképpen nem vesznek részt semmilyen téren a fogyatékos gyermek nevelésében. Lehetnek védők és vádlók is egyben, de mindig pusztán csak szemlélik az eseményeket. A védő szerepben lévő nagyszülők védik unokájukat, minden megtesznek érte: vigyáznak rá, hordják szakemberekhez, óvodába, iskolába viszik. Előfordul, hogy nem ugyanazon véleményen vannak a nevelési kérdésekben, mint a szülők, ami konfliktusokat okozhat. A vádló nagyszülő gyermekét vádolja unokája betegsége miatt, de gyakori az az eset, amikor a vejenek vagy a menyének tulajdonítja a sérülés eredetét.

A rokonság többi részére a megmaradás, vagy az elmaradás jellemző (Kálmán, Könczei, 2002).

### **Sérült szülők és gyerekek**

Abban az esetben, amikor a szülőnek van valamilyen fogyatékosága, a gyermeke pedig ép, ugyanaz történik, mint a testvéri kapcsolatnál. A szülő akarata ellenére „kihasználja”, hogy segítséget tud kérni gyerekeitől, így az igen hamar beletanul a szakszerű segítségnyújtásba. Bár a gyerek sokszor élvezzi, hogy olyan feladatokat bízhatnak rá, ami felnőtt, mégis idővel menekülni próbálnának a helyzetből. A szeretet azonban őket is visszatartja. Rájuk is jellemző a gondatlan gyerekkor gyakori kimaradása, de egyben a fejlett empatikus képességek is. Náluk is feltétlenül ki kell hangsúlyozni, hogy minden esetben szeretik szüleiket (Kálmán, Könczei, 2002).

Végigtekintve a legfontosabb személyeket a látássérült gyermek környezetében, láthatjuk, hogy fontos dinamikák figyelhetők meg minden kapcsolat esetében. Talán a legfontosabb, ahogyan azt hangsúlyoztam is, az anyával való viszony, a vele lévő kötődési mintázat a legszemléletesebb. Fontos ismételtén kihangsúlyozni, hogy bármilyen stílus is alakul ki, vagy bármilyen stílusban neveli gyermekét az anya, mindenképp szereti azt. Továbbá nem feltétlenül az ő viselkedésének következménye, ha gyermeke nem biztonságos kötődést mutat, hiszen láthattuk, hogy a többi családtag is nagy befolyással bír, főképp egy látássérült gyermeknél, akinél talán kiszolgáltatottabb a helyzet is. A gyermek megszületésekor a szülőknek alaphelyzetben is komoly döntéseket kell meghozniuk, ez látássérült gyermek esetén talán még súlyosabbá és következmény dúsabbá válik. Hiszen nem csak a gyermekneveléssel kapcsolatos fontos döntéseket és kérdéseket kell megválaszolniuk, hanem meg kell birkóznuk a helyzettel, és segítséget kell nyújtaniuk ahhoz, hogy gyermekük is képes legyen feldolgozni azt. Továbbá olyan fontos döntéseket kell meghozni, hogy milyen területen, iskolai rendszerben oktassák. Lehetőségük van szegregált intézménybe beíratni a gyermeküket, és ez esetben biztos szakemberek kezébe adják gyermeküket. Azonban ez a megoldás részben lehet a felelősség lerázásának dinamikája is. A szülők a terhet átrakják az iskolára és könnyedén úgy vélik, hogy a szükséges dolgokat ott is megtanulja majd gyermekük. Valóban a látássérüléssel kapcsolatos fontos helyzetekre felkészül a tanuló, de eközben az élettől és a többi ép látású tanulótól elzárva oktatják, ezen felül ezek az intézmények főképp bentlakásos rendszerűek, így szüleivel is ritkán találkozik a látássérült. Ebből kiindulva, sem családja, sem a gyermek nem tud megfelelő szocializálódni, saját családja nem fog megfelelő coping mechanizmusokat kifejleszteni az állapottal szemben. A másik lehetőség az integrált oktatás, melynek szintén vannak hátulütői. Itt a gyermek családja támogatásában nevelkedik, azonban az iskolatársak részéről elszenvedhet negatív következményeket. Hiszen visszatérve az alapkérdéshez, a megfelelő kapcsolat kialakítási képesség kifejlesztéséhez, nem csupán biztonságos kötődés szükséges egy látássérült esetén, hanem hogy saját állapotával szemben is elfogadóan tudjon viselkedni és gondolkodni. Amennyiben saját maga elszeparálódik és nem dolgozza fel állapotát szintén kialakulhatnak kapcsolati problémák.

### **Kutatási eredményeink**

Az elvégzett kutatás során *86 látássérült személy* töltött ki kérdőíveket és tesztek a személyiségükkel, helyzetükkel és kötődésükkel kapcsolatosan. A mintában vegyesen vettek részt férfiak és nők, és a korosztály is elég széles körű lett ahhoz, hogy ne csupán a látássérült fiatalokra kelljen leszűkíteni a kérdéskört. A kötődési mintázattal kapcsolatosan az *RSQ kapcsolati kérdőívet* töltötték ki a résztvevők.

A kérdőív a biztonságos, az aggodalmaskodó, az elkerülő és a bizalmatlan kötődési mintázatok mérésére szolgál. A magyarra fordított változat pszichometriai elemzéséhez 303 egyetemi hallgatóval és kórházi dolgozóval vették fel a kérdőívet (Csóka Sz.; Szabó G.; Sáfrány E.; Rochlitz R.; Bódizs R., 2007). A faktoranalízis által három faktort különböztettek meg: bizalmatlan, elkerülő, aggodalmaskodó. A biztonságos kötődési mintázatra utaló kérdések a három faktorban oszlanak szét. Az RSQ-kérdőív magyar változatát főként az elkerülő és az aggodalmaskodó mintázat vizsgálására ajánlják.

A kérdőív 30 állítást sorakoztat fel, amikre egy 1 és 5 közötti skálával lehet felelni: 1-Egyáltalán nem jellemző rám; 5-Nagyon jellemző rám. A négy kötődési mintázat vizsgálatához 17 állításra van szükség, de mind a 30 állítás használva volt a kérdőívben. A kérdőívben és annak kiértékelésében nem tértem el az eredetileg leírtaktól.

Az eredmények során a kötődési mintázatok megfigyelésén túl, összevetésbe raktam az oktatási stílussal is. Az előbb leírt okok figyelembe vétele alapján, feltételezhető volt, hogy a szegregált oktatásban való részvétel hatással lesz a kötődési mintázatokra, a kapcsolat kialakítási készségekre. Az eredmények arra mutattak, hogy ez a feltételezés téves volt, hiszen mindkét csoportban hasonló arányt mutattak a kötődési stílusok, és még inkább tendencia mutatkozott arra, hogy az integrált oktatású diákok mutatnak kevésbé biztonságos kötődést.

Magát a kötődési stílust tekintve a minta teljes mértékben az *elkerülő mintázat felé tolódik el*. A minta 66%-a ilyen kötődési stílusba sorolható be. Ambivalens mintázat kevésbé jellemző volt. Mindösszesen 7%. A biztonságosan kötődő egyének csak 27%-al képviseltették magukat. Az adatokból jól látható, hogy magas arányban szerepelnek az elkerülő kötődésűek a látássérültek körében. Megfigyelhető, hogy tendenciaszerűen a függetlenséggel kapcsolatos állítások során volt a legtöbbször maximális pontszám. Ezek alapján a látássérült személyek inkább elkerülik vagy nehezebben alakítják ki a személyes kapcsolatukat. Az anya esetében ez arra utalhat, hogy a gyermek sokszor volt magára hagyva, sokszor kellett azt megélnie, hogy bizonyos számára még nehéz feladatokat, kihívásokat önállóan kellett megoldania, elvégeznie, és ehhez a látássérülés még hozzá is segített. Hiszen a látássérülésből adódó nehézségek vagy akadályok legyőzésében ezek a személyek nem számíthattak más segítségére. Nehezen engednek be bárkit személyes területükbe, és inkább az az érzés van bennük túlnyomóan, hogy függetlenül, önállóan is el tudják végezni feladataikat. Viszont ahogyan azt már írtam, nem csupán az édesanya viselkedési módja tud kihatni erre, véleményem szerint saját állapotuk elfogadása is nagymértékben befolyásoló tényező. Amennyiben elzárkózik a személy és csupán saját sorstársaival lép kapcsolatba, megjelenhet az a büszkeséghez hasonlatos érzés, amely arra buzdítja, hogy ne kérjen segítséget, és hogy függetlenül másoktól, másokra hagyatkozás nélkül oldja meg életét. Egyfajta bizonyítási vágy jelentkezik, amely akár önromboló mértéket is elérhet, amikor már a személy nem képes meglátni saját korlátait, határait.

Kijelenthetjük tehát hogy a kötődési mintázat alakulása a látássérülteknél egy fontos és érdekes kérdéskör. Az eredményeket tekintve és összegezve láthattuk, hogy az elkerülés jellemzi inkább őket az adott mintában, viszont ennek mögöttes okai, és dinamikája a kutatás során rejtve maradt. Csupán feltételezhető, hogy az édesanya feldolgozási szinteken való elakadása, és negatív állapot elfogadása járul e hozzá, vagy pedig a látássérült saját helyzetének feldolgozása alapozza meg ezt az eredményt. *A függetlenség érzése* minden egészséges személyben megjelenik, így semmiképp nem kijelenthető hogy a látássérültek ebből a szempontból rosszabbak lennének, azonban lényeges hogy a kapott eredmények az életükben milyen mértékben jelennek meg. Milyen hatással van ez az életükre, kapcsolat kialakítási szokásaikra, szociális interakcióikra.

### **Köszönetnyilvánítás**

E tanulmány a Professzorok az Európai Magyarországiért Egyesület által megvalósított NTP-FTH-15-0075 azonosító számú „Fiatal tehetségek a különleges bánásmódot igénylőkért” pályázat keretében jelent meg. Ezúton is szeretném megköszönni mentorom, Mező Katalin támogatását!

### **Felhasznált irodalom:**

- Illyés Gy., Illyés S., Jankovich L., Lányi M. (1987): Gyógypedagógiai pszichológia. Akadémiai Kiadó, Budapest
- Kálmán Zs., Könczei Gy. (2002): A Taigetosztól az esélyegyenlőségig. Osiris Kiadó, Budapest, 20-121 old., 363-493 old.
- Kálmán Zs. (2004): Bánatkő. Sérült gyermek a családban. Bliss alapítvány, Budapest
- Pálhegyi F. (1981): Fejezetek a vakok pszichológiájához. MVGYOSZ, Budapest
- Pálhegyi F. (1998): A gyógypedagógiai pszichológia elméleti problémái. Nemzeti Tankönyvkiadó, Budapest
- Pálhegyi F. (1999): Személyiséglelektani kalauz. Nemzeti Tankönyvkiadó, Budapest, 86-93 old.

Mentor és lektor: Dr. Mező Ferenc

### **Absztrakt**

A *perfekcionizmus* kutatások alig két évtizedes múlttal rendelkeznek. Napjainkban a témában kutató szakemberek jelentős része osztozik abban az álláspontban, hogy a perfekcionizmusnak két formája lehetséges: a környezeti elvárásoknak való megfelelés kényszeréből táplálkozó negatív perfekcionizmus és a személyes elvárások támasztotta normáknak való megfelelési igénnyel jellemzett pozitív perfekcionizmus. A perfekcionizmus röviden úgy írható le, mint a tökéletesség legmagasabb fokának megvalósítására való törekvés.

A *cigányság* 1960-as évektől kezdődően egyre nagyobb létszámban jelent meg a magyarországi *oktatási intézményekben*. Az iskolákba járó többségi társadalomhoz tartozó tanulók és családjaik nehezen fogadták be az eltérő kulturális háttérrel rendelkező tanulókat, diszkriminációjuk egyre erősödött. Hamarosan megkezdődött oktatási szegregációjuk és a cigány gyermekeket egyre nagyobb akadályok választották el a továbbtanulás lehetőségétől s a hátrányos helyzetből való kitöréstől. Az etnikai különbségek szította konfliktusok napjainkig nem csendesedtek el. A magyar lakossághoz képest kisebbségben lévő cigányság számos helyzetben szenved el negatív irányú megkülönböztetéseket napjainkban is.

Kutatómunkánkban 179 fő többségi társadalomhoz és cigánysághoz tartozó tanuló vett részt. Az adatelemzés során megdöbbentett, milyen magas arányban jellemzi – a kérdőív alapján – a cigány származású tanulókat a perfekcionizmus, holott pedagógusaik előzetesen tájékoztattak róla, hogy a tanulmányi eredményeik alapján nem várhatók ilyen eredmények a körükben. A perfekcionizmuson túl megvizsgáltuk a tanulás iránti attitűdben jelentkező különbségeket, valamint sor került a nemi különbségek feltárására is.

**Kulcsszavak:** perfekcionizmus, cigányság, tanulás iránti attitűd

### **Abstract**

Researches of perfectionism has only a two-decade-old story. Nowadays, researchers agree that two types of perfectionism are exist. Negative/maladaptive perfectionism is well known of a depending of other's criticism, opinions and norms, meanwhile positive/adaptive perfectionism is identified by high subjective norms. Perfectionism is a tending to reach the highest level of perfection.

From the 1960' years, more and more Romani people started to learn in hungarian schools. It was hard to handle the cultural conflicts for the students of majority population and their family, and the discrimination of Romani students deepened. These conflicts still exist, nowadays.

179 students took part in our research. It was appalling, how many Romani students involved in perfectionism, although their teacher informed us that it is almost impossible on the basis of their marks. In our research we examined learning attitudes too, as well as gender differences.

**Keywords:** perfectionism, Romani, learning attitude

### **Perfekcionizmus**

A perfekcionizmus a tökéletesség megvalósítására való tendenciát fejezi ki. Egy nyughatatlan törekvést az olykor irreálisan magas belső vagy külső elvárásoknak való tökéletes megfelelés felé.

A perfekcionizmus kutatások alig néhány évtizedes múltira tekintenek vissza. A XX. Század első évtizedeiben Sigmund Freud (1914, idézi Döme 2002) és Karen Horney (1939) munkájában is megjelent mint fogalom, bár szemléletük annak negatív jellemvonásaira koncentráltak és más pszichés megbetegedések mellett tárgyalták. Freud a nárcizmusban megjelenő perfekcionista késztetésekről írt. A nárcisztikus személy legfőbb ismérve az én felnagyításán túl a társak teljesítményének, képességeinek, adottságainak meghaladására való törekvés. Azaz, a mindenki felett álló tudás, erő, szépség megszerzésének vágya. Cél a tökéletesség. Horney a perfekcionizmusban megjelenő felsőbbrendűség-tudat és szadisztikus elégedettségérzés dinamikáját írta le. A perfekcionista erkölcsi és morális értelemben is megköveteli a tökéletességet. Erkölcsi vétség esetén lelkiismeretfurdalását önmarcangolással erősíti és társai körében hangot ad önelítélésének. Amennyiben társai igyekeznek őt felmenteni és jelentékteleníteni vétségének súlyosságát, a perfekcionista fölényesen elutasítja azt. Ebben az esetben felsőbbrendűségérzésének az erkölcsi normákra való másokat meghaladó érzékenysége ad alapot. Horney szadisztikus elégedettségérzésként definiálta ezt a jelenséget.

A legjelentősebb perfekcionizmus kutatások a '90-es években láttak napvilágot. Frost és tsai. (1990) a perfekcionizmus felépítésének alaposabb vizsgálata érdekében részeire bontották azt és egy Multidimenziós Perfekcionizmus Skála néven ismert mérőeszközzel mérhetővé is tették. Multidimenziós szemléletmódjuk hat meghatározó tényezőt különített el, amelyek pozitív irányba befolyásolják a perfekcionizmus kialakulását. A legmeghatározóbbnak a *hibákkal való aggodalmas törődés* bizonyult. A perfekcionista nem tűri el a feladat egészét adó részfeladatokban történő hibázást. Egyetlen hiba végzetes hiba, és a feladat egészét kudarcra determinálja. A legapróbb hibák akár napokra lekötik a perfekcionista figyelmét és feltartóztatják a feladat előrehaladását. Ezen túl pozitívan hat a perfekcionizmusra a *precizitással, rendszerrel és szervezethez való aggodalmas törődés*. Talán, szinonimájaként említhető a rend, a szimmetria és szabályosság felé való megrögzött tendencia. A szülők szerepe itt sem maradhatott soron kívül. Rögtön a következő a sorban *a szülői értékelésekkel és kritikákkal való túlzott törődés*. A gyermek kudarcért való megbüntetése, súlyosabb esetben a kiváló teljesítményről való hajszálnyi lemaradását követő szankciók azt sulykolják belé, hogy csak a tökéletesség elfogadható. Ez a tapasztalat elkíséri élete további részében, amennyiben, a *szülői elvárásoktól való erős függéssel* párosul. A perfekcionizmus kialakulását elősegítik, továbbá, a *magas személyes normák*. A személyes normák olyan elfogadott értékek, amelyek akkor is magukhoz igazítják az egyén viselkedését, ha az adott cselekvéskor rajta kívül senki más nincs jelen. Ezek a normák a gyermek nevelése során alakulnak ki és válnak a belsővé. Bár személyesen elfogadottak, nem védettek az irrealizmussal szemben. A perfekcionizmus erősítését nem önmagukban a személyes normák adják, a hangsúly azok rendkívüliségén van. További meghatározó tényező a *kétkedés a saját munka minőségében*. A perfekcionista tevékenységét nemcsak a hibák zavarhatják meg, hanem annak a megkérdőjelezése is, hogy ő képes maradandót, minőségit és kiemelkedőt alkotni. Ez az állítás első hallásra paradoxon kijelentésnek tűnhet, azonban a következő magyarázattal beilleszthetővé válik a perfekcionizmusról alkotott képbe. A perfekcionista késztetések ebben az esetben a munka minőségének folyamatos javításában jelentkeznek. A kétkedésből fakadó végtelen tökéletesítések akadályozzák a határidők betartását, így a perfekcionista egyszer csak rá kell eszmélnie, hogy az adott feladattal kapcsolatos lehetőségek elúsztak mellette.

A perfekcionizmus multidimenziós szemlélete Hewitt és Flett (1991) munkásságát is megihlette. Egy évvel Frost és tsai. Munkája után új, perfekcionizmust meghatározó dimenziók feltárással álltak elő, immár az egészségre gyakorolt hatás figyelembevételével. Három dimenziót különítettek el egymástól. Az *énre irányuló perfekcionizmus* magas személyes normákkal jellemezhető, melyek mind kiválóbb teljesítményre sarkallják a perfekcionista. A *szociálisan előírt perfekcionizmus* ennek az ellentettjének tekinthető. A perfekcionista a környezete, a társai elvárásainak kíván megfelelni. Függ a társak véleményétől, negatív megítélésétől, ezért igyekszik úgy igazítani teljesítményét és viselkedését, hogy az pozitív visszhanggal találkozzon. A harmadik perfekcionizmus dimenzió a *másokra irányuló perfekcionizmus*, amely az előbbiekkal ellentétben keveset emlegetett a későbbi tanulmányokban

és kutatásokban. A másokra irányuló perfekcionista a környezetétől várja el a tökéletességet. Hewitt és Flett (1991) szintén létrehozott ezek mérésére egy – Multidimenzióális Perfekcionizmus Skála néven híressé vált - mérőeszközt.

A három dimenzió közül a *szociálisan előírt perfekcionizmust* kapcsolták össze különféle pszichés megbetegedésekkel, főként a depresszióval (Flett és tsai., 1991), a szorongással (Juster és tsai., 1996), a szociális fóbiával (Juster és tsai., 1996; Lundh és Öst, 1996), és az evészavarokkal (Reilly és tsai., 2016). Ezen kívül – többek között – kapcsolatba hozták kényszerbetegségekkel, impotenciával, szívkoszorúér meszesedéssel, alkoholizmussal, irritábilis bélszindrómával (Pacht, 1984), és a dadogással (Amster, 1994). A betegségekkel való kapcsolatának feltárása indokoltá tette további perfekcionizmus kutatások megkezdését.

Frost és tsai. (1993) két évvel később megvizsgálták a két Multidimenzióális Perfekcionizmus Skála közötti korrelációt. Bár a legerősebb, szignifikáns korreláció is csak mérsékeltnek tekinthető, megállapították, hogy az énré irányuló perfekcionizmus és a szociálisan előírt perfekcionizmus korrelációs kapcsolatba hozható a Frost és tsai. (1990) által feltárt tényezőkkel, amelyek segíthetik azok értelmezését. Az *énre irányuló perfekcionista*akra leginkább a *magasra emelt személyes normák* és a *precizitással való aggodalmas törődés* jellemző. A *másokra irányuló perfekcionista* ismerve a *hibákkal való aggodalmas törődés*, valamint a *szülői értékelésekkel, kritikákkal való túlzott törődés* és az *azoktól való függőség*.

Frost és tsai. (1990), valamint Hewitt és Flett (1991) nyomán beszéltek a későbbi kutatások pozitív, ill. Negatív perfekcionizmusról, melyek a személyes normáknak és a külső, környezeti elvárásoknak való megfelelés mentén válnak el egymástól. A negatív perfekcionizmus azonosítható Flett és Hewitt *szociálisan előírt perfekcionizmus* dimenziójával, a pozitív perfekcionizmus, pedig, szintén a két kutató nevéhez köthető *énre irányuló perfekcionizmus* dimenzióval.

A perfekcionizmus sem maradhatott kívül az „öröklés vs. Környezet” vitán. Kialakulása kutatói körökben erősen vitatott. Az első magyarázatok, amelyek igyekeztek megválaszolni a perfekcionizmus eredetének kérdését, a környezet alapjaira építkeztek. Olyan gondolatokat fogalmaztak meg, amelyek a gyermeket körülvevő, az ideálistól távol álló atmoszféráról szóltak. Elutasító légkör, anyaságra éretlen fiatal anyák, törtető szülők magasra emelt mércékkel. Ilyen körülmények között a gyermek egyhamar megtanulja eszközként használni a tökéletességet, hogy felkeltse a figyelmet és megszerezze életelemét, a szeretetet és a törődést (Addelholt-Elliott, 1987, idézi Tóth, 2011). Később megjelentek olyan kutatási eredmények, amelyek a genetikai öröklődést támasztották alá (Iranzo-Tatay és tsai., 2015). Az is elképzelhető, hogy a genetikai eredet és a környezeti befolyás mellett érvelő szemléletmódok összeilleszthetők, amennyiben arra gondolunk, hogy a párválasztás során jelentkező szimmetria iránti preferencia univerzálisnak tekinthető, azaz veleszületetten minden ember vonzódik a test szimmetriájához, amely a szabályosság és a tökéletesség egy mutatója. Ez alapján gondolhatjuk azt, hogy a *perfekcionizmus egy veleszületett tulajdonság fanatikus torzulása*. A mutáció kiváltójaként, pedig, akár egy környezeti esemény is okolható, amivel visszaérkeztünk a környezet mint a perfekcionizmus háttérében meghúzódó tényező teóriájához.

### **Tanulás és tanítás Magyarországon**

A beilleszkedési, tanulási és magatartási kompetencia különösen az oktatási intézményekben nélkülözhetetlen. Bármely területen nehézségei adódnak egy tanulónak, a zavar determinálhatja a társaival és pedagógusaival való kapcsolatát, amely meghatározhatja tanulmányi sikereit.

A tanulás szorosan összekapcsolódik az emlékezettel. A hallott beszéd, az olvasott szöveg tartalma a következő másodpercben elveszne a memória képessége, az emlékezet hiányában. A tanulás nemcsak a memória kapacitásának függvénye. A sikerét meghatározza az emlékezeti bevésés hatékonysága, a tanulásban alkalmazott stratégia. A gyermekek hat éves koruktól kezdve hetente több tíz órában igyekeznek elsajátítani a tanulás művészetét. Matematikai képleteket értelmeznek, verseket szóról szóra visszaidéznek, szövegeket tartalmilag elemeznek. Ericsson és tsai. (1993) szerint tízezer órányi gyakorlás bármely tevékenység mesterévé emel fel

bennünket. Azaz, tízezer óra tanulással töltött időt követően a tanulás professzorává kellene válnunk. Egy általános iskolás hetedik osztályos tanulónak már el kellene érnie azt a szintet, hogy egy tananyagot egyedül, eredményesen és mesterien dolgozzon fel. Ezzel szemben nemcsak általános iskolai tanulók, de a gimnáziumok diákjai körében is magas a tanulási nehézséggel küzdő tanulók száma. A problémát sok esetben a tanulás módszertanának elsajátítási hibája okozza. A tanulók látszólag tanulnak, de a felidézéskor elvesz a megtanultnak vélt információk jelentős része, vagy, ha magolás következtében meg is marad, akkor sem beszélhetünk valódi tudásról, ugyanis a felidézett szavak és mondatok értelmezés nélkül jönnek elő a tanulókból. A valódi tudással jellemezhető produktív tanuláshoz nélkülözhetetlen a tanuló információszerzési, információfeldolgozási, információalkalmazási és szervezési hatékonysága. Bármely fázisban megjelenő hiba visszavetheti a tanulás eredményességét (Mező és Mező, 2015).

A tanuláselméletek alapjait három fő pszichológiai irányzat tette le: a behaviorizmus, a Gestalt pszichológia és a szociális tanuláselmélet. A behaviorizmus egyik jelentős képviselője, Pavlov (1927) a klasszikus kondicionálással magyarázta a tanulás mechanizmusát. A tanulás abban nyilvánul meg, hogy egy biológiai reakcióhoz közvetlenül nem kapcsolódó inger annak kiváltójává válik, miután rendszeresen időben kissé megelőzve, vagy egy időben jelenik meg a közvetlen kiváltó ingerrel. Skinner (1938) Pavlov mellett a második jelentős képviselője a viselkedéslélektanak. A tanulást az operáns kondicionálás elméletével magyarázta, amely a jutalmazás és büntetés rendszerére épül. A tanulás alapja a cselekvést követő jutalmazó vagy büntető válasz, amelyből megérti az egyén, hogy az adott cselekvés elfogadható és a jövőben hatékonyan megismételhető, vagy elfogadhatatlan és a jövőben hatékonyabb annak elkerülése. A Gestalt pszichológia nagy alakja Köhler (Mező és Mező, 2005) a tanulást egy adott helyzetben hatékony cselekvés későbbi időben, hasonló helyzetben történő magabiztos alkalmazásában látta. Az egyén felismeri, hogy egy bizonyos cselekvés megoldásként szolgál egy adott helyzetben, így később hasonló helyzetbe kerülve felidézi és alkalmazza azt. A tanuláselméletek a Bandura (1970) nevéhez fűződő szociális tanuláselmélettel folytatódnak, melynek mozgatója az utánzásra való képesség. Egy cselekvéssor megisméltéséhez nélkülözhetetlen annak emlékezeti tárolása. Az egyén megtanulja a rész-cselekvések egymást követő sorrendjét és bizonyos idő elteltével pontosan leutánozza azt. A tanuláselméletek rávilágítottak arra, hogy az emlékezet hatékony alkalmazásában fontos szerepet játszik a tanulás iránti attitűd, vagyis motiváció. A jutalmazás, a büntetés, az eredmények, a külső és a belső motivációs tényezők mind-mind ösztönzik a tanulót a céljai elérésére. A külső és belső motivációs tényezők ösztönző mechanizmusai között éles ellentétek húzódnak meg, annak ellenére, hogy a tanuló teljesítménye mindkét esetben kiemelkedhet társai közül. A külső motivációs tényezők egyhamar elveszítik erejüket, hiszen egy időre megszűnve a pénz, az elismerés, a jutalom, a tanuló teljesítménye nemcsak a stagnálás, de a romlás irányába kezdhet el haladni. A belső forrásból táplálkozó tanulási kedv ellenálló a környezet instabilitásával szemben, és megőrzi tanulási motivációját a környezet elutasításával szemben is, amely a teljesítménye folyamatos emelkedéséhez vezethet (Ryan és Deci, 2000).

Magyarországon az intézményi jellegű tanulás főként oktatási intézmények keretein belül zajlik. Az oktatás színvonalát és a tanulás minőségét meghatározza az a rendszer, amely keretet biztosít számára. Jelentős fejlődésre megfelelő anyagi támogatás mellett van lehetőség, amely számos tényezőn keresztül közvetetten hat az oktatási színvonalra. 2011. Évi adatok alapján Magyarország a nemzeti GDP 4,3%-át fordítja a hazai oktatásra. Viszonyítási alap nélkül az adatok csak kósza számok a levegőben, ezért érdemes elhelyezni egy más országok adatait is közlő palettán. A legmagasabb oktatásra történő nemzeti GDP ráfordítások a 8%-ot is meghaladják (Központi Statisztikai Hivatal, 2013). Ezek az országok kiemelkedő fizetést képesek biztosítani a tanári pályát választó polgárok számára, így a szakma keresettség és népszerűsége folyamatos növekedésnek indult. A tanári képzéseket nyújtó intézmények a többszörös túljelentkezés miatt a jelentkezők „krémjéből” válogathatják ki a jövő nemzedékének pedagógusait. A felnövő generációt így a legintelligensebb emberek taníthatják, ami természetesen nem jár automatikus rátermettséggel is, de jó reménységre ad okot. A

magyarországi felsőoktatási intézmények tanári képzésére szükséges pontszám alig haladja meg a minimálisan megkövetelt 280 pontos határt (Szekeres, 2015). A tanári fizetések, pedig, negyven éves tapasztalatot és számos képzést követően is csak havi, bruttó 360.000 forintos magasságig emelkednek (lásd: 326/2013. (VIII.30.) kormányrendelet; Eduline, 2015).

## **Cigányság**

A cigányság, hazánk legnépesebb kisebbsége, 1961 óta egyre nagyobb létszámban jelenik meg a magyar oktatási intézményekben. 1961 volt az az év, amikor párthatározat született a cigányság helyzetének javítására nézve. Az intézkedéseket követően az állam rádöbbsent arra, hogy a legnagyobb hátrányt az iskolázottságbeli különbségek jelentik a cigányság számára. Felemelkedésük kulcsa oktatásuk színvonalának javítása lett. A cigány gyermekek bekerülve az oktatási intézményekbe, a többségi társadalom részéről elutasításban és kirekesztésben részesültek. Az ellenséges társas légkör háttérben kulturális különbségek húzódtak meg. A többségi társadalomhoz tartozó gyermekek szocializációja során nem került sor a kulturális különbségekből fakadó ellentétek hatékony kezelésére, valamint a pedagógusok sem voltak felkészülve a cigány gyermekekkel érkező konfliktusok kezelésére. Hamarosan szegregált oktatást javasoltak számukra, amely ahelyett, hogy előremozdította volna, jelentősen hátráltatta a cigányság felemelkedését. Oktatásuk színvonala jelentősen alatta maradt a többségi társadalom által élvezett oktatás színvonalának. A felsőoktatási intézményekbe történő jelentkezéskor így számottevő hátránnyal indultak (Havas és tsai., 2001). Egyes cigány származású gyermekek értelmi fogyatékkal élő gyermekek számára létrehozott kiegészítő iskolákba kerültek, amely még jobban visszavetette kitörési lehetőségeket. Ugyanis, amennyiben megállapították egy gyermekről, hogy értelmi fogyatékkal él, még indokolt esetben sem vonták azt később vissza. A cigányság oktatási intézményekbe való beilleszkedésének segítése halaszthatatlan ügynek bizonyult. Az állam pénzügyi támogatásokkal, ösztöndíj programokkal igyekezett támogatni a cigánysághoz tartozó tanulók felsőoktatási intézményekben való továbbtanulását. Különös figyelmet fordítottak a kisebbséghez tartozáson túl azokra a családokra, akik anyagi nehézségek, nyomorult életkörülmények között éltek és nevelték gyermekeiket. Számukra a felsőfokú képzettség megszerzése a nélkülözésből való kitörést is jelenthette (Ferge, 2014; Fuszek és Polonkai, 2014).

A cigányság helyzetének további javítása napjainkban is napirendi ponton van. Anyagi helyzetük, társadalmi elfogadottságuk 1961-hez képest jelentősen javult, de az etnikummal kapcsolatos sztereotípiákat és előítéleteket az államnak nem sikerült teljes egészében felszámolnia. A társadalomban kétoldalú félelem tapasztalható, amely sürgeti a konfliktusok eredményes felszámolását: félelem egyrészt a többségi társadalom részéről ott, ahol megnövekedett a cigány származású bűnelkövetők aránya, és félelem másrészt a cigányság részéről ott, ahol önbíráskodó félkatonai szervezetek masíroznak az utcákon büntetve és rettegésben tartva a cigány származású családokat sokszor csupán etnikai hovatartozásuk miatt. A felnőttkori attitűdök a szocializációban gyökereznek. A szociális tanulásmélelet a gyermekek utánzásra való fejlett képességéről beszél, amely nemcsak konkrét cselekvések, de gondolatok és vélemények reprodukálására való hajlamot is takar (Bandura, 1970). A gyermekek személyes tapasztalatok hiányában, melyekből önálló véleményt formálhatnának, elfogadják a környezetükben élő felnőttek gondolatait és engedik, hogy azok attitűdjeiket áthassák és formálják. Természetesen, józanságra van szükség a letelepedési engedélyt kérő kisebbségeket érintő kérdésekben, hiszen saját kultúránkat, szabadságjogainkat, nemzetiségünket nem veszélyeztethetjük és áldozhatjuk fel más nemzetiségű emberek érdekében. Ám, amíg nem mutatkoznak leuralási hajlamra utaló jelek, addig a gyermekeket toleranciára szükséges tanítani, egyensúlyban tartva azt a hazaszeretet jelentőségének hangsúlyozásával.

## **Kutatási beszámoló**

Kutatásunkban 179 fő vizsgálati személy vett részt, általános iskolás hetedik osztálytól gimnáziumi negyedik, azaz tizenkettedik osztályig. Az általános iskola felsőbb évfolyamairól 110



tanuló, a gimnáziumi osztályokból 69 tanuló működött együtt a kutatásban. Vizsgálati személyeinket két oktatási intézményből választottuk ki. Az egyik intézmény egy fiatal, növekvő, de még viszonylag kis létszámú, megyeszékhelyi iskola, míg a másik egy megyeszékhelyhez közel eső kistelepülés, nagylétszámú iskolája. A tanulók szülői engedélyről szóló nyilatkozatok mellett vehettek részt a kutatásban.

A nemek aránya kissé a női nem felé billent, ők a minta egészének 56,4%-át alkották, míg a férfiak a maradék 43,6%-ot tették ki. A százalékos megoszlást számokra fordítva, 101 nő és 78 férfi vett részt a kutatásban. Az etnikai háttér szerinti megoszlás a következőképpen alakult: 142 fő többségi társadalomhoz tartozó tanuló mellett 37 fő cigány származású tanuló képviseltette magát a mintában. A mintavétel, úgy tűnik, a többségi társadalom felé tolódva torzult el. A minta nem tekinthető reprezentatívnak, ezért a jövőben mindenképpen szükséges a kutatás reprezentatív mintán történő megismétlése a kutatási eredmények alátámasztása érdekében.

A kutatásban két kérdőívet alkalmaztunk, melyek közül az egyik a perfekcionizmus dimenziókban helyezte el a vizsgálati személyeket, a másik, pedig, feltárta, mely motivációs tényezők játszanak szerepet a tanulmányaikban. Az előbbi vizsgálatára a Slaney és mts. (2001) nevéhez fűződő Almost Perfect Scale-Revised (APS-R) néven híressé vált kérdőívet alkalmaztuk. A kérdőív 23 itemét – egyetértésüktől függően – hétfokú Likert-skálán értékelték a vizsgálati személyek. A 23 item három faktor mentén vált el egymástól, melyek közül kettő, a *magas mércék* és a *rendezettség* alszkalák a pozitív perfekcionizmust mérte. Amennyiben a vizsgálati személy a harmadik, *ellentmondás* alszkalában is magas pontszámot ér el a pozitív perfekcionista táborából átkerül a negatív perfekcionista csoportjába.

A kutatásunk során alkalmazott Tanulás iránti attitűd kérdőív Tóth L. (2004) munkája alapján készült. A kérdőív három belső motivációs tényezőt (továbbtanulás, érdeklődés, kitartás) és három külső motivációs tényezőt (eredmények, társas pozíció, családtól érkező jutalom) különböztet meg, melyek mérésére öt, időnként hat item szolgál. A kérdőív alapváltozatában az egyes itemek ötfokú Likert-skálán értékelendők. A tanulók feladatának megkönnyítése érdekében módosítottuk az itemek értékelési instrukcióját és arra kértük, vizsgálati személyeinket, hogy karikázzák be, azoknak az állításoknak a sorszámát, melyekről úgy gondolják, leginkább jellemzik őket. Minden megjelölt itemet egy ponttal értékeltünk, és a pontszámokat motivációs tényezőnként összesítettük. A pontozás során létrejött mintázat feltárta azokat az attitűdöket, amelyek vizsgálati személyeinket vezérlik tanulmányaik során.

### **Kutatási eredmények**

Kolmogorov-Smirnov próbával teszteltük a változóink eloszlását. Az eredményekből kiderült, hogy 95%-os megbízhatósági szint mellett csupán két változónk, az APS-R kérdőívhez tartozó *magas mércék* ( $Z = 1,084$ ;  $p = 0,191$ ) és *ellentmondás* ( $Z = 0,853$ ;  $p = 0,64$ ) változók kivételével minden változó szignifikánsan eltér a normálistól. Ezért a statisztikai elemzések során nem-paraméteres eljárásokat alkalmaztunk.

Kutatásunk három kutatási kérdés köré szerveződött, melyekhez kapcsolódóan három hipotézist fogalmaztunk meg. Az első kutatási kérdésünk a cigánysághoz tartozás, ill. Nem tartozás perfekcionizmusra és tanulás iránti attitűdre gyakorolt hatására kérdez rá, melyre válaszul első hipotézisünk megfogalmazza, hogy az etnikai háttér hatással bír a perfekcionizmus és a tanulás iránti attitűd alakulására is. Feltevésünket Mann-Whitney-féle U-próbával ellenőriztük. Az eredményekből kiderült, hogy két változó mentén tér el a többségi társadalomhoz tartozók és a cigányság csoportja egymástól, melyek a perfekcionizmus negatív dimenzióját feltáró *ellentmondás* ( $p = 0,38$ ) és a *családtól érkező jutalom* ( $p = 0,020$ ), amely a tanulás mögött meghúzódó családi elismerést írja le. A cigányság mindkét alszkalában magasabb pontszámot ért a többségi társadalommal szemben. Első hipotézisünk alátámasztást nyert.

A cigány származású gyermekek esetében a negatív perfekcionizmus kialakulásának hátterében az elutasítás játszhat szerepet, melyet a szegény és a kisebbségi érzése követ. A megvetettség érzésének egy kompenzációs lehetősége a környezetnek való megfelelési és bizonyítási kényszer arra nézve, hogy ők értékes és elfogadható emberek. Az igyekezet újabb

elutasítással találkozva megfoszthatja a motivációtól a perfekcionista, ami, pedig, teret nyit a kiegészítésnek. A perfekcionista attitűdök ettől még fennmaradnak, de (már) nem nyilvánulnak meg kimagasló teljesítményben, sőt, inkább a teljesítmény romlása tapasztalható (Cha, 2016; Chang és tsai., 2016; Luo, 2016).

A tanulás iránti attitűdben megmutatózó különbségek háttérben, miszerint a cigány származású gyermekek tanulmányait leginkább a család részéről érkező jutalom motiválja, az az etnikai és kulturális jellemző húzóerő, miszerint a cigányság körében rendkívül erősek a családi kötődések. Az erős családi kapcsolatok védőfaktorokként szolgálhatnak az etnikumon kívül eső emberek megvetésével szemben.

Kutatásunk második kérdése a perfekcionizmusban és a tanulás iránti attitűdben jelentkező nemi különbségek köré koncentrálódik. Feltevésünk szerint mindkét dimenzióban tapasztalhatók nemi különbségek. Hipotézisünket szintén Mann-Whitney-féle U-próbával ellenőriztük. A nők minden perfekcionizmust mérő alskálában magasabb pontszámot értek el, mint a férfiak, de szignifikáns különbség csak a *rendezettség* ( $p = 0,041$ ) alskálában jelentkezett, melynek magyarázata lehet a női nemhez kötődő precizitás és rendszeret, melyet a lánygyermekek szocializációja során a nevelők erősítenek. Hipotézisünk részben alátámasztást nyert.

Az árnyaltabb eredmények érdekében a nemi különbségek feltárása során kiszűrtük a mintából azokat a vizsgálati személyeket, akik bármely perfekcionizmus dimenzióban a medián alatti pontszámmal rendelkeznek, azaz nem tekinthetők perfekcionista. Kiderült, hogy 78 férfi közül 20 fő, azaz 25,6% tekinthető pozitív perfekcionista (*magas mércék és rendezettség* alskálában medián feletti pontszámot ért el) és 11 fő, azaz 14,1% jellemezhető negatív perfekcionista attitűddel (*ellentmondás* alskálában feletti pontszámot ért el). A férfi mintát alkotó további 47 fő, azaz 60,3% nem tekinthető perfekcionista.

A 101 női vizsgálati személy pontszámaira leíró statisztikai számítást végezve kiderült, hogy 36 fő, azaz 35,6% ért el medián feletti pontszámot a pozitív perfekcionizmust mérő alskálában (*magas mércék és rendezettség*), és 21 nő, azaz 20,79% tekinthető negatív perfekcionista (*magas pontszám az ellentmondás* alskálában). 44 nő, azaz 43,61% nem jellemezhető perfekcionista attitűddel. Tehát, megállapítható, hogy a nők magasabb arányban érintettek a perfekcionizmusban, mint a férfiak, és nemtől függetlenül inkább jellemző a pozitív perfekcionizmus a negatív perfekcionizmussal szemben a magyarországi társadalomban.

A legérdekesebb eredmények akkor születtek, amikor etnikai hovatartozás szerint választottuk szét a perfekcionizmus dimenziók mentén a csoportokat. 16 cigány származású férfi közül, csupán 5 fő, azaz 31,25% jellemezhető perfekcionista attitűddel, és közülük 1 fő (6,25%) kivételével mindenki (25%) a negatív perfekcionista között foglalt helyet. A cigány származású férfiak 68,75%-a sem a negatív, sem a pozitív perfekcionista dimenzióban nem ért el medián feletti pontszámot. Az érdekesség a cigány származású nők között jelentkezett, ugyanis 21 nő közül 21, azaz 100% jellemezhető negatív perfekcionista attitűddel. Ezek alapján megállapítható, hogy a cigány származású férfiakra és nőkre egyaránt inkább jellemző a negatív perfekcionizmus, de a nők sokkal inkább veszélyeztetettebbek tőle.

A tanulás iránti attitűd vizsgálata során kiderült, hogy a nőket szignifikánsan magasabb arányban és mértékben motiválja a magasabb *társas pozíció* ( $p = 0,001$ ) megszerzése a férfiakkal szemben, melynek lehetséges magyarázata, hogy a nők természetükből adódóan érzékenyebbek a külső elvárásokra és kritikákra.

Végül, harmadik és egyben utolsó kutatási kérdésünk a perfekcionizmus és a tanulás iránti attitűd korrelációs kapcsolatára kérdez rá, melyre hipotézisünk válaszul erős, pozitív korrelációt feltételez. A Spearman-féle rangkorrelációs vizsgálat eredményei rácáfoltak feltételezésünkre. Jóindulattal is csak mérsékeltnek nevezhető korrelációs kapcsolatok születtek. A pozitív perfekcionizmus mintázatának kuszaságával szemben, a negatív perfekcionizmus viszonylag letisztult korrelációs kapcsolatot mutatott a tanulás iránti attitűd egyes változóival, ugyanis vizsgálata során szignifikáns korrelációs kapcsolat csak a *társas pozíció* ( $r = 0,257$ ) és a *családtól*

érkező jutalom ( $r = 0,251$ ) alskálálkkal összefüggésben jelentkezett, melyek egyértelműen külső motivációs tényezőknek tekinthetők.

### Összefoglalás és konklúzió

A köztudatban élő sztereotípiák és előítéletek ritkán kapcsolják össze a perfekcionizmust a cigánysággal. Kutatási eredményeink, azonban, megvilágították, hogy a cigány származású tanulók, és főként a nők különösen veszélyeztetettek a negatív perfekcionizmussal szemben. A perfekcionizmus környezeti elvárásoknak való megfelelésből táplálkozó formájának veszélyeit, testi és pszichés betegségekkel és rendelleneségekkel való kapcsolatát számos korábbi kutatás feltárta és ismertette (Pacht, 1984; Flett és tsai., 1991; Amster, 1994; Juster és tsai., 1996; Lundh és Öst, 1996; Reilly és tsai., 2016). A cigányság helyzete 1961.-hez képest jelentősen javult, de negatív diszkriminációjuk nem tűnt el teljesen. Legnépesebb kisebbségként jelentősen meghatározzák a többségi társadalom életét, ezért sem halogatható társadalmi elfogadottságuk erősítése, nyomorban élő társaik kitörésének segítése, továbbtanulásuk további támogatása. Az ösztöndíjak és pénzügyi segítségek ereje nem elenyésző, mégsem feledkezhetünk el arról, hogy az ember a testen kívül szellemmel és lélekkel is rendelkezik. A továbbtanulás útjában nemcsak anyagi nehézségek, de lelki problémák is állhatnak. Az anyagi és a lelki problémák együttes kezelése hatékonyabb megoldásként szolgálhatnak, ahelyett, hogy az egyik mellőzése mellett csak a másikat tartanánk meg. A cigányság és a perfekcionizmus kapcsolatának feltárása, és a mögötte esetlegesen meghúzódó lelki mechanizmusok ismeretében könnyebben értelmezhető a cigány gyermekek szélesebb körében jelentkező aluliskolázottság és gyenge tanulmányi eredmény. Az elutasító légkör – legalább közvetlen környezetükben történő – felszámolása lemorzsolhatja a negatív perfekcionizmus kergét és utat nyithat a teljesítményt javító, pozitív perfekcionizmus számára. Hiszen, ne feledkezzünk meg arról, hogy a negatív perfekcionizmussal jellemezhető tanulók az APS-R kérdőív pozitív perfekcionizmust feltáró alskáláiban is magas pontszámokkal rendelkeztek.

### Köszönetnyilvánítás:

E tanulmány a Professzorok az Európai Magyarorszáért Egyesület által megvalósított NTP-FTH-15-0075 azonosító számú Fiatal tehetségek a különleges bánásmódot igénylőkért pályázat keretében jött létre. Ezúton köszönöm mentorom, Dr. Mező Ferenc támogatását!

### Irodalomjegyzék

- 326/2013. (VIII.30.) kormányrendelet a pedagógusok előmeneteli rendszeréről és a közalkalmazottak jogállásáról szóló 1992. Évi XXXIII. Törvény köznevelési intézményekben történő végrehajtásáról.  
Letöltve:[http://net.jogtar.hu/jr/gen/hjegy\\_doc.cgi?docid=A1300326.KOR](http://net.jogtar.hu/jr/gen/hjegy_doc.cgi?docid=A1300326.KOR). Hozzáférés dátuma: 2016. Március 19.
- Addelholt-Elliott, M. (1987): *Perfectionism: What's bad about being too good?* Free Spirit, Minneapolis.
- Amster, B. (1994): Perfectionism and stuttering. *Journal of Fluency Disorders*, 19, (3), 150. Doi: 10.1016/0094-730X(94)90033-7.
- Bandura, A. (1970): Modeling theory: Some traditions, trends, and disputes. In: W. S. Sahakian (szerk.), *Psychology of learning: Systems, models, and theories*. Markham, Chicago.
- Cha, M. (2016): The mediation effect of mattering and self-esteem in the relationship between socially prescribed perfectionism and depression: Based on the social disconnection model. *Personality and Individual Differences*, 88, 148-159. Doi: 10.1016/j.paid.2015.09.008.
- Chang, E., Lee, A., Byeon, E., Seong, H., Lee, S. M. (2016): The mediating effect of motivational types in the relationship between perfectionism and academic burnout. *Personality and Individual Differences*, 89, 202-210. Doi: 10.1016/j.paid.2015.10.010.

- Döme L. (2002): *Személyiségzavarok*. Filum, Budapest.
- EduLine (2015): *Itt vannak a fizetési adatok: ennyivel emelkedik a tanárok bére 2015-ben és 2016-ban*. Letöltve: [http://eduline.hu/kozoktatas/2015/8/25/tanari\\_fizetes\\_2015\\_2016\\_DO061Y](http://eduline.hu/kozoktatas/2015/8/25/tanari_fizetes_2015_2016_DO061Y). Hozzáférés dátuma: 2016. március 19.
- Ericsson, K. A., Krampe, R. T., Tesch-Römer, C. (1993): The role of deliberate practise in the acquisition of expert performance. *Psychological Review*, 11, (3), 363-406. Doi: 10.1037/0033-295X.100.3.363.
- Ferge Zs. (2014): Egy nagy téma méltó összefoglalása – és továbbgondolása. *Iskolakultúra*, 2, 127-131. Letöltve: [http://epa.oszk.hu/00000/00011/00079/pdf/iskolakultura\\_EPA00011\\_2004\\_02\\_127-131.pdf](http://epa.oszk.hu/00000/00011/00079/pdf/iskolakultura_EPA00011_2004_02_127-131.pdf). Hozzáférés dátuma: 2016. Március 21.
- Freud, S. (1914): On narcissism: an introduction. In: *Collected Paper*, Vol. 4, 1925. Hogarth Press, London.
- Frost, R. O., Marten P., Lahart, C., Rosenblate, R. (1990): The dimensions of perfectionism. *Cognitive Therapy and Research*, 14, 449-468. Doi: 10.1007/BF01172967.
- Frost, R. O., Heimberg, R. G., Holt, C. S., Mattia, J. I., Neubauer, A. L. (1993): A comparison of two measures of perfectionism. *Personality and Individual Differences*, 14, (1), 119-126. Doi: 10.1016/0191-8869(93)90181-2.
- Fuszek Cs., Polonkai M. (2007): Arany János Program for developing talents of socially disadvantaged students. Letöltve: <http://www.ajtp.hu/digitalcity/homepage.jsp?fmn=AAAANWU&dom=AAAANXBY&pri=AAAANXBF&men=AAAANWV>. Hozzáférés dátuma: 2016. Március 21.
- Havas G., Kemény I., Liskó I. (2001): *Cigány gyerekek az általános iskolákban*. Oktatókutató Intézet, Budapest. Letöltve: <http://mek.oszk.hu/09500/09513/09513.pdf>. Hozzáférés dátuma: 2016. március 21.
- Hewitt, P. L., Flett, G. L. (1991): Perfectionism in the self and social contexts: Conceptualization, assessment and association with psychopathology. *Journal of Personality and Social Psychology*, 60, 456-470.
- Hill, R. W., Huelsman, T. J., Furr, R. M., Kibler, J., Vicente, B. B., Kennedy, C. (2004): A New Measure of Perfectionism: The Perfectionism Inventory. *Journal of Personality Assessment*, 82, (1), 80-91. Letöltve: <http://www.le.ac.uk/pc/jrb/PS2001/Prac06/Perfectionism-Hill%20et%20al%202004.pdf>. Hozzáférés dátuma: 2016. Március 25.
- Horney, K. (1939): *New Ways of Psychoanalysis*. W. W. Norton, New York.
- Iranzo-Tatay, C., Gimeno-Clemente, N., Barberá-Fons, M., Rodríguez-Compayo, M. Á., Rojo-Bofill, L., Livianos-Aldana, L., Beato-Fernandez, L., Vaz-Leal, F., Rojo-Moreno, L. (2015): Genetic and environmental contributions to perfectionism and its common factors. *Psychiatry Research*, 230, 932-939. Doi:10.1016/j.psychres.2015.11.020.
- Johnson, D. P., Slaney, R. B. (1996): Perfectionism: Scale development and a study of perfectionistic clients in counseling. *Journal of College Student Development*, 37, 29-41.
- Juster, H. R., Heimberg, R. G., Frost, R. O., Holt, C. G., Mattia, J. I., Faccenda, K. (1996): Social phobia and perfectionism. *Personality and Individual Differences*, 21, (3), 403-410. Doi: 10.1016/0191-8869(96)00075-X.
- Központi Statisztikai Hivatal (2015): Népmozgalom, 2014. *Statisztikai tükör*, 23, 1-8. Letöltve: <https://www.ksh.hu/docs/hun/xftp/idoszaki/nepmozg/nepmoz14.pdf>. Hozzáférés dátuma: 2016. március 16.
- Központi Statisztikai Hivatal (2013): Népszámlálás 2011. Letöltve: [https://www.ksh.hu/docs/hun/xftp/idoszaki/nepsz2011/nepsz\\_sajto\\_20130328.pdf](https://www.ksh.hu/docs/hun/xftp/idoszaki/nepsz2011/nepsz_sajto_20130328.pdf). Hozzáférés dátuma: 2016. Március 28.
- Lundh, L-G., Öst, L-G. (1996): Stroop interference, self-focus and perfectionism in social phobias. *Personality and Individual Differences*, 20, (6), 725-731. Doi: 10.1016/0191-8869(96)00008-6.

- Luo, Y., Wang, Z., Zhang, H., Chen, A., Quan, S. (2016): The effect of perfectionism on school burnout among adolescence: The mediator of self-esteem and coping style. *Personality and Individual Differences, 88*, 202-208. Doi: 10.1016/j.paid.2015.08.056.
- Mező F., Mező K. (2005): *Tanulási stratégiák fejlesztése az IPOO-modell alapján*. Tehetségvadász Stúdió – Kocka Kör Tehettséggondozó Kulturális Egyesület, Debrecen.
- Mező F., Mező K. (2015): A tehetség, mint a különleges bánásmód speciális területe. In: Mező K. (szerk.), *Játékkal a különleges bánásmódot igénylő gyermekekért*. Bíbor Kiadó, Miskolc. 75-85.
- Pacht, A. R. (1984): Reflections on perfection. *American Psychologist, 39*, (4), 386-390. Doi: 10.1037/0003-066X.39.4.386.
- Pavlov, I. P. (1927): *Conditioned Reflexes*. Huphrey Milford: Oxford University Press. Letöltve: <http://s-f-walker.org.uk/pubsebooks/pdfs/Conditioned-Reflexes-Pavlov.pdf>. Hozzáférés dátuma: 2016. március 28.
- Reilly, E. E., Stey, P., & Lapsley, D. K. (2016): A new look at the links between perceived parenting, socially-prescribed perfectionism, and disordered eating. *Personality and Individual Differences, 88*, 17-20. Doi: 10.1016/j.paid.2015.08.038.
- Ryan, R. M., Deci, E. L. (2000): Intrinsic and extrinsic motivation: Classic definitions and new directions. *Contemporary Educational Psychology, 25*, (1), 54-67.
- Skinner, B. F. (1938): *The Behavior of Organisms*. New York: Appleton-Century-Crofts, Inc.  
Letöltve: <http://s-f-walker.org.uk/pubsebooks/pdfs/The%20Behavior%20of%20Organisms%20-%20BF%20Skinner.pdf>. Hozzáférés dátuma: 2016. Március 28.
- Slaney, R. B., Rice, K. G., Mobley, M., Trippi, J., Ashby, J. S. (2001). *The revised almost perfect scale*. Letöltve: <http://search.proquest.com/docview/195604085?pq-origsite=gscholar>. Hozzáférés dátuma: 2016. Március 25.
- Szekeres V. (szerk.) (2015): *Felvi Tájékoztató*. Educatio Társadalmi Szolgáltató Nonprofit Kft., Budapest. 226-228.
- Tóth L. (2004): *Pszichológiai vizsgálati módszerek a tanulók megismeréséhez*. Pedellus Tankönyvkiadó, Debrecen. 52-53.
- Tóth L. (2011): Perfekcionizmus és tehetség. *Tehetség, 19*, (4), 3-4.

Mentor és lektor: Dr. Koncz István

## **Bevezetés**

Napjainkban a látássérült emberek körül több tévképzet, mítosz és sztereotípa kering. A téves információk vagy a megfelelő információk hiánya megnehezíthetik a tolerancia kialakulását, valamint a hatékony társadalmi együttélést. *Jelen írás célja* éppen ezért, hogy a releváns szakirodalmakat és jogszabályokat is felhasználva gyakorlatias szempontból is *kísérletet tegyen többek között a látássérültek és a látók közötti problémák feltérképezésére, valamint az esélyegyenlőséget szem előtt tartva ezek lehetséges korrigálására.* Továbbá kitérünk a szegregált és integrált oktatás, illetve az akadálymentesítés kérdéskörére is.

Írásomban *N-né B. M-val készítettem interjút* többek között a látássérültek jelenlegi helyzetéről, lehetőségeikről, a jelenlegi rendszerről és a fejlesztendő területekről. N-né B. M-val egy trénerképzésen ismerkedtem meg, s azóta is jó szakmai kapcsolatot ápolok vele. Életem egyik legmeglepőbb találkozása volt vele, mivel a látás hiánya általában fel szokott tűnni egy látónak, de ez rajta egyáltalán nem látszott, ugyanis teljesen önálló volt, szinte mindent egyedül, segítség nélkül végzett el vagy csak kis segítséggel, így nem gondoltam volna, hogy rendelkezik valamiféle fogyatékos-sággal. Csak később érzékeltem ezt. M-ről röviden annyit érdemes tudnunk, hogy immár 26 éve látássérült és egy érdekvédelmi szervezetnél dolgozik. Szociális munkás diplomával rendelkezik, és az esélyegyenlőségi referens-képzést is elvégezte. Ezekből, úgy gondolom, hogy mint szakember és védett tulajdonságú csoport tagjaként a véleménye mindenképpen releváns a témával kapcsolatban. A M-val készített interjú csak egy megközelítést mutat be, viszont fontosnak tartom megjegyezni, hogy többféle és eltérő vélemények vannak a témával kapcsolatban.

Az írásomban felvázolom az alapvető információkat a látássérülésről, továbbá röviden írok a látássérültek helyzetéről, érdekképviseléséről és azokról az ellátásokról, amelyeket kaphatnak.

## **I. Röviden a látássérülésről**

A 2001. Évi népszámlálás adatai szerint 577 ezer fogyatékos ember élt Magyarországon. Ez a népesség 5,7%-át teszi ki (Kárpáti 2013). A legfrissebb statisztikai és népszámlálási adatok alapján 2011-ben a fogyatékos személyek száma 490. 578 fő volt. Ebből 82484 fő gyengénlátó, aliglátó vagy vak (KSH jelentés 2014).

*Az 1998. Évi XXVI. Törvény alapján fogyatékos személyként definiálják azt a személyt, aki „olyan érzékszervi, kommunikációs, fizikai, értelmi, pszichoszociális károsodással – illetve ezek bármilyen halmozódásával – él, amely a környezeti, társadalmi és egyéb jelentős akadályokkal kölcsönhatásban a hatékony és másokkal egyenlő társadalmi részvételt korlátozza, vagy gátolja” (1998. Évi XXVI. Tv).*

A fogyatékos-ságot lehet csoportosítani az előidéző ok eredete szerint, az okozott eltérés következményei és a beavatkozás lehetőségei szerint, továbbá az észlelt funkciózavar formája alapján. A látássérülésnek *többféle fokozatait* különböztethetjük meg. Ezek a következők: gyengénlátás, aliglátás, vakság. A gyakorlatban a határok nem ilyen élesek, ugyanis fontos szerepet tölt be az, hogy milyen a szem funkcionális szerepe, azaz a személy ezt mennyire képes használni (Németh Orsolya 2013-as előadása).

Biológiai szempontból fontos a retina, ugyanis ez felelős az egyenes előrelátásért, a színek megkülönböztetéséért, a részletek felismeréséért, valamint a térbeli látásért. A retina károsodásainál sérülhetnek ezek funkcióknak az egyike vagy a kombinációi (Kálmán-Könczei

2002). A látássérülés leggyakoribb oka közé tartozik többek között a szürkehályog, a glaukóma, a nagyfokú rövidlátás, a retina leválása és az általános festékhány stb. (Németh Orsolya 2013-as előadása). Tartós látásromlást okozó betegségek gyógyszerekkel, szemüvegekkel, nagyítókkal, világítástechnikai megoldásokkal korrigálhatóak, kompenzálhatóak. Műtéti megoldást akkor lehet és kell keresni, ha a műtét kockázata kisebb, mint a beavatkozás elmaradása, továbbá akkor, ha a látáskárosodás jelentősen rontja az egyén életminőségét. A látási rehabilitáció a látásmaradvány aprólékos feltérképezésével kezdődik. Viszont attól függően, hogy rendelkezik-e látásmaradvánnyal vagy sem, figyelembe kell venni az adott személy életkörülményeit, egyéni életútját (Kálmán-Könczei 2002).

Úgy vélem, szorosan idekapcsolódik, hogy az egészségügyi rehabilitáció során az 1998. Évi XXVI-os jogszabály alapján nélkülözhetetlen, hogy biztosítsák az állapot javulásához, állapotromlás megelőzéséhez szükséges rendszeres és hatékony egészségügyi ellátást. Törekedni kell arra, hogy az egészségügyi ellátás ne erősítse az egyén betegségtudatát (1998. Évi XXVI. Tv).

A fogyatékos személyek jogairól és esélyegyenlőségének a biztosításáról szóló 1998. Évi XXVI. Törvény a következőképpen fogalmazza meg a rehabilitáció fogalmát:

*„Az egészségügyi, mentálhigiénés, oktatási, képzési, átképzési, foglalkoztatási, szociális rendszerekben megvalósuló folyamat, amelynek célja a fogyatékos személy képességének fejlesztése, szinten tartása a társadalmi életben való részvételének, valamint önálló életvitelének elősegítése” (1998. Évi XXVI. Tv).*

A *rehabilitáció területei* a következők lehetnek látássérülés esetében: optikai rehabilitáció, mindennapos tevékenységek újratanítása, tájékozódás és közlekedés fehérbottal, speciális szoftverek használata, speciális kommunikációs eszközök, pszichológiai és mentálhigiénés tanácsadás (Németh Orsolya 2013-as előadása). A vakvezető kutya kapcsán érdemes megemlíteni kétfajta megközelítésmódot. Az egyik az úgynevezett kutyaellenesek csoportja, akik szerint ez kiszolgáltatottá és feltűnővé teszi a gazdáját, továbbá a jó ápoltság benyomását elrontja a kutyaszőr. A kutypártiak viszont úgy vélik, hogy a kutya az önállóságot és a függetlenséget szolgálja a gazdája számára (Kálmán-Könczei 2002).

Ahogy a fentebb hivatkozott jogszabályból is kiderül, a fogyatékos személyek jogait és esélyegyenlőségét az 1998. Évi XXVI-os törvény foglalja magába. Mindezeket túl fontosnak tartom kiemelni a 2003. Évi CXXV. Törvényt az egyenlő bánásmódról és az esélyegyenlőség előmozdításáról. Véleményem szerint ugyanis ez a törvény szintén nagyban hozzájárul ahhoz, hogy a fogyatékos személyek az érdekeiket legvégsőbb esetben érvényesítsék a jogszabály által, illetve a fogyatékoság is védett tulajdonságként szerepel a törvényben. Ezen kívül meglátásom szerint a Madridi Nyilatkozat is fontos részét képezi a témának.

## **II. Eset bemutatása**

Röviden szeretném bemutatni N-né B. M. Esetét, aki készségesen és segítőkészen válaszolt a kérdéseimre mindvégig, így érdekes és új információkat tudtam meg a látássérültek helyzetéről, életkörülményeiről.

M. elmesélte, hogy immár 26 éve látássérült. 8 évesen veszítette el a látását, addig szemüveges volt, de jól látott. Szarvasra járt iskolába, majd harmadikos korában levált a retinája. Itt megjelennek a fentebb leírtak, miszerint a látás elvesztését az egyik leggyakrabban kiváltó ok a retina elvesztése (Németh Orsolya 2013-as előadása).

Kórházi kezelésekre járt, de nem hozott különösebb eredményeket és ezután került fel a Vakok Általános Iskolájába Budapestre. Később a fővárosban végezte el a középiskolát és az egyetemet is. Annyit még fontosnak tartok megjegyezni, hogy M. Szociális munkás végzettséget szerzett az ELTE-n, így a véleménye, úgy gondolom, szakmailag is megfontolandó és átgondolandó. Jelenleg az egyik érdekvédő szervezetenél dolgozik.

Az esethez kapcsolódó kérdéseimet és a rákapott válaszokat tematikusan fogom felvázolni az átláthatóság kedvéért.

### **III. Integrált vagy szegregált oktatás a célravezető? – Az oktatás, a rehabilitáció és az akadálymentesítés kérdésköre**

Ennél a résznél a FOT, azaz az 1998. Évi XXVI-os törvény 13§ (1) említhetjük meg:

*„A fogyatékos személynek joga, hogy állapotának megfelelően és életkorától függően korai fejlesztésben és gondozásban, óvodai nevelésben, iskolai nevelésben és oktatásban, fejlesztő felkészítésben, szakképzésben, felnőttképzésben, továbbá felsőoktatásban vegyen részt a vonatkozó jogszabályokban meghatározottak szerint. (1998. XXVI-os tv.)*

A megkérdezett mind a kétféle oktatási fajtát megtapasztalta. Az a véleménye, hogy az induláskor inkább a szegregált oktatást részesítené előnyben, ugyanis gyógypedagógusok és képzett szakemberek készítik fel az önálló életre a látássérülteket, és itt nemcsak a tanulásra kell feltétlenül gondolni, hanem a házimunkára pl. főzés, mosás; továbbá megtanították nekik a Braille-írást is. Az első időszakban (pl. általános iskolában) mindenképpen a szegregációt tartja megfelelőnek a látássérültek számára, hogy miután kikerülnek a középiskolába, ahol integrált oktatás folyik, egy biztos alapot kapjanak. A gyengén látóknál ez nem feltétlenül szükséges, de a vakoknál mindenféleképpen fontosnak tarja a megkérdezett.

A fentebb leírtaknál megjelenik rehabilitáció fontossága, ami a dolgozatom első részében jelenik meg, ugyanis a mindennapi tevékenységeket kell ilyenkor újratanítani, valamint a Braille és a különféle szoftverek által újabb kommunikációs formára kell átváltaniuk azoknak, akik elvesztették a látásukat (Kálmán-Könczei 2002). Ezt a FOT is kiemeli, ugyanis, - ahogy fentebb már volt róla szó- elő kell segíteni, hogy a fogyatékos személy képes legyen az önálló életvitelre, és aktívan részt tudjon venni a társadalom életében. Továbbá elő kell segíteni azt is a 7§ (1) szerint:

*„A kommunikációban jelentősen gátolt személy számára a közszolgáltatások igénybevételekor lehetővé kell tenni a tájékozódás és a személyi segítség feltételeit. (1998 XXVI. Tv.)”*

Úgy gondolom, hogy a látássérültek esetében ezt a Braille-írás segíti elő például a lifteknél vagy a beszélő közlekedési lámpák a zebránál stb. Itt az akadálymentesített környezet is egy fontos kritériumot jelent. Akadálymentesnek minősül az az épület vagy szolgáltatás a 1997. Évi LXXVIII. Törvény 2§-a szerint, ami a *„kényelmes, biztonságos, önálló használata minden ember számára biztosított, ideértve azokat az egészségkárosodott egyéneket vagy embercsoportokat is, akiknek ehhez speciális eszközökre, illetve műszaki megoldásokra van szüksége (1997. Évi LXXVIII. Tv.)..”*

A 2003. Évi CXXV. Törvény hatálya kiterjed a közszolgáltatásokra és a közszolgáltatást végző szervezetekre is például a tömegközlekedésre (2003. Évi CXXV tv.).

A megkérdezett egy közlekedési szolgáltatót hozott fel példának. Az említett szolgáltatónál az akadálymentesítési kötelezettség elmulasztása a közlekedési cég honlapjában mutatkozik meg a leginkább, mivel egy látássérült egyáltalán nem tudja a honlapot használni. Írtak a közlekedési szervnek több levelet a problémával kapcsolatban, viszont a megkérdezett elmondta, hogy csak cinikus válaszokat kaptak az illetékestől. Ez a levelezés körülbelül egy olyan 1,5-2 éve húzódik már el. Hogyha a probléma nem oldódik meg, akkor az egyesület kénytelen lesz az EBH-hoz fordulni ez ügyben.

Itt fontosnak tartom megjegyezni, hogy az akadálymentesítési kötelezettség elmulasztása a közvetlen hátrányos megkülönböztetés egyik alosztala, ugyanis a fogyatékosokkal nem élőkhoz képest kedvezőtlenebb bánásmódban részesülnek (Kárpáti 2003).

### **IV. Melyek a fő „problémák” a látássérültek és a látók között? – Szemléletformálás/szemléletváltás és az információnyújtás fontossága**

Itt a fő gondot gyakran az információhiány jelenti, ugyanis M. Szerint a szándék meg van az emberekben. Ezt leginkább a megkérdezett a közlekedésben tapasztalja. A társadalom kezd



nyitni a fogyatékossgal élő emberek iránt. Itt nagy szerepe van az érdekvédelmi szervezetek munkájának és a célcsoport nyitottságának.

Az érdekképviseleti szervezeteknek egy kettős célja van. Egyrészt, hogy a látássérülteknek foglalkozásokat biztosítsanak, a segédeszközökhöz való hozzájutást biztosítsák és a boldogulásukat segítsék. Másrészt különféle képzésekkel érzékenyítik a látókat vagy „ép” embereket, amik a szemléletformálást segítik elő.

Itt megjelenik a Madridi Nyilatkozat, ami szerint az egyik cél a szemléletformálásnak kell lenni, ugyanis *„a társadalom egészének szilárd elkötelezettsége nélkül, beleértve a fogyatékos emberek aktív részvételét saját jogaik biztosításában, a jogszabály üres formság marad. Ennél fogva szükséges, hogy a közoktatás megerősítse a törvényi intézkedéseket, elősegítse a fogyatékos emberek társadalmi szükségleteinek és jogainak jobb megértését, valamint felvegye a harcot a még mindig fennálló előítéletek és stigmatizáció ellen”* (Madridi Nyilatkozat 2002).

Úgy gondolom, hogy a Madridi Nyilatkozatban megfogalmazott gondolatok magukba foglalják azt, hogy a látássérült trénerek által tartott képzések (pl. Kommunikációs hídépítés ép és fogyatékos személyek között” tréning) kulcsfontosságúak az információ nyújtásában, továbbá a pedagógusoknak is fel kellene a tanárképzés keretén belül készülni arra, hogy az integrált nevelést a lehető legjobban elősegítsék, továbbá a megfelelő információt nyújtsanak pl. a megfelelő segítsérről osztályfőnöki óra keretén belül. Mindemellett az iskolákban teret kell adni arra, hogy rendhagyó osztályfőnöki óra keretén belül előadásokat tartsanak a fogyatékkal élő személyek. Ilyen például a Debreceni Egyetem „Más szemmel láss” munkacsoport munkássága, tevékenysége.

A tájékoztatásban, az információnyújtásban nagy szerepe van a médiának is abban a tekintetben, hogy a látássérülteket vagy más fogyatékos személyeket hogyan mutatnak be.

A Madridi Nyilatkozat (2002) kimondja, lényeges lenne, hogy a média partnerséget hozzon létre a fogyatékos személyek érdekképviseelőivel, ugyanis fontos, hogy kedvezőbb bemutatásban részesüljenek a tömegtájékoztatási eszközökben. Egyrészt több információt kell közölni róluk, másrészt pedig alapvető, hogyha fogyatékossgügyi kérdésekről van szó, akkor ne sajnálón, leereszkedő hangnemben mutassák be őket (Madridi Nyilatkozat 2002).

Információszolgáltatás szempontjából úgy vélem, hogy egy nagyon hasznos kiadvány a Látássérültek Észak-alföldi Regionális Egyesületének a kiadványa, ami a „Nem így... Mi történik, ha vak vagy gyengénlátó emberrel találkozol? Gyakorlati útmutató hanem így...” 2013-as kiadványa, amiben a látók információt kapnak azzal kapcsolatban, hogyan kell megfelelően segíteni például az úton való átkeléskor, vagy hogyan kell vezetni a látássérültet, esetleg miként kell segíteni a tömegközlekedési eszközökön.

Az informálásról továbbá fontos elmondani, hogy ez a közönyt, valamint a tudatlanságon alapuló félelmet szünteti meg az emberekben például attól, hogy nem tudnak majd segíteni. Fontos, hogy valós tényekre, adatokra támaszkodó információkat kell biztosítani, amelyek önmagukban is hitelesen cáfolhatják a téves mítoszokat pl. azokat, hogy a fogyatékos személyek inkább egymás között szeretnek lenni. Itt a fogyatékos személyek részéről fontos szerepe lehet az én-formálásnak, miszerint hogyha változtatni szeretnének a társadalom hozzáállásán, akkor ezt meg kell tanulniuk a saját maguk számára is elfogadható módon, hitelesen megváltoztatni. Ebben segíthetnek különféle önismereti, terápiás és önszorgító csoportok is. A szülők tájékoztatási szempontjából fontos a sorstársi tanács, amikor azonos helyzetben levő szülők nyújtanak egymásnak információkat (Kálmán-Könczei 2002). M. Szerint egy szülőcsoport erre a célra ideális.

#### **V. Semmit rólunk, nélkülünk! – Az érdekvédelmi szervezetek fontossága a döntéshozásban**

M. elmondta, hogy a Madridi Nyilatkozatban szereplő elvet igyekeznek nagyon sok emberbe „beleitatni”. Az az általános tapasztalat sokszor, hogy nagyon jószándékúak a kivitelezők és a kitalálók, de nagyon sok felesleges kiadású dolgokat terveznek bele például egy pályázatba, ami kikerülhető lenne egy előzetes konzultációval.

Az egyesületnél helyi szinten az a jellemző, hogy megkeresik őket tanácskérés miatt, vagy ha az ott dolgozók vesznek észre valamit, ami az esélyegyenlőséget és az akadálymentességgel előmozdítja, akkor ők keresik fel az illetékes személyt. Továbbá az egyesület elnöke a minisztériumoknál (jogi végzettséggel) a döntéshozásban is részt vesz egy jogászcsoporttal a megyei egyesületekkel kapcsolatot tartva. Sokat dolgoznak a narrációk meglétén a filmműsorokban, a híradókban.

Itt megjelenik a FOT-ban megfogalmazott információhoz való egyenlő esélyű hozzáférés:

*„az információ egyenlő eséllyel hozzáférhető akkor, ha az mindenki, különösen a mozgási, látási, hallási, mentális és kommunikációs funkciókban sérült emberek számára kiszámítható, értelmezhető és érzékelhető, az ahhoz való hozzájutás pedig az igénybe vevő számára akadálymentes (1998. Évi XXVI. Tv.).”*

Debrecenben megtalálható szervezetek közül, akik érdekvédelemmel, tájékoztatással foglalkoznak, fontosnak tartom kiemelni a Fehér Bot Alapítványt és a Látássérültek Észak-alföldi Regionális Egyesületét.

## **VI. Ellátások**

M. elmondása alapján a továbbiakban felvázolom, hogy milyen ellátásokat, támogatásokat kaphatnak a látássérültek. A megkérdezett elmondta, hogy ellátások közül kaphatják a fogyatékosági támogatást. Ennek az lett volna a célja a megkérdezett elmondása alapján, hogy olyan kiegészítésekre fordítsák a fogyatékos személyek a bevételt, mint például a segédeszközök megvásárlása. Sok látássérült viszont olyan helyzetben van, hogy ezt a megélhetésükre kell fordítsák.

Az 1998. Évi XXVI-os törvény 22§-a szerint:

*A fogyatékosági támogatás a súlyosan fogyatékos személy részére az esélyegyenlőséget elősegítő, havi rendszerességgel járó pénzbeli juttatás. A támogatás célja, hogy – a súlyosan fogyatékos személy jövedelmétől függetlenül – anyagi segítséggel járuljon hozzá a súlyosan fogyatékos állapotból eredő társadalmi hátrányok mérsékléséhez (1998. Évi XXVI. Tv).*

Jogosultsági kör szempontjából az a 18. Évét betöltött súlyosan fogyatékos személy kapja, aki látási fogyatékos, ugyanis segédeszközzel vagy műtéti úton nem korrigálható módon látóképessége teljesen hiányzik vagy aliglátóként minimális látásmaradvánnyal rendelkezik, ezért kizárólag tapintó-halló életmód folytatására képes. A fogyatékosági támogatás havi összege 19.500 vagy 24.000 forint lehet (1998. Évi XXVI. Tv).

Kaphatják még a rokkantsági járadékot. Ezt a megkérdezett élete végéig kapni fogja. Rokkantsági járadékra az jogosult, aki a Rehabilitációs Szakigazgatási Szerv állásfoglalása szerint a 25. Életévének a betöltése előtt munkaképtelenné vált, illetve 70%-os vagy azt meghaladó mértékű egészségkárosodást szenvedett, továbbá részére nyugellátást, baleseti nyugellátást nem állapítottak meg a részére. Ez 34. 475 forint jelenleg (sz.n. Tájékoztató a rokkantsági járadékról 2016).

A megváltozott munkaképességű személy részére egészségi állapottól és rehabilitálhatóságától függően rehabilitációs vagy rokkantsági ellátást lehet megállapítani. A látássérültek a megkérdezett elmondása alapján rokkantsági ellátásban szoktak részesülni. Ez egy komplex felülvizsgálathoz kötődik. Itt megkülönböztethetünk A (0-39%), B (40-49%), C (50-69%), D (70% fölötti az egészségkárosodás, de foglalkoztatható folyamatos támogatással) és E kategóriát (70% fölötti az egészségkárosodása és magatehetetlen) és ezek alapján részesülnek az ellátásban (Emberi Erőforrások Minisztériuma Központi Ügyfélszolgálati Iroda 2016).

A megkérdezett elmondta, hogy vannak még egyéb kedvezményeik is. Ugyanis van utazási támogatásuk, amivel a helyi közlekedésen ingyen utazhatnak egy kísérővel, továbbá helyközi járatokon 90%-os kedvezménnyel utazhatnak szintén kísérővel, ami anyagilag egy családnak nagy könnyebbséget jelent. Az egyesület segédeszköz-támogatást is nyújt a tagjainak.

Itt kétféle támogatásról beszélhetünk. Azaz valaki megveszi a saját nevére a segédeszközt, és ha hoz róla számlát, és kérvényt nyújt be, akkor az adó 1%-ból visszatámogatja az egyesület maximum 33%-ot az árból. Aki nagyon hátrányos helyzetben van, igényt nyújthat be a segédeszköz tartós használatára. A segédeszközt az egyesület adományokból és 1%-ból megvásárolja, majd kiadják az igénylő részére, amit ha szükséges, meghosszabbíthat. Itt fontos megemlíteni, hogy a szabad piac miatt nagyon sok cég megél a fogyatékossgal élő emberekből. Ezen lényegében azt kell érteni, hogy kiemelkedően magas azon beszélő és tapintható segédeszközök ára, amelyek a látássérültek mindennapjait, élethelyzetét, tanulását stb. Megkönnyíti. Például egy átlagos vérnyomásmérő kb. 6000 Ft. Az, amely beszél, 25.000 Ft. Ez aránytalanul nagy különbség, de a cégek, forgalmazók megtehetik, hogy ennyiért adják, mert ha a látássérült személynek magas a vérnyomása, akkor meg kell vennie a készüléket, akármennyibe is kerül. Nem tud átmenni egy másik boltba, ahol olcsóbban adják.

Az 1998. Évi XXVI. Törvény szerint segédeszköznek minősül „a fogyatékos személy fizikai vagy érzékszervi képessége részleges vagy teljes hiányának részleges vagy teljes pótlását szolgáló eszköz (1998. Évi XXVI tv.)”.

A látássérültek számára az Iphone a mindennapi önálló élet legalapvetőbb pillére. Egyesületi szinten segédeszköznek minősítik. Az esélyegyenlőséget erősen támogatja, ugyanis van benne színelismerő, beszélő fényképezőgép, pénzfelismerő, GPS, hangoskönyv, elektronikuskönyv-olvasó, kódleolvasó a termékekhez.

## **Összefoglalás**

Az előzőekben igyekeztem bemutatni a releváns szakirodalmak, a jogszabályok és az elkészített interjú alapján a látássérültek jelenlegi helyzetét és az őket érintő főbb témákat pontokba rendezni, hogy kísérletet tegyünk a látássérültek körül kialakult téves információk elosztatására.

A megkérdezett és a szakirodalom is rámutatott arra, a legfontosabb, hogy a látók megfelelő információkkal rendelkezzenek a látássérültek helyzetéről, és arról, hogyan segíthetnek megfelelően, hiszen az ép emberek adott esetben a fogyatékossgal élő embereknek nem tudnak megfelelő segítséget nyújtani az információhiány miatt, illetve a témát valamilyen szinten a társadalom még mindig tabutémaként kezeli.

Meglátásom szerint a környezeti akadálymentesítésen túl, *a szemléletbeli akadálymentesítést is fontos kiemelnünk*. Ugyanis akadálymentesítés sokkal többet jelent, mint ami körbe vesz minket a világban (Kálmán – Könczei 2002). Ennél a témánál véleményem szerint nagy szerepe van a képzéseknek, különféle szemléletformáló tréningeknek, ahol a témában jártas és érintett szakemberek megfelelő gyakorlati információkkal látják el a résztvevőket.

Továbbá úgy gondolom, hogyha tartós változást akarunk elérni, akkor *nagy hangsúlyt kell fektetni a szemléletformálásra* mind az iskolákban, mind a médiában, ugyanis a családi szocializációs tér mellett ez a két szocializációs tér az, ahol jelentősen hatni lehet az emberekre (László 2010).

## **Köszönetnyilvánítás:**

E tanulmány a Professzorok az Európai Magyarországért Egyesület által megvalósított NTP-FTH-15-0075 azonosító számú Fiatal tehetségek a különleges bánásmódot igénylőkért pályázat keretében jött létre. Ezúton köszönöm mentorom, Dr. Koncz István támogatását

## Felhasznált irodalom

1997. évi LXXVIII. Törvény az épített környezet alakításáról és védelméről  
[http://net.jogtar.hu/jr/gen/hjegy\\_doc.cgi?docid=99700078.TV](http://net.jogtar.hu/jr/gen/hjegy_doc.cgi?docid=99700078.TV) – lbj1param
1998. évi XXVI. Törvény a fogyatékos személyek jogairól és esélyegyenlőségük biztosításáról
2003. évi CXXV. Törvény az egyenlő bánásmódról és az esélyegyenlőség előmozdításáról
- Dr. Kárpáti József (2013): Az egyes védett tulajdonsággal rendelkezők hátrányos megkülönböztetése, különös tekintettel az áruk forgalma és a szolgáltatások igénybevétele területére. In. *Az egyenlő bánásmód érzékenyítése és a társadalmi érzékenység fejlesztése Hand-Out*. Budapest, EBH
- Dr. Koncz István (szerk,1998): Sarokpontok a fogyatékkal élő fiatalok körében végzendő pályaszocializációs instruktori tevékenységhez. MTA Pszichológiai Intézete, Budapest
- Emberi Erőforrások Minisztériuma Központi Ügyfélszolgálati Iroda (2016) : A megváltozott munkaképességű személyek ellátásai 2016
- Kálmán Zsófia – Könczei György (2002): *A Taisztól az esélyegyenlőségig*. Budapest, Osiris Kiadó
- László Miklós (2010): *Példakép kutatások. 2000-2009*. Budapest, Alkalmazott Kommunikációtudományi Intézet
- Központi Statisztikai Hivatal jelentés 2014 : 2011. Évi népszámlálás. 11. Fogyatékos-sággal élők.  
[http://net.jogtar.hu/jr/gen/hjegy\\_doc.cgi?docid=A0300125.TV](http://net.jogtar.hu/jr/gen/hjegy_doc.cgi?docid=A0300125.TV) – lbj1param
- Madridi Nyilatkozat 2002 Elérhetőség: [www.msmke.hu/tamogat/madnyil.pdf](http://www.msmke.hu/tamogat/madnyil.pdf) Utolsó letöltés: 2015. június 8.
- Németh Orsolya 2013-as előadása a „Kommunikációs hídépítés ép és fogyatékos emberek között” című tréningen
- Sz.n. Tájékoztató a rokkantsági járadékról (2016) Elérhetőség: <http://bit.ly/280nfgo> Utolsó letöltés: 2016. május 31.

**Dr. Béres Nóra: A Darfúrtól Hágáig vezető út, avagy az 1593 (2005). Sz. ENSZ Biztonsági Tanácsi határozat jelentősége a Nemzetközi Büntetőbíróság történetében /Miskolci Egyetem Deák Ferenc Állam- és Jogtudományi Doktori Iskola/**

Lektorálták: Dr. Mészáros Sándor

## 1. Bevezető gondolatok

Vitán felül áll, hogy a XXI. Században az Egyesült Nemzetek Szervezetének Biztonsági Tanácsa (a továbbiakban: ENSZ BT) játssza a főszerepet a nemzetközi béke és biztonság fenntartásában. Ennek egyik ékes bizonyítéka a 2005. Március 31-én elfogadott ENSZ BT határozat,<sup>1</sup> amely felhatalmazta a Nemzetközi Büntetőbíróság (a továbbiakban: ICC) akkori Főügyészét, *Luis Moreno-Ocampót*, hogy indítson nyomozást a darfúri humanitárius katasztrófa során történt súlyos nemzetközi jogi jogsértések vonatkozásában.

A határozat megszületése hatalmas mérföldkő az ICC történetében, hiszen a Nemzetközi Büntetőbíróság Római Statútumának<sup>2</sup> (a továbbiakban: Római Statútum) hatálybalépése – 2002. Július 1-je – után ez volt az első olyan alkalom, amikor az ENSZ BT konfliktusos helyzetet utalt az újonnan megalakult büntetőbírói fórum elé.<sup>3</sup> A darfúri eset a negyedik helyet foglalta el a bíróság előtti szituációk sorában, mindazonáltal megjegyzésre tart számot, hogy mivel a korábbi esetekben – Uganda, Kongói Demokratikus Köztársaság és Közép-Afrikai Köztársaság<sup>4</sup> – mindig a Római Statútumban részes államok a saját államterületükön zajló eseménysorozatról referáltak az ICC felé, így Nyugat-Szudán helyzete számos újszerű gyakorlati kihívással szembesítette a bíróságot.

Jelen tanulmány felvázolja az 1593. (2005) sz. ENSZ BT határozat történeti előzményeit és megszületésének körülményeit, illetőleg a néhány olyan gyakorlati problémát is felvillant, amely újszerűnek számított a nemzetközi büntetőbírói fórum gyakorlatában.

## 2. Szudán kudarca és a darfúri konfliktus háttere

Nagyvonalakban sorra véve az állami feladatokat megállapítható, hogy valamennyi állam köteles egyfajta védelmi funkciót betölteni állampolgárai életében, azaz, megvédeni a lakosságot mind az államhatáron kívülről jövő támadásokkal, mind a belső zavargásokkal, esetleges polgárháborúkkal szemben. Ezen túl, bizonyos szolgáltatások nyújtására is köteles, mint pl. az alapvető egészségügyi ellátás és oktatás biztosítása, a közlekedési és kommunikációs infrastruktúra fenntartása, vagy a belső viták békés rendezése, vagyis a független és pártatlan igazságszolgáltatás.<sup>5</sup> Ha a fenti feltételek teljesítésére egy állam nem képes, az önmagában is markáns problémaként jelentkezik belső jogában, azonban ha a hiányosságok az állam szándékos jogsértő cselekményeinek egyenes következményeként állnak elő, akkor az állam számot tarthat a nemzetközi közösség figyelmére, és adott esetben beavatkozására.

A szudáni humanitárius katasztrófa kibontakozásában az állami vezetés szerepvállalása megkérdőjelezhetetlen, amely szoros összefüggésbe hozható *Omar Al-Bashir* szudáni államfő fanatikus jogi szemléletével: az állami vezetés az etnikailag kettéosztott lakosságra a tálib stílusú iszlám jogot alkalmazza, amely diszkriminálja a nem muzulmán vallású állampolgárokat, főképp

<sup>1</sup> S/RES/1593 (2005), 2005. március 31.

<sup>2</sup> A Nemzetközi Büntetőbíróság Római Statútuma, A/CONF.183/9, 1998. július 17.

<sup>3</sup> Mind a mai napig csupán két ízben élt az ENSZ BT e felhatalmazással. A másik ilyen eset 2011-ben következett be, amikor a líbiai konfliktust utalta a testület az ICC Főügyésze elé. Lásd: S/RES/1970 (2011), 2011. február 26.

<sup>4</sup> SCHABAS, W. A.: *An Introduction to the International Criminal Court*. Cambridge University Press, Cambridge, 2007. 36-57.

<sup>5</sup> DUNLAP, B. N.: *State Failure and the Use of Force in the Age of Global Terror*. International Law and Comparative Law Review. 2004/27. 453-458.

az afrikai őslakosokat. Leegyszerűsítve, a darfúri konfliktus esetében Szudán kormánya háborúban áll a saját népével. A konfliktus 2003. Február tájékán kezdődött, amikor néhány lázadó csoport – a Szudáni Felszabadító Hadsereg (*Sudan Liberation Army*, a továbbiakban: SLA), majd később az Igazságért és Egyenlőségért Mozgalom (*Justice and Equality Movement*, a továbbiakban: JEM) – nyíltan megvádolta az arab irányítású kormányzatot az afrikai őslakosok arab etnikummal szembeni elnyomásával. Emiatt az SLA meg is támadta a kormányzati katonai erőket 2003 áprilisában, Észak-Darfúrban, El Fesher környékén. Mivel a szudáni kormánynak nem volt elegendő hadereje a támadás legitim visszaszorítása, így válaszképpen arab harcosokból álló spontán csapatokat toborzott, amik később dzsandszavíd<sup>6</sup> milíciákként váltak ismertté. A kormány tevételeg támogatását élvezve a dzsandszavídek a lázadókkal azonos etnikumú községeket és civil lakosokat vettek célba, akiknek sérelmére – többek között – széleskörű és rendszeres emberölést, nemi erőszakot, fosztogatást és erőszakos elhurcolást követtek el, falvak százait tették a földdel egyenlővé, ráadásul megfertőzték az ivóvizet is.<sup>7</sup>

A példátlanul eltűzött és véres kormányzati reakció hamarosan világszerte a médiafigyelem fókuszába került, ami rászorította az ENSZ BT-t, hogy fogadjon el egy határozatot,<sup>8</sup> amiben felszólítja az ENSZ Főtitkárát, *Kofi Annant*, hogy sürgősen szorgalmazza egy nemzetközi vizsgálóbizottság létrehozását a Darfúrban történt súlyos emberi és humanitárius jogi jogsértések kivizsgálására, a gyanúsítottak azonosítására, továbbá a cselekmények büntetőjogi minősítésére. Az ENSZ BT azután kezdett el tevékenyebben foglalkozni a darfúri humanitárius katasztrófával, miután *Colin Powell*, az Amerikai Egyesült Államok (a továbbiakban: USA) akkori külügyminisztere felszólalt az amerikai Kongresszus egyik bizottsági ülésén. A csádi menekülttáborokban tartózkodó túlélők egybehangzó nyilatkozataira hivatkozva, felvetette a térségben történetek vonatkozásában a népirtás gyanúját, valamint ezzel kapcsolatban az 1948-ben napvilágot látott Genocídium-egyezményt,<sup>9</sup> illetve a népirtás tilalmának szokásjogi normáját idézve, Szudán esetleges felelősségét is a nemzetközi jogsértések vonatkozásában.<sup>10</sup> *Powell* a Genocídium-egyezmény VIII. Cikkére<sup>11</sup> hivatkozva folyamodott az ENSZ-hez: a rendelkezés felhatalmazza a részes államokat, hogy felszólítsák a szervezet illetékes szerveit a megfelelő lépések megtételére, amennyiben a népirtás vagy az egyezményben felsorolt egyéb cselekmények megelőzése vagy megbüntetése érdekében ezt indokoltnak látják.

A határozattal felállított Darfúri Nemzetközi Vizsgálóbizottság (*International Commission of Inquiry on Darfur*) a helyszínen lefolytatott vizsgálat után megerősítette a jogsértő cselekmények elkövetését, mely a szudáni kormányzat felkelésre adott válaszreakciója volt a civil lakossággal szemben. Beszámolt arról is, hogy a dzsandszavíd milíciák működése egyértelműen összefüggésbe hozható a kormánnyal, amely rendszeresen látta el élelemmel és fegyverrel az irreguláris csapatokat. A vizsgálóbizottság továbbá megerősítette, hogy a dzsandszavíd csapatok tömegesen támadtak meg falvakat Darfúrban, és hogy e cselekmények a polgári lakosság elleni széleskörű és módszeres támadásként értékelhetők, így súlyos nemzetközi jogi jogsértésnek minősülnek.<sup>12</sup> A vizsgálóbizottság becslései alapján másfél év alatt mintegy másfél millió embert telepítettek át lakóhelyéről Darfúrban, több mint kétszázezren

<sup>6</sup> A kifejezés szó szerinti jelentése: ördögök lóháton.

<sup>7</sup> UDOMBANA, N. J.: *Pay Back Time in Sudan? Darfur in the International Criminal Court*. Tulsa Journal of Comparative and International Law. 2005/13. 1-57.

<sup>8</sup> S/RES/1564. (2004), 2004. szeptember 18.

<sup>9</sup> A népirtás megelőzéséről és megbüntetéséről szóló egyezmény. Elfogadta a 206 (III). sz. ENSZ közgyűlési határozat, Párizsban, 1948. december 9-én.

<sup>10</sup> U.S. DEPARTMENT STATE ARCHIVE: *The Crisis in Darfur: Hearing Before the Senate Foreign Relations Committee*. Elérhető az interneten: <http://www.state.gov/secretary/former/powell/remarks/36042.htm> (Letöltés ideje: 2015. szeptember 26.)

<sup>11</sup> Genocídium-egyezmény VIII. cikk: „Bármely Szerződő Fél az Egyesült Nemzetek Szervezete illetékes szerveihez fordulhat annak érdekében, hogy ezek az Egyesült Nemzetek Alapokmányának megfelelően olyan rendszabályokat fogantossanak, amelyek véleményük szerint alkalmasak a népirtás, vagy a III. cikkben felsorolt egyéb cselekmények bármelyikének megelőzésére és megszüntetésére.”

<sup>12</sup> INTERNATIONAL COMMISSION OF INQUIRY ON DARFUR: *Report of the International Commission of Inquiry on Darfur to the United Nations Secretary-General, Pursuant to Security Council Resolution 1564 of September 2004*. Elérhető az interneten: [http://www.un.org/news/dh/sudan/com\\_inq\\_darfur.pdf](http://www.un.org/news/dh/sudan/com_inq_darfur.pdf) (Letöltés ideje: 2016. március 17.)

menekültek át a szomszédos Csádba, illetőleg több száz falvat pusztítottak el, vagy égettek le a térségben. Viszonyításképpen érdemes hozzátenni, hogy Darfúr lakosság száma ekkoriban megközelítőleg hatmillió fő volt.<sup>13</sup> Mivel a bizottság az ország igazságszolgáltatási rendszerét az elkövetők felelősségre vonására alkalmatlannak találta, így „erősen ajánlotta” az ENSZ BT-nek, hogy utalja a konfliktust az ICC elé, mert a cselekmények lefedik a Római Statútum 5. Cikkében meghatározott büntető anyagi jogi tényállásokat.<sup>14</sup>

### 3. Az 1593. (2005) sz. ENSZ BT határozat elfogadása

A határozat elfogadására tizenegy igen és négy tartózkodó szavazat érkezett az ENSZ BT-ben.<sup>15</sup> Az Egyesült Királyság, Franciaország és Oroszország mint állandó tagok, valamint Argentína, Benin, Dánia, Görögország, Japán, a Fülöp-szigetek, Románia és Tanzánia mint nem állandó tagok szavaztak a határozat elfogadása mellett, míg az USA és Kína mint állandó tagok, valamint Algéria és Brazília mint nem állandó tagok tartózkodtak a szavazástól. A határozat elfogadása az USA és Kína esetleges vétójog-gyakorlása miatt látszott a leginkább kétségesnek, mivel e két nagyhatalom máig nem részes állama a Római Statútumnak, és előszeretettel élnek – megalapozott vagy megalapozatlan – ellenvetésekkel az ICC működésével kapcsolatban.

A szavazás után Kína ENSZ képviselője, *Wang Guangya* azzal indokolta küldő állama tartózkodását, hogy az ICC legitim joghatóság-gyakorlásához hozzá kellett volna járulnia a szudáni kormánynak is, azonban azt már nem fejtette ki bővebben, hogy mégis miért járult volna hozzá – az egyébiránt kérelmelhetetlen – kartúmi vezetés, hogy egy nemzetközi büntetőbírói fórum ítélkezzen felette. E ponton okvetlenül szükséges Kína gazdasági érdekeltségéről is szólni néhány szót. Joggal merül fel a kérdés: mégis, mi vezethet ahhoz, hogy egy kormányzat a saját államának honosai ellen fordít fegyvert, ráadásul mindennemű könyörület nélkül? A fentebb vázolt etnikai ellentéteken túlmenően a gazdasági érdekek is fontos tényezők voltak a konfliktus kirobbanásában és elmélyülésében. Hiszen a kőolajban gazdag délnyugati területek függetlenségi törekvései a kartúmi kormányzatban feszült aggodalmat keltettek. Tény, hogy *Al-Bashir* kormánya 2001-ben koncessziós szerződést kötött a Kínai Nemzeti Kőolaj Vállalattal (*Chinese National Petroleum Corporation*), amelyben a dél-darfúri régió volt megjelölve az olaj kitermelési területeként. Az is tény, hogy a megállapodás megkötését követően jelentős kínai jelenlét jellemezte a térséget. A szudáni kormányzat és Kína kőolaj-érdekeltségei valóban szoros összefüggésben álltak egymással, melyet mi sem példáz jobban, mint hogy ekkorra Kína Szudán legnagyobb kőolaj-exportőrévé (55%), illetve egyúttal Kína Szudán legnagyobb fegyver-importőrévé vált (90%).<sup>16</sup>

Az USA jogi pozíciója kapcsán *Condoleezza Rice*, amerikai külügyminiszter arról adott számot 2005. Április 1-jén, hogy Washington továbbra is tartja a nézetet, miszerint népiirtás folyik az északkelet-afrikai térségben, és ezért a bűnösöket felelősségre kell vonni.<sup>17</sup> Azonban az USA kitartott amellett, hogy a megoldást Darfúr számára egy hibrid törvényszék felállítása jelentette volna. Ugyanakkor, mivel elismerte annak is a jelentőségét, hogy a nemzetközi

<sup>13</sup> U.S. DEPARTMENT STATE ARCHIVE: *Documenting Atrocities in Darfur*. Elérhető az interneten: <http://2001-2009.state.gov/g/drl/rls/36028.htm> (Letöltés ideje: 2016. március 18.)

<sup>14</sup> Római Statútum 5. cikk: „A Bíróság joghatósága alá tartozó bűntettek a) a népiirtás bűntette; b) az emberiség elleni bűntettek; c) a háborús bűntettek; d) az agresszió bűntette.”

<sup>15</sup> Az ENSZ BT-nek összesen tizenöt, öt állandó és tíz nem állandó tagja van. Az állandó tagok: az Egyesült Királyság, Franciaország, Kína, Oroszország és az USA. A nem állandó tagokat a méltányos földrajzi eloszlás elvének megfelelően két évente választják, ám mandátumuk nem egyszerre jár le. A döntés meghozatalához legalább kilenc igenlő szavazat szükséges, az állandó tagok vétóval rendelkeznek és a politikai testület egyhangúan határoz. Lásd erről bővebben: SÜLYÖK G.: *Az Egyesült Nemzetek Szervezetének Biztonsági Tanácsa: összetétel, szavazás, reform*. CompLex Kiadó Kft., Budapest, 2009.

<sup>16</sup> KELLY, M. J.: *The Debate Over Genocide in Darfur, Sudan*. University of California, Davis Journal of International Law and Policy. 2011-2012/18. 206-210.

<sup>17</sup> CONDOLEEZZA RICE, U.S. SECRETARY OF STATE: *Remarks with Hungarian Foreign Minister Ferenc Somogyi After Meeting at the Treaty Room in the White House on April 1, 2005*. Elérhető az interneten: <http://2001-2009.state.gov/secretary/rm/2005/44104.htm> (Letöltés ideje: 2016. március 17.)

közösségnek egységesen kell fellépni a hatékony felelősségre vonás érdekében, így nem alkalmazott vétőt a határozat meghozatalával szemben.<sup>18</sup>

Ami a nem állandó tagokat illeti, Algéria a szavazástól való tartózkodást később azzal indokolta, hogy nem az ICC-t, hanem az Afrikai Uniót (a továbbiakban: AU) tartja a legalkalmasabbnak az elszámoltatásra. Ám az intézmény akkori kapacitását figyelembe véve aligha lehetett amellet hatásosan érvelni, hogy a regionális szervezet helyre tudta volna állítani a régióban a tartós békét, és hogy igazságot tudott volna szolgáltatni az áldozatok számára. Bár a nézet ideálisnak tűnik, hogy hagyni kell Afrikát önállóan megoldani saját belső konfliktusait, mindazonáltal az AU megfelelő kapacitás és infrastruktúra hiányában nem lett volna képes a probléma önálló orvoslására. Erre kitűnő példát statuál, hogy a szervezet egy hétezer fős missziót (*African Mission in the Sudan*) delegált a darfúri civilek megsegítésére, ám a krízis méreteit figyelembe véve ezen intézkedés egyáltalán nem nevezhető hatásosnak.

A négy tartózkodó állam közül Brazília ellenérve bizonyult a leggyengébbnek. Az 1593. (2005) sz. ENSZ BT határozat 6. Cikkére hivatkozott, mely úgy rendelkezik, hogy azok a személyek, akik részt vettek az ENSZ BT vagy az AU szudáni missziójában és nem szudáni állampolgárok, ugyanakkor valamelyik Római Statútumban nem részes állam állampolgárai, e személyek nemzetközi bűncselekmény elkövetése esetén csak és kizárólag ezen nem részes állam joghatósága alá tartoznak, kivéve ha ez az állam *expressis verbis* lemondott az ICC javára kizárólagos joghatóságának gyakorlásáról. Brazília szerint az ENSZ BT ezzel körülhatárolta a bíróság joghatóságát, így e cikk miatt a határozat meghozatala gyengítette az ICC szerepét a nemzetközi igazságszolgáltatásban. Való igaz, hogy az ENSZ BT mint politikai szerv nem rendelkezik tisztán igazságszolgáltatási kérdésekben való döntési hatáskörrel, ugyanakkor az is könnyűszerrel belátható, hogy a fentebbi érv meglehetősen paradox állítás, hiszen a döntés meghozatala nemhogy gyengítette, hanem megerősítette a bírói fórum nemzetközi szintéren betöltött pozícióját.<sup>19</sup>

#### 4. Az 1593. (2005) sz. Határozat legitimitása és jelentősége

A határozat legitimitásának alátámasztásához elsőként magát az Egyesült Nemzetek Alapokmányát<sup>20</sup> (a továbbiakban: ENSZ Alapokmány) kell segítségül hívni. Az ENSZ Alapokmány VII. Fejezet 39. Cikke kimondja: „A Biztonsági Tanács megállapítja a béke bárminő veszélyeztetésének vagy megszegésének, vagy bárminő támadó cselekménynek fennforgását és vagy megfelelő ajánlásokat tesz, vagy határoz afelett, hogy milyen rendszabályokat kell a nemzetközi béke és biztonság fenntartása vagy helyreállítása érdekében a 41. És 42. Cikk alapján foganatosítani.” Mint ahogyan az ex-jugoszláv (*International Criminal Tribunal for the Former Yugoslavia*)<sup>21</sup> és a ruandai törvényszék (*International Criminal Tribunal for Rwanda*)<sup>22</sup> felállításakor már kitűnően illusztrálta, az ENSZ BT – a fenti cikk felhatalmazását élvezve – fontos szerephez juthat a nemzetközi büntető igazságszolgáltatásban, ha a nemzetközi közösség békéje és biztonsága forog kockán. Amikor az ENSZ BT az ICC elé utal egy konfliktusos helyzetet, nem hoz létre állami hozzájárulást nélkülözve új intézményt – mint ahogyan azt az *ad hoc* törvényszékek esetében tette –, hanem egy nemzetközi szerződés által létrehozott, konszenzus eredményeként létrejövő bírói fórum elé referálja az adott helyzetet. Az ENSZ BT-nek ugyan jogában áll járulékos kötelezettségeket róni az államokra – pl., hogy működjenek együtt a bírósággal –, ám az ICC független intézmény, amelynek a statútumból adódó jogosultságait a politikai testület nem módosíthatja.

<sup>18</sup> UDOMBANA *id.* 8-11.

<sup>19</sup> UDOMBANA *id.* 13-14.

<sup>20</sup> Az Egyesült Nemzetek Alapokmánya. Elfogadták az Egyesült Nemzeteknek a nemzetközi szervezet létesítésére összehívott értekezletén San Franciscóban, 1945. június 26-án.

<sup>21</sup> S/RES/827 (1993), 1993. május 25.

<sup>22</sup> S/RES/955 (1994), 1994. november 8.



Másodsorban, a Római Statútum 13. Cikk b) pontja adja meg a konkrét felhatalmazást az eljárás megindítására, és ez által az ENSZ BT határozat meghozatalára.<sup>23</sup> Vagyis, az ICC joghatósági rendszere nem automatikus a részes államok vonatkozásában sem, mivel a Római Statútumban előírt egyéb – személyi, időbeli és területi – előfeltételek teljesülése esetén is csak akkor válik az ICC „passzív” joghatósága aktívvá, ha a 13. Cikkben taxatív felsorolt szereplők utalják a helyzetet vagy a konkrét ügyet a bíróság elé. Szudán ráadásul nem részes állama a Római Statútumnak – bár aláírta, de nem ratifikálta – így a konfliktus csak az ENSZ BT „közbenjárásával” kerülhetett legitim úton a bíróság elé. A határozat tehát úttörőnek számít a nemzetközi jog gyakorlatában, amely hatalmas lendületet adott az újonnan létrehozott bírói fórum működésének. A Római Statútum kommentárja egyébiránt úgy fogalmaz a politikai testület referáló jogosultságával kapcsolatban, hogy a statútum megalkotói „[...] fejet hajtottak az ENSZ BT döntő hozzájárulásának fenntartása előtt a nemzetközi büntetőjog reneszánszában is”, valamint, hogy e rendelkezés nyomán az ICC – kissé antagonisztikus kifejezéssel élve – „*ad hoc* állandó” bírósággá vált.<sup>24</sup> Az *ad hoc* törvényszékekkel ellentétben az ICC nem minősül az ENSZ BT segédszervének, jóllehet a statútumban garantált jogosítványnak köszönhetően a bíróság felhatalmazást kaphat tőle. Így bizonyos vitarendező hatáskörök kikerülhetnek a klasszikus diplomácia hatásköréből, amennyiben az ENSZ BT úgy ítéli meg, hogy a nemzetközi béke és biztonság veszélybe került.<sup>25</sup>

Maga a Római Statútum nem tisztázza explicit módon az ENSZ BT pontos hatáskörét, illetve azokat a tipikus helyzeteket sem, amelyek esetén az ICC segítségéhez folyamodhat. A statútum *travaux préparatoire*-jából egyértelműen kitűnik, hogy az erre vonatkozó rendelkezések kihagyása nem volt véletlen.<sup>26</sup> Mivel maga az ENSZ Alapokmány is mélyen hallgat e konkrétumok vonatkozásában, így elmondható, hogy az ENSZ BT rendkívüli diszkrecionális jogkörrel rendelkezik egy-egy helyzet minősítése során. Lévéen azonban politikai, és nem igazságszolgáltatási szerv, az ENSZ BT továbbra sem vádolhat konkrét személyeket bűncselekmény elkövetésével – amit kizárólag az ICC Főügyésze tehet meg –, ezért utal helyzeteket, nem pedig konkrét ügyeket a bíróság elé.<sup>27</sup>

Az 1593. (2005) sz. ENSZ BT határozat megszületése több szempontból is különös jelentőséggel bír. Elfogadásával Kína és az USA – ha ugyan hallgatólagosan is, de – tudomásul vette az ICC-t. Emellett, az ENSZ BT elismerte a bíróság nemzetközi büntető igazságszolgáltatásban betöltött főszerepét, illetőleg mellékszerepét a nemzetközi béke és biztonság előmozdításában. Ezen túl legitimitást nyert, hogy a Nemzetközi Bírósághoz hasonlóan, az ICC is arra hivatott, hogy élen járjon a nemzetközi rend törvényességének és tisztességességének fenntartásában. Továbbá, a határozattal a politikai testület azt is kifejezésre juttatta, hogy kompetensnek tartja a bíróságot a darfúri helyzettel kapcsolatos nyomozás és büntetőeljárás lefolytatására. Fontos megjegyezni azt is, hogy az elkövetők felelősségre vonása és az áldozati jóvátétel esszenciális jelentőséggel bírnak az elszámoltatás és a megbékélés terén, illetőleg a békés viszonyok helyreállításában. Végül, de nem utolsó sorban, a darfúri helyzet egyértelmű üzenetet küldött a nemzetközi emberi és humanitárius jogi normák jövőbeli

---

<sup>23</sup> Római Statútum 13. cikk: „A Bíróság – a Statútum további rendelkezéseivel összhangban – az 5. cikkben felsorolt bűncselekmények vonatkozásában akkor gyakorol joghatóságot, ha (a) A helyzetet, amely kapcsán valószínűsíthető az 5. cikkben szereplő bűncselekmény(ek) elkövetése, valamely Részes Állam utalja – a Statútum 14. cikkében előírtaknak megfelelően – a Főügyész elé; (b) A helyzetet, amely kapcsán valószínűsíthető az 5. cikkben szereplő bűncselekmény(ek) elkövetése, a Biztonsági Tanács utalja – az ENSZ Alapokmányának VII. fejezetében előírtaknak megfelelően – a Főügyész elé; (c) A Főügyész kezdeményez vizsgálatot – a Statútum 15. cikkében előírtaknak megfelelően – az 5. cikkben szereplő bűncselekmény(ek) valószínűsíthető elkövetése miatt.”

<sup>24</sup> CONDORELLI, L. – VILLALPANDO, S.: *Referral and Deferral by the Security Council*. In: CASSESE, A. – Gaeta, P. – Jones, J. R. W. D. (ed.): *The Rome Statute of the International Criminal Court: A Commentary*. Oxford University Press, Oxford, 2002. 627-628.

<sup>25</sup> MORRIS, M.: *High Crimes and Misconceptions: The ICC and Non-Party States*. Law & Contemporary Problems, 2001/13. 25-25.

<sup>26</sup> PREPARATORY COMMITTEE: *Report of the Preparatory Committee on the Establishment of an International Criminal Court*, U.N. Doc. A/51/22. Kézbesítve az ENSZ Közgyűlése számára 1996. szeptember 13-án.

<sup>27</sup> UDOMBANA *id.* 17.

megsértőinek, azaz, hogy a büntetlenség korszakának egyszer és mindenkorra vége: a nemzetközi bűncselekmények többé nem tűnnek toleranciát.<sup>28</sup>

## 5. A darfúri helyzet és a komplementaritás elve

### 5.1 A kiegészítő joghatóságról általában

A bíróság elé került helyzetek vonatkozásában a Római Statútum 53. Cikke<sup>29</sup> biztosítja a szükséges jogalapot a nyomozás megindítására a Főügyészi Hivatal számára. A cikk teszi lehetővé a Főügyész számára, hogy „a rendelkezésére álló információ értékelése után” kezdeményezze a nyomozási cselekményeket. E lépés megtételéhez szükséges előbb eldönteni, hogy fennáll-e az eljárás megindításának az ésszerű alapja. Ennek megállapításához három feltételnek kell teljesülnie. Először is, a Főügyésznek azt kell eldönteni, hogy a rendelkezésére álló információk alapján ésszerűen feltételezhető-e népiirtás, emberiség elleni bűncselekmények, illetve háborús bűncselekmények elkövetése. Másodsorban azt kell megvizsgálnia, hogy a helyzet elfogadhatónak minősül-e a Római Statútum 17. Cikke<sup>30</sup> értelmében, vagyis, hogy fennáll-e az ICC kiegészítő joghatósága, valamint, hogy az eljárás megindítása nem ütközik a *ne bis in idem* elvébe. Végezetül pedig azt is figyelembe kell vennie a bűncselekmény tárgyi súlyát és az áldozatok érdekeit,<sup>31</sup> továbbá arról is meg kell győződnie, hogy a nyomozás az „igazság érdekét” szolgálja. Sorra véve a fenti kritériumokat megállapítható, hogy a szöveg sok helyen él határozatlan és kissé homályos fogalmakkal, melyek egyértelműen a Főügyészi diszkrecionális döntési jogosultság fenntartása – és ez által a politikai függetlenség megóvása – érdekében kerültek bele a Római Statútum szövegébe.

Az ENSZ BT eljárás-indítása esetén az következik a statútum normáiból, hogy a politikai testületnek kell ellátni a Főügyészt a mérlegeléshez szükséges információkkal. Ez a darfúri szituáció vonatkozásában a nemzetközi vizsgálóbizottság dokumentációját és ajánlását jelentette a gyakorlatban, melyeket a bizottság az ENSZ Főtitkár rendelkezésére bocsátott.

Mint ahogyan fentebb már történt rá utalás, az ICC az első állandó és nemzetközi szerződéssel létrehozott büntetőbírói fórum a nemzetközi jog történetében. Az állami büntetőhatalom gyakorlását mint a szuverenitás egyik legmarkánsabb attribútumát mind a mai napig érzékenyen kezeli a nemzetközi közösség, amit remekül szemléltet az ICC-t létrehozó Római Statútum *travaux préparatoire*-ja is. Már a Római Konferencia (*Az Egyesült Nemzetek meghatalmazottainak diplomáciai konferenciája egy nemzetközi büntetőbírói bíróság létrehozásáról*, Róma, 1998. június 15-július 17.) összehívásakor is nyilvánvalónak tűnt, hogy olyan kompromisszumos megoldás szükséges a kellő számú ratifikáció eléréséhez, amely egyensúlyt teremt az állami szuverenitás szükségképpen csorbitása és a nemzetközi büntető

<sup>28</sup> UDOMBANA *id.* 22.

<sup>29</sup> Római Statútum 53. cikk: „A nyomozás megindítása 1. A főügyész a hozzá eljuttatott információ értékelése után megindítja a nyomozást, kivéve, ha úgy dönt, hogy a jelen Statútum szerint az eljárás megindítása nem megalapozott. A határozathozatal során a főügyész figyelembe veszi, hogy: A birtokában lévő adatok alapján alaposan feltehető-e, hogy a Bíróság joghatósága alá tartozó büntettet követtek vagy követnek el; (b) Az ügy a 17. cikk szerint elfogadható-e, vagy az lenne-e; és (c) A cselekmény súlyára és a sértettek érdekeire tekintettel, alapos okkal feltehető-e, hogy a nyomozás nem szolgálná az igazságszolgáltatás érdekét. Ha a főügyész megállapítja, hogy nincs alapos ok az eljárás megindítására és a megállapítás kizárólag a (c) ponton alapul, tájékoztatja a tárgyalás-előkészítő tanácsot.”

<sup>30</sup> Római Statútum 17. cikk: „Az elfogadhatóság kérdései 1. A Preambulum 10. bekezdésére és az 1. cikkre tekintettel a Bíróság az ügyet elfogadhatatlannak minősíti, ha: (a) Az ügyben joghatósággal rendelkező Állam nyomozást vagy büntetőeljárást indított, kivéve, ha az Állam nem hajlandó vagy nem képes a nyomozás vagy a büntetőeljárás megfelelő lefolytatására; (b) Az ügyben joghatósággal rendelkező Állam nyomozást indított, és az Állam úgy határozott, hogy nem indít büntetőeljárást az érintett személy ellen, kivéve, ha a határozatot azért hozták, mert az Állam nem hajlandó vagy nem képes a megfelelő büntetőeljárás lefolytatására; (c) Az érintett személyt a feljelentés tárgyául szolgáló magatartás miatt már felelősségre vonták, és a Bíróság a 20. cikk 3. bekezdése szerint nem járhat el; (d) Az ügy súlya nem indokolja a Bíróság további eljárását.”

<sup>31</sup> A Főügyésznek tiszteletben kell tartani az áldozatok és tanúk érdekeit, illetve személyes körülményeit, beleértve életkorukat, nemüket, egészségi állapotukat, továbbá számításba kell venni a bűncselekmény természetét, különösen, ha szexuális erőszakról, nemi erőszakról vagy gyermekek ellen irányuló erőszakról van szó.

igazságszolgáltatás érdekei között.<sup>32</sup> A fentiek fényében tehát ésszerű megoldásnak tetszik, hogy a Római Statútum rendelkezései értelmében az ICC joghatósága komplementer, azaz kiegészítő jellegű az államok – rendes, illetve egyetemes – joghatóságához képest.

Már a Római Statútum Preambulumának (10) bekezdése elvi értelemben mondja ki, hogy az ICC joghatósága az állami szintű büntető igazságszolgáltatási rendszerekhez viszonyítva kiegészítő jellegű: „*Hangsúlyozva, hogy a jelen Statútummal létrehozott Nemzetközi Büntetőbíróság a nemzeti büntető joghatóságokhoz képest kiegészítő jellegű*”. Ezt követően a Statútum 1. Cikke *expressis verbis* rögzíti a kiegészítő joghatóság princípiumát.<sup>33</sup> Végül pedig a Statútum 17. Cikk (1) bekezdés (a)-(b) pontja definiálja explicit, ám negatív jelleggel a komplementaritás elvét: „1. A Preambulum 10. Bekezdésére és az 1. Cikkre tekintettel a Bíróság az ügyet elfogadhatatlannak minősíti, ha: (a) Az ügyben joghatósággal rendelkező Állam nyomozást vagy büntetőeljárást indított, kivéve, ha az Állam nem hajlandó vagy nem képes a nyomozás vagy a büntetőeljárás megfelelő lefolytatására; (b) Az ügyben joghatósággal rendelkező Állam nyomozást indított, és az Állam úgy határozott, hogy nem indít büntetőeljárást az érintett személy ellen, kivéve, ha a határozatot azért hozták, mert az Állam nem hajlandó vagy nem képes a megfelelő büntetőeljárás lefolytatására”. Ezek fényében az ICC csak végső esetben, mintegy nemzetközi *ultima ratió*ként léphet fel a tárgyi joghatóságába tartozó bűncselekmények, a népirtás, az emberiség elleni bűntettek és a háborús bűntettek potenciális elkövetőivel szemben.

Bár a komplementaritás elve nívóként került be a Római Statútum rendelkezései közé, a szakirodalom már korábbiakban is kivétel nélkül hangsúlyozta, hogy a nemzetközi jog által üldözendő bűncselekmények miatti felelősségre vonás elsődlegesen az állami hatóságok feladata. Ugyan a Római Statútum egyetlen rendelkezése sem kötelezi az államokat a benne foglalt bűncselekmények belső jogban történő szankcionálására, a komplementer joghatóságból kifolyólag azonban az államok többsége a nemzeti jogban való büntetni rendeltség bevezetését választotta annak érdekében, hogy elkerülje az ICC esetleges joghatóság-gyakorlását.<sup>34</sup> Mivel a Római Statútum eljárással „fenyeget” azokban az esetekben, amikor egy állam nem képes, vagy nem kész az elkövető felelősségre vonására, a nemzetközi eljárás megindulása erőteljes kritikát fejezhet ki az adott állam implementáló tevékenysége vonatkozásában. Mint ahogyan azt az ICC Főügyész Hivatala egy korábbi közleményében összefoglalta, az állandó nemzetközi büntetőbírói fórum felállításának célja eredendően nem az, hogy a jövőben minden egyes – és egyébként joghatóságába tartozó – ügyben eljárjon. A jogintézmény hatékonyságának fokmérőjét nem az előtte folyó eljárások magas száma képezi. Éppen ellenkezőleg: az lenne az igazi siker, ha egyetlen eljárás sem indulna az ICC előtt az állami szintű büntető igazságszolgáltatási rendszerek hatékony működésének köszönhetően.<sup>35</sup>

Az ICC létrehozásával a nemzetközi közösség célja nem az állami szintű büntetőbíróságok háttérbe szorítása volt, hanem hogy véget érjen a „büntetlenség korszaka”. E kívánalom megvalósításának első mérföldköve pedig egy olyan nemzetközi bíróság létrehozása volt, amely akkor jár el, ha az egyébként joghatósággal rendelkező állami hatóságok nem hajlandóak vagy nem képesek a nyomozás vagy a büntetőeljárás lefolytatására. Az *ad hoc* ex-jugoszláv és ruandai ENSZ törvényszékekkel ellentétben az ICC nem rendelkezik elsődleges

---

<sup>32</sup> UNITED NATIONS DIPLOMATIC CONFERENCE OF PLENIPOTENTIARIES ON THE ESTABLISHMENT OF AN INTERNATIONAL CRIMINAL COURT: *Official Records*, 1998.

Elérhető az interneten: [http://legal.un.org/icc/rome/proceedings/E/Rome%20Proceedings\\_v1\\_e.pdf](http://legal.un.org/icc/rome/proceedings/E/Rome%20Proceedings_v1_e.pdf) (Letöltés ideje: 2016. február 29.)

<sup>33</sup> Római Statútum 1. cikk: „*Ezennel létrehozzák a Nemzetközi Büntetőbíróságot (a továbbiakban: „Bíróság”), amely állandó intézmény, és a legsúlyosabb nemzetközi bűntetteket elkövető személyek fölött gyakorol joghatóságot a jelen Statútum szerint, és a nemzeti büntető joghatóságokat egészíti ki. A Bíróság joghatóságát és működését a jelen Statútum rendelkezései szabályozzák.*”

<sup>34</sup> Lásd erről bővebben: VARGA R.: *Challenges of Domestic Prosecution of War Crimes with Special Attention to Criminal Justice Guarantees*. Pázmány Press, Budapest, 2014.

<sup>35</sup> INTERNATIONAL CRIMINAL COURT OFFICE OF THE PROSECUTOR: *Paper on Some Policy Issues Before the Office of the Prosecutor*, 2003. Elérhető az interneten: [http://icc-cpi.int/nr/rdonlyres/1fa7c4c6-de5f-42b7-8b25-60aa962ed8b6/143594/030905\\_policy\\_paper.pdf](http://icc-cpi.int/nr/rdonlyres/1fa7c4c6-de5f-42b7-8b25-60aa962ed8b6/143594/030905_policy_paper.pdf) (Letöltés ideje: 2016. február 29.)

joghatósággal a nemzeti bírói fórumokhoz képest.<sup>36</sup> Így ha az állami szintű büntető joghatóság az ICC joghatóságával konkurál, akkor az előbbi élvez elsőbbséget. Továbbá, a hatékonyság is az elv alkalmazása mellett szól, figyelembe véve a bizonyítékok és a tanúk hozzáférhetőségét és elérhetőségét, valamint az ICC ügyterhének korlátját. Amikor a Főügyész a büntetőeljárás megindítását mérlegeli, elsőként azt kell figyelembe vennie, hogy volt-e, illetve folyamatban van-e ugyanazon bűncselekmények vonatkozásában állami szintű eljárás, és csak abban az esetben indíthat nyomozást, ha az állam érdemben nem járt, illetve jár el. Egyúttal ebből az is következik, hogy a jövőre vonatkozó ígéret önmagában véve nem képezi az eljárás gátját: a kifogásoló államra múltbeli vagy jelenlegi eljárási cselekmények bizonyítása hárul.<sup>37</sup> A nemzeti büntetőeljárások fontosságát hivatott hangsúlyozni a Római Statútum megszövegezése is. A kodifikátorok először meghatározták az egyes rendelkezésekben – 17. Cikk (1) bekezdés (a)-(b) pontja –, hogy mikor minősül elfogadhatatlannak az ügy a nemzetközi fórum előtt, majd csak utána nevesítették a főszabály alóli kivételeket.

A kiegészítő joghatóság gyakorlásának vagylagos feltételei, hogy az állam nem hajlandó vagy nem képes az elkövető érdemi felelősségre vonására. A Római Statútum 17. Cikk (2) bekezdésében kifejtésre kerül a hajlandóság hiánya: „[A] Bíróság, tekintettel a nemzetközi jog által elismert tisztességes eljárás alapelveire, mérlegeli, hogy a következő feltételek közül egy vagy több fennáll-e: (a) Az Állam az eljárást azért folytatta vagy folytatja le, illetőleg a határozatot azért hozta, hogy az érintett személyt kivonja a Bíróság joghatósága alá tartozó, az 5. Cikk szerinti büntettekért való büntetőjogi felelősségre vonástól; (b) Az eljárás folyamán indokolatlan késedelem következett be, amely az adott körülmények között összeegyeztethetetlen az érintett személy bíróság elé állításának szándékával; (c) Az eljárást nem függetlenül és pártatlanul folytatták vagy folytatják le, hanem oly módon, hogy adott körülmények között az összeegyeztethetetlen az érintett személy bíróság elé állításának szándékával.” Tehát, ez az esetkör egyfajta szándékos döntést tételez fel az állam részéről, ami a felelősségre vonás elkerülését célozza meg.<sup>38</sup> A Főügyészi Hivatal már a fentiekben is hivatkozott közleményéből világosan kitűnik, hogy az eljárásba történő politikai beavatkozásból; az eljárás szándékos akadályoztatásából és késleltetéséből; az elégtelen intézményi struktúrából; az eljárási szabálytalanságokból illetve mindezek kombinációjából egyértelmű következtetés vonható le az állam hajlandóságának hiányára nézve. Továbbá, a Főügyészi Hivatal az ENSZ BT-nek írt egyik jelentésében úgy foglalt állást, hogy egy állam akkor nem hajlandó a nyomozás vagy a büntetőeljárás lefolytatására, ha magatartása a gyanúsított felelősségre vonástól való megóvását célozza. A gyakorlatban az elsődleges oka az államok tétlenségének a kormányzatok és a katonai elit bűnrészessége a nemzetközi bűncselekmények elkövetésében.<sup>39</sup>

Az objektív komplementaritás-kritérium vonatkozásában a Római Statútum 17. Cikk (3) bekezdése nyújt eligazítást: „[A] Bíróság megvizsgálja, hogy az Állam, saját nemzeti igazságszolgáltatásának teljes vagy súlyos összeomlása vagy hiánya miatt képtelen arra, hogy a vádlottat elfogja, vagy a szükséges bizonyítékokhoz és tanúvallomásokhoz hozzájusson, vagy egyébként az eljárást lefolytassa.” A fenti szakaszhoz a Főügyészi Hivatal közleményében hozzáfűzte, hogy az állam akkor nem képes az eljárás lefolytatására, ha jogrendszere „teljesen vagy súlyosan összeomlott”, illetve „nem létezik”, vagy átszövi a társadalmi elégedetlenség, a háború vagy a korrupció. Ezáltal az állam tétlensége az emberi erőforrás és infrastruktúra teljes hiányából ered, ami az állam jogrendszerének összeomlásával egyenlő.

A hajlandóság hiánya és az eljárási képtelenség mellett szintén fontos tisztázni a „érdemiség” jelentését, hiszen e kifejezés a definíció konjunktív eleme. A Római Statútum nem

<sup>36</sup> Lásd erről bővebben: SCHABAS, A. W.: *The UN International Criminal Tribunals: The Former Yugoslavia, Rwanda and Sierra Leone*. Cambridge University Press, Cambridge, 2006.

<sup>37</sup> HANSEN, T. O.: *A Critical Review of the ICC's Recent Practice Concerning Admissibility Challenges and Complementarity*. Melbourne Journal of International Law, 2012/13. 219

<sup>38</sup> SAXUM, E. J.: *The ICC versus Sudan: How Does the Darfur Case Impact the Principle of Complementarity?* Eyes on the ICC, 2009-2010/1. 3.

<sup>39</sup> INTERNATIONAL CRIMINAL COURT OFFICE OF THE PROSECUTOR: *Report of the Prosecutor on Darfur to the UN Security Council, Highlights and Analysis*, 2005. Elérhető az interneten: <http://globalsolutions.org/search/node/darfur#VbdpmPntmko> (Letöltés ideje: 2016. február 29.)

fejti ki az érdemiséget részletesen, így érdemes ez esetben is a Főügyészi Hivatal álláspontját figyelembe venni. Eszerint, az ICC akkor következtethet az eljárás érdemi lefolytatására, ha igazságszolgáltatási rendszere független és pártatlan. Az érdemiség hiányára pedig az eljárások politikai befolyásoltságából, a forgatókönyvszerű tárgyalásokból és egyes elkövetői csoportok felelősségre vonásának hiányából vonható le megalapozott következtetés. Másképpen úgy is fogalmazhatunk, hogy az érdemiség a jóhiszeműség és tisztesség egyfajta sztenderdje.<sup>40</sup>

## 5.2 A komplementaritás elve és a darfúri helyzet

A Római Statútum 19. Cikke<sup>41</sup> taxatív felsorolja, hogy kik nyújthatnak be a kifogást a bíróság joghatóságával kapcsolatban, arról azonban nem esik szó, hogy miképpen kell alkalmazni a komplementaritás elvét, ha az ENSZ BT referál az ICC felé. A Főügyészi Hivatal véleménye csupán annyit tesz hozzá, hogy a Főügyész ilyen esetben szükség szerint helyzetértékelést készíthet az elfogadhatóságról.<sup>42</sup>

Bár a 2004-ben – látványos gyorsasággal – felállított Különleges Darfúri Törvényszék (*Special Criminal Court on the Events of Darfur*, a továbbiakban: SCCED) legfőbb bírója előzetesen akként nyilatkozott, hogy Szudán bírósági rendszere hajlandó és képes igazságot szolgáltatni, az ENSZ által felállított vizsgálóbizottság elnöke más véleményen volt. A neves nemzetközi büntetőjogász, *Antonio Cassese* a helyszínen lefolytatott vizsgálatok után úgy referált az ENSZ BT felé, hogy a szudáni bíróságok hitelessége megkérdőjelezhető, és a konfliktusos környezet semmiképpen sem alkalmas az érdemi eljárások lefolytatására. Ezen felül, szintén 2004-ben ugyan létrehozták Szudánban a Nemzeti Vizsgálóbizottságot (*National Committee of Inquiry*) a Darfúrban elkövetett bűncselekmények kivizsgálása végett, a Nemi Erőszak Elleni Bizottságokat (*Committee Against Rape*), valamint a „Harc a Nők és Gyermekek Sérelmére Elkövetett Bűncselekmények Ellen” elnevezésű egységet (*Unit for Combating Violence Against Women and Children*), azonban mindezen látszólagos erőfeszítések ellenére 2003 és 2005 között egyetlen elkövető felelősségre vonására sem került sor a szudáni hatóságok előtt.<sup>43</sup>

Ezt követően – több emberi jogi szervezet kezdeményezésének hatására – feloszlatták a SCCED-t azzal az indokolással, hogy felállításának és működésének egyetlen célja, hogy gátját képezze az ICC előtti eljárás megindításának. A fenti állítást az is alátámasztja, hogy a SCCED felállítására közvetlenül az után került sor, hogy az ICC Főügyésze bejelentette a darfúri régióban történt jogsértések kivizsgálását.<sup>44</sup>

Ez idáig az ICC I. És II. Tárgyalás-előkészítő Kamarája öt terhelt vonatkozásában bocsátott ki letartóztatási parancsot: *Omar Hassan Al-Bashir* szudáni államfő vonatkozásában; *Ahmad Muhammad Harun* volt belügy, majd hadügyminiszter ellen; *Ali Muhammad Ali Abd-Al-Rahman* (más néven *Ali Kushayb*) dzsandszavid parancsnok ellen; *Abdallah Banda Abakaer Nourain*, a JEM főparancsnoka ellen, valamint *Bahar Idriss Abu Garda* ellen, aki szintén főszerepet vállalt katonai műveletekben.<sup>45</sup> A szudáni állam hajlandóságának hiányára több

<sup>40</sup> HEWETT, D. Y.: *Sudan's Courts and Complementarity in the Face of Darfur*. Yale Journal of International Law, 2006/31. 276-278.

<sup>41</sup> Római Statútum 19. cikk: „1. A Bíróság meggyőződik arról, hogy fennáll-e joghatósága a Bíróság elé terjesztett ügyben. A Bíróság hivatalból határozhat az ügy elfogadhatóságáról a 17. cikknek megfelelően. 2. Az ügy elfogadhatóságát a 17. cikkben meghatározott indokkal vagy a Bíróság joghatóságát kifogással megtámadhatja: (a) A vádlott, vagy az a személy, akivel szemben letartóztatási parancsot, illetve az 58. cikk szerint idézést bocsátottak ki; (b) Az ügyben joghatósággal rendelkező Állam, azzal az indokkal, hogy az ügyben nyomozást folytat vagy folytatott, illetőleg az ügyben a büntetőeljárás lefolytatása folyamatban van, vagy azt lefolytatták; vagy (c) Az az Állam, amelytől a 12. cikk értelmében a joghatóság elfogadását be kell szerezni. 3. A főügyész kérheti, hogy a Bíróság határozzon a joghatóság vagy az elfogadhatóság kérdéséről. A joghatóság vagy az elfogadhatóság kérdése miatt indult eljárásban azok, akik a 13. cikk szerint az ügyet a Bíróság elé utalták, továbbá a sértettek, szintén a Bíróság elé terjeszthetik észrevételeiket.”

<sup>42</sup> INTERNATIONAL CRIMINAL COURT OFFICE OF THE PROSECUTOR, *id.* 25.

<sup>43</sup> HEWETT, *id.* 279.

<sup>44</sup> KASTNER, P.: *The ICC in Darfur: Savior or Spoiler?* ILSA Journal of International and Comparative Law, 2007/14. 145.

<sup>45</sup> The Prosecutor v. Omar Hassan Ahmad Al-Bashir ICC-02/05-01/09; The Prosecutor v. Ahmad Muhammad Harun and Ali Muhammad Ali Abd-Al-Rahman, ICC-02/05-01/07; The Prosecutor v. Abdallah Banda Abakaer Nourain ICC-02/05-03/09; The Prosecutor v. Bahar Idriss Abu Garda ICC-02/05-02/09

tényezőből is lehet nyilvánvaló következtetéseket levonni. Annak ellenére, hogy a szudáni hatóságok letartóztatták *Kushaybot*, a későbbiek folyamán bizonyítékok hiányára hivatkozva szabadságra bocsátották, majd házi őrizetbe helyezték, ám a sajtóban felreppent annak is a híre, hogy valójában semmiféle kényszerintézkedést nem foganatosítottak vele szemben. A szudáni kormányzat vonakodása *Harun* kapcsán még inkább nyilvánvalóvá vált. Bár egyértelmű bizonyítékok voltak arra vonatkozóan, hogy *Harun* összeesküvésben állt a dzsandsavídekkel, ám ahelyett, hogy belügyminiszteri tisztségéből elmozdították volna, még inkább stratégiai jelentőséggel bíró pozícióba léptették elő: ő lett Szudán hadügyminisztere. A legszembetűnőbb pedig kétséget kizáróan az volt, hogy *Al-Bashir* továbbra is Szudán államfője maradt. A fenti példák kitűnően illusztrálják, hogy az állami hatóságok nem voltak hajlandók lefolytatni a gyanúsítottakkal szembeni érdemi büntetőeljárást.<sup>46</sup>

Ami a szudáni igazságszolgáltatási rendszer tehetetlenségét illeti: mint ahogyan már fentebb is tettem rá utalást, a vizsgálóbizottság megállapította, hogy a végrehajtó hatalmi ág érintettsége és politikai potenciálja aláásta a bírói hatalom függetlenségét és hatékonyságát, ellehetetlenítve az eljárások korrekt lefolytatását. A bűncselekmények elkövetésében a legrangosabb közjogi méltóságok is érintettek voltak, ezáltal nyilvánvalónak látszott, hogy állami szinten lehetetlen érdemben lefolytatni tisztességes büntetőeljárást.

## 6. Záró gondolatok

Az 1593. (2005) sz. ENSZ BT határozat meghozatala több szempontból is hatalmas lépésnek számít az ICC vonatkozásában. Ez volt az első alkalom, amikor az ENSZ BT az ENSZ Alapokmány és a Római Statútum felhatalmazását élvezve a politikai testület konfliktusos szituációt utalt a nemzetközi bírói fórum elé.

E jogi aktus megszületése számos gyakorlati kérdés megválaszolását generálta, úgymint: milyen eset minősül a nemzetközi béke és biztonság olyan mértékű veszélyeztetésének, amely legitimálja az állami szuverenitás ilyen mértékű korlátozását? Hogyan értelmezendők a Római Statútum egyes rendelkezései – mint pl. a 19. Cikk a bíróság joghatóságának és az ügy elfogadhatóságának megtámadásáról – ha az ENSZ BT referál? Vagy a komplementaritás elvével összefüggésben, mikor állapíthatja meg a Főügyész Hivatal, hogy egy állam nem hajlandó megfelelően lefolytatni az egyébként joghatóságába tartozó büntetőeljárást?

Jelen tanulmány célja e kérdések megválaszolása, azzal a kitétellel, hogy a darfúri helyzet az idő előrehaladtával egyéb praktikus kérdéseket<sup>47</sup> is felvetett – melyek azonban a terjedelmi korlátokra való tekintettel már nem képezik jelen tanulmány tárgyát.

---

<sup>46</sup> SAXUM, *id.* 10.

<sup>47</sup> Ilyenek pl. az eljárások finanszírozása, az államok együttműködése vagy az államfői immunitás kérdése.

## Tímea Csíkos and Attila Forgács Ph.D.: CHILDHOOD FOOD NEOPHOBIA AND THE INFLUENCE OF SOCIAL LEVEL FOR THE FOOD CHOICE

\*Ph.D. student of the University of Pécs, Institute of Psychology, Hungary

\*\*Clinical psychologist, media expert.

Head of the Centre for Psychology Studies,

Institute of Behavioural Sciences and Communication Theory,

Corvinus University of Budapest (Hungary-Europe)

Lektorálta: Dr. Székely Andrea

### Introduction

As Forgács, Forgács and Németh (2008) remarks, during the past century the domain of eating regulation has been found itself in a very schizophrenic situation. On the one hand, within Western society there is a dramatic rise in overweight and obesity, but on the other hand, in the very poor countries of the third world hunger is an increasing problem. More importantly, Józán (2013) states that out of 7 billion people 3 billion is suffering from malnutrition – 2 billion is obese while 1 billion is malnourished. Moreover, the key facts of WHO (World Health Organization) not only reveal that worldwide obesity has more than doubled since 1980, but highlight that 42 million children under the age of 5 were overweight or obese in 2013.

Paradoxically, the frequency of overweight and obesity is higher with 30% in developing countries compared to developed ones. The situation at local or regional level – based on a study conducted in Subotica, “Széchenyi István” Primary School – bears a resemblance, namely from 2011 the number of people with normal body mass index (BMI) has decreased with 20% - (BMI = P15 – 85: 2011, n = 515, 57,67%; 2013, n = 138, 53,62%; 2015, n = 196, 36,69%), along with a constant rise in both of the number of malnourished people (BMI = P < 15: 2011, 13,59%; 2013, 20,29%; 2015, 33,73%) and that of suffering from obesity (BMI = P > 85: 2011, 28,74; 2013, 26,09%; 2015, 29,59%). While there is a growing tendency of eating regulations, the number of eating disorders has risen sharply especially among the young population. Studies also demonstrate that these different eating problems found in children have different causes, different characteristics and need different forms of treatment. According to Pászthy and Major (2008) the following eating disorders are the most common among the age group under scrutiny:

- childhood-onset anorexia nervosa,
- childhood-onset bulimia nervosa,
- pica,
- avoidance emotional disorder,
- selective eating (extreme faddiness),
- functional dysphagia/food phobia,
- pervasive refusal syndrome,
- binge eating.

When aiming to determine the underlying factors contributing to the experience of a certain eating disorder the biopsychosocial model provides help in understanding the dynamic interaction between biological, psychological and social influences. However, as a first step a definition of the issue of food neophobia should be provided here. As Forgács and Csíkos (2013) remarks, food neophobia is generally regarded as the reluctance to eat, or the avoidance of, new foods – substances that generally are considered as eatable, not hazardous to health, and consumed by others, while Pliner and Hobden (1992) argue that the development of the concept of food neophobia was to assess a person's willingness to consume novel foods offered to them. Nevertheless, most studies into willingness to try novel foods have suggested that the correlations

between this factor and food neophobia were weak (Flight, Leppard & Cox 2003) usually having a low correlation coefficient. The reason for the significant result in these cases is due to the relatively large sample sizes that have been investigated (Dovey, Staples, Gibson & Halford 2008). Evidently, two factors have been shown to contribute to rejection or acceptance of certain foods, more specifically fruits and vegetables: food neophobia and 'picky/fussy' eating. Though food neophobia is often mistaken for "picky or fussy" eating it is worth mentioning that besides being related constructs, theoretically and behaviourally are quite different. Therefore, the nature of the interaction between these two behaviours needs to be understood, along with the identification of their constituents. 'Picky/fussy' eaters are usually defined as people who consume an inadequate variety of foods through rejection of a substantial amount of foods that are familiar (as well as unfamiliar) to them (Birch, Johnson, Andresen, Peters, & Shulte, 1991; Galloway, Lee & Birch, 2003; Galloway, Fiortio, Lee & Birch, 2005; Smith, Roux, Naidoo, & Venter, 2005; Story & Brown, 1987). The main difference between the two is that while in case of 'picky/fussy' eating food disgust is based on taste and texture of foods (Dovey et al., 2008), in case of food neophobia, rejection does not occur during tasting of the food, rather it happens primarily within the visual domain. Furthermore, 'picky/fussy' eating can extend further than food neophobia through individuals rejecting food textures and not just a particular food. It is essential to highlight, that food neophobia can remain as a part of a picky eater's behavioural profile (Pelchat, 1996), while 'picky/ fussy' eating is not a part of food neophobia (Dovey et al., 2008).

More importantly, the results of twin studies prove that food neophobia is highly heritable. For instance, the 2007 study of Cooke, Haworth and Wardle provided a unique opportunity to estimate the relative contribution of genes and environment to phenotypic differences, because monozygotic (MZ) twins share all their genes, whereas dizygotic (DZ) twins on average share half their genes, and both MZ and DZ pairs share a home environment in childhood. Comparing intraclass correlations between MZ pairs and DZ pairs for any phenotype gives an estimate of the contribution of genes, and environmental factors. It turned out that the heritability estimate is 78%, and a further 22% of the variance can be explained by nonshared environmental factors, with no influence of shared environmental factors.

Considering the psychological point of view, it can be stated that food neophobic individuals are more likely to experience unease due to the vision of the novel food. (Forgács & Csíkos, 2013) Studies exploring the social factors involved in food neophobia define social facilitation as an increase in the frequency of a familiar behaviour pattern in the presence of others displaying the same behaviour pattern at the same time. In terms of eating behaviour, social facilitation will lead to an increase in the amount of food consumed by each individual depending on the increasing amount of people present (Clendenen, Herman & Polivi, 1994; de Castro & Brewer, 1992; Klesges, Bartsch, Norwood, Kautzman & Haugrud, 1984). Therefore, the more the people around the individual consuming the novel food, the more willing the individual will be to try it.

However, when considering factors determining our food choice and acceptance, besides (1.) social influences, other determinants, such as (2.) perceptual factors, (3.) cognitive factors, (4.) cultural influences, and (5.) environmental factors should be taken into consideration. In other words, it remains beyond dispute that our environmental context – culture and society – work with our own cognitive attitudes to exert a powerful influence on our food choice behaviour. (2.) The underlying factors behind food neophobia are mostly perceptual ones, such as smell, colour, shape, size, or amount. Evidently, appearance and smell are consistently reported as major influences on food behaviour. Individuals may perceive and expect how an acceptable food should look and smell. As a consequence, an unfamiliar food that does not fall into one's acceptable category will be rejected. (3.) The true flavour experience is mostly driven by the cognitive factors as humans are the only ones who think about the food they consume and this, naturally affects one's food experience and behaviour. (4.) Interestingly enough, culture-specific products and flavours exert an influence on our food choice. Namely, the bigger the cultural difference, the more disgust one shows towards certain foods. (5.)



However, several other factors contribute to the acceptance of novel foods, such as the environmental factors. Namely, the nicer the packaging or the better the advertising, the more appealing the food is (Forgács, 2008).

Though, researchers in the field formerly believed that food derived from animals was more likely to produce disgust, now we have evidence that disgust can be exhibited to non-animal foods just as strongly (Cooke, Haworth & Wardle, 2007). This has been suggested to have had an adaptive value in human evolution, and to function as a defence system against potentially dangerous substances like some fruits and berries. Thus, food neophobia is a naturally occurring reaction in humans that protect individuals from the risk of being poisoned by consuming potentially harmful foods. (Forgács, 2008). Specifically in food neophobic children, the intake of fresh fruits and vegetables is replaced by unhealthy processed foods characterised by their high hedonic value that results from their sugar, fat and salt content (Dennison, Rockwell & Baker, 1998). This limited but energy dense (and presumably) hypercaloric diet is widely considered to be a key contributing factor to the rise in the rates of childhood obesity (Rigal, Frelut, Monneuse, Hladik, Simmen & Pasquet, 2006) as well as the increase in the prevalence of non-communicable diseases (e.g. type II diabetes) in children (Kaufman, 2002). Getting sufficient micronutrients and fibre is essential for normal healthy development of young children, however the consistent picture is that many children do not consume the recommended quantity and quality of food.

Considering the period of 2011 and 2015 the present case study reveals that there is a growing tendency in food regulation and eating disorders, such as food neophobia among the pupils of "Széchenyi István" Primary School in Subotica. When exploring the contributing factors only the non-shared environmental influences were taken into account. Generally however, our eating habits and preferences are modifiable and often seem to be the result of learned experiences. In this view, our family and the significant others are strong determinants for our adopted diet, for it is our social environment that has a huge impact on our food behaviour. Therefore, parenting styles and parental use of feeding practices shape one's food acceptance. As Johnson and Birch (1994) remark, parental use of pressuring feeding practices with their children have been associated with children's lack of self regulation of food intake, as well as can lead to refusal of foods in adulthood (Batsell, Brown, Ansfield & Paschall, 2002). Interestingly, though Birch in his 1980 study suggested that younger children under the age of 3 are more influenced by others than older ones, it cannot be considered as a universal finding as some other authors in the field support the idea that in terms of social facilitation or influence there is not a difference between older and younger children (Harper & Sanders, 1975). Research has also suggested that as children reach adolescence peer pressure and the social importance of others appear to be more dominant resulting in a decrease in food neophobia (Dovey et al., 2008). Therefore, during childhood the social importance of others in decreasing food neophobia switches from the caregivers and siblings to friendship circles and individuals perceived to be more socially important for modelling acceptable behaviour. Considering parenting styles, adolescents remarked that older parents were somehow more indulgent or neglectful, while younger parents were reported to be rather authoritative or authoritarian. One contentious aspect of the social influences on food neophobia is that of gender. Interestingly enough the distribution over the parenting styles differed for males and females, namely girls reported an authoritative parenting style more often than boys, while boys more often reported their parents to be neglectful (Kremersa, Bruga, Vriesa & Engelsc, 2003). This can obviously be one of the causes of a sharp rise of eating disorders among young children and females. Taking all this into consideration, the present case study aims to explore: (1.) the specificities of food neophobia in children (2.), the social influences affecting food choice, and (3.) the various parental reactions to childrens' food refusal.

## **Methods**

### *Participants*

The study included altogether 296 primary school learners, and 359 parents. The responding pupils were divided into groups of upper-graders (n = 172), ages between 6-10,

with the average of 8,62 years (SD = 1.101), and lower-graders (n = 124), ages between 11-15, with the average of 12,86 (SD = 1.045). The age of the responding mothers' was between 26 and 55, their average age was 37,04.(SD = 5.571), while the responding fathers' average age was 39,99 (SD = 5.314), aged 29-55.

### Measures

The data was collected with three different questionnaires specifically constructed for the three various target groups (lower-grade pupils, upper-grade pupils and parents). The overriding aim of the list of questions was to gain information on food neophobia and that of the most important underlying factors affecting food choice. The majority of the questions were constructed in a way to overlap to a certain degree providing a possibility of a multi-faceted analyses.

### Procedure

The study was carried out in "Széchenyi István" Primary School, Subotica during the spring of 2014. Questionnaires were filled in by learners at school, while parents completed them at home. Before the survey, all the participants received thorough instructions on the study.

The questionnaire specifically targeted to lower-grade pupils contained 49 questions, as opposed to upper-graders, who had to provide answers to 24 questions. Parents were asked to answer 23 questions about their children's eating habits, including a measure of food neophobia. When analysing the data, the following three main research questions were taken into consideration: (1.) food neophobia in children (2.), the social influences affecting food choice, and (3.) the various parental reactions to childrens' food refusal.

2012. When measuring food neophobia in children we used seven pictures of unusual, culture-specific or imaginary foods as survey instruments. Respondents were assessed how willing they are to taste each food. The pictures represented the following food items:

1. Smalahove.<sup>1</sup> It is a Norwegian traditional dish made from a boiled sheep's head. Originally, *smalahove* was typically eaten by the poor, but today it is considered as a delicacy.
2. Sannakji<sup>2</sup> is a Korean cuisine consisting of a small octopus that has been cut into small pieces while alive and served immediately, usually lightly seasoned with sesame and sesame oil.
3. Fruit Bat Soup<sup>3</sup> is an Indonesian culinary delicacy made of fruit and nectar eating bats. It is said that the taste resembles chicken meat.
- 1) 4.Onion-flavoured Orbit<sup>4</sup> is an imaginary chewing gum. Originally, the smooth, refreshing flavour of sugar-free Orbit gum provides a just brushed clean feeling, but the onion flavour questions the whole idea and its function.
4. Pepper-onion-sausage flavoured Milka chocolate<sup>5</sup> - following the traditional Hungarian taste – is another imaginary candy.
5. Salty Sausage Juice<sup>6</sup> with pulp instead of traditional juice, which is actually represented as a leftover from Eastern.
6. "Death"- flavoured black ice cream.<sup>7</sup> Though, there are ongoing debates about the taste and main ingredients, some people claim the flavour resembles black licorice or Negro candy, others say it tastes more like black berry and dark chocolate.

<sup>1</sup> <http://hellomagyarok.hu/gasztro/ehhez-gyomor-kell-10-bizarr-etel-a-vilag-minden-tajarol>

<sup>2</sup> <http://www.erdekesvilag.hu/a-vilag-legfurcsabb-es-leggyomorforgatobb-etelei/>

<sup>3</sup> [http://babramegy.blog.hu/2014/07/06/10\\_legundoritobb\\_etel\\_a\\_vilagon](http://babramegy.blog.hu/2014/07/06/10_legundoritobb_etel_a_vilagon)

<sup>4</sup> <http://nemkutya.com/like/73734>

<sup>5</sup> <http://akeep.mindenkilapja.hu/gallery/19678033/renderimage/112448/>

<sup>6</sup> <http://www.invisiblegirl.eoldal.hu/fenykepek/crazy/picsuuursz/kolbaszle.jpg.html>

(1.) The level of food neophobia in individuals toward these foods was measured by a 7-point scale inquiring about one's agreement/disagreement.

(2.) The effect of social influence on food choice was also measured by a 7-point bipolar scale (1=strongly disagree to 7= strongly agree) which included the following items:

- "I only trust food offered and made by my mother."

- "I do not try new foods in the company of others."

(3.) Finally, we made an inquiry on the subject of parental responses made on childrens' food refusal among the responding upper-grade pupils and parents. The provided possible answers contained Macoby and Martin's (1983) parental education and attitude categories in a subtle way.

#### *Data analysis*

The data extracted from the questionnaires were computer coded and SPSS was applied as a tool for executing the statistical analyses.

#### **Results**

As for the scales concerning food refusal among children it can be stated that the level of showing disgust is quite high. Lower-grader pupils refused the unusual foods shown to them in the following proportion: Fruit Bat Soup (95,9%-), boiled sheep's head (95,2%), Pulpy Sausage Juice (89,5%), octopus (87,7%), Onion-flavoured Orbit chewing gum (76,6%), and Milka chocolate with pepper-onion-sausage flavour (75,8%). Having considered the upper grader learners, it is revealed that they were the least willing to taste Fruit Bat soup (90,1%), which was followed by Sannakji (81,4%), Smalahove (77,3%), sausage juice, (75,4%), the unusual Milka chocolate (57%), and the imaginary Orbit (54,7%). Interestingly, black ice cream was refused just by 28,2% of lower- grade pupils, and 26,2% of the older children's group.

The analyses of the provided answers on a seven-point scale given by to the upper-grader students indicate that their willingness to try new foods is 46%, as opposed to 20,3% of the responders of the same group who reject novel foods. The analyses concerning parental report on their childrens' willingness to try new food produced broadly similar results, showing 51,7% of positive value answers and 14,5% of negative value answers. The trait of social influence was also assessed with a 7-point scale, asking the older pupils and their parents to choose how typical the given answers are of them. 39,5% of the responding pupils claimed that they are willing to taste other's food as well, not just their mother's, comparing to the parental report, where this rate reached 36,5%. Therefore, it is not surprising that the statement " I am willing to try new foods in the presence of peers and others" got mostly positive value answers (children: 58,7%; parents: 63,3). For a better understanding we aimed to gain extra information on parental reactions and behaviour when children refuse certain foods by asking older pupils and their parents as well. The results revealed that persuasion is on the first place (upper-graders: 46,2%; parents: 68,3%), followed by acceptance (upper-graders: 39,2%; parents: 18,2%), the parental attitude of "everything has to be eaten" (4,1% and 10,95%) and finally, the reaction of indulgence (10,5%; 2,5%).

#### **Discussion**

In sum, it seems that the degree of avoidance to new foods among learners of "Széchenyi István" Primary School is rather high as they rejected six unusual foods out of the seven provided. Interestingly enough, younger children between 6-10 were more neophobic with respect to the shown food items. Although arguments about the exact nature of the development of food neophobia are ongoing, it has been shown that expression of this behaviour decreases with age (McFarlane & Pliner, 1997), with most authors reporting that, from a low baseline at weaning, it increases sharply as a child becomes more mobile, reaching a peak between 2 and 6 years of age (Addessi, Galloway, Visalberghi & Birch, 2005). This trait then

---

<sup>7</sup> <http://nemkutya.com/like/73734>

decreases as the individual ages until it is at a relatively stable zenith in adulthood (Nicklaus, Boggio, Chababnet & Issanchou, 2005), as it is represented in the following figure:

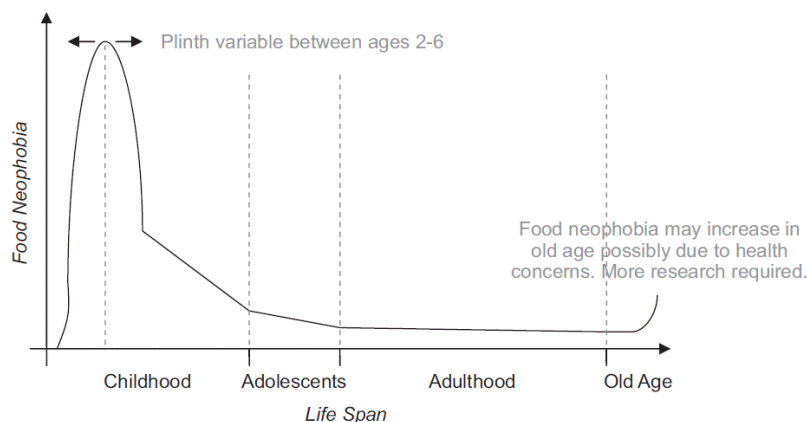

Fig. 1. A potential lifespan model for levels of food neophobia in humans.

Figure 1: The relation of age and food neophobia (Dovey et al., 2008)

Moreover, regardless of their age all learners were more neophobic with respect to foods of animal (vs. Sweets) origin. However, it should not come as a surprise since there is an evidence to support the notion for our preference to sweet taste, which comes from observing infants' facial expressions that signal contentment and satisfaction after sucking on a sweetened dummy Steiner (1970).

For a better understanding of the trait of neophobia we used two different methods to reveal the range of factors contributing to rejection or acceptance of new foods. However, the answers and results turned to be rather contradictory. Thereby at the beginning we had some doubts about the best research methodology. According to Guthrie, Rapoport and Wardle (2000) pictures representing new foods are valid instruments for measuring the food preferences of four-year-old children, and as such it must be valid in case of the older population as well. This assumption led us to use pictures of unusual novel foods as measuring instruments in our case study. Based on the results, it can be stated that younger pupils, aged 6-15 are highly reluctant to try new foods.

The effect of social influence on food choice was also measured by a 7-point bipolar scale (1=strongly disagree to 7= strongly agree) which included the following two items: "I only trust food offered and made by my mother" and "I do not try new foods in the company of others." 14% of the responders provided positive answers, 46,5% of them gave neutral answers, while 39,5% of the answers were negative. As for the pupils' openness towards new foods in the presence of others, 58,7% of children gave positive answers. When exploring the parental reactions on children's food refusal, the statistical analyses revealed that the practice of parental persuasion is on the first place (upper-graders: 46,2%; parents: 68,3%), followed by acceptance (upper-graders: 39,2%; parents: 18,2%), the parental attitude of "everything has to be eaten" (4,1% and 10,95%) and finally, the reaction of indulgence (10,5%; 2,5%).

According to Kremers, Brug, Vries and Engels (2003) a growing number of studies demonstrate that there is a relation between the parenting and feeding styles and that of children's fruit consuming practices. For instance, one observational study has reported that kids who were more pressured to eat actually consumed fewer fruits and vegetables and more unhealthy snacks, whereas in families where the authoritative parenting is dominant, children eat more fruits. In general, people come to like a food less if they are forced to eat it. Other studies have highlighted a role for control, and have indicated that whilst many parents impose control over their child's intake and use food to control their child's behaviour, this may not always have the desired positive effect. Similarly, some research has explored the impact of controlling food intake by rewarding the consumption of 'healthy food' as in 'if you eat your

vegetables you can eat your pudding'. Although parents use this approach to encourage their children to eat vegetables the evidence indicates that this may be increasing their children's preference for pudding even further as pairing two foods results in the 'reward' food being seen as more positive than the 'access' food.

According to Burgess and Sales (1971) it makes sense to believe that in neophobic children the influence of certain parenting practices, such as pressure results in further and stronger food refusal, and this leads to the appearance of negative feelings in parents as well. The children will feel this and will show an even higher aversion level. However, as Forgács and Csíkos (2014) claims there are several other techniques to decrease neophobia, for instance tricking the child's palate by pairing new foods with the flavours s/he like, or exposing the child to positive role models.

As a final conclusion, it can be stated that food neophobia scores of both younger and older learners' of "Széchenyi István" Primary School are high as except one novel food all the others were rejected. Still, it is worth mentioning that neophobia scores were slightly higher in younger, 6-10-year-old children. In all likelihood there is an increase in the willingness of trying new foods as children reach adolescence and thereby peer pressure and the social importance of others appears to be more dominant resulting in a decrease in food neophobia. Likewise it makes sense to believe that parental method of persuasion can lead to a better acceptance of novel foods and thereby the authoritative parental style is the most successful in the decrease of food neophobia in children and young adolescents. Indeed, positive parental attitudes are integral to overcoming a child's natural rejection of novel foods. Therefore, an important aim for future research is the identification of influential aspects of the environment specific to individual children.

## References

- Addressi, E., Galloway, A.T., Visalberghi, E. & Birch, L.L. (2005): Specific social influences on the acceptance of novel foods in 2-5-year old children. *Appetite*, **45**. 264-271.
- Batsell, W., Brown, A., Ansfield, M., & Paschall, G. (2002): "You Will Eat All of That!" A retrospective analysis of forced consumption episodes. *Appetite*, **38**. 211-219.
- Birch, L. L. (1998): Development of food acceptance patterns in the first years of life. *Proceedings of the Nutrition Society*, **5**. 617-624.
- Birch, L. L., Johnson, S. L., Andresen, G., Peters, J. C., & Shulte, M. C. (1991): The variability of young children's energy intake. *New England Journal of Medicine*, **324**. 232-235.
- Burgess, T.D.G. & Sales, S.M. (1971): Attitudinal effects of "mere exposure": A reevaluation. *Journal of Experimental and Social Psychology*. **74(4)**. 461- 472 .
- Clendenen, V.I., Herman, C.P., & Polivy, J. (1994): Social facilitation of eating among friends and strangers. *Appetite*, **23**. 1-13.
- Cooke, J.L., Haworth, C. & Wardle, J. (2007): Genetic and environmental influences on children's food neophobia. *American Journal of Clinical Nutrition*, **86**. 428-433.
- De Castro, J. M., & Brewer, E. M. (1992): The amount eaten in meals by humans is a power function of the number of people present. *Physiology and Behavior*, **51**. 121-125.
- Dennison, B.A. Rockwell, H.L. & Baker, S.L. (1998): Fruit and vegetable intake in young children. *Journal of the American College of Nutrition*, **17**. 121-125.
- Dovey, T. M., Staples, P.A., Gibson, E.L. & Halford, J.C.G. (2008): Food neophobia and 'picky/fussy' eating in children: A review. *Appetite*, **50**. 181-193.
- Flight, I., Leppard, P., & Cox, D. N. (2003): Food neophobia and associations with cultural diversity and socio-economic status amongst rural and urban Australian adolescents. *Appetite*, **41**. 51-59.
- Forgács, A., Forgács, D. & Németh, M. (2008): Potenciális evészavar generátor. In.: Túry F. & Pászthy B. (szerk.): *Evészavarok és Testképzavarok*. Pro Die Kiadó, Budapest. 121-134.
- Forgács, A. (2008): Az íz- és ételpreferenciák szociokulturális háttere. In: Túry, F. & Pászthy, B. (szerk.): *Evészavarok és testképzavarok*. Pro Die Kiadó, Budapest. 353-365.

- Forgács, A. & Csíkos, T. (2013): Az étel-neofóbia és terápiája I., *Új Diéta*, **22 (5)**. 10-11.
- Forgács, A. & Csíkos, T. (2014): Az étel-neofóbia és terápiája II., *Új Diéta*, **23 (1)**. 23-25.
- Galloway, A. T., Lee, Y., & Birch, L. L. (2003): Predictors and consequences of food neophobia and pickiness in children. *Journal of the American Dietetic Association*, **103**. 692–698.
- Galloway, A. T., Fiorito, L. M., Lee, Y., & Birch, L. L. (2005): Parental pressure, dietary patterns and weight status among girls who are "picky/fussy" eaters'. *Journal of the American Dietetic Association*, **105**. 541–548.
- Guthrie, C. A., Rapoport, L., & Wardle, J. (2000): Young children's food preferences: A comparison of three modalities of food stimuli. *Appetite*, **35**. 73–77.
- Harper, L. V., & Sanders, K. M. (1975): The effect of adults' eating on young children's acceptance of unfamiliar foods. *Journal of Experimental Child Psychology*, **20**. 206–214.
- Johnson, S., & Birch, L. (1994): Parents' and children's adiposity and eating style. *Pediatrics*, **94**. 653–661.
- Józan, P. (2013): Az elhízás epidemiológiájának néhány hazai és nemzetközi vonatkozása. *Magyar Tudomány*, **13. (7)**. 772-784.
- Kaufman, F. R. (2002): Type 2 diabetes mellitus in children and youth: A new epidemic. *Journal of Pediatric Endocrinology and Metabolism*, **15**. 737–744.
- Kermersa, S.P.J., Bruga, J., Vriese, H. & Engelsc, R.C.M.E. (2003): Parenting style and adolescent fruit consumption. *Appetite*, **41**. 43-50.
- Klesges, R. C., Bartsch, D., Norwood, J. K., Kautzman, D., & Haugrud, S.(1984): The effects of selected social and environmental variables on the eating behavior of adults in the natural environment. *International Journal of Eating Disorders*, **3**. 35–41.
- Maccoby, E. E. & Martin, J. A. (1983): Socialization in the context of the family: parent-child interaction. In: *Mussen, P. H.: Handbook of child psychology*, **4**. 1-103.
- McFarlane, T. & Pliner, P. (1997): Increased willingness to taste novel foods: Effects of nutrition and taste information. *Appetite*, **28**. 227–238.
- Nicklaus S., Boggio V., Chababnet C. & Issanchou S. (2005): Prospective study of food variety seeking in childhood, adolescence and early adult life. *Appetite*, **44**. 289–297.
- Pászthy B. & Major, M. (2008): Gyermekek- és serdülőkorú evészavarok. In.: Túry F. & Pászthy B. (szerk.): *Evészavarok és Testképzavarok*. ProDie Kiadó, Budapest, 2008. 25-40.
- Pelchat, M. L. (1996): Picky eater profile: What is normal? *Pediatric Basics*, **75**. 8–12.
- Pliner, P., & Hobden, K. (1992): Development of a scale to measure the trait food neophobia. *Appetite*, **19**. 105–120.
- Rigal, N., Frelut, M-L., Monneuse, M-O., Hladik, C-M., Simmen, B., & Pasquet, P. (2006): Food neophobia in the context of a varied diet induced by a weight reduction program in massively obese adolescents. *Appetite*, **46**. 207–214.
- Smith, A. M., Roux, S., Naidoo, N. T. R., & Venter, D. J. L. (2005): Food choices of tactile defensive children. *Nutrition*, **21**. 14–19.
- Steiner, J. E. (1979): Human facial expression in response to taste and smell simulation. *Advances in Child Development and Behavior*, **13**. 257-295.
- Story, M. & Brown, J. E. (1987): Sounding board: Do young children instinctively know what to eat? The studies of Clara Davis revised. *New England Journal of Medicine*, **316**. 103–106.

#### Web Pages

- <http://akeep.mindenkilapja.hu/gallery/19678033/renderimage/112448/>
- [http://babramegy.blog.hu/2014/07/06/10\\_legundoritobb\\_etel\\_a\\_vilagon](http://babramegy.blog.hu/2014/07/06/10_legundoritobb_etel_a_vilagon)
- <http://hellomagyarok.hu/gasztro/ehhez-gyomor-kell-10-bizarr-etel-a-vilag-minden-tajarol>
- <http://nemkutya.com/like/73734>
- <http://www.erdekesvilag.hu/a-vilag-legfurcsabb-es-leggyomorforogatobb-etelei/>
- <http://www.invisiblegirl.eoldal.hu/fenykepek/crazy/picsuuursz/kolbaszle.jpg.html>

Lektorálta: Dr. Székely Andrea és Dr. Koncz István

### **Összefoglaló**

**Bevezetés:** A szomatizáció népegészségügyi szempontból fontos és gyakori jelenség, azonban a szomatizáció meghatározásával és patogenezisével kapcsolatban még nincs tudományos konszenzus. A perszeveratív kogníció hipotézis szerint a repetitív negatív gondolkodás által hosszan fenntartott fiziológiai és pszichológiai szintű stresszállapot felelős lehet az organikus elváltozások által nem magyarázható tünetek kialakulásáért és fennállásáért. A betegséggel kapcsolatos negatív reprezentációk pedig, a betegség egy másodlagos stresszorrá válása által, hozzájárulhatnak a repetitív negatív kogníciók fenntartásához. Így érdemes a szomatizáció és a perszeveratív kogníció közötti kapcsolatot a negatív betegségrepresentációkkal összefüggésben vizsgálni.

**Módszer:** A vizsgálatban 99 egyetemi hallgató vett részt, akik az alábbi kérdőíveket töltötték ki internetes felületen keresztül: Szubjektív Testi Tünet Skála, Aggodás Kérdőív, Rövidített Beck Depresszió Kérdőív, Betegségpercepció Kérdőív, Észlelt Stressz Kérdőív. Ezen kívül egy kérdéssel mértük, hogy a válaszadók hogyan ítélik meg általános egészségi állapotukat.

**Eredmények:** A szomatizáció az aggodással és a depresszióval is összefüggött, azonban az észlelt stresszel nem mutatott szignifikáns kapcsolatot. A depresszió és az aggodás szintén szignifikáns összefüggést mutatott, de az észlelt stresszel csak az aggodás állt szignifikáns kapcsolatban. A betegséggel kapcsolatos reprezentációk közül csak néhány mutatott összefüggést a szomatizációval, az aggodással, a depresszióval és az észlelt stresszel, ezek közül is az érzelmekkel kapcsolatos negatív reprezentációk voltak hangsúlyosak. Ezen kívül a szomatizációs tendencia, az aggodás és a depresszió a jobb egészségi állapot becsülésével fordított arányosságot mutatott.

**Megbeszélés:** Az eredmények alapján úgy tűnik, hogy mind a negatív betegségrepresentációknak, mind a perszeveratív kognícióknak köze lehet a szomatizáció folyamatához. Ezért egyrészt érdemes lenne a vizsgálatot klinikai mintán, esetleg utánkövetéses elrendezésben megismételni. Másrészt érdemes lehet az egészséggel kapcsolatos prevenció vagy intervenció eljárásokat megvizsgálni abból szempontból, hogy mennyire alkalmasak a negatív érzelmi állapotok és gondolatok hatékony szabályozásának képességét és a pozitív betegségrepresentációk kialakulását elősegíteni a betegek körében.

### **Bevezetés**

A szomatizáció jelenségének vizsgálata Briquet és Freud hisztéria koncepciói által a pszichológia tudományának egyik legelső témájának tekinthető (Gucht és Fischler, 2002). A szomatizáció számos definíciója látott már napvilágot, melyek közös nevezője az, hogy a tünetek nem magyarázhatóak meg kielégítő módon orvosi szempontból, vagyis az organikus elváltozások nem adnak elegendő magyarázatot a szomatikus tünetek jelenlétére és intenzitására (Fink, Rosendal és Olesen, 2005; Mayou, 1993; Mayou és Farmer, 2002). Számos kutatás beszámolt már szomatizációval kapcsolatban álló tényezőkről, mint a szomatoszenzoros amplifikációról, az attribúciós stílusról, a negatív affektivitásról, a szorongásról vagy a

\* A csillaggal jelölt szerzők egyenlő mértékben járultak a munkához.

depresszióról (Duddu, Isaac és Chaturvedi, 2006). A szomatiform panaszok patogenezisére vonatkozó konszenzus még várat magára, annak ellenére, hogy az alapellátásban megjelenő betegek 22-58%-ának vannak olyan tünetei, melyeket az organikus elváltozások alapján nem lehet kielégítően megmagyarázni (Fink, Sorensen, Engberg, Holm, és Munk-Jorgensen, 1999; De Waal, Arnold, Eekhof és Van Hemert, 2004), illetve az Európai Unióban az alapellátásban a szomatiform zavarok 12 hónapos prevalenciája 8,6% és 25,6% között van (Barkow és mts., 2004; Hanel és mts., 2009; Kroenke, Spitzer, Williams és Löwe, 2010; Mergl és mts., 2007).

Ígéretes elméleti modellnek tűnik a szomatizáció jelenségének magyarázatára Brosschot (újabban: Brosschot, Verkuil és Thayer, 2010) perszeveratív kogníció hipotézise. A perszeveratív kogníció hipotézis szerint nem csupán a stressz hatás maga vagy a stresszorokra adott reakciók lehetnek azok, amelyek a szomatikus betegségek legjobb előrejelzői, hanem az azokra adott meghosszabbodott fiziológiás reakciók (Brosschot, 2002). Ezek szerint a stresszes események csak akkor vezetnek testi panaszokhoz és tünetekhez, hogyha a stresszorhoz kapcsolódó mentális aktivitás fenntartott vagy rendszeresen ismétlődő, mely így fenntartja a stresszorral kapcsolatos szomatikus reakciót is (Brosschot, Gerin és Thayer, 2006). A repetitív negatív gondolkodás, röviden RNT – pl. az aggodás vagy a rumináció – fenn tudja tartani a stressz hatásával kapcsolatos fiziológiai és pszichológiai arousalt, és így elősegítik a testi elváltozások megjelenését (Brosschot, Pieper és Thayer, 2005; Brosschot és mts., 2006).

A perszeveratív kogníció és a szomatizáció lehetséges kapcsolatát alátámaszthatják azok a megfigyelések, amelyek szerint az RNT két sokat vizsgált formája – a rumináció és az aggodás – mindig szoros kapcsolatot mutatott a depresszióval (Nolen-Hoeksema és mts., 2008) és a szorongással (Olatunji, Wolitzky-Taylor, Sawchuk és Ciesielski, 2010). Továbbá a szomatizáció, a depresszió és a szorongás között olyan sokszor találtak komorbiditást (Cinarbas, 2014; Clarke és Smith, 2000; Kroenke, 2003; Kroenke és mts., 2010; van der Feltz-Cornelis és van Balkom, 2010), hogy ezt a három, szoros együttjárást mutató jelenséget elnevezték SAD (Somatization, Anxiety, Depression) triáznak.

A modell szerint tehát a repetitív kognitív működés okozhatja a szomatikus tüneteket a hosszan fennálló stresszreakciók által. Azonban arról, hogy mi okozhatja az RNT típusú kognitív reakció hosszú fennállását, még nem készült tanulmány.

Hipotézisünk szerint a betegség és a tünetei maguk is stresszorokká válhatnak, így a betegségről alkotott reprezentációk, azaz a betegség egyénre jellemző percepciója fontos szerepet tölthet be az RNT és a szomatizáció kapcsolatrendszerében. A betegségpercepciók a páciens betegséggel kapcsolatos hiedelmei. A betegségpercepció koncepciója Leventhal Laikus Betegségrepresentációs Modelljén, röviden LBM (Common Sense Model of Illness Representations) (Hagger és Orbell, 2010), illetve a későbbi Önszabályozási Modelljén alapszik, amely a betegség, annak percepciója, a megküzdési folyamatok és a várható kimenetel kapcsolatait vizsgálja (Leventhal, Nerenz és Steele, 1984; Leventhal és mts., 1997).

Az LBM szerint, amikor az egyén konfrontálódik az egészségi állapotának romlásával vagy a betegségével, megpróbálja a betegséget megérteni kognitív és érzelmi szempontból, így saját reprezentációkat alakít ki a betegségről. Az LBM alapján a betegség percepciója alapján az egyén kialakít egy megküzdési mechanizmust, amelynek később kiértékeli az eredményét, és ennek függvényében változtatja vagy nem változtatja meg a megküzdését illetve a betegségről kialakított reprezentációját (Leventhal, Meyer és Nerenz, 1980). A betegség reprezentációjának számos forrása lehet. Származhat többek között a tágabb kulturális környezetből, a szülőktől, az orvosoktól és a korábbi kezelési tapasztalatokból is (Hagger és Orbell, 2010).

Az LBM-mel kapcsolatos kutatási eredmények alapján azt mondhatjuk, hogy a betegség percepciója megbízható bejósoló tényezője lehet a szomatikus és pszichés egészségi állapotnak, ide értve az előírt kezeléseket betartását és az életminőséget is (Hagger és Orbell, 2010; Kaptein és mts., 2008; Kucukarslan, 2012; Parfeni, Nistor és Covic, 2013). Ezért, ahogy többen is felvetették már, a negatív betegségeprezentációk hozzájárulhatnak a szomatiform zavarok kialakulásához és fenntartásához (Deary, Chalder és Sharpe, 2007; Rief és Broadbent, 2007), akár a perszeveratív kogníció hipotézis (Brosschot és mts., 2010) keretein belül gondolkodva is.



Ahogy korábban említettük, a szomatizáció illetve az RNT jellemző formái rendre szoros kapcsolatot mutattak a depresszióval és a szorongással. A negatív betegségrepresentációk bizonyos esetekben szintén szoros kapcsolatot mutattak a szorongással (Israel, White és Gervino, 2015; Panzaru és Holman, 2015), a depresszióval (Barbasio és mts., 2015; Israel, White és Gervino, 2015; Shallcross és mts., 2015) és a fájdalommal is (Israel, White és Gervino, 2015; Trovato, Pace, Salerno, Trovato és Catalano, 2010; Scharloo és mts., 1999), amelyet szintén a szomatizáció egy gyakori tüneteként tartanak számon.

Ezért a negatív betegségrepresentációk fontos szerepet tölthetnek be a perszeveratív kogníció és a szomatizáció kapcsolatában.

### **Kutatási cél**

Tanulmányunkban azt a célt tűztük ki, hogy a szomatizációt az RNT egy formája, az aggodás és a depresszió, az észlelt stressz, valamint a betegségpercepciók tekintetében vizsgáljuk meg.

### **Vizsgálati eszközök**

A demográfiai tulajdonságokat mérő kérdéseken túl a testi tünetek és a szomatizációs tendencia mérésére a PHQ-15 (Patient Health Questionnaire Somatic Symptom Severity Scale – Kroenke, 2006; Kroenke, Spitzer, & Williams, 2002) 15 tételes Szubjektív Testi Tünet Skálát vettük igénybe. A szomatizáció vizsgálatában ez megbízható mérőeszköznek bizonyult, és már több mint 40 vizsgálatban vették igénybe (Kroenke és mts., 2010).

Az RNT egyik formáját képezi az aggodás, melyet a PSWQ (Penn State Worry Questionnaire – Meyer, Miller, Metzger, & Borkovec, 1990) aggodás kérdőív nemrég honosított változatával mértünk fel (Pajkossy, Simor, Szendi és Racsmány, 2014). A PSWQ számos tanulmány összesítése alapján (Startup és Erickson, 2006) igen jó megbízhatósággal (Cronbach-alfa = 0.80-.95) rendelkezik. Ez igaznak mondható a magyar változatra (Cronbach-alfa = 0.93-0.94) is.

A depresszió vizsgálatára a 9 tételes Rövidített Beck Depresszió Kérdőívet, röviden BDI-t vettük igénybe, amely szakszerűen alkalmazható- és megbízható vizsgálati eszköz a depresszió felmérésére általános és klinikai populációban egyaránt (Beck Ward, Mendelson, Mock és Erbaugh, 1961; Kopp és Skrabski, 1990; Rózsa, Szádóczky és Füredi, 2001).

Ezen kívül a vizsgálati személyek által átélt stressz-szint mérésére az Észlelt Stressz Kérdőív (PSS – Cohen, Kamarck és Mermelstein, 1983) 4 tételes magyar változatát használtuk (Stauder és Konkoly-Thege, 2006). A PSS-4 belső megbízhatósága a magyar változat validálásakor igen jónak bizonyult (Cronbach-alfa = 0.79).

Egy kérdéssel mértük a válaszadó saját egészségi állapotának értékelését. A szubjektív egészségi állapot egy itemmel való felmérését gyakran alkalmazzák (Assari, 2013; Knäuper és Turner, 2003; McDowell, 2006) és magas korrelációkat mutat az egészség soktétéles mérőeszközeivel (McDowell, 2006) és a mortalitás jó prediktorának is tekinthető (Idler és Benyamini, 1997). A következő kérdést tettük fel: „Összességében milyennek értékeli az egészségi állapotát?” Az öt válaszlehetőség az 1 = „nagyon rossz”-tól az 5 = „kiváló”-ig terjedt.

A kitöltők betegségükkel kapcsolatos reprezentációinak vizsgálata céljából a 9 tételes B-IPQ (Brief Illness Perception Questionnaire – Broadbent, Petrie, Main, & Weinman 2006) Betegségpercepció Kérdőívet vettük igénybe, amelyben 8 tétel az egyes betegségekkel kapcsolatos tényezőkre (pl. a betegség súlyossága, érzelmi érintettség, a betegség várható hossza... stb.) kérdez rá, amíg 1 tétel a betegség, a kitöltő által feltételezett legfontosabb okaira kérdez rá. Mivel nem egy előre meghatározható betegcsoport alkotta a kutatási mintát, a kérdőívet kiegészítettük az alábbi kérdéssel is: „Van-e olyan betegsége/panasza, ami legalább egy kicsit is hatással van az életére? Ha igen, mely betegség ez?”. A teljes mintában nem

mindenki jelölt meg valamilyen betegséget, így azok számára, akik nem jelöltek meg semmit a B-IPQ nem jelent meg az internetes kérdőív kitöltő oldal felületén.

### Vizsgálati minta

A vizsgálati minta 99 egyetemi tanulmányokat folytató hallgatóból állt, akiket hólabda módszerrel értünk el interneten keresztül. A válaszadók átlag életkora 24,67 év volt (min: 18, max: 50, szórás: 6,88). A mintába 32 férfi és 67 nő került.

### Eredmények

Az adatelemzéshez az SPSS programcsomag 21. Verzióját vettük igénybe. Az alkalmazott mérőeszközök belső megbízhatóságát a kutatás során külön teszteltük. Ahogy, az 1. Táblázatból is látszik az alkalmazott kérdőívek nagyon jónak tekinthető belső konzisztenciájával rendelkeztek.

1. Táblázat – Az alkalmazott mérőeszközök megbízhatóságának mértékét bemutató táblázat

	PHQ-15	PSWQ	BDI	PSS-4
<b>Cronbach-alfa</b>	0.81	0.92	0.86	0.81

Jelmagyarázat: BDI = Beck Depresszió Kérdőív; PHQ-15 = Szubjektív Testi Tünet Skála; PSS-4 = Észlelt Stressz Kérdőív; PSWQ = Aggódás Kérdőív.

A statisztikai elemzések szerint – amint az 2. Táblázatból is látszik – a szomatizációs tendencia összefüggést mutat az aggódással és a depresszióval is, azonban az észlelt stresszel nem mutatott szignifikáns kapcsolatot. A depresszió és az aggódás szintén szignifikáns összefüggést mutatott, de az észlelt stresszel csak az aggódás mutatott szignifikáns kapcsolatot.

2. Táblázat – A szomatizáció, az aggódás, a depresszió és az észlelt stressz Pearson-féle korrelációs együtthatóit bemutató táblázat (N=99fő)

	PHQ-15	PSWQ	BDI
<b>PSWQ</b>	,490**		
<b>BDI</b>	,501**	,459**	
<b>PSS-4</b>	0,039	,340**	0,096

Jelmagyarázat: \*\* =  $p < 0,01$ ; BDI = Beck Depresszió Kérdőív; PHQ-15 = Szubjektív Testi Tünet Skála; PSS-4 = Észlelt Stressz Kérdőív; PSWQ = Aggódás Kérdőív.

Mivel a B-IPQ azoknak a személyeknek nem jelent meg az online felületen, akik nem jelöltek meg egy olyan betegséget, amely egy kicsit is hatással van az életükre, ezért a B-IPQ-val készült statisztikai analízisek csak 85 fő eredményei alapján készültek.

A B-IPQ kérdőív több változóval való korrelációs elemzése – lásd a 3. Táblázatban – azt mutatja, hogy az Észlelt Stressz Kérdőív csak egy tétel (a nyolcadik) esetben, amíg a Szubjektív Testi Tünet Skála 5, a Beck Depresszió Kérdőív 4 és az Aggódás Kérdőív 3 esetben mutatott szignifikáns kapcsolatot. Az IPQ egyes tételeit tekintve a betegség érzelmű hatása (IPQ-8) és az aggódás (IPQ-6) mutattak a legtöbb korrelációt a többi változóval (4 és 3 esetben), amíg a tünetek, a tünetek feletti kontroll és a betegség hatásai csak 2-2 egyéb változóval mutattak kapcsolatot. Mivel a B-IPQ nem minden tétele mutatott szignifikáns kapcsolatot a többi változóval, ezért azokat a tételeket nem tüntettük fel a 3. Táblázatban.

3. Táblázat – A betegségpercepció kérdőív legfontosabb tételei és azok Pearson-féle korrelációs együtthatóit bemutató táblázat (N=85fő)

B-IPQ item		PHQ-15	PSWQ	BDI	PSS-4
1. Mekkora hatással van betegsége az életére?	B-IPQ-1	,410**	,193	,330**	,190
3. Hogy érzi, mennyi hatalma van betegsége fölött?	B-IPQ-3	-,339**	-,258*	-,149	-,129
5. Mennyire tapasztal a betegségéből fakadó tüneteket?	B-IPQ-5	,324**	,193	,226*	,017
6. Mennyire aggódik betegsége miatt?	B-IPQ-6	,464**	,257*	,373**	,030
8. Mennyire van Önre hatással érzelmileg a betegsége (pl. feldühíti, megrémíti, felzaklatja, vagy lehangoltta teszi)?	B-IPQ-8	,472**	,356**	,367**	,216*

Jelmagyarázat: \* =  $p < 0,05$ ; \*\* =  $p < 0,01$ ; BDI = Beck Depresszió Kérdőív; B-IPQ = Betegségpercepció Kérdőív; PHQ-15 = Szubjektív Testi Tünet Skála; PSS-4 = Észlelt Stressz Kérdőív; PSWQ = Aggódás Kérdőív.

Megvizsgáltuk a válaszadók vizsgált változókon elért eredményeit a Szubjektív Egészségi állapot tükrében is. Az elemzéshez 3 csoportot vettünk figyelembe, a szerint, hogy az 1 tételes és 5 fokozatú Szubjektív Egészségi állapot skálán (ahol 1=nagyon rossz, 5=kiváló) a vizsgálati személyek milyenek ítéleték egészségüket. Mivel az 1-es és 5-ös választ adók száma nagyon alacsony volt (összesen 5 fő), ezért őket kihagytuk az elemzésből. A 2-es csoportba 16 fő, a 3-as csoportba 61 fő és a 4-es csoportba 17 fő tartozott. A 3 csoport Szubjektív Testi Tünet Skálán elért átlagos eredményeit a 4. Táblázat mutatja be.

4. Táblázat – A Szubjektív Egészségi állapot és a szomatizáció, az aggódás, a depresszió és az észlelt stressz Spearman-féle korrelációs együtthatóit bemutató táblázat (N=94fő)

	PHQ-15	PSWQ	BDI	PSS-4
SzE	-,362**	-,215*	-,265*	,000

Jelmagyarázat: \* =  $p < 0,05$ ; \*\* =  $p < 0,01$ ; BDI = Beck Depresszió Kérdőív; B-IPQ = Betegségpercepció Kérdőív; SzE = Szubjektív Egészségi állapot; PHQ-15= Szubjektív Testi Tünet Skála; PSS-4 = Észlelt Stressz Kérdőív; PSWQ = Aggódás Kérdőív.

A Spearman rangkorrelációs próba eredményei szerint a Szubjektív Egészségi állapot a legszorosabb szignifikáns fordított kapcsolatot a szomatizációs tendenciával mutatta, ezen kívül hasonló kapcsolatban állt az aggódással és a depresszióval is, viszont az észlelt stresszel nem mutatott szignifikáns összefüggést

### Megbeszélés

Az eredmények alapján úgy tűnik, hogy a szomatizáció elsősorban a depresszióval és az aggódással van kapcsolatban. Azonban a mindennapok során észlelt stresszel nem mutatott szoros kapcsolatot. Ezek az eredmények valószínűleg azt jelentik, hogy az észlelt stressz önmagában nem vezet szomatizációhoz, hiszen ahhoz szükség van a hosszan fennálló negatív érzelmi és ismétlődő negatív kognitív állapotra, illetve az is lehetséges, hogy a vizsgálati személyek által észlelt stressz nem olyan nagy mértékű, hogy szomatizációhoz vezessen.

Valószínűleg ezzel függ össze az is, hogy a mintában található változó betegségek/panaszok jelenlétében elsősorban a betegség érzelmi vonatkozásai és az aggódás repetitív negatív kognitív működése állhatnak kapcsolatban a szomatizációval. A betegség életre

kifejtett hatása, a fennálló tünetek és a betegség feletti kontroll, úgy tűnt, hogy csak másodsorban számítottak fontos befolyásoló tényezőknél.

Az eredmények általánosításakor fontos figyelembe venni, hogy a vizsgálat gyengességének tekinthető az egyetemista minta alkalmazása és a mintában a nők magasabb aránya. Érdekes lenne ezért a vizsgálatot egy betegcsoporton elvégezni, vagy különböző, csak a betegségük tekintetében eltérő, klinikai mintán megismételni. A vizsgálat hátránya lehet bizonyos szempontból a válaszadók által megjelölt betegségek nagy heterogenitása, viszont ez akár előnynek is tekinthető, mivel heterogén minta alkalmazásával a modell általánosíthatósága is nagyobb. Célszerű lenne betegségek széles körében tesztelni az elméleti modellt, viszont a betegcsoportok tekintetében reprezentatív mintán, hogy az értelmezést ne torzítsa a betegségtípusok szélsőséges megoszlása a mintában.

Az eredmények tehát felhívják arra a figyelmet, hogy a szomatizáció folyamatában a tartósan negatív érzelmi állapotoknak, pl. depressziónak és az ismétlődő negatív gondolkodásnak pl. az aggodásnak is fontos szerepe lehet, főként a hosszabban fennálló stresszes állapotokban. Ezért érdemes az egészséggel kapcsolatos prevenciós vagy intervenciós eljárásokat, programokat úgy kialakítani, hogy hozzásegítsék a résztvevőket a stressz, az érzelmeik és a gondolataik hatékony szabályozásához, mindemellett alkalmasak legyenek a résztvevők betegségrepresentációinak megváltoztatására is.

### Hivatkozások

- Assari, S. (2013). Race and ethnicity, religion involvement, church-based social support and subjective health in United States: a case of moderated mediation. *International journal of preventive medicine*, 4, (2).
- Barbasio, C., Vagelli, R., Marengo, D., Querci, F., Settanni, M., Tani, C. & Granieri, A. (2015). Illness perception in systemic lupus erythematosus patients: The roles of alexithymia and depression. *Comprehensive psychiatry*, 63, 88-95.
- Barkow, K., Heun, R., Üstün, T. B., Berger, M., Bermejo, I., Gaebel, W. & Maier, W. (2004). Identification of somatic and anxiety symptoms which contribute to the detection of depression in primary health care. *European Psychiatry*, 19, (5), 250-257.
- Beck, A., Ward, C., Mendelson, M., Mock, J. & Erbaugh, J. (1961). An Inventory for Measuring Depression. *Archives of General Psychiatry*, 4, 561-571.
- Broadbent, E., Petrie, K. J., Main, J., & Weinman, J. (2006). The brief illness perception questionnaire. *Journal of psychosomatic research*, 60, 631-637.
- Brosschot, J. F. (2002). Cognitive-emotional sensitization and somatic health complaints. *Scandinavian journal of psychology*, 43, (2), 113-121.
- Brosschot, J. F., Gerin, W., & Thayer, J. F. (2006). The perseverative cognition hypothesis: A review of worry, prolonged stress-related physiological activation, and health. *Journal of Psychosomatic Research*, 60, 113-124.
- Brosschot, J. F., Pieper, S., & Thayer, J. F. (2005). Expanding stress theory: Prolonged activation and perseverative cognition. *Psychoneuroendocrinology*, 30, 1043-1049.
- Brosschot, J. F., Verkuil, B., & Thayer, J. F. (2010). Conscious and unconscious perseverative cognition: is a large part of prolonged physiological activity due to unconscious stress? *Journal of psychosomatic research*, 69, (4), 407-416.
- Cinarbas, D. C. (2014). Cross-cultural metric equivalence of somatization, depression, and anxiety scales across Turkish and USA university students. *Dusunen Adam*, 27, (2), 94.
- Clarke, D. M. & Smith, G. C. (2000). Somatisation. What is it? *Australian Family Physician*, 29, 109-113.
- Cohen, S., Kamarck, T., & Mermelstein, R. (1983). A global measure of perceived stress. *Journal of health and social behavior*, 385-396.

- De Gucht, V., & Fischler, B. (2002). Somatization: a critical review of conceptual and methodological issues. *Psychosomatics*, *43*, (1), 1-9.
- De Waal, M. W., Arnold, I. A., Eekhof, J. A. & van Hemert, A. M. (2006). Somatoform disorders in general practice: prevalence, functional limitations and comorbidity with anxiety and depression. *Nederlands tijdschrift voor geneeskunde*, *150*, (12), 671-676.
- Duddu, V., Isaac, M. K., & Chaturvedi, S. K. (2006). Somatization, somatosensory amplification, attribution styles and illness behaviour: a review. *International Review of Psychiatry*, *18*, (1), 25-33.
- Fink, P., Rosendal, M. & Olesen, F. (2005). Classification of somatization and functional somatic symptoms in primary care. *Australian and New Zealand Journal of Psychiatry*, *39*, (9), 772-781.
- Fink, P., Sørensen, L., Engberg, M., Holm, M. & Munk-Jørgensen, P. (1999). Somatization in primary care: prevalence, health care utilization, and general practitioner recognition. *Psychosomatics*, *40*, (4), 330-338.
- Hagger, M. S., & Orbell, S. (2003). A meta-analytic review of the common-sense model of illness representations. *Psychology and health*, *18*, (2), 141-184.
- Hanel, G., Henningsen, P., Herzog, W., Sauer, N., Schaefer, R., Szecsenyi, J., & Löwe, B. (2009). Depression, anxiety, and somatoform disorders: vague or distinct categories in primary care? Results from a large cross-sectional study. *Journal of psychosomatic research*, *67*, (3), 189-197.
- Idler, E. L., & Benyamini, Y. (1997). Self-rated health and mortality: a review of twenty-seven community studies. *Journal of health and social behavior*, 21-37.
- Israel, J. I., White, K. S., & Gervino, E. V. (2015). Illness perceptions, negative emotions, and pain in patients with noncardiac chest pain. *Journal of clinical psychology in medical settings*, *22*, (1), 77-89.
- Kaptein, A. A., Hughes, B. M., Scharloo, M., Fischer, M. J., Snoei, L., Weinman, J., & Rabe, K. F. (2008). Illness perceptions about asthma are determinants of outcome. *Journal of Asthma*, *45*, (6), 459-464.
- Knäuper, B., & Turner, P. A. (2003). Measuring health: improving the validity of health assessments. *Quality of Life Research*, *12*, (1), 81-89.
- Kopp M. & Skrabski Á. (1990). Összehasonlító mentálhigiénés vizsgálatok módszertana. *Végeken*, *2*, 4-24.
- Kroenke, K. (2003). Patients presenting with somatic complaints: epidemiology, psychiatric comorbidity and management. *International journal of methods in psychiatric research*, *12*, (1), 34-43.
- Kroenke, K. (2006). Physical symptom disorder: a simpler diagnostic category for somatization-spectrum conditions. *Journal of Psychosomatic Research*, *60*, 335-339.
- Kroenke, K., Spitzer, R. L. & Williams, J. B. W. (2002). The PHQ-15: Validity of a New Measure for Evaluating the Severity of Somatic Symptoms. *Psychosomatic Medicine*, *64*, 258-266.
- Kroenke, K., Spitzer, R. L., Williams, J. B. & Löwe, B. (2010). The patient health questionnaire somatic, anxiety, and depressive symptom scales: a systematic review. *General hospital psychiatry*, *32*, (4), 345-359.
- Kroenke, K., Spitzer, R. L., Williams, J. B., & Löwe, B. (2010). The patient health questionnaire somatic, anxiety, and depressive symptom scales: a systematic review. *General hospital psychiatry*, *32*, (4), 345-359.
- Kucukarslan, S. N. (2012). A review of published studies of patients' illness perceptions and medication adherence: lessons learned and future directions. *Research in Social and Administrative Pharmacy*, *8*, (5), 371-382.
- Leventhal, H., Brownlee, S., Diefenbach, M., Leventhal, E., Patrick-Miller, L. & Robitaille, C. (1997). Illness representations: theoretical foundations (pp. 19-45.) In: Petrie, K. J. & Weinman, J.,

- (eds.): *Perceptions of health and illness: current research and applications* Amsterdam: Harwood Academic Publishers.
- Leventhal, H., Meyer, D. & Nerenz, D. (1980). The Common Sense Representation of Illness Danger (pp. 7–30.) In: S. Rachman (ed.): *Medical Psychology*. New York: Pergamon Press.
- Leventhal, H., Nerenz, D. R. & Steele, D. S. (1984). Illness representations and coping with health threats (pp. 221–252.) In: Baum, A. & Singer, J. E. (eds.): *Handbook of psychology and health*. New York: Erlbaum.
- Mayou, R. & Farmer, A. (2002). Functional somatic symptoms and syndromes. *British Medical Journal*, 325, 265–268.
- Mayou, R. (1993). Somatization. *Psychotherapy and psychosomatics*, 59, (2), 69-83.
- McDowell, I. (2006). *Measuring health: a guide to rating scales and questionnaires*. Oxford University Press.
- Mergl, R., Seidscheck, I., Allgaier, A. K., Möller, H. J., Hegerl, U. & Henkel, V. (2007). Depressive, anxiety, and somatoform disorders in primary care: prevalence and recognition. *Depression and Anxiety*, 24, (3), 185-195.
- Meyer, T.J., Miller, M.L., Metzger, R.L., & Borkovec, T.D. (1990). Development and validation of the Penn State Worry Questionnaire. *Behaviour Research and Therapy*, 28, 487–495.
- Nolen-Hoeksema, S., Wisco, B. E., & Lyubomirsky, S. (2008). Rethinking rumination. *Perspectives on Psychological Science*, 3, 400–424.
- Olatunji, B., Wolitzky-Taylor, K. B., Sawchuk, C. N., & Ciesielski, B. G. (2010). Worry and the anxiety disorders: a meta-analytic synthesis of specificity to GAD. *Applied and Preventive Psychology*, 14, 1–24.
- Pajkossy, P., Simor, P., Szendi, I., & Racsmány, M. (2014). Hungarian Validation of the Penn State Worry Questionnaire (PSWQ). *European Journal of Psychological Assessment*.
- Panzaru, G. M., & Holman, A. (2015). Type of treatment of cardiac disorders—quality of life and heart-focused anxiety: The mediating role of illness perceptions. *Psychology, health & medicine*, 20, (5), 551-559.
- Parfeni, M., Nistor, I., & Covic, A. (2013). A systematic review regarding the association of illness perception and survival among end-stage renal disease patients. *Nephrology Dialysis Transplantation*, 28(10), 2407-2414.
- Rózsa S., Szádóczy E. & Füredi J. (2001). A Beck Depresszió kérdőív rövidített változatának jellemzői hazai mintán. *Psychiatria Hungarica*, 16, (4), 384–402.
- Scharloo, M., Kaptein, A. A., Weinman, J. A., Hazes, J. M., Breedveld, F. C., & Rooijmans, H. G. (1999). Predicting functional status in patients with rheumatoid arthritis. *The Journal of rheumatology*, 26, (8), 1686-1693.
- Shallcross, A. J., Becker, D. A., Singh, A., Friedman, D., Montesdeoca, J., French, J. & Spruill, T. M. (2015). Illness perceptions mediate the relationship between depression and quality of life in patients with epilepsy. *Epilepsia*, 56, (11), 186-190.
- Startup, H. M., & Erickson, T. M. (2006). The Penn State Worry Questionnaire. In: Davey, G. C. L. & Wells, A. (eds.): *Worry and its psychological disorders. Research, theory and treatment* (pp. 101-121). West Sussex, England: Wiley and Sons.
- Stauder, A. & Konkoly, T. B. (2006). Az észlelt stressz kérdőív (PSS) magyar verziójának jellemzői. *Mentálhigiéné és pszichoszomatika*, 7, (3), 203-206.
- Trovato, G. M., Pace, P., Salerno, S., Trovato, F. M., & Catalano, D. (2009). Pain assessment in fibromyalgia and rheumatoid arthritis: influence of physical activity and illness perception. *La Clinica terapeutica*, 161, (4), 335-339.
- Van der Feltz-Cornelis, C. M., van Balkom & A. J. (2010). The concept of comorbidity in somatoform disorder—a DSM-V alternative for the DSM-IV classification of somatoform disorder *Journal of psychosomatic research*, 68, 97–99.

Lektorálta: Dr. Kemény László

## **Bevezetés**

A Cseh Köztársaságban gyakoriak a kormányválságok. A politikai krízisek mégsem mindig új pártalapú kormány megalakítását (vagy új választás kiírását) vonták maguk után, nemegyszer pártonkívüli szakember kapott megbízást a kormányfői feladatok ellátására és új kabinet létrehozására. A rendszerváltás után három ízben találkozhattunk nem – elsősorban – párt alapon szerveződött kormánnyal, mely mondhatni „bevett” módja lett a belpolitikai válságok kezelésének Csehországban. 1997-ben Josef Tošovský, a Cseh Nemzeti Bank vezetője került miniszterelnöki pozícióba, 2009-ben Jan Fischer, a Cseh Statisztikai Hivatal elnöke alakított – a pártokkal együttműködve – szakértői kabinetet, és 2013-ban Miloš Zeman államfő a pártokkal történő egyeztetést mellőzve bizalmasát, *Jiří Rusnokot nevezte ki miniszterelnöknek és bízta meg őt kormányalakítással.*

Írásomban az említett kabinetek létrejöttének, működésének lényegesebb mozzanatait mutatom be, továbbá a szakirodalmi kategóriák és megállapítások alapján, illetve azokkal néhol vitatkozva igyekszem elhelyezni őket a nem-pártalapú kormányok vonatkoztatási rendszerében. A cseh példákon keresztül szembesülhetünk egy ilyen típusú kabinet megalakításának, valamint a parlamenti pártok közötti megállapodás megkötésének problémáival, de az államfő jogkörének határaival is egy alapvetően parlamentáris köztársaságban. A nem-pártalapú cseh kormányokról szóló elemzés nem csupán egy esettanulmány erejéig lehet releváns, segítséget nyújthat a hasonló profilú kabinetek alapos komparatív vizsgálatához, a szakirodalmi definíciók és a – sokszor elnagyolt – kategóriák pontosításához, továbbá egy új tipológia kidolgozásához is.

## **Nem-pártalapú és szakértői kormányok – definíciók és tipológiák**

Politikatudományi tanulmányok korábban is foglalkoztak *nem-pártalapú* (non-partisan) és *szakértői kormányokkal*<sup>1</sup> (technocratic government) (Hanley, 2013a; Pasquino-Valbruzzi, 2012; Protsyk, 2005; Verzichelli-Cotta, 2013), komparatív megközelítésben azonban csak az utóbbi pár évben próbáltak meg szerzők (Brunclík, 2015; McDonnell-Valbruzzi, 2014; Pastorella, 2014, 2015) definíciókat, tipológiákat alkotni és magyarázatot adni a keletkezésükre. Bár a szerzők többsége egyformán technokratának nevezi őket, az egyes kormányok igen különböznek egymástól, ezért szükséges a fogalmakat alaposabban körbejárni.

A szakértői jellegű kormányok általában nem választások eredményeként alakulnak – nélkülözve ezáltal a választói legitimitációt – és értéksemleges agendájuk van (Pastorella,

---

<sup>1</sup> Angolul a technocratic government fogalmát használja a szakirodalom a szakértői kormány megjelölésére, ezért magyarul szinonimaként kezelem a szakértői és a technokrata jelzőt. A szakértői kormány nem alkotmányjogi, hanem politikai, illetve politikatudományi terminus. A görög alkotmány (37. cikk, 3. bekezdés) ugyan sikertelen kormányalakítási kísérletek esetén lehetőséget ad az államfőnek, hogy megbízza a Legfelsőbb Közigazgatási Bíróság, a Legfelsőbb Polgári és Büntető Bíróság vagy a Számvevőszék elnökét, hogy alakítson széles körben elfogadott kormányt a parlament feloszlata és új választások kiírása céljából, effajta előírás azonban nem jellemző más európai országok alkotmányaiban (Pastorella, 2015:5). Az ilyen független, tekintélyes intézmények élén álló szakemberek által irányított kabinet adott esetben nevezhető szakértői kormánynak, mandátuma viszont ennek is csupán ügyvezető jellegű. Bár ma a cseh közjog nem használja a terminust, a két világháború közötti csehszlovák közjog ismerte a hivatalnokkormány fogalmát (Halász, 2014:302). Az ilyen kabineteknek nem kellett rendelkezniük a Képviselőház egyértelműen kinyilvánított bizalmával (Václav Pavlíčeket idézi Halász, 2014:302-303).

2014:2). Protsyk (2005) szerint technokratának tekinthető egy kabinet, ha sem a miniszterelnöknek, sem a kormánytagok többségének nincs formális pártkötődése, és a parlamenti frakciók, melyek támogatják a kormányt, deklaráltnan távol tartják magukat tőle, hangsúlyozva annak nem-pártalapú természetét (Protsyk, 2005:140-141). McDonnell és Valbruzzi (2014) egy technokrata kormány ideáltípusát alkották meg, amelyben 1) a főbb kormányzati döntéseket nem választott párttisztviselők hozzák, 2) az egyes szakpolitikákat nem pártok alakítják ki – csak közösen emelik törvényi erőre, 3) a miniszterelnök és a miniszterek nem pártokon keresztül rekrutálódnak (McDonnell-Valbruzzi, 2014:656). Elemzésük során ehhez az ideáltípushoz mérték az EU tagállamaiban 1945 és 2013 között alakult *technokrata-vezetésű kormányokat* (technocrat-led governments), amelyeket *tipológiájuk alapján három típusba sorolnak összetételük és megbízatásuk szerint*. 1) A *nem-pártalapú ügyvezető* (nonpartisan caretaker) kormányban a miniszterelnök és a miniszterek többsége technokrata,<sup>2</sup> 2) a *technokrata-vezetésű pártalapú kormányt* (technocrat-led partisan government) *technokrata kormányfő vezeti, de többségében politikusok alkotják, 3) az abszolút technokrata kormányban* (full technocratic government) szintén technokrata a miniszterelnök és a miniszterek többsége. *Utóbbi két kabinetnek van azonban csak mandátuma a status quo megváltoztatására, illetve önálló közpolitika kialakítására.* Az általuk *abszolút technokratának titulált kormányok* bár különböznek egymástól – minimalista kritériumaik alapján –, mindre igaz, hogy a kormányfő és a miniszterek többsége technokrata, valamint felhatalmazással rendelkeznek a status quo megváltoztatására (McDonnell-Valbruzzi, 2014:664).

Mint említettem, a legtöbb szerző nem tesz különbséget McDonnell és Valbruzzi típusai között. A differenciálás azonban fontos, mert egyes kormánytípusok jellemzőbbek egyik vagy másik kormányzati rendszerben. Az ügyvezető kabinetek gyakoriak a félprezidenciális rendszerekben, és a pártfüggetlen kormányok is az erős, befolyásos elnöki tisztséggel járnak együtt (Neto-Strøm, 2002). A poszt-kommunista térség félelnöki berendezkedésű országaiban, ahol kevésbé intézményesült a pártrendszer, relatíve magas volt a technokrata kabinetek aránya a rendszerváltást követő első évtizedben (Protsyk, 2005:141). Morlino (2012) szerint technokrata kormány (governo tecnico) megalakulása viszont épphogy csak parlamentáris köztársaságokban lehetséges, ahol az államfőt – gyakran nagy többséggel – a parlament választja, hatalmi pozíciója pedig pártsemleges. Így születhet meg – az elnök közvetítésével – az egyetértés a pártok között egy független kormány támogatásáról, mikor is a politikai szereplők hajlandók egyet hátra lépni (Morlino, 2012:2). Legyen tehát a pártok pozíciója az elnök intézményi súlya, befolyása, a pártrendszer instabilitása vagy egy politikai krízis miatt gyenge, ilyen konstellációban könnyebben engednek teret egy nem-pártalapú, technokrata-jellegű kormány létrehozatalának (Pastorella, 2014:7).

A fentiekből talán látható, hogy egy gyűjtőfogalomra, nagyobb halmazra van szükség, amely ezeket a kabineteket jelöli. Összefoglaló névként a *nem-pártalapú kormányok* elnevezést tartom célszerűnek használni, elkerülendő a terminológiai zavart.<sup>3</sup> A címke alatt alapvetően azt értem, hogy ezeknek a kabineteknek a megalakítása és a miniszterek szelekciója a hagyományos pártelvű logikától eltérően zajlik. Megjegyzem azt is, hogy bár McDonnell és Valbruzzi tipológiáját alaposabbnak tartom a többi szerzőénél, az elsősorban csak a kormányok összetételén és megbízatásán alapszik. A nem-pártalapú kabinetek kategorizálásakor ezért további szempontok figyelembevétele – *adott ország kormányformája, államfő szerepfelfogása és befolyása, kormányfő mozgáster, miniszterek szelekciója* – is indokolt.

---

<sup>2</sup> Egy miniszter technokratának tekinthető, ha kinevezéséig nem viselt közhivatalt pártdelegáltként, formálisan nem tagja egyik pártnak sem és szakértelme szorosan kapcsolódik a betöltött kormányzati pozícióhoz (McDonnell-Valbruzzi, 2014:657-658).

<sup>3</sup> McDonnell és Valbruzzi technokrata-vezetésű kormányok gyűjtőfogalmát nem tartom adekvátnak, mert azok a pártalapú kabinetek például nem tartoznak a témakörbe, ahol csak a kormányfő technokrata. Morlino terminusa alatt pedig leginkább a McDonnell-Valbruzzi-féle abszolút technokrata kormányokat érthetjük, ezért megállapítását nem tartom érvényesnek az összes nem-pártalapú kormányra.



Egyes szerzők nem pusztán definíciókkal kísérleteztek, magyarázatot is igyekeztek adni a tárgyalt kormányok létrejöttére. Mivel azonban nem differenciálnak – a McDonnell és Valbruzzi által megismert módon – a kabinetek között, amelyeket technokratáknak neveznek, megállapításait a nem-pártalapú kormányokra tekinthetjük érvényesnek. Ezek a kormányok alapvetően válságjelenségek, általában kritikus helyzetben alakulnak, mikor az előző kabinet felbomlik, vagy patthelyzet áll elő a kormányalakításkor, kinevezésükre lehetőséget adhat, de intézményi korlátja is lehet az államfő jogköre és az alkotmányos szabályozás a kormány tagjaira vonatkozóan, megalakulásuk oka pedig lehet gazdasági és/vagy politikai válság (Pastorella, 2014:4-6). Pastorella vizsgálata alapján arra jutott, hogy a „botrányok”, a „gazdasági válság” és a „fragmentált pártrendszer” növelik a technokrata (nem-pártalapú) kabinetek kinevezésének valószínűségét (Pastorella, 2014:13). Brundlík (2015) összegyűjtötte azokat a kritikus szituációkat, amelyek ilyen kormányok létrejöttét eredményezhetik. Ezek lehetnek 1) gazdasági válság, 2) pártok kudarca (parlamentari választást követően képtelenek kormányt alakítani; az előző kabinet felbomlik; legitimitási válság; nem tudják megteremteni a kormányzás személyi feltételeit; a kabinet veresége az ellenzéki pártokkal szemben), 3) elnöki tényező és 4) egyéb tényezők (Brundlík, 2015:63).

Mint látni fogjuk, Csehországban több említett tényező játszott közre abban, hogy nem-pártalapú kormányok jöhettek létre. Az alapvető ok azonban mindig – a pártrendszer és a parlament fragmentáltságából is következő – politikai válság, illetve a szűk parlamenti többség elvesztése volt. Meg kell jegyezni továbbá, hogy amikor Csehországban ilyen típusú kabinet megalakítására került sor, a pártok nem kívántak lemondani a kormányzás lehetőségéről és felelősségéről.<sup>4</sup>

### **A cseh politikai rendszer alapvonásai**

Csehországban kétkamarás parlament (Képviselőház 200 fő, Szenátus 81 fő) működik, de meghatározó szerepe a – négyévente, arányos listás eljárás alapján választott – Képviselőháznak van.<sup>5</sup> Az arányos szisztéma fragmentált pártrendszert és instabil, szűk többségű vagy kisebbségi kormányokat eredményez. Ennek köszönhetően gyakran fordul elő kormányválság, aminek potenciális megoldása lehet átmenetileg nem-pártalapú kormányok kinevezése, egy kisebbségi kabinet ugyanis csak az ellenzéki pártokkal kötött alku eredményeként maradhat fenn tartósan.<sup>6</sup>

Csehország pártrendszere a viszonylag gyors és sikeres poszt-szocialista átmenetet követően hamar hasonlónak vált a nyugat-európai pártrendszerek struktúrájához, az egyes pártok társadalmi beágyazottsága azonban maig alacsony szintű, ez pedig komoly korrupciós kockázatot jelent számukra, különösen regionális szinten (Hanley, 2013a:6). 1992-96 között egyfajta konszolidációs időszak zajlott a pártrendszernek (uo.). Az 1992-ben megválasztott cseh Nemzeti Tanács vált a parlamentté,<sup>7</sup> a politikai erőviszonyok azonban már 1993-tól kezdtek átalakulni, mikortól is morvaországi és szudétánémet területeken folyamatosan erősödött a – kispártként bejutott, de ettől az évtől már Miloš Zeman által vezetett – Cseh Szociáldemokrata Párt, míg egyéb kispártok lassan jelentéktelenné váltak (Dúró-Gallai, 2012:65). Az 1996-os választásokra kialakult az a kétpólusú rendszer, amelyben a Polgári Demokrata Párt (ODS) és a Cseh Szociáldemokrata Párt (ČSSD) lett a két legerősebb politikai erő (uo.), melyek kormányon is váltották egymást. A két nagy párton kívül 2010-ig folyamatos volt a parlamenti jelenléte a

---

<sup>4</sup> Szemben azzal, ahogy Olaszországban történt 2011-ben, Mario Monti kormányának létrejöttékor (lásd: Zulianello, 2013).

<sup>5</sup> A kormánynak csak a Képviselőházban kell bizalmat kérnie, és a költségvetésről is csak ez a kamara szavaz. A minősített, alkotmányozó többség a két kamarában 3/5-ös. A Szenátust abszolút többségi rendszerben választják 6 évre, választásokat két évente tartanak, és a szenátorok harmada mindig cserélődik.

<sup>6</sup> Miloš Zeman szociáldemokrata kormánya (1998-2002) a Václav Klauszal kötött ellenzéki szerződésnek köszönhetően működhetett egy teljes parlamenti cikluson keresztül.

<sup>7</sup> Az 1992-es választások – így a cseh nemzeti tanácsi választások is – Csehszlovákiában már a leendő szétválás jegyében zajlottak. Az első Szenátust csak 1996-ban választották meg (Dúró-Gallai, 2012:64-65).

Keresztény és Demokrata Unió – Csehszlovák Néppártnak (KDU-ČSL), valamint a Cseh- és Morvaország Kommunista Pártjának (KSČM) (Hanley, 2013a:6). A pártrendszert 1998-ig a szélsőséges pluralizmus jellemezte, majd a mérsékelt pluralizmus irányába mozdult el (Dúró-Gallai, 2012:66-72), a 2013-as választással viszont ismét sokpártivá (hét) vált a Képviselőház. 2013-ra az ODS kispárti státuszba süllyedt, így véget ért a korábbi váltópárti szisztéma is.

Csehország kormányformáját tekintve parlamentáris köztársaság, az elnök alapvetően korlátozott jogkörrel rendelkezik,<sup>8</sup> sajátos jellemvonás viszont, hogy a jegybanki vezetők személyéről maga dönthet (Dúró-Gallai, 2012:14), 2013 óta pedig népszavazással választják. Alkotmányos jogkörüket a cseh államfők meglehetősen egyénien értelmezték és értelmezik, ami sokszor az azzal való visszaélést is jelenti, hiszen mindhárom köztársasági elnök – Václav Havel, Václav Klaus és Miloš Zeman – beleavatkozott a belpolitikai csatározásokba, illetve részese volt egy-egy neki nem tetsző kabinet bukásának (Hamberger, 2013:15-16). Az intézmény jogosítványaitól függetlenül tehát a cseh államfők aktív szereplői voltak a közéletnek és alakítói a politikai viszonyoknak, továbbá mindegyik elnök tevékeny résztvevője volt vagy egy nem-pártalapú kabinet létrejöttének, vagy az azt megelőző kormányválság előidézésének.

### A Tošovský-kormány

Václav Klaus volt az önálló Cseh Köztársaság első miniszterelnöke, második kormánya pedig az 1996-os választást követően alakult meg. Ekkor azonban nem szerzett többséget a Képviselőházban, így kisebbségben volt kénytelen folytatni a kormányzást. A miniszterelnöknek komoly gondot okozott, hogy Havel elnök rendszeresen kritizálta, de pártján (ODS) belüli ellenfelei sem könnyítették meg a helyzetét (Dúró-Gallai, 2012:65).

A térség mintaországában 1997-re gazdasági válság ütötte fel a fejét. A kuponos privatizáció első és második hulláma után a vállalati szektor újrastrukturálása elmaradt (Dúró-Gallai, 2012:128), és a még állami tulajdonban lévő bankok privatizációja is szükségessé vált.<sup>9</sup>

1997 májusától a cseh korona válságáról is beszélhetünk. A befektetők olyan gyorsan igyekeztek szabadulni a cseh valutától, amivel a kormány és a jegybank nem tudott lépést tartani. Bevezették ugyan a lebegő árfolyamrendszert, ám a magas folyó fizetésimérleg-hiány miatt nem sikerült visszanyerni a befektetők bizalmát (Dúró-Gallai, 2012:128). Klaus kabinetje megszorító intézkedéseket fogantatosított, aminek köszönhetően jelentős megtakarításokra tett szert, ugyanakkor kormányzása korábbi éveéhez képest jelentősen lelassult (0,3%) a gazdasági növekedés (Dúró-Gallai, 2012:75-129). A gazdasági visszaesés, a megszorító intézkedések és az életszínvonal csökkenésének köszönhetően erősödött a társadalmi elégedetlenség, amely tüntetéshez vezetett, és követelték a Klaus-kormány távozását.<sup>10</sup> A gazdasági válság mellett napvilágot látott egy korrupciós, pártfinanszírozási botrány is (Kovács, 2009a). Az ODS állítólag illegális támogatásokat kapott, mivel azonban a párt nem tette átláthatóvá kasszáját, a koalíciós partnerek szakítottak a kormánnyal, a parlamenti többség reménye nélkül pedig Klaus lemondott miniszterelnöki tisztségéről (Dúró-Gallai, 2012:66-75).

---

<sup>8</sup> A köztársasági elnöki tisztségnek Masaryk óta nagy tekintélye van. Bár a csehszlovák elnöki pozíció is gyengének számított közjogi szempontból, az államfő tényleges politikai és morális súlyát tekintve mégis nagyobb jelentőséggel bírt (Halász, 2014:162).

<sup>9</sup> Az állami bankok korábban befektetési alapjaikon keresztül összegyűjtötték a privatizáció során kibocsájtott kuponokat (vagyonjegyeket), és vállalatokat vásároltak fel. 1997-re a Cseh Biztosítóval együtt a vagyonjegyeknek már mintegy harmadával rendelkeztek. Az állami pénzintézetek egyszersmind hitelezői is lettek a felvásárolt cégeknek, majd kedvezményes kölcsönök nyújtásával tartották fenn őket veszteségük ellenére, illetve a piacinál kedvezőtlenebb feltételű hiteleket vetettek fel velük – saját maguktól. Ezek az állami tulajdonban lévő cégek így nem kényszerültek semmiféle innovációra, és megszorították a problémás banki hitelek állományát is (Kovács, 2009a).

<sup>10</sup> MTI: Cseh szakszervezetek – mondjon le a kormány. 1997. november 8.

A koalíciós pártok számára több személy neve is felmerült Klaus lehetséges utódjaként.<sup>11</sup> A krízis áthidalására végül Josef Tošovskýt találták alkalmasnak egy átmeneti kormány vezetésére – előrehozott választásig szóló mandátummal.<sup>12</sup> Havel azt mondta, választása azért esett Tošovskýra, mert személyét a koalíciós pártok és az ellenzéki szociáldemokraták is el tudták fogadni, így esélye lehetett a parlament bizalmának elnyerésére.<sup>13</sup>

Tošovskýnak – aki 1989 és 1992 között a Csehszlovák Nemzeti Bank elnöke, ezt követően pedig a Cseh Nemzeti Bank kormányzói tisztségét töltötte be – meghatározó szerepe volt az önálló cseh jegybanki politika kialakításában. Olyan elismert szakteknitely volt, aki Klaus reformelképzeléseivel is szembement miniszterelnöksége idején. A jegybanki vezetés több olyan lépést is megtett a megelőző években, amelyeket a kormányfő élesen kritizált.<sup>14</sup> Klaus a gazdaság élénkítése céljából kamatcsökkentést várt a jegybanktól, Tošovský annak elnökeként viszont inflációs megfontolásból nem volt rá hajlandó.<sup>15</sup> Úgy vélte, a jegybank egyes intézkedéseire és szigorú devizapolitikájára azért volt szükség, mert a Klaus-kormány nem reagált időben a cseh gazdaság egyensúlyvesztésére. Klaus szigorú takarékosági intézkedéseit ugyanakkor Tošovský is helyeselte és támogatta. Amikor 1997 májusában támadások érték a koronát, a jegybank vitte keresztül a korona árfolyamának teljes felszabadítását, aminek köszönhetően nem következett be a fizetőeszköz összeomlása.<sup>16</sup>

Tošovský azt mondta, az államfő felkérése és a feszült belpolitikai helyzet okán fogadta el a megbízatást a – Havel által félpolitikainak nevezett – kormány élére.<sup>17</sup> Elsődleges feladatai között szerepelt a csatlakozási tárgyalások folytatása a NATO-val és az Európai Unióval, a gazdasági növekedés beindítása, a gazdasági bűnözés elleni harc, valamint a lakosság bizalmának visszaszerzése.<sup>18</sup>

A kormány 17 tagjából 10 a koalíciós pártokból érkezett, és közülük nyolcan az előző kabinetben is szolgáltak (Kovács, 2009a). Tošovský és hat minisztere pártonkívüliek voltak, Polgári Demokrata Párt négy, a Keresztény és Demokrata Unió – Csehszlovák Néppárt és a Polgári Demokrata Szövetség (ODA) három-három kormánytagot delegált, míg Klaus nem lett tagja az új kabinetnek.<sup>19</sup> (Később lemondott Jiří Skalický miniszterelnök-helyettes és környezetvédelmi miniszter pártja korrupciós ügye okán,<sup>20</sup> posztját Martin Bursík

---

<sup>11</sup> MTI: Csehország – Sedivy és Tosovsky a lehetséges kormányfők? 1997. december 16.

<sup>12</sup> Az átmeneti mandátum nem volt kérdéses, csupán az képezte vita tárgyát, hogy júniusig vagy decemberig szóljon. Klaus és az ODS azonban azt szerette volna, hogy a választásokat legkorábban 1999 közepén tartsák, Csehországot NATO-csatlakozását követően. Az ODS lényegében az Alkotmány előírását tartotta irányadónak, mely szerint csak három sikertelen kormányalakítási kísérlet után tűzhetik ki az új választás időpontját (MTI: Csehország – Tosovsky kormányfői megbízatásának visszhangja – 1. 1997. december 17.). További vitát generált a koalíciós pártok között, hogy Klaus is tagja legyen-e a kormánynak. Josef Lux, Keresztény és Demokrata Unió – Csehszlovák Néppárt elnöke határozottan ellenezte a volt miniszterelnök részvételét. Úgy vélte, Klaus távozása a politika iránti bizalom visszaszerzésének feltétele (MTI: Csehország – kezd konkrétabb formát ölteni az új kormány. 1997. december 22.).

<sup>13</sup> MTI: Csehország – Josef Tosovsky lesz az új kormányfő. 1997. december 16.

<sup>14</sup> MTI: Párton kívüli szakértő a cseh kormány élén (PAN). 1997. december 16.

<sup>15</sup> ALKOTMÁNYOS CSATA – Cseh kormányalakítás. HVG, 1998. január 10. (Letöltés: 2013. december 1.)

[http://archivum.hvg.hu/article/199801Alkotmanyos\\_csata\\_Cseh\\_kormanyalakitas.aspx](http://archivum.hvg.hu/article/199801Alkotmanyos_csata_Cseh_kormanyalakitas.aspx)

<sup>16</sup> MTI: Párton kívüli szakértő a cseh kormány élén (PAN). 1997. december 16.

<sup>17</sup> Neve többször felmerült már lehetséges kormányfőként, ám hangsúlyozta, hogy csak rendkívüli esetben vállalna politikai szerepet (MTI: Párton kívüli szakértő a cseh kormány élén (PAN). 1997. december 16.).

<sup>18</sup> MTI: Havel kormányfővé nevezte ki Tosovskyt – ÖF. - (1. rész). 1997. december 17.

<sup>19</sup> MTI: Csehország – Havel kinevezte az új kormányt. 1998. január 2.

<sup>20</sup> A Skalický által vezetett Polgári Demokrata Szövetséget a privatizációban érdekelt vállalatok anyagilag támogatták. Lemondásának indoka az volt, hogy további kormányzati szerepe ronthatná a kabinet hitelességét (MTI: Csehország – Havel elfogadta Skalický lemondását. 1998. február 20.).

környezetvédő vette át.)<sup>21</sup> A Tošovský-kabinetet az ODS mint párt nem támogatta, frakciója viszont mögötte állt, az ellenzéki ČSSD pedig „megtúrte” korlátozott mandátuma miatt.<sup>22</sup> Az ODS-en belül konfliktust generált, hogy Tošovský a Klaus-ellenes platform képviselőinek szánt miniszteri tisztségeket, a volt kormányfő szerint ezért hiba volt, hogy utódja szabad kezet kapott a kormánytagok szelekciójakor.<sup>23</sup> Az új miniszterelnök azonban úgy vélekedett, hogy megbízható szakértőkre van szükség, és az egyes pártok belharcait távol kell tartani a kabinettől.<sup>24</sup> A kormány végül csak hosszas huzavona és bizonytalanság után kapta meg a Képviselőház többségének bizalmát.<sup>25</sup>

A Tošovský-kormány folytatta a már megkezdett bankprivatizációt, és sikerült elérnie, hogy privatizációra jelöljék ki mind a négy nagy állami bankot (Kovács, 2009a). A kabinet már csak a bankprivatizáció végső szakaszát folytatta, mert a nagy bankok magánosítása 1996 decemberében megindult, a vagyonjegyes privatizáció során részben magánkézbe kerültek, és már csak a maradék állami részvénycsomagok privatizálása zajlott.<sup>26</sup> A törvényhozás elfogadta a banktörvényt is, amely 15%-ban korlátozta a pénzüzetek részesedését a nem pénzügyi profilú vállalatokban (Kovács, 2009a).

Kormányzása kezdetén a felmérések szerint Tošovský volt a legnépszerűbb politikus,<sup>27</sup> megszorító intézkedései<sup>28</sup> hatására azonban csökkent iránta a szimpátia.<sup>29</sup> Mandátuma után nem jelöltette magát politikai pozícióra, újra a nemzeti bank, majd 2000-tól a bázeli székhelyű Nemzetközi Fizetések Bankja Pénzügyi Stabilitási Intézetének vezetője lett (Kovács, 2009a).

## A Fischer-kormány

A 2006-os választáson győztes Mirek Topolánek (ODS) jobboldali kormánya ingatag lábakon állt. A parlamenti támogatást is csak 2007-ben kapta meg – mikor a második bizalmi szavazást két ellenzéki szociáldemokrata képviselő támogatásával sikerült megnyernie –, 2009 tavaszán azonban a szociáldemokraták, a kommunisták és a kormánypártokból kilépők szavazataival végül megbuktatták a kabinetet (Dúró-Gallai, 2012:74-76).

A kialakult helyzet azért volt különösen kellemetlen, mert a cseh kormány az Európai Unió soros elnöki tisztét töltötte be (Pásztor, 2009). A kormányzó pártok – Polgári Demokrata Párt, Zöldek Pártja (SZ), Keresztény és Demokrata Unió – Csehszlovák Néppárt –, valamint az ellenzéki Cseh Szociáldemokrata Párt vezetői megállapodtak, hogy az októberre tervezett előre hozott képviselőházi választásig Jan Fischer, a Cseh Statisztikai Hivatal elnöke álljon egy átmeneti szakértői kabinet élén (a Cseh- és Morvaország Kommunista Pártját nem vonták be a tárgyalásokba).<sup>30</sup> Fischer jelölését az ODS és a ČSSD javasolta Václav Klaus államfőnek.<sup>31</sup>

---

<sup>21</sup> Bursík korábban egy kis parlamenten kívüli tömörülés, a Szabaddemokrata Párt tagja volt, de annak megszűnése után nem viselt párttisztséget. A prágai városi tanács tagja volt, ahol a környezetvédelmi bizottságot vezette (MTI: Csehország – új környezetvédelmi miniszter. 1998. február 27.).

<sup>22</sup> MTI: Csehország – Tosovsky közzétette kormányának összetételét, 1997. december 30.

<sup>23</sup> MTI: Csehország – Klaus bírálja az új kormány megalakítását. 1998. január 3.; Csehország – Klaus: alkotmányserőtő módon alakult meg a kormány. 1998. január 4.

<sup>24</sup> MTI: Csehország – Josef Tosovsky az új kormányról, választásokról. 1998. január 2.

<sup>25</sup> A kormányt a Polgári Demokrata Szövetség, a Szabadság Unió (US), a Cseh Szociáldemokrata Párt és a kereszténydemokraták támogatták, a kommunisták, a republikánusok és a Václav Klaus vezette Polgári Demokrata Párt nemmel szavaztak (MTI: Bizalmat kapott a Tosovsky kormány. 1998. január 28.).

<sup>26</sup> MTI: Csehország – erősödik a korona. 1998. február 5.

<sup>27</sup> MTI: Tosovsky a legnépszerűbb cseh politikus. 1998. február 17.

<sup>28</sup> A kabinet a korábban jelentős állami támogatást élvező szolgáltatások árának – lakbér, villanyáram, földgáz – drasztikus emelését rendelte el. Ezt a baloldal és az ODS is bírálta, mert szerintük az szociálisan érzéketlen volt, és nem vette figyelembe a társadalom teherbíró-képességét (MTI: Csehország – jelentős drágulások léptek életbe. 1998. július 1.).

<sup>29</sup> MTI: Csehország – csökken a Tosovsky kabinet népszerűsége. 1998. április 24.

<sup>30</sup> MTI: Megegyezett az új cseh átmeneti kormányról a koalíció és az ellenzék. 2009. április 6.

Klaus elégedett volt a pártok közötti egyezséggel, ugyanakkor nem értett azzal, hogy Topolánek nyári átmeneti kormányként emlegette az új kabinetet, de a szakértői kormány megnevezést sem tartotta adekvátnak. Szerinte azt nem „égből pottyant szakértők”, hanem politikusok, miniszter-helyettesek alkották, akik új lehetőséget kaptak a bizonyításra.<sup>32</sup>

Topolánek hangsúlyozta, hogy nem polgári demokrata-szociáldemokrata nagykoalíció alakult, a Keresztény és Demokrata Unió – Csehszlovák Néppárt viszont azért nem jelölt senkit a kormányba, mert szerintük az épphogy az volt.<sup>33</sup> A két kormányfő-helyettest ráadásul szintén az ODS és a ČSSD delegálta.<sup>34</sup> Némi vita után Fischer és a pártok között,<sup>35</sup> a 16 miniszterből végül nyolcat-nyolcat a szocdemek és a korábbi koalíciós pártok – hatot a polgáriak, kettőt a zöldek – jelöltek.<sup>36</sup> A kormány főbb feladatai közé tartozott a politikai stabilitás biztosítása, az EU-s elnökség megkezdett munkájának folytatása, a következő évi költségvetés megalkotása, valamint a globális gazdasági válság hatásának enyhítése érdekében fogandó intézkedések meghozatala (Hanley, 2013a:11).

Májusban a Szenátus is támogatta az alkotmánytörvény-javaslatot, amely lehetővé tette a képviselői mandátumok lerövidítését és az előre hozott képviselőházi választás gyorsított eljárásban történő kiírását.<sup>37</sup> Az eredeti szabályozás szerint az előre hozott választás megrendezése bonyolult és hosszadalmas folyamat lett volna, ezért folyamodtak ehhez az eszközökhöz.<sup>38</sup> Az Alkotmánybíróság azonban – *Miloš Melčák* képviselő panaszára alapján – megghiúsította az október 9-10-re tervezett választások megtartását. A testület semmissé nyilvánította a Képviselőház döntését megbízási idejének lerövidítéséről, és érvénytelenítette az elnöki rendeletet is, amely október 9-10-ben határozta meg az előre hozott választások időpontját. Klaus példátlanul és átpolitizáltnak nevezte az Alkotmánybíróság állásfoglalását, véleménye szerint az alkotmányos válságot idézett elő. Topolánek is felelőtlennek nevezte a határozatot, *Jiří Paroubek* a szociáldemokraták vezetője szerint pedig az ország érdekében ellentétes döntés született, ami az ország nemzetközi szintű megszégyenüléshez vezethet, jövőhatékony károkat okozva ezzel Csehország tekintélyének és presztízsének.<sup>39</sup> A ČSSD azonban később megváltoztatta álláspontját, és úgy döntött, mégsem támogatja a Képviselőház feloszlását,<sup>40</sup> így a kamara végül nem is szavazott róla. Fischer ezt követően hivatalban

---

<sup>31</sup> MTI: Klaus csütörtökön Jan Fischert cseh kormányfővé nevezi ki. 2009. április 8.

<sup>32</sup> MTI: Megegyezett az új cseh átmeneti kormányról a koalíció és az ellenzék – FRISSÍTETT (Új: Klaus üdvözlö a megállapodást). 2009. április 6.

<sup>33</sup> MTI: Fischer a jövő héten véglegesíti a cseh kormány személyi összetételét. 2009. április 16.

<sup>34</sup> MTI: Klaus május 8-án nevezi ki az átmeneti cseh kormányt. 2009. április 24.

<sup>35</sup> Mivel a kereszténydemokraták nem támogatták a kormányt és nem jelöltek senkit a nekik járó három miniszteri posztra, továbbá a pártok sem tudtak megegyezni a helyek elosztásáról, Fischer maga döntött a jelöltekről. Ez viszont vitát robbantott ki. Topolánek úgy vélte, Fischernek nincs joga önkényesen embereket jelölni, és ha a kormány összetétele nem a pártok megállapodásán alapszik, nincs esélye, hogy bizalmat kapjon. *Jiří Paroubek*, a Cseh Szociáldemokrata Párt elnöke és *Martin Bursík*, a Zöldek Pártjának vezetője is bírálta Fischert. Paroubek azt mondta, a kormányfő jelölését csak tájékoztatásnak tekintti, amelyről még tárgyalni fognak (MTI: Veszélyben a cseh kormányalakítás, Fischer nem tartotta be a politikai megállapodást. 2009. május 1.). A pártok ezért új miniszterjelöltekkel álltak elő, a szociáldemokraták az ipari és kereskedelmi, a polgári demokraták a pénzügyi, a zöldek pedig a környezetvédelmi és az emberi jogi tárca élére (MTI: Új személyeket jelölnek az átmeneti cseh kormányba a politikai pártok. 2009. május 3.).

<sup>36</sup> MTI: Václav Klaus kinevezte a cseh átmeneti kormányt. 2009. május 8.

<sup>37</sup> A Képviselőház alkotmányerejű törvénnyel lerövidítheti saját megbízási idejét, mely által önmagát oszlatja fel. 1998-ban is így vezetett el az út az előrehozott választásig (Halász, 2014: 99-100).

<sup>38</sup> MTI: Megnyílt az út az előre hozott képviselőházi választáshoz Csehországban. 2009. május 28.

<sup>39</sup> MTI: A cseh alkotmánybíróság megghiúsította a választások októberi megtartását – FRISSÍTETT (Új: pártok). 2009. szeptember 1.

<sup>40</sup> Paroubek arra hivatkozott, ha a téma újra az Alkotmánybíróság elé kerül, és újfent bizonytalanság lesz a választással kapcsolatban, veszélybe kerülhet a költségvetés elfogadása (MTI: A cseh szociáldemokraták

maradásának feltételeként azt szabta, hogy erősítsék meg kormánya mandátumát, illetve fogadják el a költségvetési hiány csökkentését célzó megszorító intézkedéseket.<sup>41</sup>

A kormány előterjesztésére ősszel nagyszabású takarékosági csomagot fogadott el a Képviselőház. Ebben a szociális támogatások csökkentése, a nyugdíjak befagyasztása, a közvetett adóterhek növelése, a vezető politikusok és a bírák havi bérének húsz, az állami szférában dolgozókének – ideértve a köztisztviselőket és a parlamenti képviselőket is – négy százalékos csökkentése szerepelt. A terveket a munkaadók és a szakszervezetek is támogatásukról biztosították.<sup>42</sup> A pártok megosztottsága miatt a költségvetést év végén mégis csak heves vita után sikerült elfogadni – a szociáldemokraták és a kommunisták módosító indítványai, úgy hogy a polgári demokraták nem vettek részt a szavazáson, lehetővé téve a javaslat elfogadását. Ennek eredményeként a tervezettnél nagyobb összeg jutott szociális segélyekre, a hivatalnokok bérére és a mezőgazdasági termelők támogatására. Fischer azonban rendkívül problémásnak nevezte a költségvetés módosítását. Az eredetileg tervezett 5,2%-os GDP-arányos hiány 5,7%-ra emelkedett.<sup>43</sup> A megszorító intézkedések keretében 2010-től ingatlanadó-, áfa- (19-ről 20%-ra) és jövedékiadó-emelésre került sor, megkurtították a szociális támogatásokat (például a családi pótlékot és a táppénzt), valamint elmaradt a nyugdíjmelés.<sup>44</sup> A kabinet számára nehézséget okozott, hogy az egyes pártok eltérően vélekedtek a megszorítások szükségességéről. A szociáldemokraták, a kommunisták és a kereszténydemokraták a tehetősebbek megadóztatásával, illetve adóemeléssel orvosolták volna a költségvetés problémáit, míg a polgári demokraták a megszorításokat támogatták.<sup>45</sup>

A kormány személyi összetétele nem volt állandó, egyes posztokon cserék történtek.<sup>46</sup> Márciusban a Zöldek Pártja elhagyta a kabinetet, miután a miniszterelnök elvette tőlük a környezetvédelmi tárcát.<sup>47</sup> A kis párt távozása persze nem ingatta meg a kormány pozícióját.

Fischer hivatalában bizonyította kompetenciáját, kormányzásával sikerült politikai stabilitást teremtenie, teljesítményét pedig hazájában és az európai<sup>48</sup> szinten is elismerték (Hanley, 2013a:12-13). A közvélemény személyében egy tehetséges, intelligens, erkölcsös, konfliktuskerülő, menedzsertípusú vezetőt ismert meg (Hanley, 2013a:23). Az elégedettségi mutatók alapján kormányával együtt az élen szerepelt a rendszerváltás utáni cseh miniszterelnökök és kabinetek sorában (Hanley, 2013a:41). Sok találgatás volt arról, milyen

---

nem támogatják a képviselőház feloszlását. 2009. szeptember 15.). Kritikusai viszont tartott az előrehozott választás eredményétől, különösen saját népszerűségvesztése okán (Kovács, 2009b).

<sup>41</sup> A miniszterelnök szerint a közfinanszírozás fenntarthatatlan pályán mozgott, a költségvetés bevételhiánytól szenvedett, a deficit csökkentésekor pedig problémát jelentett, hogy a költségvetés 80%-át kitevő kötelező kiadások zöme szociális juttatás (MTI: Nem lesz előre hozott választás Csehországban, a képviselőház nem szavazott önmaga feloszlásáról. 2009. szeptember 15.; MTI: Cseh kormányfő: "fájdalmas kiadáscsökkentés kell" – FT-interjú. 2009. június 15.).

<sup>42</sup> MTI: Nagyszabású takarékosági intézkedés-csomagot hagyott jóvá a cseh kormány. 2009. szeptember 21.; MTI: A cseh alsóház elfogadta a költségvetési megszorító csomagot – FRISSÍTETT (új: csökkentik a hivatalnokok fizetését). 2009. szeptember 25.

<sup>43</sup> MTI: Jövőre hagyta a jövő évi költségvetési tervezetet a cseh képviselőház. 2009. december 9.

<sup>44</sup> MTI: Megszorításokat hoz az újév Csehországban. 2009. december 31.

<sup>45</sup> MTI: Újabb takarékosági intézkedéseket sürget a cseh pénzügyminiszter. 2010. január 25.

<sup>46</sup> Távozott Stefan Füle Európa-ügyi miniszter, mert uniós biztosnak jelölték. Utóda Juraj Chmiel, a korábbi ausztráliai és új-zélandi nagykövet lett. Ladislav Miko környezetvédelmi minisztert, aki visszatért szakmájához, az oktatáshoz és a kutatáshoz, Jan Dusík miniszterhelyettes követte a poszton. Chmielt a polgári demokraták, Dusíkot a zöldek jelölték (MTI: Változásokat jelentett be kormányában a cseh miniszterelnök. 2009. november 26.).

<sup>47</sup> Jan Dusík egy észak-csehországi hőerőmű korszerűsítése kapcsán nyílt vitába keveredett a kormányfővel, és lemondott tisztségéről (MTI: Kilépett a kormányból a csehországi Zöldek Pártja. 2010. március 24.), majd Michael Kocáb – szintén a zöldek által delegált – emberi jogokért felelős miniszter is távozott (aki korábban már felajánlotta lemondását magánéleti okok miatt) (MTI: Lemondott a cseh emberi jogi miniszter. 2010. március 29.).

<sup>48</sup> Miniszterelnöksége idején került sor a Lisszaboni Szerződés ratifikációjára.

pozíciót tölthetne be a jövőben,<sup>49</sup> így nem volt váratlan, hogy 2012 januárjában – miután egy alkotmánymódosításnak köszönhetően lehetővé vált a közvetlen elnökválasztás – bejelentette, hogy indul az államfői posztért (Hanley, 2013a:24). Kormányfői megbízatása után az Európai Újjáépítési és Fejlesztési Bank alelnökeként dolgozott, tehát tekintélyes tisztséget tett kockára jelöltségével. Hibát követett el azonban azzal, hogy szakértői pusztán renoméjára építve függetlenként indult el, pártok és érdekcsoportok támogatása nélkül.<sup>50</sup> A közvélemény-kutatások alapján sokáig potenciális befutónak tartották, a Miloš Zemannel<sup>51</sup> szemben vívott tv-s vitaműsorban viszont még Zeman kiváló debattőrként állt helyt, Fischer láthatóan feszengett, válaszai színtelenek voltak (Hanley, 2013a:25; Szilvássy, 2013a). A 2013. januári elnökválasztáson Fischer végül nem várt vereséget szenvedett, az első fordulóban csak harmadik lett. Zeman és Karel Schwarzenberg külügyminiszter jutottak a második fordulóba, mely előbbi győzelmével végződött (lásd részletesebben: Galambos, 2013a).

Fischer 2013 nyarán ismét visszatért a politika színpadára, a Rusnok-kabinetben *pénzügyminiszter és miniszterelnök-helyettes lett* (lásd: Galambos, 2013b:31-32). *Kinevezése után megvesztegetés-gyanúsnak tűnt, hogy milliós kampánytársaságait hirtelen ki tudta egyenlíteni, ezért feljelentést is tett ellene (Szilvássy, 2013b). Fischer állította, hogy törvényes úton rendezte a kölcsönök visszafizetését, és Rusnok is tisztázottnak vélte az ügyet, a botrány viszont rontotta a bizalmi szavazás előtt – amúgy sem sok eséllyel – álló új kabinet hitelességét.*<sup>52</sup>

## A Rusnok-kormány

Júniusban – miután kabinetfőnökét, Jana Nagyovát hivatali visszaélés és korrupció gyanújával vizsgálati fogságba helyezték –, lemondott *Petr Nečas (ODS) miniszterelnök. A jobboldali kormány távozása után Miloš Zeman köztársasági elnök – a parlamenti pártokkal való egyeztetés nélkül – júliusban Jiří Rusnokot*<sup>53</sup> *nevezte ki miniszterelnökké. Az államfő ahelyett döntött egy szakértői kormány kinevezése mellett, hogy lehetőséget adott volna a jobboldalnak új kabinet megalakítására – Miroslava Němcová, a Képviselőház elnöke vezetésével, akit kormányfőnek jelöltek a koalíciós pártok –, vagy a Képviselőháznak önmaga feloszlatására és előrehozott választás kiírására, amit pedig a baloldal szeretett volna. A köztársasági elnök szerint a szakértői kabinet az egyetlen út volt, amely az előre hozott választáshoz vezethetett, a Rusnok-kormány pedig elmondása szerint is csak szeptember végéig maradt volna hivatalban.*<sup>54</sup>

Zeman egyértelműen szakértői kormánnyal kívánta áthidalni kialakult politikai válságot, nem rejtette véka alá, hogy kinevezésével saját szempontjait mérlegelte. Azt is kijelentette, hogy nem okoz csalódást azoknak, akik az elnökválasztáson rá adták voksukat, kampányában ugyanis a Nečas-kormány megállítása volt az egyik célja, ezért – bár a koalíciós pártok tovább kívántak kormányozni – nem akarta a jobboldali pártokat újabb kormányalakítással megbízni.<sup>55</sup> A Rusnok-kabinet ezáltal a parlamenti pártok és az államfő közötti hatalmi harc eszköze lett.

---

<sup>49</sup> Ilyen volt a Topolánek és Paroubek által javasolt EU-biztosi tisztség. Ez felfogható volt úgyis, hogy népszerűsége miatt szívesen eltávolították volna a hazai politikai életből (Fischert idézi Hanley, 2013:23).

<sup>50</sup> Milliókkal tartozik Jan Fischer. Népszabadság, 2013. február 16.

[http://nol.hu/kulfold/milliokkal\\_tartozik\\_jan\\_fischer](http://nol.hu/kulfold/milliokkal_tartozik_jan_fischer)

<sup>51</sup> A volt szociáldemokrata miniszterelnök a *Polgári Jogok Pártja – Zemanék (SPOZ)* nevű, általa alapított, parlamenten kívüli párt jelöltjeként pályázott az államfői tisztségre.

<sup>52</sup> PM sees no reason to replace Finance Minister Fischer. Prague Daily Monitor, 2013. július 22. (A cikk forrása: ČTK) (Letöltés: 2013. augusztus 15.)

<http://praguemonitor.com/2013/07/22/pm-sees-no-reason-replace-finance-minister-fischer>

<sup>53</sup> Rusnok a Zeman-kormányban pénzügyminiszter, *Vladimír Špidla kabinetjében ipari és kereskedelmi miniszter volt, és 1998-tól 2010-ig tagja volt a ČSSD-nek is.*

<sup>54</sup> MTI: Cseh kormányválság – Jiří Rusnok az új cseh miniszterelnök. 2013. június 25.

<sup>55</sup> A baloldali ellenzék kezdetben előre hozott választást, később a Rusnok-kormány esetleges bukása esetén szintén kormányalakítási megbízást követelt (MTI: Cseh kormányválság: szakértői kormány felállítását mérlegeli a cseh államfő. 2013. június 23.).

Az új kabinet fő feladatainak a jövő évi költségvetés összeállítását, az európai uniós alapok felhasználásának biztosítását és az árvízi károk felszámolását tekintették. Az elnök a szakértői kormányban látta biztosítékát a politikai és gazdasági botrányok kivizsgálásának is.<sup>56</sup>

Zemant kritika érte, hogy a kabinet kinevezése részéről alkotmányellenes volt, az elnök azonban visszautasította ezt. Arra hivatkozott, hogy az Alkotmány szerint a kormányfőt az államfő jelöli, a miniszterek kiválasztása a miniszterelnök feladata, a kormányfő kinevezésekor tehát nincs számára alkotmányos korlátozás,<sup>57</sup> a kabinet összetételébe pedig nem kívánt beleszólni.<sup>58</sup> Bár a kabinetet Zeman kormányának tartották, Rusnok azt állította, miniszterjelöltjeit nem egyeztetette az államfővel, mert szabad kezet kapott a miniszterek kiválasztásában.<sup>59</sup>

A kormánytagok között szerepelt három szociáldemokrata politikus (Marie Benešová igazságügyi, Jan Kohout külügy-, František Koníček munkaügyi és népjóléti miniszter), és a jobboldali kormányból hivatalában maradt Vlastimil Píček a védelmi tárca élén, pártjaik azonban mindegyiküket bírálták kormányzati szerepük miatt.<sup>60</sup> Összetételét tekintve egyértelmű volt a kabinet baloldali orientációja. A miniszterek harmada egykor tagja volt a Csehszlovákia Kommunista Pártjának (Jan Fischer, Jan Kohout, František Koníček, Vlastimil Píček, Jiří Cieníčała ipari és kereskedelmi miniszter), és öt miniszternek volt szociáldemokrata kötődése (Rusnok, Benešová, Kohout, Koníček, Martin Pecina belügyminiszter).<sup>61</sup>

*Mint előre sejthető volt – hiszen a jobboldali pártok, akikkel meg lehetett volna a parlamenti többség, jelezték, hogy nem támogatják –, a Rusnok-kormány végül nem kapott bizalmat a Képviselőháztól, ezért a miniszterelnök benyújtotta lemondását az államfőnek. A szavazáson igennel voksoló szociáldemokraták, kommunisták és a nemmel szavazó, korábbi koalíciós TOP 09 – miután egyik oldal sem tudott kormányt alakítani – megszavazták a Képviselőház feloszlását, lehetővé téve ezzel az előrehozott választás kiírását (Galambos, 2013b:32).*

Az őszi voksolás eredményeként a Cseh Szociáldemokrata Párt, az újonnan alakult Igen (ANO) mozgalom, valamint a Keresztény és Demokrata Unió – Csehszlovák Néppárt alakítottak kormányt 2014 elején. Mindaddig a Rusnok-kabinet ügyvezető kormányként hivatalban maradt – még a költségvetés vitája és elfogadása is az ő előterjesztésük alapján zajlott. Az új Képviselőház alakuló ülésére 2013. november 25-én került sor, és csak ezután tudtak volna a pártok és egy új kormány fiskális kérdésekkel foglalkozni. Az újév közeledtével azonban költségvetési provizórium fenyegetett, a még hivatalban lévő kabinetnek tehát ki kellett dolgoznia javaslatát. Csehországot ezzel mintegy fél éven át, a Képviselőház felhatalmazása nélkül vezette a Rusnok-kormány, ami a cseh politikában addig példa nélkülinek számított.<sup>62</sup>

A Rusnok-kormány kinevezése kapcsán Zeman elnök számos kritikát kapott, ugyanakkor elődei sem tartottak „tisztas távolságot” a pártpolitikától. Havel elnök és Klaus miniszterelnök között folyamatosan ellentétek feszültek, Klaus távozásában pedig Havelnek is szerepe volt, de Klaus államfőként ugyanúgy kifejezte nemtetszését, ha az ODS nem az általa kívánt irányba haladt, és közrejátszott abban is, hogy Topolánek megbukott (Hamberger, 2013:16).

Zeman sem rejtette véka alá a jobboldali Nečas-kormányval szembeni ellenszenvét, és bár a kabinet összeomlásához nem kellett hozzájárulnia, a jobboldali koalíciós pártoknak nem akarta megadni a lehetőséget új kormány felállítására. Azzal hogy önkényesen nevezett ki egy hozzá hű személyt miniszterelnöknek, egy „de facto elnöki kormány” jött létre (Hanley, 2013b). Zeman – elődeihez hasonlóan – ezzel a tétivel szintén meglehetősen „szabadon értelmezte” az Alkotmány

<sup>56</sup> MTI: Cseh kormányválság – Jirí Rusnok az új cseh miniszterelnök. 2013. június 25.

<sup>57</sup> MTI: Cseh kormányválság – Zeman megerősítette, hogy szakértői kormányt akar. 2013. június 24.

<sup>58</sup> MTI: Cseh kormányválság – Jirí Rusnok az új cseh miniszterelnök. 2013. június 25.

<sup>59</sup> MTI: Cseh kormányalakítás – várhatóan a jövő szerdán nevezik ki az új cseh kormányt. 2013. július 2.

<sup>60</sup> MTI: Cseh kormányalakítás – Összeállt a cseh hivatalnokkormány névsora. 2013. július 8.

<sup>61</sup> MTI: Új cseh kormány – miniszterek sokrétű vállalkozói és politikai háttérrel – HÁTTÉR. 2013. július 10.

<sup>62</sup> MTI: Cseh kormányalakítás – Milos Zeman kinevezte az új cseh kormányt. 2014. január 29.



vonatkozó passzusát (62. cikk), mikor arra hivatkozott, hogy az alaptörvény szerint járt el, és cselekedete nem ütközött annak betűjébe. Persze korábban is sejthető volt róla, hogy államfőként minden funkcióját felhasználja majd akarata érvényesítésére (Galambos, 2013a). A „közepesen gyenge” – a közvetlen elnökválasztással azonban nagyobb legitimitást nyert – államfői intézmény saját jogú megerősítésével, szélesebb jogkört vindikálva magának a félprezidenciális modell<sup>63</sup> irányába mozdította el a kormányzati rendszert (Hanley, 2014:165). Figyelmen kívül hagyta, hogy az Alkotmány a politikai berendezkedést parlamentáris demokráciaként határozza meg, 5. cikkében a politikai pártok jelentőségét hangsúlyozva, Hanley szerint Zeman lépése ezért alkotmányos válságot is előidézhett volna (Hanley, 2013b). Azt azonban meg kell jegyezni, hogy az elnök bár igyekezett eljutni az alaptörvény által – a szó szerinti értelmezés alapján – biztosított határig, azt nem lépte túl (Halász, 2014:220).

Az Alkotmány (68. cikk, 4. bekezdés) szerint, ha egy kormány nem kapja meg a Képviselői Kamara bizalmát, a második kormányalakítási megbízatást is az államfő adja. Ha a Rusnok-kabinet másodszorra is bizalmat kért volna a Képviselőháztól, és ismét nem kapta volna meg, akkor a házelnököt illette volna meg a kormányfő-jelölés joga. Zeman ezt bizonyosan el akarta kerülni, hiszen Miroslava Němcovának köszönhetően jobboldali kabinet alakult volna. Miután Rusnok lemondott, az Alkotmány (62. cikk) lehetőséget adott az elnöknek, hogy ideiglenes megbízatással ruházza fel őt az új kormány megalakulásáig. Mivel azonban az alaptörvény ekkor sem korlátozza a kabinetet teendői ellátásában, csak elvárható, hogy önmérsékletet tanúsítson, és a minimálisan szükséges döntéseket hozza meg (Halász, 2014:304). Ha a Képviselőház nem tudott volna határozni önmaga feloszlatásáról, Rusnok akár a 2014 májusában esedékes választásig hivatalában maradhatott volna, aminek Zeman – nem titkoltan – a legjobban örült volna (Halász, 2014:218). A 2013. novemberi választásokat követően azonban így is hosszú és nehéz koalíciós tárgyalások kezdődtek (Halász, 2014:219), aminek folytán Rusnok kormánya majdnem annyi ideig volt hivatalban, mint korábban a törvényhozás bizalmát is elnyerő Tošovský-kabinet.

### Tipologizálási kísérletek, következtetések

A „Rusnok-jelenség” azt mutatja, hogy az ügyvezető terminus újradefiniálásra érdemes.<sup>64</sup> A Tošovský-kabinetet McDonnell és Valbruzzi *nem-pártalapú ügyvezető kormányként* kategorizálta, mert mandátuma korlátozott volt, és csak fél évig tartott. Programja végrehajtására ugyanakkor parlamenti felhatalmazást kapott. Világos, hogy nagyobb legitimitással és politikai súllyal bírt, mint a – valóban ügyvezető – Rusnok-kormány, amelyet az államfő önhatalmúlag nevezett ki, a törvényhozás sem támogatta, ezért pontatlan volna egyformán az ügyvezető jelzõt használni mindkét kormányra pusztán hivatali idejük hossza miatt. Helyesebb ezért a Tošovský-kabinetre a *nem-pártalapú átmeneti*, Rusnok kormányára a *nem-pártalapú* – természetesen szintén átmeneti, de csak – *ügyvezető kormány* megjelölést alkalmazni (akkor is, ha a cseh alaptörvény még a költségvetési törvényjavaslat benyújtását is lehetővé tette – legalábbis nem tiltotta – számára).

A Fischer-kormányt az említett szerzők az *abszolút technokrata kormányok* közé sorolták. Érdemes szem előtt tartani azonban, hogy a kabinet tagjait nagykoalíciós alku alapján a pártok delegálták. Kinevezése előtt több miniszter is rendelkezett valamilyen párttagsággal, ezért hivataluk elfoglalásakor kiléptek abból a pártból, melyben tagságot viseltek, miniszteri megbízatásukat követően viszont megújították tagságukat (Hanley, 2013a:36-38). A miniszterek szelekciója és a költségvetés elfogadása kapcsán is látható volt, hogy a kormányfő csekély érdekérvényesítő képességgel rendelkezett a pártokkal szemben. A Fischer-kormány tehát korántsem volt olyan független (lásd: Protsyk, 2005:140-141), ahogy azt egy abszolút

<sup>63</sup> A félelnöki rendszer jellemvonásai: közvetlenül választott elnök, széles államfői jogkör, a miniszterelnök és kormánya azonban a parlamentnek felelős, amelytől a bizalmat is kapja (Duverger, 1980).

<sup>64</sup> Ügyvezetőnek azt a kormányt tekintem, mely csak az aktuális ügymenetet biztosítja, és – már feloszlott parlament okán – törvényjavaslatot sem tud kezdeményezni.

technokrata kabinetéről feltételeznénk. Esetében ezért McDonnell és Valbruzzi (2014:664) minimalista kritériumai alapján elfogadható a *technokrata* jelző, ám az abszolút előtag nélkül.<sup>65</sup>

Egyfajta evolutív folyamatot is le tudunk írni a szakértői és a politikai profil vonatkozásában, amely során a pártfüggetlenségtől az elkötelezettségig egy politizálódási tendencia figyelhető meg, a technokrata profil pedig egyre halványul. A Tošovský-kabinet egy „félíg politikai/félíg technokrata kormány” tekinthető (Hanley, 2013a:35). Személyi összetételét tekintve viszont – ellentétben Fischerrel – a kormányfő szabad kezet kapott a miniszterek kiválasztásakor, és amíg Fischer kormányának tagjai szorosan kötődtek az őket delegáló pártokhoz, illetve a pártok jelentős befolyással rendelkeztek a kormányzás során, a Tošovský-kabinetben – bár többségben voltak a politikusok – jóval kisebb volt a pártok befolyása, a miniszterelnök széles körű autonómiával rendelkezett (Brunclík, 2016:63). Rusnok kormányára a pártoknak ugyan nem, az elnöknek viszont annál nagyobb befolyása volt, ezért kabinetjére az *elnöki kormány* jelzőt is lehet használni.<sup>66</sup>

Ha a kormányfők politikai karrierjét, illetve reszelekcióját<sup>67</sup> vesszük szemügyre, a politizációs tendencia szintén észrevehető. Tošovský nem töltött be további politikai pozíciókat, visszatért szakmájához, és nemzetközi pénzügyi karriert futott be, megőrizve szakértői renoméját. Bár Fischer szakemberként került a kormány élére, karrierjét a politikában kívánta kiteljesíteni. A számára sikertelen elnökválasztás után tisztsége a Rusnok-kormányban nagyrészt annak volt köszönhető, hogy az államfőválasztás második fordulójában Zeman támogatta, az elnök pedig a miniszteri kinevezéssel honorálta a szívességet. Rusnok a miniszterelnökségét megelőző néhány évben nem vett részt ugyan a pártpolitikában, korábban viszont a ČSSD tagja volt, kétszer viselt kormánytisztséget, és miniszterelnöki pozícióját is az államfővel való kapcsolatának köszönhette. Ennek megfelelően Rusnok profiljára illik rá legkevésbé a független szakértő jelző a három kormányfőé közül.

Jelen írásnak nem célja a cseh államfői intézmény, valamint az elnökök szerepének részletes elemzése (lásd erről: Halász, 2014; Hamberger, 2013). Megállapítható azonban, hogy a Rusnok-kormány kinevezése – mely a pártok szándékaival szemben jött létre –, továbbá az, hogy az elvesztett bizalmi szavazás után – ha nem is a soron következő választásig, de – a következő év elejéig pozícióban maradhatott, Zeman sikere abban a hatalmi játszmában, amelyben ellenfelei a – főleg jobboldali – pártok,<sup>68</sup> illetve a korábbi kormány voltak. Nemcsak a kormányforma és az államfői szerep kérdése kapcsán tekinthető ugyanakkor problémásnak Zeman lépése. A „mindenkori” nem-pártalapú és szakértői kormányok megítélését is rontotta ez a parlamentáris rendszerektől idegen – alapvetően prezidencialista – elnöki aktus, hiszen a demokratikus – választói – felhatalmazással nem rendelkező konfigurációknak így már nemcsak a legitimitása,<sup>69</sup> hanem a legalitása is megkérdőjelezhető.

---

<sup>65</sup> Mario Monti olasz miniszterelnök kormánya – mely szintén az abszolút technokrata kategóriába került McDonnell és Valbruzzi által – személyi összetételét maga szabta meg, és miniszterei kivétel nélkül pártonkívüli szakemberek voltak (Verzichelli-Cotta, 2013). Az abszolút technokrata jelző ezért Montinál megállja a helyét, Fischer estében viszont nem. Érdekes egyébként, hogy Fischerrel ellentétben, az olasz kormányfő eredetileg politikusokat is be akart vonni a kabinetbe (Mandák, 2011:3).

<sup>66</sup> Egy elnöki kormányban a miniszterelnök személyét és a kormányprogram főbb pontjait is az államfő határozza meg (Verzichelli-Cotta, 2013).

<sup>67</sup> Újbóli politikai szerepvállalását (Galambos, 2013b).

<sup>68</sup> Zeman erős befolyása megosztotta – és megosztja mai napig – a szociáldemokratákat is, ami belharcokat eredményezett a párton belül.

<sup>69</sup> Megfogalmazódik a kérdés, hogy a szakértői kormány a demokrácia felfüggesztése-e? (Morlino, 2012:1).

## Felhasznált irodalom

1. A Cseh Köztársaság Alkotmánya (1992): In: Trócsányi László – Badó Attila (2005): Nemzeti alkotmányok az Európai unióban. Complex Kiadó, Budapest.
2. Brunclík, Miloš (2015): The Rise of Technocratic Cabinets. What We Know, and What We Should Like to Know. *OZP – Austrian Journal of Political Science*, Vol. 44, 57-67.
3. Dúró József – Gallai Sándor (2012): Az átmenet sajátosságai a visegrádi országokban. Budapesti Corvinus Egyetem, Budapest.
4. Duverger, Maurice (1980): A new political-system model: semi-presidential government. *European Journal of Political Research* 8 (2), 165-187.
5. Galambos László (2013a): Zeman visszatér. CampusOnline, 2013. január 31.
6. Galambos László (2013b): Szakértők tündöklése és bukása. Szakértő miniszterelnökök kormányzati pályafutása és politikai reszelekciója. *Valóság*, 2013/9, 30-39.
7. Görögország Alkotmánya (1975): In: Trócsányi László – Badó Attila (2005): Nemzeti alkotmányok az Európai unióban. Complex Kiadó, Budapest.
8. Halász Iván (2014): Államfő, parlament, kormány. Az államszervezet fejlődése a visegrádi országokban 1989 után. Lucidus Kiadó, Budapest.
9. Hamberger Judit (2013): A cseh alkotmányos rendszer jellemzői és problémái. *MKI-tanulmányok*, 2013/22, 1-25.
10. Hanley, Seán (2013a): Unexpected consequences of an unexpected Prime Minister? The 2009-10 Fischer administration in the Czech Republic. EUSA Thirteenth Biennial Conference Baltimore, Maryland, 9-11 May 2013. 1-51.
11. Hanley, Seán (2013b): Miloš Zeman's attempt to impose a caretaker government in the Czech Republic is a fundamental challenge to Czech parliamentary democracy. EUROPP – LSE Blogs, 4 July 2013.
12. Hanley, Seán (2014): Two Cheers for Czech Democracy. *Politologický časopis/Czech Journal of Political Science*, 2014/3, 161-176.
13. Kovács Áron (2009a): Csőd ellen jó az átmeneti kormány, bukás ellen nem. Origo, 2009. március 22.
14. Kovács Áron (2009b): Berezelt Paroubek, még fél év cseh átmenet. Origo, 2009. szeptember 16.
15. Mandák Fanni (2011): Berlusconi megy, Monti jön – Egy kormányválság krónikája. *Délkelet-Európa – South-East Europe International Relations Quarterly*, Vol. 2. No. 7. (2011 ősz), 1-4.
16. McDonnell, Duncan – Marco Valbruzzi (2014): Defining and Classifying Technocrat-led and Technocratic Governments. *European Journal of Political Research* 53, 654-671.
17. Morlino, Leonardo (2012): Governo tecnico e cittadini in Italia. Fondazione Bruno Visentini. 7 novembre 2012. 1-7.
18. Neto, Octavio Amorim – Kaare Strøm (2002): Presidents, Voters, and Non-Partisan Cabinet Members in European Parliamentary Democracies. Workshop: "Politiske Valg og Offentlig Opinion," conveners Hanne Marthe Narud and Ola Listhaug, at the Joint Sessions of the Nordic Political Science Association, Aalborg, Denmark, August 15-17, 2002. 1-33.
19. Pasquino, Gianfranco – Marco Valbruzzi (2012): Non-Partisan Governments Italian-style: decision-making and accountability. *Journal of Modern Italian Studies*, 17 (5), 612-629.
20. Pastorella, Giulia (2014): Why have technocrats been appointed to govern European democracies? UACES General Conference. Cork, 1-3 September 2014. 1-20.
21. Pastorella, Giulia (2015) Technocratic Governments in Europe: Getting the Critique Right. *Political Studies*, 1-17.
22. Pásztor Bianka (2009): Megbukott a soros EU-elnök. Kitekintő.hu, 2009. március 25.
23. Protsyk, Oleh (2005): Politics of Intraexecutive Conflict in Semipresidential Regimes in Eastern Europe. *East European Politics & Societies* 19 (2), 135-160.
24. Szilvássy József (2013a): A sörözőtárs elnököt választott. Népszabadság, 2013. január 10.

25. Szilvássy József (2013b): Botladozva indul a Rusnok-kormány. Népszabadság, 2013. július 16.
26. Verzhicelli, Luca – Maurizio Cotta (2013): "Taking the field" or "rising to politics"? Technical governments, Technicians and non-partisan policy makers in Italy. Workshop: Experts and Non-partisan Ministers in European Democracies. Lisbon, 22-23 March 2013. (MS)
27. Zulianello, Mattia (2013): When Political Parties Decided Not to Govern. Party Strategies and the Winners and Losers of the Monti Technocratic Government. Contemporary Italian Politics, Vol. 5 (3), 244-261.

Egyéb Internetes források

<http://hvg.hu/>

[www.mti.hu](http://www.mti.hu)

<http://praguemonitor.com/>

Lektorálta: **Dr. Sipos Ferenc**

## **1. Bevezetés**

A Debreceni Egyetem Tehetséggondozó Programja interdiszciplináris hallgatói kutatóprogramjának részeként, a 2015/16. Tanév II. Félévében, különböző tudomány területekkel foglalkozó hallgatók együtt kutatták a migrációval kapcsolatos tényeket és problémákat. Ennek keretében jogász szakos hallgatóként én a bevándorlás jogi, elsősorban pedig büntetőjogi aspektusainak vizsgálatát végeztem el.

Értekezésemben először röviden a tömeges bevándorlás Európára és Magyarországra gyakorolt hatását, valamint az erre adott uniós és hazai válaszokat ismertetem, majd a magyar Országgyűlés 2015 szeptemberében – a bevándorlással összefüggésben – elfogadott törvénymódosításait mutatom be. Ezt követően részletesebben kitérek a Büntető Törvénykönyv 2015. Szeptember 15-étől hatályos módosításaira, különös tekintettel a műszaki határzár védelme érdekében beiktatott új tényállásokra. Végezetül a kutatás eredményeit összegzem és sarokpontjait vázolólok.

## **2. A háttérről**

A téma aktualitását nem szükséges külön indokolnom, hiszen a különböző médiumokból mindannyian értesültünk az Európát ért rendkívüli mértékű bevándorlásról. Önmagában azonban nem a bevándorlási folyamat, hanem „annak erősödő jellege, az érkező migránsok erőteljesen növekvő száma okozta, hogy a téma a társadalmi érdeklődés középpontjába került.”<sup>1</sup>

### **2.1. Az európai válaszok**

A kontinens államai eltérő módon viszonyultak a migrációs válsághoz: voltak országok melyek a befogadás, míg mások a teljes elzárkózás politikáját választották. Ennek nyilvánvalóan az az oka, hogy az Európai Unió egyes tagállamai nem egyformán érintettek a kérdésben, illetve politikai alaphelyzetük is különböző. Más perspektívából nézve meghatározó továbbá az adott válaszban az, hogy miként tekintenek az országra a bevándorlók: célországként vagy tranzitorként.<sup>2</sup>

A kihívásokra különféle kezelési módok alakultak ki, így jelenleg sem beszélhetünk még egységes európai megoldásról – bár vannak erre nézve próbálkozások mind az Európai Unió, mind az egyes tagállamok részéről.

### **2.2. A magyar reakciók**

A magyar válasz a tömeges bevándorlás kihívásaira a déli határon, a zöldhatár átjárhatóságának megszüntetése érdekében épített határőrizeti célú ideiglenes biztonsági határzár volt. A jogalkotó e létesítménnyel kívánta elérni, hogy az országba lépni szándékozó menekültek a jogszabályokban meghatározott, legális úton lépjenek be hazánkba.<sup>3</sup> Ebből előbb egy gyorstelepítésű drótkadály (gyoda), majd egy három méteres kerítés épült fel a magyar-szerb határon. A fizikai határzár mellett az Országgyűlés 2015. Szeptember 4-én fogadta el a sajtóban „jogi határzárként” elhíresült, az *egyes törvényeknek a tömeges bevándorlás kezelésével összefüggő módosításáról* szóló 2015. Évi CXL. Törvényt, amely 2015. Szeptember 15-én lépett hatályba, és több jogszabályt is módosított.

<sup>1</sup> MADAI Sándor: *Új kihívások – új struktúra?*

<http://www.kozjvak.hu/hu/uj-kihivasok-uj-struktura> [2016.03.29.]

<sup>2</sup> MADAI Sándor: *Migrációs kihívások – hiányzó európai válaszok?*

<http://www.kozjvak.hu/hu/migracios-kihivasok-hianyzo-europai-valaszok> [2016.03.29.]

<sup>3</sup> BLASKÓ Béla – HAUTZINGER Zoltán – MADAI Sándor [et al.]: *Büntetőjog Különös rész II.* Rejtjel, Budapest, 2015. 130. o.

Az említett jogszabály vezette be a menedékjogi törvénybe a *tömeges bevándorlás okozta válsághelyzet* új fogalmát.<sup>4</sup> A válsághelyzetet – meghatározott feltételek fennállta esetén – a Kormány rendelheti el rendeletben, az országos rendőrfőkapitány és a menekültügyi hatóság vezetőjének kezdeményezésére, az idegenrendészetért és menekültügyért felelős miniszter javaslatára; Magyarország egész területére, vagy meghatározott részére; legfeljebb 6 hónapra.

A Kormány 2015. Szeptember 15-én hirdette ki a tömeges bevándorlás okozta válsághelyzetet Bács-Kiskun és Csongrád megye területére.<sup>5</sup> Három nappal később a válsághelyzetet Baranya, Somogy, Zala és Vas megye területére is elrendelte.<sup>6</sup> Ezt követően tett intézkedéseket a Kormány a magyar-horvát határon létesítendő fizikai határzárra nézve.

### 3. A Btk. Módosítása

A 2015. Évi CXL. Törvény – mint említettem – több törvényt is módosított, ezek közül témánk szempontjából legjelentősebb a *Büntető Törvénykönyvről* szóló 2012. Évi C. Törvény (továbbiakban: Btk.) módosítása. A legszembeűnőbb változás, ami a médiában is nagyobb visszhangot kapott, a Btk.-ba bekerült három új bűncselekmény. Mindhárom deliktum a határzárrel kapcsolatos: a *határzár tiltott átlépése* [Btk. 352/A. §], a *határzár megrongálása* [Btk. 352/B. §], valamint a *határzárrel kapcsolatos építési munka akadályozása* [Btk. 352/C. §].

Ezen felül szigorodott az embercsempészség törvényi tényállása, módosultak – egyebek mellett – a kiutasítás büntetésre vonatkozó szabályok, illetve a szabadságvesztés végrehajtásának felfüggesztésére vonatkozó rendelkezések.

#### 3.1. A kiutasítás

Kiutasítás büntetést azzal szemben lehet alkalmazni, aki nem magyar állampolgár, és akinek az országban tartózkodása nem kívánatos. Az ilyen elkövetőt ki kell utasítani Magyarországra területéről, aki köteles az ország területét elhagyni, és a kiutasítás tartama alatt vissza sem térhet. Bár a törvényi megfogalmazásból következne, mégsem tekinthetjük kötelezően alkalmazandó büntetésnek, hiszen annak megítélése, hogy ki tekinthető „nem kívánatos” személynek, „számos körülmény gondos bírói mérlegelését igényli.”<sup>7</sup> A kiutasítás időtartamát tekintve vagy határozott ideig tart (ez esetben legalább 1 év, legfeljebb 10 év időtartamú), vagy végleges hatályú.<sup>8</sup>

A törvény szerint nem utasítható ki az, aki menedékjogot élvez; viszont azok vonatkozásában, akikkel szemben még nem folyt le a menekültügyi eljárás, és ebből kifolyólag menedékjogot sem élveznek, kiszabható a büntetés. A három, határzárrel kapcsolatos bűncselekménnyel összefüggésben is került be új rendelkezés a Btk. Kiutasításra vonatkozó szakaszai közé: – egyebek mellett – ha a bíróság végrehajtandó szabadságvesztést szab ki, amellyel a kiutasítás nem mellőzhető.

A kiutasítás sarkalatos oldala, hogy amennyiben a bíróság ezt a büntetést alkalmazza, azzal a harmadik országbeli állampolgárt (tehát hazánk és az Európai Unió valamely tagállamán kívüli ország [nem magyar] állampolgárát és a hontalan személyt)<sup>9</sup> nem csak Magyarország, hanem az Európai Unió tagállamainak területéről is kiutasítja.<sup>10</sup>

#### 3.2. Az embercsempészség

Embercsempészséget az követ el, aki az államhatárnak más által, a jogszabályi rendelkezések megszegésével történő átlépéséhez segítséget nyújt.<sup>11</sup> A büntetendő cselekmény büntetési tételei emelkedtek a korábbi szabályozáshoz képest, ez elmondható mind az alapesetről, mind a

<sup>4</sup> 2007:LXXX. tv. 80/A-80/G. §

<sup>5</sup> 269/2015. (IX. 15.) Korm. rendelet

<sup>6</sup> 270/2015. (IX. 18.) Korm. rendelet

<sup>7</sup> BALOGH Ágnes – TÓTH Mihály (szerk.): *Magyar büntetőjog. Általános rész.* Osiris, Budapest, 2015. 334. o.

<sup>8</sup> 2012:C. tv. 59-60. §

<sup>9</sup> NAGY Ferenc: *A Magyar Büntetőjog Általános Része.* HVG-ORAC, Budapest, 2010. 313. o.

<sup>10</sup> 2007:II. tv. 42. § (2)

<sup>11</sup> 2012:C. tv. 353. §

szigorúbban minősülő, minősített esetekről. A bűncselekmény minősített esetének számít, ha az embercsempészt vagyoni haszonszerzés végett, az államhatár átlépéséhez több személynek segítséget nyújtva, valamint az államhatár rendjének védelmét biztosító létesítmény, illetve eszköz megsemmisítésével vagy megrongálásával követik el.

További minősített eset, ha a deliktumot a csempészett személy sanyargatásával, fegyveresen, felfegyverkezve, üzletszerűen vagy bűnszövetségben követik el; illetve ha az előző két minősített esetkör egybeesik. Az embercsempésztésnek az előkészülete is büntetendő. Továbbá egy új minősített eset is bekerült a tényállásba: az embercsempésztés szervezője vagy irányítója szigorúbb büntetéssel büntetendő.

### **3.3. A felfüggesztett szabadságvesztés**

A törvénymódosítással szabadságvesztés végrehajtásának próbaidőre történő felfüggesztésének szabályai is kiegészültek. A három új büntetendő cselekmény esetén – nem csak az általános szabályok szerinti 2 évet meg nem haladó, hanem – az 5 évet meg nem haladó szabadságvesztés végrehajtása is felfüggeszthető. A próbaidő tartama ezen esetekben 2 évtől 10 évig terjedhet, de nem lehet rövidebb a kiszabott kiutasítás tartamánál.

## **4. A három új bűncselekmény**

A jogalkotó a Btk. XXXIV. Fejezetében, a közigazgatás rendje elleni bűncselekmények között helyezte el a három új tényállást. E fejezetről alapvetően elmondható, hogy összetett, mivel maga a közigazgatás is szerteágazó<sup>12</sup>: az egészségügyi igazgatástól a rendvédelemig, az oktatástól az építésügyi igazgatásig számos területet szabályoz a közigazgatási jog. E sokszínűség megjelenik a Btk. E fejezetében is: itt kerül szabályozásra például a *választás, népszavazás és európai polgári kezdeményezés rendje elleni bűncselekmény*, ám ugyanúgy a *műemlék vagy védett kulturális javak megrongálása*; közigazgatás rendje elleni bűncselekmény lesz az *egyesülési joggal visszaélés* és a *járványügyi szabályszegés* is – de a sort folytathatnánk.

A XXXIV. Fejezetben szereplő deliktumok közös jellemzője, hogy „az államapparátus zavartalan működését támadják, alapvető államigazgatási feladatok teljesítését akadályozzák, illetve sértik.”<sup>13</sup>

Az itt szereplő bűncselekmények különös jogi tárgya, azaz azok az értékek, amit védenek a büntetőjogi tényállások: a közigazgatás rendje.

## **5. Határzár tiltott átlépése**

A Btk. 352/A. §-a szabályozza a *határzár tiltott átlépését*. Az (1) bekezdés szerint a bűncselekményt az követi el, aki Magyarországnak az államhatár rendje védelmét biztosító létesítmény által védett területére a létesítményen keresztül jogosulatlanul belép. A bűncselekmény büntettnak minősül és 3 évig terjedő szabadságvesztéssel büntetendő. Az államhatár rendjének védelmét biztosító létesítmény – ahogy az elnevezésben is szerepel – maga a *határzár*. A létesítmény tág fogalom, melybe beletartozik minden mesterséges, fix vagy mobil határvédelmi célt szolgáló dolog.<sup>14</sup>

### **5.1. Az államhatár**

A tényállás részletesebb elemzése előtt fontos magának az államhatár fogalmának tisztázása, hiszen a határzár magához az államhatárhoz kapcsolódik. Az *államhatárról* szóló 2007. Évi LXXXIX. Törvény 1. §-a rögzíti, hogy az államhatár a Föld felszínén függőlegesen áthaladó képzeletbeli síkok összessége, melynek vonalát nemzetközi szerződések határozzák meg. E síkok választják el hazánkat a szomszédos országoktól a légtérben, a föld és a víz felszínén, illetve a föld és a víz mélyén.

<sup>12</sup> BLASKÓ [et al.]: *i.m.* 2015. 123. o.

<sup>13</sup> BELOVICS Ervin – MOLNÁR Gábor Miklós – SINKU Pál: *Büntetőjog II. Különös Rész*. HVG-ORAC, Budapest, 2015. 607. o.

<sup>14</sup> BELOVICS [et al.]: *i.m.* 2015. 615. o.

A határzár felépítését is az államhatárról szóló törvény módosítása tette lehetővé. A jogszabály kimondja, hogy a schengeni övezet külső határvonalától, illetve határjelétől számított 60 méteres sávban határzár építhető, telepíthető és üzemeltethető, továbbá e terület honvédelmi, nemzetbiztonsági, katasztrófavédelmi, határőrizeti, menekültügyi és idegenrendészeti célból igénybe vehető. Az államot az ideiglenes biztonsági határzár területén fekvő ingatlanokon közérdekű használati jog illeti meg határozatlan időre, amit a tulajdonos túrni köteles, cserébe kártalanítás illeti meg.

Fontos megjegyezni, hogy a határ jogosulatlan átlépése korábban is szankcionálható volt – szabálysértésként. A 2012. Évi II. Törvény mai napig ismeri a *tiltott határátlépés* szabálysértési alakzatát. A szabálysértési törvény 204. § (1) bekezdése szerint, aki Magyarország államhatárát engedély nélkül vagy meg nem engedett módon lépi át, vagy ezt megkísérli, szabálysértést követ el.

A Btk.-t módosító törvény miniszteri indokolása szerint azonban hazánk „déli határszakaszára telepített, az államhatár rendjének védelmét biztosító létesítménynek” a szabálysértési szintű védelmen túl indokolt büntetőjogi védelmet is nyújtani, a „jelentős problémává váló illegális bevándorlás elleni hatékony fellépés” érdekében.<sup>15</sup>

### **5.2. Objektív tényállási elemek**

A bűncselekmény jogi tárgya Magyarország szuverenitását jelképező államhatár átlépésének, azaz a határforgalom jogszabályban meghatározott rendjéhez, a határrendészet zavartalan működéséhez, továbbá az illegális migráció megakadályozásához fűződő társadalmi érdek.<sup>16</sup>

A bűncselekményt elkövetni a létesítményen keresztül történő jogosulatlan *belépéssel* lehet, mely magába foglal minden aktív cselekvést. Az elkövetés helye Magyarország határzárrel védett területe – vagyis az a határszakasz, ahol az államhatár rendjének védelmét biztosító létesítmény található. Azon határszakaszokon tehát, ahol nem áll határzár, e bűncselekményt nem lehet elkövetni – ott legfeljebb a tiltott határátlépés szabálysértése valósítható meg.

Az elkövetés módjával kapcsolatban kell megjegyeznünk, hogy a törvény a *jogosulatlan* belépést bünteti, azaz az államhatáron történő belépés jogszabályban meghatározott rendjétől eltérő határátlépésről van szó. Természetesen a jogszerű határátlépést – történjék az megfelelő iratokkal vagy menekültként a határátkelőhelyeken – a jog továbbra sem szankcionálja.

### **5.3. Szubjektív tényállási elemek**

A határzár tiltott átlépésének alanya bárki lehet. „Alanynak nevezzük [...] azt az elkövetőt, aki a bűncselekmény megvalósítása miatt felelősségre lehet vonni, akivel szemben büntetést is lehet alkalmazni.”<sup>17</sup> Azaz felelősségre vonható az a természetes személy, aki 14. Életévét betöltötte, és legalább korlátozott beszámítási képességgel rendelkezik.<sup>18</sup> A beszámíthatóság két további részelemből tevődik össze: a felismerési képességből és az akarati képességből. Az a személy beszámítható, aki rendelkezik a cselekménye következményeire nézve felismerési képességgel, valamint akarati képességgel, hogy ennek a felismerésnek megfelelően cselekedjen.<sup>19</sup>

A bűnösség kérdését vizsgálva megállapíthatjuk, hogy a cselekményt csak szándékosan, egyenes és eshetőleges szándékkal lehet elkövetni.<sup>20</sup> Egyenes szándékkal az követi el a deliktumot, aki cselekménye következményeit kívánja; eshetőleges szándékkal pedig az, aki e következményekbe belenyugszik. A törvény a gondatlan elkövetést – vagyis, amikor az elkövető

<sup>15</sup> A 2015:CXL. tv. miniszteri indokolása, 33. o.

<http://www.parlament.hu/irom40/05983/05983.pdf> [2016.03.20.]

<sup>16</sup> Kovács Gyula: *A Btk. Különös Részének új tényállásai, a 2015. évi CXL. törvény tükrében*. In: *Magyar Bűnüldöző*. 2015. 1-3. sz. 20. o., valamint BELOVICS [et al.]: *i.m.* 614. o.

<sup>17</sup> FOLDVÁRI József: *Magyar büntetőjog. Általános rész*. Osiris, Budapest, 2006. 113. o.

<sup>18</sup> BELOVICS Ervin – NAGY Ferenc – TÓTH Mihály: *Büntetőjog I. Általános Rész*. HVG-ORAC, Budapest, 2014. 301. o.

<sup>19</sup> GÖRGÉNYI Ilona – GULA József – HORVÁTH Tibor [et al.]: *Magyar Büntetőjog Általános Rész*. CompLex, Budapest, 2012. 159-160. o.

<sup>20</sup> Kovács: *i.m.* 22. o.



előre látja cselekményének lehetséges következményeit, de könnyelműen bízik azok elmaradásában, vagy cselekménye lehetséges következményeit azért nem látja előre, mert a tőle elvárható figyelmet vagy körültekintést elmulasztja – *nem bünteti*.

#### **5.4. Minősített esetek**

A határozat tiltott átlépése elnevezésű bűncselekmény alapesetéhez több minősített eset is tartozik. Így súlyosabban minősül, és 1 évtől 5 évig terjedő szabadságvesztéssel büntetendő, aki a bűncselekményt fegyveresen, felfegyverkezve vagy tömegzavargás résztvevőjeként követi el.

Fegyveresen a Btk. 459. § (1) bekezdés 5. Pontja szerint az követi el a bűncselekményt, aki lőfegyvert, robbanóanyagot, robbantószert, illetve ez utóbbi kettő felhasználására szolgáló készüléket tart magánál, vagy bármelyik utánzatával fenyeget. A 6. Pont alapján felfegyverkezve követi el a bűncselekményt, aki az ellenállás leküzdése vagy megakadályozása érdekében az élet kioltására alkalmas eszközt tart magánál.

A harmadik tényállási elem a tömegzavargás résztvevőjeként történő elkövetés. A tömegzavargás definícióját a Btk. Nem tartalmazza, azonban a bírói gyakorlat alapján *tömegről* beszélünk emberek nagyobb, első ránézésre meg nem állapítható létszámú csoportja esetén. *Zavargás* a tömeg nyílt fellépése esetén valósul meg, vagyis amikor a külső szemlélő számára is nyilvánvaló a résztvevők tevékenysége. A zavargás alkalmas lehet a köznyugalom vagy a közrend megbontására. A tömegzavargásban *részvétel* a jelenléttel megvalósul; nem szükséges, hogy a résztvevő személyesen lépjen fel erőszakosan vagy fenyegetően. A résztvevő csatlakozhat a zavargáshoz a tömeg kialakulását követően, vagy azt elhagyhatja a szétesését megelőzően – mindkét esetben felelősségre vonható lesz. Ellenben szükséges, hogy a tömegzavargás jellegét felismerje, és annak céljával azonosuljon: ha véletlenül kerül a tömegbe, nem állapítható meg büntetőjogi felelőssége.<sup>21</sup>

A büntetés 2 évtől 8 évig terjedő szabadságvesztés, ha az előbbi esetek egybeesnek, tehát a cselekményt tömegzavargás résztvevőjeként követik el, fegyveresen vagy felfegyverkezve.

További súlyosító körülmény, és 5 évtől 10 évig terjedő szabadságvesztéssel büntetendő, ha az előbbi két minősített eset valamelyikében meghatározott bűncselekmény (tehát a fegyveresen vagy felfegyverkezve, vagy tömegzavargás résztvevőjeként történő elkövetés, illetve a fegyveresen vagy felfegyverkezve és tömegzavargás résztvevőjeként történő elkövetés) halált okoz. A halál a cselekmény eredménye, amelyre nézve a Btk. 9. § alapján az elkövetőt legalább gondatlanságnak kell terhelnie, de az emberölésre a szándéka nem terjedhet ki – hiszen ekkor már a Btk. 160. § szerint minősülő emberölés bűncselekményét kell megállapítani.

## **6. Határozat megrongálása**

A *határozat megrongálása* elnevezésű tényállást a Btk. 352/B. §-a minősíti büntetté és rendeli 1 évtől 5 évig terjedő szabadságvesztéssel büntetni.

### **6.1 Tényállási elemek**

A tényállás védett jogi tárgya az államhatár rendjének védelméhez, illetve ez esetben is a határrendszert zavartalan működéséhez, a határforgalom rendjéhez, valamint az illegális migráció megakadályozásához fűződő társadalmi érdek, és csak másodlagosan a tulajdonjog (lévén, hogy az ideiglenes biztonsági határozat az állam tulajdonában áll).

A bűncselekmény elkövetési magatartása az államhatár rendjének védelmét biztosító létesítmény vagy eszköz *megsemmisítése* vagy *megrongálása*. Megsemmisítésről akkor beszélünk, ha a dolog állaga megszűnik, vagy olyan fokban károsodik, hogy az eredeti állapota már nem állítható vissza. Megrongálás esetén az elkövető dolog elleni erőszak kifejtésével annak állagát károsítja vagy használhatóságát csökkenti, esetleg kizárja, de az állagsérelem helyreállítható – a dolog értéke csökken, illetve használhatósága csak ráfordítással hozható helyre.<sup>22</sup>

<sup>21</sup> BLASKÓ Béla – MIKLÓS Irén – PALLAGI Anikó [et al.]: *Büntetőjog Különös Rész I.* Rejtjel, Budapest, 2013. 304. o.

<sup>22</sup> BLASKÓ [et al.]: *i.m.* 2015. 214. o.

Az elkövetési tárgy, azaz amire nézve elkövetik a bűncselekményt, tehát amit megrongálnak vagy megsemmisítenek: a határzár. A törvényi tényállás határzár alatt e bűncselekménynél azonban az államhatár rendjének védelmét biztosító *létesítményt* és *eszközt* is ért. A létesítmény jelentése fentebb már kifejtésre került; az eszköz, mint elkövetési tárgy pedig lehet például egy jelzőtábla, terelő fényhíd, bármely olyan dolog, amely „rendeltetésénél fogva az államhatár rendjét hivatott fenntartani.”<sup>23</sup>

Az alanyiség és a bűnösség kérdése, az elkövetés helye, valamint a minősített esetek a határzár tiltott átlépése tényállásához hasonlóan alakulnak: egyedül a büntetési tételek szigorúbbak a határzár megrongálása esetében.

### **6.2 Szubszidiaritás**

Meg kell említenünk, hogy a bűncselekmény szubszidiárius (azaz kiegészítő, alárendelt) jellegű. Ez annyit jelent, hogy „a tényállás valamilyen másik tényállásnak vagy tényállásoknak” van alárendelve. A szubszidiaritás elvének alkalmazására a törvényszöveg mindig kifejezetten utal; változatai a következők: „ha *súlyosabb* bűncselekmény nem valósul meg” vagy „ha *más* bűncselekmény nem valósul meg”, illetve a törvényi tényállás egy másik konkrét bűncselekményt is kizárhat.<sup>24</sup>

A határzár megrongálása ilyen alárendelt tényállás. A bűncselekményt csak akkor valósítja meg az elkövető, „ha ezen magatartásával egyidejűleg más, [és egyben] *súlyosabb* bűncselekmény törvényi tényállását nem meríti ki”<sup>25</sup>, tehát határzár megrongálása miatt csak akkor vonható felelősségre az elkövető, ha cselekménye nyomán *súlyosabb* bűncselekmény nem valósul meg.

A szubszidiaritás elve vonatkozásában konkurens bűncselekménynek a Btk. 371. §-ában szabályozott *rongálás* tekinthető.<sup>26</sup> Mivel azonban a rongálás büntetési tételei alapesetben, illetve a legtöbb minősített esetben alacsonyabbak a határzár megrongálásának büntetési tételeinél, így ez utóbbi megállapítására kerülhet sor. Csak a rongálás különösen nagy (ötvenmillió-egy és ötszázmillió forint közötti)<sup>27</sup> és a különösen jelentős (ötszázmillió forint feletti)<sup>28</sup> kárt okozó elkövetési magatartásai esetében van lehetőség a rongálás megállapítására (mivel ezen esetekben a büntetési tételek meghaladják az alapesetes határzár megrongálásáét) – azonban ilyen magas összegű károkozás a határzárban gyakorlatilag elképzelhetetlen.

Abban az esetben viszont, ha a határzár megrongálását fegyveresen, felfegyverkezve vagy tömegzavargás résztvevőjeként követik el, a rongálást – a büntetési tételek miatt – csak különösen jelentős kár bekövetkezése esetén lehet megállapítani. Ha pedig a határzár megrongálását fegyveresen vagy felfegyverkezve tömegzavargás résztvevőjeként követik el, nincs a rongálásnak olyan súlyos esete, amely miatt az utóbbi bűncselekményben kellene az elkövető bűnösségét megállapítani – ezen esetekben is a határzár megrongálása valósul meg.

### **6.3 Miniszteri indokolás**

A tényálláshoz fűzött miniszteri indokolás kifejti, hogy az 50.000 forintot meg nem haladó kár (amely tipikusan megvalósulhat a kerítés megrongálásánál) nem bűncselekménynek, hanem szabálysértésnek minősül – ez viszont a jogalkotó szerint nem biztosít megfelelő védelmet, ezért „szabályozza az okozott kár mértékétől függetlenül [...] bűncselekményként ezt az elkövetési formát.”<sup>29</sup>

<sup>23</sup> BELOVICS [et al.]: *i.m.* 2015. 616. o.

<sup>24</sup> BLASKÓ Béla: *Magyar Büntetőjog Általános Rész.* Rejtjel, Budapest – Debrecen, 2013. 401-402. o.

<sup>25</sup> BLASKÓ: *i.m.* 2013. 401. o.

<sup>26</sup> BLASKÓ [et al.]: *i.m.* 2015. 132. o.

<sup>27</sup> 2012:C. tv. 459. § (6) d)

<sup>28</sup> 2012:C. tv. 459. § (6) e)

<sup>29</sup> A 2015:CXL. tv. miniszteri indokolása, 34. o.

## 7. Határárral kapcsolatos építési munka akadályozása

Végezetül a harmadik vizsgált bűncselekmény, a *határárral kapcsolatos építési munka akadályozása* a Btk. 352/C. §-ában szerepel. A tényállás szerint aki az államhatár rendjének védelmét biztosító létesítmény építésével vagy karbantartásával kapcsolatos munkavégzést akadályozza, ha más bűncselekmény nem valósul meg, vétség miatt egy évig terjedő szabadságvesztéssel büntetendő.

### 7.1. Vétség

E bűncselekmény – szemben az előző kettővel, melyek büntettek voltak – vétség. A bűncselekményeket súlyuk szerint két kategóriába oszthatjuk: büntett és vétség. A felosztás alapja a cselekményt fenyegető büntetési tétel, valamint a bűnösség alakzata. Mindez kifejezésre juttatja az elkövetett cselekmények eltérő jellegét, veszélyességét, erkölcsi és jogi megítélését.<sup>30</sup>

Büntett az a szándékosan elkövetett bűncselekmény, amelyre a törvény kétévi szabadságvesztésnél súlyosabb büntetés kiszabását rendeli (függetlenül attól, hogy végül a bíróság milyen büntetést szab ki). Vétség a gondatlanságból elkövetett bűncselekmény (függetlenül a büntetési tételétől), az elzárással büntetendő bűncselekmény, valamint – és a vizsgált deliktum szempontjából ennek van relevanciája – vétség az a szándékos bűncselekmény is, amire a törvény kétévi, vagy annál enyhébb szabadságvesztés kiszabását rendeli.

Lényeges különbség a büntett és a vétség között, hogy az előbbi miatt kiszabott végrehajtandó szabadságvesztést fegyházban vagy börtönben, a vétség miatt kiszabott szabadságvesztést pedig főszabály szerint fogházban, vagyis a legenyhébb végrehajtási fokozatban kell végrehajtani. A Btk. Továbbá különbséget tesz a két bűnösségi alakzat között a tevékeny megbánásra, a próbára bocsátásra, illetve a jóvátételi munkára vonatkozó rendelkezések körében.<sup>31</sup>

### 7.2. Tényállási elemek, szubszidiaritás

A határárral kapcsolatos építési munka akadályozásának jogi tárgya az államhatár rendjének védelmét biztosító létesítmény építéséhez, működésének fenntartásához, karbantartásához; mögöttesen pedig az államhatár átlépésnek jogszabályi rendjéhez fűződő társadalmi érdek.

A tényállást az valósítja meg, aki a határárral kapcsolatos munkavégzést akadályozza. Ez jelenti mind a határkerítés építésének korlátozását, nehezítését, illetve a működésével összefüggő karbantartási, javítási feladatok hátráltatását.

A bűncselekménynek elkövetési tárgya nincs. Az elkövetés helyére, az alanyra és a bűnösségre vonatkozó kérdések az előzőekkel azonosan alakulnak. E deliktumnak minősített esetei nincsenek.

Ez a büntetendő cselekmény is szubszidiárius jellegű, az előző deliktumtól azonban eltérő. Ez esetben a törvényszöveg a „ha *más* bűncselekmény nem valósul meg” kitévelt tartalmazza, tehát a határárral kapcsolatos építési munka akadályozása miatt büntetőjogi felelősségét csak annak lehet megállapítani, aki magatartásával egyidejűleg semmilyen *más* bűncselekményt nem valósít meg. Aki tehát a munkavégzés akadályozásával más bűncselekményt is megvalósít, akkor kizárólag a miatt lehet felelősségre vonni.<sup>32</sup>

## 8. Összegzés

A bevándorlási hullám jelentős kihívás elé állította az Európai Uniót és tagországait, s – mivel jelenleg még egységes, elfogadott kezelési módról sem beszélhetünk – minden tagállam igyekszik a saját eszközeivel reagálni a válsághelyzetre. A déli határszakaszokon a magyar Kormány ideiglenes biztonsági határárral építettett, valamint a Büntető Törvénykönyv 2015.

<sup>30</sup> GÖRGÉNYI [et al.]: *i.m.* 138. o.

<sup>31</sup> GÖRGÉNYI [et al.]: *i.m.* 139-140. o.

<sup>32</sup> BLASKÓ [et al.]: *i.m.* 2015. 133. o.

Szeptember 15-étől hatályos módosításával a magyar Országgyűlés a büntetőjog eszközével is fel kívánt lépni az illegális migráció ellen.

E törvénymódosítás számottevő változásokat hozott a migrációs kihívások hazai kezelésében: a határzár tiltott átlépése, a határzár megrongálása és a határzárrel kapcsolatos építési munka akadályozása büntetendő magatartások lettek.

A büntetőjog azonban csak a fent bemutatott eszközökig, egyes magatartások kriminalizálásáig terjed, ekképpen próbálva megakadályozni az illegális bevándorlást. Mindazonáltal a probléma kezelése érdekében bevethető büntetőjogi lehetőségek végesegek. Ezen eszközök a migrációt kezelhetik, de meg nem oldhatják.

Ugyan a tapasztalatok szerint az ideiglenes műszaki határzár drasztikusan lecsökkentette a hazánk területére illegálisan érkező menekültek számát – mindezzel persze magát az Európát érintő tömeges bevándorlást nem kezelte. A kontinenst érintő migrációs válság még ma is fennáll – a felmerült kérdések válaszait viszont a büntetőjog nem adhatja meg, nem is képes megadni. Tehát a probléma megoldása még várat magára...

## Summary

Under the European intense migrant crisis, the Member States of the European Union chose different solutions for treating the migrant wave. Hungary has built a temporary border fence on the southern frontier. In addition, the Parliament has updated the Criminal Code because it has wanted to stop illegal immigration.

The rules of expulsion, confiscation of property and suspended execution of sentence have been updated. Three new crimes have been enacted: the unlawful crossing of the border fence; damaging the border fence and the incapacitating of the building of the border fence. In this study I present these in details.

## FELHASZNÁLT IRODALOM:

- BALOGH Ágnes – TÓTH Mihály (szerk.): *Magyar büntetőjog. Általános rész.* Osiris, Budapest, 2015.
- BELOVICS Ervin – MOLNÁR Gábor Miklós – SINKU Pál: *Büntetőjog II. Különös Rész.* HVG-ORAC, Budapest, 2015.
- BELOVICS Ervin – NAGY Ferenc – TÓTH Mihály: *Büntetőjog I. Általános Rész.* HVG-ORAC, Budapest, 2014.
- BLASKÓ Béla – HAUTZINGER Zoltán – MADAI Sándor – PALLAGI Anikó – POLT Péter – SCHUBAUER László: *Büntetőjog Különös rész II.* Rejtjel, Budapest, 2015.
- BLASKÓ Béla – MIKLÓS Irén – PALLAGI Anikó – POLT Péter – SCHUBAUER László: *Büntetőjog Különös Rész I.* Rejtjel, Budapest, 2013.
- BLASKÓ Béla: *Magyar Büntetőjog Általános Rész.* Rejtjel, Budapest – Debrecen, 2013.
- FÖLDVÁRI József: *Magyar büntetőjog. Általános rész.* Osiris, Budapest, 2006.
- GÖRGÉNYI Ilona – GULA József – HORVÁTH Tibor – JACSÓ Judit – LÉVAY Miklós – SÁNTHA Ferenc – VÁRADI Erika: *Magyar Büntetőjog Általános Rész.* CompLex, Budapest, 2012.
- MADAI Sándor: *Migrációs kihívások – hiányzó európai válaszok?*
- <http://www.kozjavak.hu/hu/migracios-kihivasok-hianyzo-europai-valaszok> [2016.03.29.]
- MADAI Sándor: *Új kihívások – új struktúra?*
- <http://www.kozjavak.hu/hu/uj-kihivasok-uj-struktura> [2016.03.29.]
- *Magyar Bűnüldöző.* 2015. 1-3. Sz.

- NAGY Ferenc: *A Magyar Büntetőjog Általános Része*. HVG-ORAC, Budapest, 2010.
- 2015. Évi CXL. Törvény miniszteri indokolása
- <http://www.parlament.hu/irom40/05983/05983.pdf> [2016.03.20.]

**HIVATKOZOTT JOGSZABÁLYOK:**

2007. évi II. Törvény

2007. évi LXXX. Törvény

2012. évi II. Törvény

2012. évi C. Törvény

269/2015. (IX. 15.) Korm. Rendelet

270/2015. (IX. 18.) Korm. Rendelet

Lektorálta: Dr. Szabó János

*„A Hobbesiusi bellum omnium in omnest most igen lehet a magyar literatúrára alkalmaztatni, mert most minden író (Pesten legalább) valamely felekezetnek párthíve”*

(Bajza József levele Toldy Ferencnek: 1830. Ápr. 6.)

## I. Bevezetés

Különböző művészeti és kulturális mezők emancipációját elemző történeti-szociológiai vizsgálódásai során Bourdieu (1993; 1995) amellet érvel, hogy a művészeti mezők történeti genezise a tágabb nyugati nemzetállami kontextusban is hasonló alapelvekkel, elsősorban a mezőelmélet fő tézisével: a viszonyrendszerek elsőbbségének hangsúlyozásával magyarázható.<sup>1</sup> *A színházi mező genezise és struktúrája Magyarországon* című kultúra szociológia témakörben írott doktori disszertáció fő célja, a XX. Század fordulójára kialakuló, politikai és gazdasági erőterektől relatív autonómiával bíró színházi mező történeti kialakulásának modellezése a bourdieu-i mezőelmélet fogalomrendszerével. A történeti anamnézis kiindulópontja, a Nemzeti Színház 1837-es alapítása<sup>2</sup> egy közel száz éves narratíva kezdetét jelenti, mely során a XX. Század elejére a színházi mező az irodalomtól független, differenciált intézményrendszerrel rendelkező, specializált szakértelmet monopolizáló ágensek cselekvési terévé vált, akik küzdelmeik során a mezőben uralkodó hatalmi viszonyok megőrzésére vagy megváltoztatására törekedtek. A nemzetközi modernista színházi törekvésektől több mint egy évtizeddel lemaradva, Magyarországon a századforduló radikális polgári értelmiségi köréhez köthető fiatal generáció<sup>3</sup> alapította meg a Thália Társaságot, mely először hangsúlyozta explicit módon az esztétikai tétek elsőbbségét a színházművészetben, ezért az autonóm színházművészet történeti kialakulása szempontjából az alapítás mérföldkőnek számít. Bourdieu mezőelméletének (1984 [1979], 1993, 1995, 1998) szisztematikus alkalmazásával, egyrészt lehetővé válik az elmélet heurisztikus erejének tesztelése magyar empirikus történeti forrásokon, másrészt modellértékűen láttatható, hogy a különböző (nemzet)politikai, társadalmi és gazdasági tényezők összefüggései milyen szerepet töltek be a színházi mező differenciálódásában és emancipációjában a vizsgált korszakban. A két legfontosabb referenciaműben, *A művészet szabályaiban* (1995) és *A kulturális termelés mezőjében* (1993) részletesen kifejtett és történeti forrásokon működtetett mezőelméletet fogalmi apparátusának ortodox alkalmazása helyett, jelen kutatás az elmélet invenciózus alkalmazására törekszik a magyar történeti kontextusban, mely a kutatási projekt egyik legfontosabb tudományos tétje.

Kutatásom az autonóm színházművészet történeti genezisének az emancipáció és differenciálódás összefüggéseinek történeti dinamizmusaként értelmezni. Az emancipáció a specializált, mezőspecifikus tőkék, illetve szakértelemhez kapcsolódó autoritások megjelenését jelenti, a differenciálódás pedig arra a történeti folyamatra utal, mely során a fokozatos specializálódással vagy hivatásosodással (T. Szabó, 2006), a különböző pozíciók, műfajok, intézményesedett formát öltenek, például a szerkezetében különböző műsorrétegeket felvonultató színházak, és szakmai testületek formájában. Ám ezek a pozíciók sohasem statikusan léteznek – ahogy ezt a következő,

<sup>1</sup> A Gyakorlati észjárás előszavában Bourdieu (1998:1) a következőképpen fejt ki tudományos ars poeticáját: „*Talán az a körülmény, hogy arra vállalkoztam: modelljeim egyetlenes érvényét – melyeket Franciaország különös példája alapján alkottam meg – külföldi közönség előtt bizonyítsam, tette lehetővé számomra, hogy előadásaim során eljussak ahhoz, amit munkám voltaképpeni lényegének tartok. Először is arra a tudományfilozófiára gondolok, amely a viszonyok és viszonyrendszerek elsőbbségét hangsúlyozza.*”

<sup>2</sup> A Pesti Magyar Színház 1837-ben nyílt meg Pest-Budán, a színház 1840-től mint Nemzeti Színház működik.

<sup>3</sup> Lukács György, Benedek Marcell, Bánóczy László és Hevesi Sándor művészeti vezető alapította meg a Tháliát 1904-ben. A támogatók közt találjuk Kodály Zoltánt, Jászi Oszkárt és Balázs Bélát sok egyéb értelmiségi mellett. A teljes támogatói lista a Thália Társaság tagjegyzékéből kiolvasható.

a kutatás elméleti háttéréről szóló fejezetben módszeresen szemléltetem – hanem a mezőt strukturáló szabályok, alapelvek szerint rendeződnek hierarchizált oppozíciós rendszerbe. A kutatás a színházi mező genezisének történetét a specializáció (autonómia) és a differenciálódás szintje alapján két fő strukturális egységre osztja.

1. **Szakasz (1837-1884):** A színházi mező kialakulásának előtörténete, melynek központjában az 1837-ben Pesti Magyar Színházként megnyíló Nemzeti Színház áll, és a végre önálló épületben működő Magyar Királyi Opera 1884-es megalapításáig tart. A kutatás első szakaszának fókuszpontja a reformkori irodalmi mezőt meghatározó politikai, ideológiai, gazdasági és esztétikai összefüggések szerepének tisztázása a Nemzeti Színház megalapításában, valamint az opera és a dráma legitimitásharcainak vizsgálata a kulcsfontosságú ágensek pályáíveinek szemszögéből.

2. **Szakasz (1884-1908):** Az 1884-ig létrejövő háromosztatú színházi struktúra (Nemzeti Színház 1837, Népszínház 1875 és Magyar Királyi Operaház 1884) után a századfordulóra létrejövő differenciált, 7-pólusú színházi mező<sup>4</sup> 1908-ig tartó szakasza, amikor az első magyar modernista „szabad színház”, a Thália Társaság négy éves működés után megszűnt. Egyúttal az 1908-as év a Nyugat indulásának időpontja is egyben. A kutatás második, kiterjedtebb szakaszában a hangsúly a többpólusú színházi mező esztétikai hierarchiáját meghatározó társadalmi tényezők modellezésére helyeződik, így a színházakban intézményesülő műfajok hierarchiájának társadalmi beágyazottsága a fő kutatási terület a változó kultúrpolitikai erőterben.

## II. Az elemzés kontextusa és kutatási kérdések

A politikai és gazdasági kényszerektől relatíve önálló színházi mező kialakulásának kezdetét jelen dolgozat a 1830-as évekre már pártokra és táborokra osztott irodalmi erőter szerkezetéből eredezteti (Fenyő, 1977; Fried, 2014). Erre a történeti időszakra tehető ugyanis a színház és irodalom intézményes és esztétikai elkülönülése, mely a vizsgált korszakban a színházi rovatokban, később szaklapok megjelenésében is objektiválódik, nem beszélve azokról az első teoretikus munkákról (Bajza, 1900, 1933; Vörösmarty, 1969; Solt, 1971), melyek megalapozták a színház mint autonóm esztétikai szféra alapjait. A kulturális és tudományos erőter autonómiájának kialakulása – mely a relatíve autonóm színházi mező kialakulásának kezdete is – nagymértékben összefügg azokkal a társadalmi kísérelésekkkel, melyeket Bourdieu (1984) *A szimbolikus javak piaca* című tanulmányában foglalt össze általános jelleggel. A kulturális mező autonómiájának történeti folyamatával összefüggésben a (1) az egyre diverzifikáltabb társadalmi rétegekből származó potenciális fogyasztók számának növekedését, (2) a szimbolikus javakat termelő és az azokkal kereskedő különböző testületek elszaporodását és a (3) kulturális legitimitásért versenyző szimbolikus szankciókkal rendelkező testületek (akadémia, szalonok, kiadók) megsokszorozódását, diverzifikálódását említi (Bourdieu, 1984:1).<sup>5</sup> A XIX. Századtól kezdve nagymértékben differenciálódó, több almezőt – sajátos szabályrendszerrel bíró, más erőterektől relatíve autonóm kulturális gyakorlatok strukturált tereit – magába foglaló kulturális mező egyre növekvő autonómiájának strukturális alapja az uralkodó osztály és a kulturális termelők közti viszonyrendszer alapvető megváltozása. Ahogy más európai országokban, a XIX. Században Magyarországon is kezdett kialakulni a szellemi és

<sup>4</sup> A 7-pólusú színházi struktúra a következő intézményeket jelöli: Pesti Magyar Színház (1840-től Nemzeti Színház), Népszínház (1875-1908), Magyar Királyi Operaház (1884), Vígszínház (1896), Magyar Színház (1897), Király Színház (1903-1936) és a Thália Társaság (1904-1908).

<sup>5</sup> A társadalomtörténetben ismeretes terminusok, az irodalmi modernizáció és hivatásosodás a kulturális tevékenységek piacsodására, specializációjára és bürokratizálására vonatkoznak (T. Szabó, 2006). A továbbiakban azonban az autonómia fogalmát használom, nem csupán a mezőelmélet fogalmi hálójához való teoretikus ragaszkodás miatt, de azért, mert az autonómia bourdieu-i fogalma explicit módon hangsúlyozza a tanulmány integratív részét képező genealogikus-relációs logikát, mely a mezők egymás közti és belső szimbolikus hierarchiáját az egyes pozíciók közti oppozíciók logikája mentén modellezi empirikusan.

művészeti termelők felismerhető különálló társadalmi kategóriája; az értelmiségieké és hivatásos, vagy profi művészeké, akik a kapitalizálódó kulturális termelés önállósodó cselekvési tereinek (mezőinek) kialakulására legitimációs küzdelmeik során a legfontosabb hatást gyakorolták. A kormányzék Budára történő áthelyezése nyomán (1784) a későbbi középosztály közép-és kismemesi származású rétege alkotja az 1830-as évek várszínházi és nemzeti színházi közönségét az asszimilálódó német polgársággal, zsidósággal, nemesi származású hivatalnokréteggel és arisztokráciával együtt (Pukánszky, 1940). Ezzel párhuzamosan a nyelvvelézési mozgalom is Pestre kerül, melyhez hozzájárul az egyetemek fokozatos áthelyezése is. Az 1820-as évekre Pest már egyértelmű irodalmi és szellemi központ is, melynek szívóhatása megmutatkozik a fiatal értelmiség és deklasszálódott nemesi egzisztenciák tendenciózus Pestre áramlásában, akikből az irodalmi mező legfontosabb alakjai kerültek ki a XIX. Század első harmadától kezdődően: *"Az új írónemzedék számára az irodalom már olyan hivatás, amely megélhetést, viszonylagos írói függetlenséget ad, s ezt a polgárosodó magyar olvasóközönség megnövekedése tette lehetővé. A korszak irodalmi vezető rétege olyanokból került ki, akik elszakadtak a földbirtoktól, a nemesi életformától (Kisfaludy Károly, Fáy András, Bajza), vagy nem is volt birtokuk (Vörösmarty, Toldy), valamennyien Pesten élő értelmiségiek (...)"* (Sötér, 1965:364).

A reformkor '30-as éveiben megsokszorozódó irodalmi körök, folyóiratok és testületek pozícióharcai, az akadémiai és irodalmi posztokért vívott tollcsaták, valamint a lapok és ellenlapok legitimációs küzdelmei során teremtődtek meg az önállósodó kulturális mezőként funkcionálni kezdő irodalmi mezőt konstituáló legfontosabb distinkciók; politikai és esztétikai elvek, melyekhez alapvetően meghatározták az egyének pozíciószerzéseit. A dolgozatban nem vállalkozom a reformkor irodalmi mezőjének módszeres elemzésére – így a korszak esztétikai hierarchiáját meghatározó társadalmi tényezők modellezése sem célja a tanulmánynak. A Pesti Magyar Színház alapítóatyáinak társadalmi, ideológiai és esztétikai beágyazódásának konfliktusközpontú elemzésén keresztül a továbbiakban a mellett érvelek, hogy a Nemzetiben intézményesülő „hazafias-morális” művészeti program<sup>6</sup>, mely a színházat az „iskola és az egyház” rangjára emelte (Székely, 1990), mélyen beágyazódott a reformkor '30-as éveinek heves irodalmi küzdelmeibe, korabeli szóhasználattal, pöreibe.<sup>7</sup> Az elemzés azt a folyamatot kísérli meg modellezni, mely során a játékszíni mozgalmat tudatosan nemzetpolitikai céloknak alárendelő, az irodalmi élet centrumát alkotó ágensek az irodalmi mező megteremtése során, egyúttal az irodalmi és színházművészeti tétek elválasztását is megkezdték, fontos hatást gyakorolva a színházművészet emancipációjának kezdeti szakaszára. Az irodalmi- és színházi mező autonómiája szempontjából meghatározó romantikus triász pályáíveinek elemzésén<sup>8</sup>, valamint a korszak irodalmi csatározásait strukturáló oppozíciók logikáján keresztül modellszerűen kerül bemutatásra, a folyamat, mely során a nemzeti függetlenedés egyik színterének számító játékszíni mozgalom<sup>9</sup> végül a nemzeti függetlenedés mellékhadszínterén túl saját szakértelmet megtestesítő és intézményesítő önálló társadalmi univerzumként kezdett el működni. A „kezdet el” szófordulat itt kiemelt fontossággal bír, mert a színház alapításának történelmi pillanata nem jelenti egyúttal a bourdieu-i értelemben vett relatív autonómiával bíró mező létrejöttét. A dolgozat rávilágít, hogy a '30-as években az irodalmi erőter autonómiáját szervező tényezők milyen mechanizmusokon keresztül hatottak sokszor indirekt módon a színházművészet emancipációjára. A Nemzeti Színház alapításával végül megszületik a

<sup>6</sup> A „hazafias-morális” jelző a színháztörténeti szakirodalomban a Pesti Magyar Színház (később Nemzeti Színház) liberális polgárosodás programjában betöltött szerepére utal, mely egyfajta népnevelő funkcióban nyilvánulhatott meg az előadott darabok révén.

<sup>7</sup> Elsősorban a régi, Kazinczy képviselte klasszicizáló és az új, eredetiséget hangsúlyozó Kölcsey összetűzésén alapuló első szerzői jogi per, az „Iliász pör”, később a színházművészet mint önálló mező megalapozásában döntő szerepet vállaló romantikus triász (Bajza, Toldy, Vörösmarty) alapította Kritikai Lapokhoz fűződő Conversations-lexikon kiadása körüli éles tollcsaták (Szalai, 1981), valamint a Pyrker pör néven elhíresült polémiát (Fenyő, 1979a; T Erdélyi, 1996) Toldy Ferenc és Kazinczy közt, és az Aurora-pert tekinthetjük a legfontosabb konfliktusoknak.

<sup>8</sup> Vörösmarty Mihály, Bajza József és Toldy Ferenc.

<sup>9</sup> Az állandó játékszín megalapításának nemzetpolitikai jelentőségéről tanúskodik, hogy nemesi és főúri rétegek széles köre is állást foglalt a kérdésben, nem csupán egy szűk köznemesi értelmiségi réteg. A pártolók közül a legfontosabbak Kazinczy, Kölcsey, Kármán, Benke, Katona, Széchenyi, Wesselényi, Bessenyei, Szigligeti, Egressy stb.



lehetősége a professzionális üzemszerű működésre, és a színházművészet fokozatos leválására az irodalom tétjeitől a színházművészet teoretikus megalapozásán túl olyan, később írott szabályokban is kodifikált események által (Solt, 1937), mint a színszerűség beemelése drámbírálati szempontok közé (1843), a professzionális színészképzés intézményesülése (1865), vagy az első színésztankönyv megszületése Egressy tollából (1866).

Munkahipotézisként ez alapján azt tételezem, hogy a színházi mező kialakulásának kezdeti szakasza modellszinten nem értelmezhető másként, mint a reformkorban kialakult irodalmi mező szerkezetének és tétjeinek inkorporációjaként, mely az azt létrehozó ágensek tudatos pozícióharcainak a következménye és nem a színházművészet fejlődésének immanens szükségszerűsége, sem művészszenik heroikus tetteinek a következménye.

A kultúraszociológia pozíciójából eddig nem születtek a mezőelmélet fogalmi apparátusát explicite és szisztematikusan alkalmazó tanulmányok az irodalmi, vagy színházi erőerő kialakulásának történelmi dinamizmusáról.<sup>10</sup> A kutatásban alkalmazott geneologikus megközelítés, az esztétikai hierarchizálódás társadalmi alapelveinek szisztematikusan elemzése lehetővé teszi a színházi mező autonómiájára ható politikai, esztétikai és gazdasági tényezők történelmi dinamizmusának modellezését. A történelmi források rekonstrukciójára épülő elméletileg orientált kutatás fő ambíciója a modellalkotás mellett egy olyan újfajta nyelv megteremtése, mely a művészeti kánon hosszú távú genezisének az egyes történelmi korszakok társadalmi univerzumainak belső összefüggésrendszerei alapján értelmezi. A dolgozat megismerési pozíciójának tisztázása érdekében a fő elméleti referenciák, leginkább *A művészet szabályai*ban (Bourdieu, 1995) és *A kulturális termelés mezőjében* (Bourdieu, 1993) kifejtett, és történelmi forrásokon alkalmazott programadó történelmi-szociológiai módszer főbb alapelvei kerülnek bemutatásra.

### III. Elméleti Háttér

A dolgozat kereteit meghaladná a mezőelmélet kritikai recepciójának részletes bemutatása, ahogy Bourdieu kritikája (1995:205) Howard Becker (1982) által bevezetett művészvilág fogalmáról sem képezi részét jelen elméleti szekciónak. A mezőelméletet érintő kultúraszociológiai diskurzusok, így a Bourdieu kultúraszociológiáját gyenge programként aposztrofáló Alexander (1995) és az Alexandert állításait kritikai szempontból interpretáló Gartman (2007) évrendszere sem kerül itt részletes bemutatásra. Ehelyett a kutatás legfontosabb elméleti háttéréül szolgáló középszintű elmélet, a mezőelmélet művésztársadalmi alkalmazásának kimerítő bemutatása a cél.

Bourdieu értelmezésében a modern társadalmak sajátos szabályokkal bíró erőterek körül differenciálódnak, melyeket mezőknek nevez (például művészeti mező, vallási mező, vagy politikai mező). A pozíciók megszerzéséért (*prises de position*) és megtartásáért folytatott küzdelmek csatateréül szolgáló mezőt, Bourdieu és Wacquant az egyes pozíciók közötti „*objektív viszonyok hálózatának*” írják le (1992:97), amely megfelel azoknak a tőkeeloszlások struktúrájának, melyek által a mezőben sikert lehet elérni. A sajátos szabályrendszerrel rendelkező differenciált középszintű társadalmi univerzumok, vagy mezők alatt a mezőkben uralkodó hatalmi viszonyok megváltoztatására vagy megőrzésére, konzerválására irányuló küzdelmek strukturált tereit értjük. A mező, amely társadalmi pozíciók közötti viszonyok összessége, történelmi fejlődés eredménye,<sup>11</sup> amelyben küzdelmeik során a különböző habitusú ágensek erőforrásait (gazdasági, társadalmi, kulturális tőkéiket), a már meglévő hatalmi pozíciók megtartására, vagy új pozíciók megszerzése érdekében használják fel (Hadas, 2001;

<sup>10</sup> Habár szisztematikusan elemzés a szerző tudtával nem készült a színházi vagy irodalmi mező genezisééről Magyarországon, irodalomtudósok, köztük Takáts (2010) is felhívják a figyelmet a mezőelmélet heurisztikus erejére a magyar irodalmi mező szerkezetének értelmezésében. A kutatástervben később hivatkozott T. Szabó (2006) például az irodalmi szakmák hivatásosodásáról (professzionizációjáról) szóló írásaiban utal a bourdieu-i fogalomrendszerre és a *Művészet szabályaira* (1995) mint fontos referenciára.

<sup>11</sup>A strukturalista doxa ahistorikus szemléletével szemben Bourdieu a mezők történelmi meghatározottságát hangsúlyozza, vagyis a jelenségeket kialakulásuk története alakítja (Bourdieu, 1995; Bennett, 2005). A korábban hivatkozott mű, „*A művészet szabályai*” alcíme is ezt sugallja: „*Az irodalmi mező genezise és struktúrája*”.

Hilgers-Mangez, 2014; Maanen, 2009). Míg a vallási mezőben például a vallási javak, vagy, ahogy Bourdieu fogalmaz, „üdvjavak” monopolizálásért folyik a harc (Bourdieu, 1971), addig egy új „izmus” kialakulása az irodalomban, vagy a képzőművészetben is jól megragadható a mezőelmélettel (Hadas, 2001), hiszen azokat a küzdelmeket hangsúlyozza, amelyek során egy intézményesedett, szimbolikus autoritással bíró pozícióval (pl. művészeti ággal) szemben fellépők, a szabályok, tétek megváltoztatását követelik az adott erőterben, vagy mezőben.

A színpadművészet és irodalom, vagy a nemzeti drámakánon színpadra állításai körül kibontakozó heves viták például – melyek túlnyomórészt az írott szöveg abszolutizálása és a színpadművészet szuverenitásának oppozícióján alapulnak – Bourdieu fogalomrendszerével szólva, a színházi mező autonómmá válásának egyik mozgatórugójaként, a legitim művészetdefinícióért folytatott szimbolikus harcokként értelmezhetők.

Mivel a tanulmány szempontjából, a francia irodalmi mező autonómmá válásának elemzése a *Művészet Szabályaiban* (1995) az egyik legfontosabb analógia, később a francia példán keresztül is illusztrálom a megközelítés sajátosságát.

Ahhoz, hogy megértsük a kortárs művészeti erőviszonyokat – írja Bourdieu a XIX. Század második felének francia művészvilágára gondolva – a különböző művészeti ágak szimbolikus pozícióját kell tanulmányozni, vagyis az elemzést a „hőskornál”, a XIX. Század végi francia művészeti erőter, vagy mező létrejötténél, genezisének kell kezdeni (Bourdieu, 1995). Híres példájában (Bourdieu, 1998:174), – mely azon kevés művészetszociológiai írásaihoz tartozik, amely magyar nyelven is elérhető<sup>12</sup> – úgy érvel, hogy a színházi rendező motivációinak feltáráshoz nem elég a gazdasági feltételek elemzése, vissza kell ugyanis nyúlni a színjátszás kezdetéhez, azokhoz a „*vitatott kérdésekhez*”, melyek a XIX. Század végére nyúlnak vissza. Ugyanis, ha a kortárs szerzők esztétikai döntéseik során nem is utalnak közvetlenül egymásra, mindig egy objektív vonatkozási rendszerben értékelhetők az állásfoglalásaik, s ennek az objektív rendszernek, vagy mezőnek köszönhető, hogy (esztétikai) állásfoglalásaik jelentéssel bírnak. Bourdieu szociológiájában, az elsősorban Saussure-tól – valamint a Lévi-Strauss képviselte strukturális antropológiából – eredeztethető relációs gondolkodás a mezőelmélet szempontjából is kiemelt jelentőséggel bír. A két mintaműben *A művészet szabályaiban* (1995) és *A Kulturális termelés mezőjében* (1993) Bourdieu egyfajta relációs logika mellett érvel, mely a viszonyrendszerek szempontjából értelmezi egy sajátos erőter legitimációs hierarchiájának különböző pozícióit (Bourdieu, 1998). Egy adott színi előadás például, az objektíve összes többi színdarabbal alkotott kapcsolata alapján értelmezhető, mely implicite kapcsolódik az úgynevezett „*vitatott kérdésekhez*”, amely alatt a színházművészet, mint autonóm művészet megalapozását érintő drámaelméleti és színház-esztétikai dilemmákat és diskurzusokat értjük a XIX. Század végén.

Ebben a fejezetben Bourdieu nyomán a mellett érvelek, hogy a színházi mező genezisének elemzése vezethet el a színházművészet autonómmá válásának megértéséhez, melyben a Thália Társaság, mint tiszta esztétikai tétek primátusát megtestesítő szabad színház 1904-es megalapítása valódi mérőföldkőként értelmezhető. Bourdieu művészetszociológiájának alapvetését követve, az elemzés abból indul ki, hogy az intézmények, műfajok, műalkotások és művészek közti viszony szerkezete mögött húzódó szabályszerűségek szociológiai értelmezése a mezőelmélet fogalmi apparátusával empirikusan is modellezhető. Egy korszak esztétikai hierarchizálódásának művészetszociológiai elemzéséhez elengedhetetlen szempont a műalkotások *szimbolikus* és *anyagi termelőinek* megkülönböztetése (kiemelések tőlem: HÁ), hiszen a műalkotás akkor létezik, ha vannak, akik felismerik és értéket tulajdonítanak neki (Bourdieu, 1993). Tehát már a művészvilágra vonatkoztatva – legyen az filmművészet, irodalom vagy színház – az esztétikai hierarchia – művészeti ágakon belül és művészeti ágak között –, a szimbolikus és anyagi profitok elosztásáért vívott harcok során alakul ki, az akadémia felszentelés, az újságok szimbolikus szankciói és a piac személytelen mechanizmusainak dimenzióiban. Bourdieu fontos megfigyelései közé tartozik, hogy egy művészeti mező kialakulása együtt jár az „*anómia intézményesedésével*” (Bourdieu, 1995:132), ami arra utal, hogy

<sup>12</sup> Kultúraszociológia témakörben írt egyéb művei pl. (Bourdieu, 1990; 1991; 1993) nem elérhetők magyar nyelven.

a legitim művészet definíciójának monopolizálásáért küzdő ágensek közül senki sem gyakorol abszolút hatalmat a szimbolikus profitok elosztása felett. Egyszerűbben fogalmazva, Bourdieu arra a történeti folyamatra utal mely során a fiatalabb, akadémiai felszentaléssal és legitimációval nem bíró marginális, fiatalabb generáció idővel megdönti a konzervatív (esztétikai) ortodoxiát képviselő előző generáció monopolpozícióit. Továbbá, a bourdieu-i művészetszociológiai elemzés sajátossága abban rejlik, hogy a műalkotás értékébe vetett hit termelőit is figyelembe veszi, a szerzők és alkotók társadalmi helyzetén túl, melyet a jól ismert statisztikai szempontok szerint; nem, kor, foglalkozás, iskolázottság lakhely stb. Viszonylag objektíven mérhetünk.

Ha a művészvilágot a mezőelméleten keresztül szemléljük, az azt jelenti, hogy minden egyes műalkotást az egész mezőt átszövő viszonyok manifesztációjának tekintünk. Magában a műalkotásban „*sajátos módon koncentrálnak a mezőben ható erők és szabályok*”, így a műalkotás létrejötte a mezőben uralkodó szabályok szükségszerű következménye (Bourdieu, 1995: 37). Kissé sarkítva, míg a *Kulturális termelés mezőjében* (1993) a bőséges empirikus történeti példák, a mezőelmélet szofisztikált fogalmi apparátusának gyakorlati jelentőségét illusztrálják, addig a *Művészet szabályaiban* (1995) a szerző szisztematikusan elemzi francia irodalmi mező létrejöttét a XIX. Század utolsó harmadában. Egy szofisztikált szociológiai elemzésnél azonban többről van szó, mivel a *Művészet szabályai*, a mezőelméletből kiinduló művészetszociológia „erős programját” is paradigmaticus igénnyel hirdeti, melyet a színházi mező geneziséről írt disszertáció alkalmaz először szisztematikusan történeti elemzés keretében a kultúraszociológia pozíciójából. A továbbiakban a komplex mezőelmélet mindenre kiterjedő bemutatása helyett, azt az elméleti keretrendszert és fogalmi apparátust mutatom be és illusztrálok példákkal, melyet a magyarországi színházi mező genezisének elemzésénél a következő fejezetekben szisztematikusan alkalmazok.

Bourdieu művészetszociológiájában a kulturális termelés mezőjét szervező két legfontosabb alapelv a heteronómia és autonómia alapelve. A heteronómia alapelve azt jósolja, hogy a művészeti mező eltűnne, ha kizárólag külső, gazdasági és politikai-hatalmi hatásoknak lenne kitéve. Ha a mező csak piaci külső hatásoknak lenne alárendelve, a „műalkotás” szélsőséges esetben elvesztené esztétikai értékét, feloldódna a kommerszben, vagyis a társadalmilag kondicionált értékelési sémák (diszpozíciók) helyébe a piacon vagy a politika szférájában elért siker lépne. Ezért kulcsfogalom Bourdieu művészetszociológiájában a *mező autonómiafoka*, ugyanis a tágabb értelemben vett kulturális termelés mezőjében, a különböző művészeti ágak a piacnak való direkt kitettség és a kizárólag műértők számára való termelés pólusai közt lévő strukturált térben helyezkednek el. Önálló mezőről akkor beszélhetünk, ha létezik egy külső hatásoktól valamelyest önálló, saját szabályoknak és esztétikai kritériumoknak alárendelt erőter, ahol a művészek csak azok értékítéletét fogadják el, akiket maguk is értékelnek (Bourdieu, 1992).<sup>13</sup> Ezt hívja Bourdieu a kulturális hierarchizálódás autonóm alapelvének (*autonomous principle of hierarchization*), amely szerint a műalkotások és stílusok közti hierarchiát a műfaj szerinti szimbolikus elismerés, vagy presztízs adja, ami az által keletkezik, hogy műértők, kritikusok, művészek, galériatulajdonosok, producerek stb. Elismerik és értékelik a műalkotást. A mező határát és autonómiafokát tehát a két szélsőséges eset; a piaci nyomásnak és közízlésnek teljes mértékben kitett, kommerszben feloldódó „kulturális produktum” tömegtermelése (*large-scale-pruduction*), és a csak a műértők által fogyasztott és értékelt műalkotások korlátozott termelése (*restricted production*) jelöli ki. A szimbolikus értelemben domináns művészetdefiníció (autonómia alapelve), tehát nem feltétlenül vonja magával a kommersz piacokon való sikert.<sup>14</sup>

<sup>13</sup> A következő idézet a *Művészet szabályaiból*, amely Baudelaire úttörő szerepét tárgyalja az irodalmi mező létrejöttében, jól szemlélteti a fentieket (Bourdieu, 1995: 65): „1861-ben a *Romlás virágainak* második kiadását mind a sajtó, mind a közönség közönnnyel fogadja, de irodalmi körökben a szerzőjét megalapozza, ahol még mindig számos ellensége van. (...) Baudelaire az avantgárd legszélsőségesebb pozícióját testesíti meg, amely fellázad minden, elsősorban irodalmi tekintély és intézménnyel szemben” (fordítás angolból a sajátom: HÁ).

<sup>14</sup> Bourdieu szerint a történelemtudomány reflektálatlanul az autonómia alapelvét fogadja el domináns kultúra-definíciónak, amikor a piacnak termelő, később feledésbevesztő művészeket sok esetben nem tart számon (Bourdieu, 1993).

A továbbiakban az irodalmi és színházi mező függetlenedését meghatározó első fontosabb irodalmi vita kerül elemzésre a korábban bemutatott bourdieu-i fogalomrendszerrel. Reményeim szerint e rövid elemzés kellően szemlélteti az mezőelmélet alkalmazásának magyarázó erejét.

#### IV. Az irodalmi mező polarizálódása és a Conversations-lexikon pör

„Bajza a literatúrában az, ami gróf Széchenyi a politikai pályán.”  
(Idézi Tóth, 1954:127)

Ellentétben Franciaországgal, ahol a hatalmi mező uralmi pozícióit a polgárság töltötte be (Bourdieu, 1995), Magyarországon a '30-as években – szilárd magyar ajkú polgárság híján – a domináns opposzió nem a pénz és tiszta művészet ellentéte közt feszült, hanem a szimbolikus profitok elosztásának monopóliumát birtokló uralkodó nemesi származású és főnemesi osztály<sup>15</sup> klasszicizáló ortodoxiája és a nincstelen értelmiségi csoport romantikus-demokratikus<sup>16</sup> művészeszménye közt, akik nem fogadtak el más autoritást irodalmi ügyekben csak a szakmaiságot, mely definíciójáért folytatott harcokat intézményesítette először az 1830-as években kirobbanó Conversations-lexikoni pör<sup>17</sup>. Amikor legitimációs küzdelmekről és pozíciószerezésekről beszélünk Bourdieu nyomán, elsősorban azokra a hatalmi játszmákra gondolunk mely során az eltérő gazdasági és kulturális erőforrásokkal rendelkező egyének valamely csoportja egyeduralmat akar nyerni annak (szimbolikus) megítélése fölött, ki is számít valójában legitim művészeknek. A később sokat emlegetett „kodifikációs szint” pedig arra utal, hogy mennyire formális, mennyire kézzelfogható azok köre, akik legitim művészként vannak jelen az irodalmi életben. Az irodalmi mező határait olyan „felszenteléssel” bíró intézmények és személyek határozzák meg, akik autoritásuknál, nagy presztízsű intézményi tagságuknál fogva jogot formálnak szimbolikus profitok elosztására, például pályadíjak formájában vagy akadémiai pozíciók delegálása révén. Ilyen értelemben a reformkor forrongó irodalmi és politikai közéleté valóságos laboratóriumként szolgál a műfaji és esztétikai hierarchizálódás dinamizmusának tanulmányozására, melyet jelen tanulmány egy irodalmi pörön keresztül demonstrál Bourdieu fogalmi hálójának koncepciózus alkalmazása révén. Az irodalmi mező határait magasabb kodifikációs szintre emelő polémiaiknak látens és manifeszt funkciói szerinti megkülönböztetését javaslom, mivel ez által lehetővé válik az irodalmi mező hatalmi viszonyainak átrendeződése és a szimbolikus kirekesztés elveinek meghatározása, mely a szélesedő olvasóközönség révén<sup>18</sup> egyaránt táborokra osztotta nem csak a szűkebb irodalmi, de a társadalmi közéletet is.

A lexikon kiadása kapcsán kibontakozó viták manifeszt célja a lexikon kiadásában és írásában részt vevők szakmaiságával összefüggő kritikai aggályok voltak: a „*fonák plánum, félszeg tudomány, gondatlan munka, inkonzekvenciák, grammatikai és stilisztikai tudatlanság, visszás logika*” (Bajza, 1830) stb., melyeket elsősorban Wigand Ottó könyvtáros, az irodalmi reakciót képviselő Döbrentei Gábor, és az őt védő főúr, gróf Dessewffy József ellenében fogalmazódtak meg. Az irodalmi és politikai életet tudatosan táborokra osztó fiatal értelmiségi generáció, melyet Bajza vezetett, először vitte véghez a születési előjogok és az akadémiai ortodoxia trónfosztását<sup>19</sup> mint a legitim pozíciószerezések alapjait az irodalmi erőterben a hatalmi mezőt szervező főbb opposziók (nemes- értelmiségi, ortodox –újító, feudális- meritokratikus) irodalmi mezőben való tudatos megjelenítése által:

<sup>15</sup> Számos példa közül néhány: gróf Teleki MTA-alapító, gróf Dessewffy befolyása és az általa alapított irodalmi lap, valamint feudális mecénatúra gyakorlata, mely során a főurak vagy pozícióba juttattak írókat, vagy anyagilag támogattak művészeti vállalkozásokat, pl. színházakat.

<sup>16</sup> Kisfaludy Károly Aurora köréből kinőtt fiatal értelmiségi generációra gondoljunk, melyhez a triász is tartozott.

<sup>17</sup> Az elemzett idézeteket Szalai (1981) *Tollharcok* c. gyűjteményéből veszem, melyben megtalálhatók a '30-as, '40-es évek legfontosabb színházi és irodalmi vitái.

<sup>18</sup> A korszakban létrejött legfontosabb irodalmi lapok az Aurora, Felső Magyarországi Minerva, Kritikai Lapok.

<sup>19</sup> „*A legbecesebb címeikkel ragyogó férfi lehet a legsilányabb, legízletlenebb író*” (Bajza, 1830).

*„Igenis, drága Döbrentei Úr, mi pártot formálunk! Mi bátran és tartalék nélkül felszólalunk mindég, valahányszor írói lelketlenséget és gyávaságot látunk; mi csípkedjük, sujtjuk és zúzzuk a félszogséget; mi nem engedjük meg, hogy az Úr és hasonlói kontárkodjanak, hogy silány mázolásaikkal visszatérítsék a magyar literatúrát azon szép haladásból, melyet az Dayka, Virág Benedek, Kazinczy, Berzsenyi, a két Kisfaludy, Kölcsey és Vörösmarty műveik által néhány évtized óta teszen (...) Berzsenyit, Kisfaludy Károlyt, Kölcseyt és Vörösmartyt, **mi rádísputáljuk a közönségre** (kiemelés tőlem HÁ), hogy ezen négy, vagy a Kegyed szava szerint egy-két ember felett semmi sincs az egész magyar literatúrában” (Bajza, 1830).*

Ez a megállapítás, mint ahogy a Vörösmarty szerkesztette Tudományos Gyűjteményben kezdődő, majd a Bajza vezette Kritikai Lapokban véget érő polémia végkicsengése is igazolja, annak ellenére is megállja a helyét, hogy a főellenség – egymás közt csak „Döbinek” szólított – Döbrentei maga evangélikus papi családból a főurak támogatását élvezve került az Akadémia vezető pozíciójába, tehát nem mint főnemes. A polémiában viszont mint „*tehetségből kipenészedett*” (Bajza, 1830) irodalmi autoritás reprezentálódik. Vezető akadémiai pozíciója révén a felszentelést és szimbolikus szankciókat monopolizáló „Döbrenteiánusok” és „Wigandiánusok” legitimációját a kulturális tőke elsajátítása és a szakértelem sajátos definíciójának megalkotása által tudatosan dekonstruálták – gondoljunk itt a kiemelt „*rádísputáljuk szófordulatra*” – programszerűen hirdetve a meritokrácia elvét, szemben az ortodoxiát képviselő, feudális előjogokon alapuló irodalmi szemlélettel, ahol az irodalmi érvényesülést a származás legitimálta. A '20-as évek végére kialakuló kulturális intézményrendszer objektív viszonyai (elsősorban az Akadémia létrejötte, az irodalmi lapok, a társadalmi összetételét tekintve egyre inkább heterogén olvasóközönség anonim szankciói, kiadók alapítása) által felkínált eszközrendszer olyan stratégiai eszközként szolgált az irodalmi paradigmaváltást programszerűen hirdető, tipikusan magas kulturális tőkével rendelkező Bajzáék számára, mely révén tudatosan szembeszállhattak a leginkább Döbrentei jelképezte akadémiai ortodoxiával, a kulturális hierarchizálódás meritokratikus elvének eretnek bevezetése által. A lexikon – és társadalmi háttérét tekintve erőteljesen körvonalazható közreműködőinek – szakmaiságát erőteljesen vitató tollcsaták hozadéka az irodalmi mező kodifikációs szintjének magasabb szintre emelése és az anómia intézményesítése, ami a korban a szimbolikus szankciók uralkodó osztályhoz és az Akadémiához köthető legitim elosztási módjának a megkérdőjelezését, egyúttal a legitim író definíciójáért folytatott harcok intézményesítését jelentette. „*Az irodalmi (stb.) rivalizálások egyik központi tétje az irodalmi legitimitás monopóliuma, vagyis többek között annak monopóliuma, hogy joggal mondhassa valaki magáról, hogy ő joggal mondhatja magát írónak (stb.), sőt hogy ő mondhassa meg, ki író, és hogy kinek van joga megmondani, ki író; vagy ha úgy tetszik, a termelők es termékek elismerési jogának monopóliuma.*” (Bourdieu, 2013:246). A franciaországi irodalmi mező genezise kapcsán Bourdieu által kifejtett fenti dinamizmus érhető tetten a per kapcsán, melyet a kezdeményező Bajza mint egy casus belli-ként használt fel, mikor a lexikon védelmére kelőket támadja egy ellentétes hierarchizálódási elv megalkotása és intézményesítése érdekében. Az anómia intézményesítésének látens célja, mely a színházra szakosodott ítéletek és az irodalom közti specializált ítéletek közti distinkció alapját is jelenti, a korszakban az állásfoglalásra való tudatos nyomásgyakorlás, mely által az irodalmi mezőt az írás és a művészet legitim definíciója körüli harcok terepének definiálta, mely harcokban a születési előjogot mint legitim tőkét határozottan támadták a demokratikus közéletiség nevében. Bajza elégedetten konstatálja Toldynak, hogy „*az olvasók, valamint az írók között is igen kevés a neutrális, többnyire a lexikon mellett vagy ellen vannak*”. Tudatában van továbbá a per szűkebb témájánál túlmutató jelentőségével is: „*Conversations lexikoni pörnek végképp elhatározó befolyása lesz a magyar literatúrára*” (Bajza, 1830). Vagyis a lexikoni pör igazi lehetőséget teremtett elveik érvényesítésére és az autoritásokkal való szembeszegülésre. A normaszegő aktusok záróakkordjaként az irodalomtörténetben először, a nincstelen értelmiségi Bajza, az akadémia titoknokaként irodalmi autoritásként funkcionáló Döbrenteit védő gróf Dessewffy József ellen támad és vív győztes tollcsatát, szimbolikusan is trónfosztva a nemesi előjogok státuszát az irodalmi életben.

„Megtanultam igenis a társasági élet viszonyait tisztelni; tudom, hogy ott herceg és gróf, báró és nemes, polgár és paraszt van; mivel tartozom mindenkinek, egyenként és együtt, értem; de értem viszont azt is, s igen jól, hogy ezen tartozás, ezen kötelek, csak a polgári kör határáig nyúlnak, s ott, hol az írói *respublica* kezdődik, hol a tudományok országába léptünk, hol a társalkodási konvencióknak vége, ezek is megszakadtak. Itt nem érdem, nem születés, nem hivatal többé, egyedül okok, egyedül ész adnak elsőséget.” (Bajza, 1830).

Bajza támadása, az irodalmat fő hivatásként őrző magas kulturális tőkével rendelkező értelmiségi és a műkedvelő, az irodalmat passiónak tekintő dilettáns főúri osztály közti opposíció<sup>20</sup> strukturális homológiájának irodalmi mezőben történő megjelenésének értelmezhető. Ezt az irodalmi demokratizmust nevezi Fried az „irodalmi és hatalmi mező egymásba érésének” (Fried, 2014:5).<sup>21</sup> Végeredményben az akadémiai felszenteléssel szemben bevezetett, a szakértelem elsajátításán alapuló hierarchizálódási alapelv az irodalmi mező polarizálódásához és irodalmi szekértáborok kialakulásához, két ellentétes hierarchizálódási elv kialakulásához vezetett: 1835-ben, mikor Döbrentei az Akadémia titoknokaként és Várszínház egyedüli igazgatójaként pályája csúcán volt, az irodalmi mezőben szimbolikus legitimitással már nem bírt a lexikon kiadása kapcsán esett szimbolikus sérelmei miatt. Helyét az irodalmi mező hierarchizálódási elvének intézményes győzelmeként 1835-től Toldy foglalta el.

## Irodalomjegyzék

- Bajza J. (1830) levele Toldy Ferencnek. In: Szalai szerk. (1981). Tollharcok: Irodalmi és színházi viták 1830-1847. Szépirodalmi Könyvkiadó. Budapest
- Bajza J. (1833). A románköltésről. Kritikai Lapok 1833/ III. Füzet. (szerk.) Bajza J. Budapest
- Bajza J. (1900). Dramaturgiai és logikai leckék magyar színbírálók számára. Összeűjtött munkái. V. Köt. Bp.
- Becker, H. (1982). Art worlds. Berkeley: University of California Press.
- (Accessed: May 8, 2013)
- Bennett, T. (2005). The historical universal: the role of cultural value in the historical sociology of Pierre Bourdieu. *The British Journal of Sociology*, 56(1), pp.141-164.
- Bourdieu P. (1971). Genèse et structure du champ religieux'. *Revue française de sociologie*, 12 (3),295-334
- Bourdieu, P. And Johnson, R. (1993). *The field of cultural production*. 1st ed. New York: Columbia University Press.
- Bourdieu, P. (1990). *Photography, a middle-brow art*. Stanford, Calif.: Stanford University Press.
- Bourdieu, P., Darbel, A. And Schnapper, D. (1991). *The love of art*. Stanford, Calif.: Stanford University Press.
- Bourdieu, P. And Wacquant, L. (1992). *An invitation to reflexive sociology*. Chicago: University of Chicago Press.
- Bourdieu, P. And Johnson, R. (1993). *The field of cultural production*. 1st ed. New York: Columbia University Press.
- Bourdieu, P. (1995). *The Rules of Art*. Stanford University Press. Stanford, California

<sup>20</sup> Deseffly-ellenes írás már csak azért sem a személyeskedés tónusa miatt érdekes, mert a gróf volt alapítója a Felső Magyar Országai Minerva c. irodalmi lapnak, mely „a hazai művelődés elavult és színvonalatlan törekvéseit” (Fenyő, 1979b: 337) gyűjtötte össze, tehát megtestesítette azt a politikai-kulturális ideológiát, mely ellen Bajza köre a perek során szembeszállt. Ahogy Franciaországban is a „táborok kialakulása, a mező új nomoszájának bevezetése, a kulturális autonómia együtt járt az uralkodó osztály nem értelmiségi, vagy félművelt frakciójával való szakítással” (Bourdieu, 1984:5).

<sup>21</sup> Ha kitekintünk a politikai és irodalmi küzdelmek polémiáknál szélesebb horizontjára láthatjuk, hogy az sem véletlen, hogy Bajza Toldyval engedélyt kér a Magyar Kurir c. politikai lap alapítására, melyet a cenzúra megtagad tőlük, illetve a Kritikai Lapok '31-es alapításakor Széchenyi is Jelenkor néven liberális eszméket terjesztő lapot lapot indít, mely közel állt az Auroa körhöz (Kisfaludy Károly, Helmeucz, Bajza, Csathó stb.).

- Bourdieu, P. (1984 [1979]). *Distinction*. Cambridge, Mass.: Harvard University Press
- Bourdieu, P. (1998). *Practical reason*. Stanford, Calif.: Stanford University Press.
- Bourdieu, P. And Wacquant, L. (1992). *An invitation to reflexive sociology*. Chicago: University of Chicago Press.
- Bourdieu, P. (2013). *A művészet szabályai: az irodalmi mező genezise és struktúrája*. Budapesti Kommunikációs és Üzleti Főiskola, Budapest, 2013
- Fenyő I. (1977). *A Kritikai Lapok harca az irodalom reszpublikájáért*. ItK vol. 81/. 2. Budapest
- Fenyő I. (1979a). *Az első füzet. A Pyrker- és a Conversations-lexikoni pör*. In: Szabolcsi, M. And Vásárhelyi, M. (1979). *A Magyar sajtó története*. Budapest: Akadémiai kiadó.
- Fenyő I. (1979b). *A Felső Magyar Országai Minerva (1825-1836)*. In: Szabolcsi, M. And Vásárhelyi, M. (1979). *A Magyar sajtó története*. Budapest: Akadémiai kiadó. 330-337.
- Fried I. (2014). *Kazinczy Ferenc (ön)kanonizálásának esélyei Vita, kisajátítás, ellenkezés Kazinczy életének végső fázisában. Irodalomtörténet*. Vol 95/1. Budapest
- Gartman, D. (2007). *The strength of weak programs in cultural sociology: A critique of Alexander's critique of Bourdieu*. *Theory and Society*, 36(5), pp.381-413.
- Hadas M. (2001) *Pierre Bourdieu-ről*. *Magyar Lettre Internationale*, 40. 13-17. 4.
- Hilgers, M. And Mangez, E. (2014.). *Bourdieu's theory of social fields: Concepts and Applications*, Routledge, London.
- Maanen, H. (2009). *How to study art worlds*. [Amsterdam]: Amsterdam University Press.
- Pukánszky Kádár, J. (1940). *A Nemzeti Színház Százéves Története*.
- Sőtér, I. (1965). *A magyar irodalom története*. 1st ed. Budapest: Akadémiai Kiadó.
- T. Erdélyi I. (1996): *Egy kései kiengesztelés története (Néhány megjegyzés a Pyrker-pör kapcsán)*. *Irodalomtörténeti Közlemények* 5-6.sz. Budapest.
- Solt A. (1937). *A színszerűség uralma drámai irodalmunkban*. ItK 1939. 17–36, 136–155
- Solt A. (1971). *Első színkritikusaink*. ItK. Vol 75/ 2. Budapest 128-147. O.
- Szalai. A. (1981). *Tollharcok: Irodalmi és színházi viták (1830-1847)*. Szépirodalmi Könyvkiadó. Budapest
- T. Szabó. L. (2006). *A magyartanárság születése, Gyulai Pál egyetemi tanársága és a magyar irodalomtörténeti képzés hivatásosodása*. *Irodalomtörténeti Közlemények (ItK)*. CX. Évf. 6. Szám
- Takáts, J. (2010). *Az elsüllyedt almező*. *Forrás*, 42. (4): 42-50.  
<http://www.forrasfolyoirat.hu/1004/takats.pdf> (Accessed: February 10, 2014)
- Vörösmarty M. (1969). *Vörösmarty Mihály Összes művei*, 14. *Dramaturgiai lapok (Elméleti töredékek, Színbírálatok)*. (s. A. R. Solt Andor). Budapest: Akadémiai

Lektor: Dr. Mező Ferenc

### **Absztrakt**

*A kreativitás minden életkorban és minden kultúrában jelen van – tudatos, tervszerű fejlesztésével azonban csak hét éves kor után foglalkoznak. A kreatív személyiségfejlesztésre való igény egy átfogó pedagógiai törekvés, amely minden tanítási helyzetben észreveszi és használja a kreatív képességfejlesztés eszközeit és módszereit. Kutatásunkban arra szeretnénk választ kapni, hogy: az Óvodáskorban az életkornak és a vegyes korcsoportú csoportba járásnak hatása van-e a kreativitás (s kiegészítő vizsgálatként a finom-motorika, az intellektus és néhány nonkognitív személyiség-vonás) alakulására?*

**Kulcsszavak:** *kreativitás, kreatív ember, kreativitás fejlesztése, kreatív folyamat, produktum*

A kreativitás (alkotókészség/képesség) a személyiség egyedi tulajdonságainak, gondolati és cselekvési képességeinek sajátos összerendezettsége. Minden olyan mozzanat és tényező a személyiségen belül, amely lehetővé tesz valamilyen szintű alkotást, és emellett még a viselkedésben és a magatartásban is megjelenik. Mooney szerint legalább négy aspektusból vizsgálható a kreativitás (Mező és Mező, 2011):

1. A környezeti (a hely, a szituáció) felől, melyben a kreatív alkotás felszínre tör;
2. A kreatív produktum, az alkotó munka eredménye felől;
3. Az alkotó folyamat felől, amely során a produktum létrejön;
4. A kreatív személy felől, aki létrehozza a produktumot.

Tekintsük át a Mooney által felvetett megközelítési lehetőségeket közelebbről!

*A kreatív környezet:* Carl Rogers (amerikai pszichológus) szerint a kreatív magatartás feltétele a külvilággal szembeni nyitottság, a belső értékmérés. A külvilággal szembeni nyitottság azt jelenti, hogy az emberek a lehető legtöbb információt gyűjtsék össze anélkül, hogy előzetesen korlátokat szabnának maguknak. A belső feltételekhez Rogers két külső kreativitásfejlesztő tényezőt említ meg: a pszichológiai biztonságot (amit tesz, annak értelme van és lehet pozitív következménye is) és a pszichológiai szabadságot (nem kell mindig megvárnia a tanári instrukciót, kezdeményezhet spontán is). A pszichológiai biztonság három feltétele van:

1. Ötleteikben teljes bizalmat élvezzenek. Spontán megnyilvánulásait környezetük értékeli.
2. Olyan légkör biztosítása, ahová a külső – esetleg nem értelmezett – kritikus megnyilvánulások nem hatnak. Egy biztonságos atmoszférában szabadabb módon tudnak megnyilvánulni és visszanyúlni a belső értékeikhez.
3. Érezzék, hogy olyannak fogadják el őket, amilyenek és az általuk teremtett képzeletvilágát környezetük képes legyen követni, beleélni magát. A pszichológiai szabadság azt jelenti, hogy a szimbolikus kifejezések, az észlelések, a fogalmak, a jelentések spontán és játékos megjelenítése biztosítva van (Fazekasné Fenyvesi, 2014).

*A kreatív produktum:* Irving Taylor (1960) szerint a produktum alapján ötféle kreativitásról beszélhetünk – ezek a következők. Kifejező kreativitás: spontán alkotás, önkifejezés, mely nem feltétlenül eredeti vagy minőségi (példa: gyermekrajzok). Alkotó, produktív kreativitás: realisztikus alkotásokat eredményező, ismeretek alkalmazására épülő kreativitás. Feltaláló vagy inventív kreativitás: az ismeretek, a tudás birtokában megjelenő játékos, rugalmas alkotási folyamat, mely távoli asszociációk, szimbolikus folyamatok révén valósul meg, és eredménye egy adott területen belül történő felfedezés lesz. Újító vagy innovatív kreativitás: valamely



tudományos vagy művészeti területen megfogalmazott alapelvek megújítása, továbbfejlesztése. A tudományos vagy művészi iskolák képviselőire, követőire jellemző. Teremtő (emergentív) kreativitás: az alkotóképesség olyan különlegesen ritka és magas fokú szintje, amely révén egészen új tudományos/művészeti elvek fogalmazódhatnak meg.

A *kreatív folyamat* megragadásának talán legegyszerűbb sémája Davistól (1985) származik. Eszerint a folyamat két lépésben írható le: 1. Nagy ötlet; 2. A nagy ötlet kidolgozása és megvalósítása.

Wallas (1926) a kreatív folyamatról szóló modelljében a kreativitás következő fázisait állította fel:

3. információ-előkészítés;
4. lappangás, inkubáció vagy keltetés;
5. megvilágosodás;
6. igazolás.

Arnold és Guilford (idézi Landau, 1974) véleménye szerint minden probléma megoldási szituáció kreatív gondolkodást igényel. A kreatív folyamatnak lefolyása szerint két fajtáját különböztetnek meg: az organizált (szervezett) és inspirált (ösztönös) megközelítés. Az alkotó munka folyamatának fokozatai vannak, amelyek elvezetnek a kreatív képesség optimális szintjéhez (Landau, 1974).

1. Előkészítés: a probléma meghatározása, a vele kapcsolatos ismeretek felidézése és rendszerezése.
2. Produkció: az adott problémára használható valamennyi megoldás összegyűjtése, a legjobbnak tűnő megoldás kiválasztása.
3. Elhatározás: a legjobb megoldás melletti voksolás. Az elhatározást követően kezdetét veszi maga a kreatív folyamat.

A problémamegoldás az alábbi fázisokon keresztül valósul meg (Fazekasné Fenyvesi, 2014):

Előkészítési fázis: ismeretek és tapasztalatok összegyűjtése. Nyitottság valamennyi megoldási módra.

Lappangási fázis: elindul egy folyamat a begyűjtött tapasztalatok és megoldási módok rendezésére a probléma megoldása érdekében. A megoldási mód kiválasztása gyakran nyugtalan és őrlődésekkel és frusztrációkkal terhes időszak.

Belátási vagy felismerési fázis: az „aha” élmény átélése. Ez általában egy önkéntelen és hirtelen kialakuló mozzanat, amely világos, értelmes felismeréssé alakul át. Rendszerint heves érzelmek kísérik.

Igazolási (kivitelezési) fázis: az ötlet kidolgozása, bizonyítása, cáfolata, szimbolikus átfogalmazása. A folyamat befejező része. Ebben a fázisban az egyén az új felismerést ellenőrzi, kipróbálja, és egészen addig alakítja, amíg az megfelel saját elképzelései és a külvilág számára.

A kreatív folyamatra építő élménypedagógia már óvodáskortól a nevelés és tudásátadás kiváló eszköze lehet (Mező, 2015a). Mező Katalin (2015b) a kreativitás longitudinális vizsgálatáról szóló tanulmányából azonban kiderül, hogy hazai és nemzetközi szinten is elsősorban az iskolás és idősebb korosztály vizsgálatára fókuszálnak a kreativitáskutatók, míg az óvodások kreativitásának kutatása kevésbé népszerű.

### **Különleges bánásmódot igénylő gyermekek**

Tudjuk azt, hogy minden gyermek egyedi, megismételhetetlen, különleges, minden gyermeknek egyéni nevelési-oktatási szükségletei, igényei, lehetőségei vannak. A gyermekek közötti különbségek, különbözőségek óriásiak lehetnek, egyesek alulteljesítenek, mások messze meghaladják bizonyos területen a többi társukat. A nemzeti köznevelésről szóló 2011. Évi CXCV. Törvény a különleges bánásmódot igénylő gyermekek, tanulók fogalmi kategóriájába sorolja azokat, akik lényegesen más ellátást igényel(het)nek a megszokott reguláris nevelési-oktatási eljárásoktól.

A különleges bánásmódot igénylő gyermekek három típusát különböztetjük meg (2011. Évi CXCV. Törvény 4.§ 13. Pont). Az első a sajátos nevelési igényű gyermekek, tanulók köre. Speciális fejlesztésük a gyógypedagógia szakterülete. A szakirodalomban különböző elnevezésükkel

találkozhatunk: fogyatékosok, akadályozottak, biológiailag sérültek, biológiailag károsodottak, nem épek, sajátos nevelési szükségletűek, speciális nevelési igényűek, speciális igényűek. Ebbe a csoportba tartoznak:

- Tanulásban akadályozottak: enyhe fokban értelmi fogyatékosok, nehezen tanulók;
- Értelmileg akadályozottak: mérsékelt, súlyos, legsúlyosabb fokban értelmi fogyatékosok;
- Beszédben akadályozottak: beszédsérültek, beszéd-, hang- és nyelvi zavart mutatók;
- Látássérültek: vakok, gyengén látók;
- Hallássérültek: nagyothallók és siketek;
- Mozgáskorlátozottak: mozgás- és testi fogyatékosok, sérültek;
- Viselkedés- és teljesítményzavarral küzdők (nehezen nevelhető);
- Autista gyermekek (szociális-kognitív és kommunikációs készségek fejlődésének zavara, amely a személyiség fejlődésének egészére hatással van).

Megjegyzendő, hogy a sajátos nevelési igényű gyermekek, tanulók, vagy akár felnőttek kreatív teljesítményekre is képesek lehetnek.

A különleges bánásmódot igénylők második csoportja a beilleszkedési, tanulási és magatartási nehézséggel küzdők köre. Tanulási zavarral küzdők például a diszlexia, diszgráfia, diszkalkulia diagnózissal rendelkezők. A magatartási zavar lehet visszahúzó (regresszív) és depresszív (félénk, csendes, visszahúzó, csavargó stb.) jellegű, illetve ellenséges (agresszív) és inkonzekvens viselkedésű tanulók (engedetlen, kötekedő, támadó, hiperaktív stb.). E csoportnak is sajátos kapcsolata lehet a kreativitással: a kreatív gyermekek sokszor tűnhetnek „problémás” gyermeknek a (kevésbé kreatív) kortársaik között. Egyes kreatív gyermekek akár alkalmatlanok is lehetnek csoportba való bevonásra egy másik csoportba való tartozásuk vagy magatartásuk miatt stb.

A különleges bánásmódot igénylők harmadik csoportja a kiemelten tehetségesek köre. A tehetség megnyilvánulhat például olyan tehetségterületeken mint:

- Intellektuális (a különböző tudományterületeken kimagasló: matematikai, fizikai, nyelvi stb.) tehetség;
- Művészi (képzőművészeti, zenei, írói, rendezői) tehetség;
- Pszichomotoros (sport, tánc, pantomim, kézügyességet igénylő terület) tehetség;
- Szociális (vezető, szervező, irányító) tehetségek tartoznak.

A kreativitás a tehetségdefiníciók gyakori eleme – e definíciók egyik jellegzetes példája a Mönks-Renzulli-féle tehetségmodell (1. Ábra).

A különleges bánásmódot igénylő gyermekek egyes kategóriái nem zárják ki egymást. Egy tehetséges gyermek is lehet például látás sérült vagy éppen magatartási zavarral küzdő, és fordítva. Lehet egy gyermek beszédében akadályozott miközben kiváló sportoló. Sokszor azonban az élethelyzetek alakulása is sorsdöntő lehet (Net1). Valójában a sajátos nevelési igényű, a beilleszkedési, tanulási és magatartás zavarral küzdő és a kiemelten tehetséges kategóriáknak lehetnek tehát átfedései egymással. A pedagógusoknak mindenesetre meg kell ismerniük tanítványaikat, hogy szükség esetén különleges bánásmódban részesítsék őket. A kreativitás vizsgálata ebből a szempontból azért fontos, mert a magas kreativitás a sajátos nevelési igényű vagy a tanulási zavarral küzdő gyermekek esetén speciális erőforrás lehet, a beilleszkedési és magatartási zavarral küzdők esetében a tünetek (legalább egy részét) magyarázó ok és egyben terápiás lehetőség lehet, míg a tehetségesek esetében az identifikáció és a fejlesztés egyik fókuszja lehet. Ezért lenne lényeges már kisgyermekkorban megismerni a gyermekekben rejlő (s szükség esetén a fejlődés, fejlesztés során tudatosan alakítható) kreatív potenciált

1.ábra: Mönks-Renzulli-féle tehetségmodell

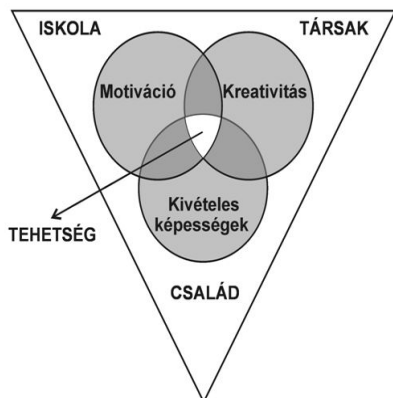

Az alábbiakban körvonalazásra kerülő kutatási tervünkben a kreativitásra elsősorban a tehetségre utaló jelként tekintünk, de figyelembe vesszük a sajátos nevelési igényű, s a beilleszkedési, tanulási és magatartászavarral lévő lehetséges interakciókat is.

#### Kutatási terv ismertetése

Az óvodákban azonos vagy vegyes korcsoportokba is járhatnak a gyermekek. Az utóbbi esetben ideális körülmények között a kisebbek modellként tekinthetnek a nagyobbakra, akik ösztönzőleg hathatnak a kreativitásukra is - azt feltételezve, hogy ebben a korosztályban már 1-2 év korkülönbség is jellegzetesen eltérő kreativitásbeli teljesítménnyel járhat. Vajon igazolható-e ez a felvetés? Vajon az óvodáskorú gyermekek között az idősebbek kreativitása magasabb, mint a kisebbeké – vagy a csoportok közötti különbségek eltörpülnek a csoportokon belüliek mellett? Vajon a vegyes korcsoportú járás növeli a gyermekek kreativitását? Vagy csak az vegyes korcsoportba járó fiatalabbakét, vagy az idősebbekét, vagy egyikőjükét sem? A finom-motoros képességek, az intelligencia, s nonkognitív személyiségvonások, sajátos nevelési igény és a beilleszkedési és magatartási zavar bizonyos mintázata jellemzi-e a kreatívabb óvodásokat? Hipotézisünk szerint magasabb szintű kreativitás jellemzi az idősebb gyermekeket, illetve a vegyes korcsoportba járó fiatalabb gyermekeket (a vegyes korcsoportban nevelkedő 3-4 évesek azért lehetnek feltételezhetően kreatívabbak, mert ők viselkedési mintákat tanulhatnak el modellként szolgáló nagyobb társaiktól például). Emellett a kognitív és nonkognitív tulajdonságok jellegzetes konstellációját feltételezzük a magasabb kreativitás mögött.

*Minta.* A kutatásba n = 400 fő, óvodáskorú gyermek bevonását tervezzük; köztük 50-50% eloszlásban lesznek azonos és a vegyes korosztályú csoportba járók, illetve 3 vagy 6 év körüliek, valamint azonos eloszlásban lesznek a különleges bánásmód egyes csoportjaiba tartozó gyermekek, illetve kontrollcsoportba tartozók. A két különböző összetételű csoportba járó gyermekek felmérésénél az lenne a cél, hogy kiderüljön, hogy az azonos vagy a vegyes korosztályú csoport gyermekei kreatívabbak. Az életkor-mintaváltozó révén pedig a fiatalabb-idősebb gyermekek kreativitásának összehasonlítására nyílik lehetőség. A különleges bánásmód szerint csoportok összevetése során e csoportok közötti kreativitásbeli különbségek feltárására törekszünk.

*Módszer.* Egyéni adatfelvétel keretében vesszük fel a Szokatlan használat és a Körök kreativitásteszteket, kiegészítve emberrajz, intelligencia és személyiségteszttel. A kreativitásteszt értékelésekor a fluencia, originalitás, flexibilitás, átlagos originalitás, relatív flexibilitás mutatókat számoljuk ki. Kiegészítő vizsgálatként emberrajz-tesztet, intelligencia-tesztet és személyiségtesztet alkalmazunk – melyekhez pszichológusok segítségét vesszük igénybe. Az adatokat t-próbával, varianciaanalízissel és korrelációs számítással (illetve szükség esetén ezek nem paraméteres megfelelőivel) elemezzük.

*Várható gyakorlati haszon.* A vizsgálat hozzájárulhat a kora gyermekkori nevelés során a kreativitás diagnosztizálásával kapcsolatos praktikus tudás fejlesztéséhez. Módszertani alapokat adhat a különleges bánásmódot igénylő gyermekek óvodai nevelése során a kreativitás vizsgálatához, illetve a kreativitást segítő gyermekcsoportok szervezéséhez. Mindezzel megteremti a diagnosztikai alapját egy későbbi, a kreativitás kora gyermekkori fejlesztését célzó vizsgálatnak.

### **Köszönetnyilvánítás:**

E tanulmány a Professzorok az Európai Magyarországért Egyesület által megvalósított NTP-FTH-15-0075 azonosító számú „Fiatal tehetségek a különleges bánásmódot igénylőkért” pályázat keretében jött létre. Ezúton köszönöm mentorom, Dr. Mező Ferenc támogatását!

### **Irodalomjegyzék**

- Davis, G. (1985): Creativity forever. In: Davis, G. A. – Rimm, S. B. (Eds.): *Education of the gifted and talented*. Anglewood, Cliffs, New Jersey: Prentice Hall Inc., p. 216.
- Fazekasné Fenyvesi Margit (2014): *A kreativitás fogalma és fejlesztése*, Károli Gáspár Református Egyetem, Tanítóképző Főiskolai Kar.
- Landau, E. (1974): *A kreativitás pszichológiája*. Tankönyvkiadó, Budapest.
- Mező Ferenc és Mező Katalin (2011): *Kreatív és iskolába jár!* K+F Stúdió Kft., Debrecen.
- Mező Katalin (2015a): *Kreativitás és élménypedagógia*. Kocka Kör, Debrecen.
- Mező Katalin (2015b): A pszichometriai kreativitás alakulása gimnazisták körében végzett négy év időtartamú longitudinális vizsgálatban, *Különleges Bánásmód*, I. Évf. 2015/1. Szám, 41-53. DOI 10.18458/KB.2015.1.41
- Net1:[http://www.tankonyvtar.hu/hu/tartalom/tamop425/2011\\_0001\\_519\\_42498\\_2/ch16s02.html](http://www.tankonyvtar.hu/hu/tartalom/tamop425/2011_0001_519_42498_2/ch16s02.html)
- Taylor, I. A. (1960): The nature of the creative process. In: Smith, P. (Ed.): *Creativity: An examination of the creative process*. New York: Hastings Hall.
- Wallas, G. (1926): *The art of thought*. New York: Harcourt Brace.

Lektorálta: Dr. Kádár Gyula

## **BEVEZETÉS**

A Duna-Tisza köze valamikor egyetlen más tájhoz sem hasonlítható, igazi erdőpuszták birodalma volt, így a kuvik természetes költőhelyein, az idős, elkorhadt törzsű és ágú faegyedekben fészkelhetett a számára alkalmas nyíltabb, ligetesebb területeken. Mivel a kuvik a zárt erdőket kerüli (Vadász 2009), így csak olyan idősebb odvas faegyedeket keres fel potenciális fészkelőhelyként, melyek a lazább szerkezetű mezővédő erdősávokban, fás legelőkön vagy a tanyasi és mezőgazdasági épületek közvetlen környezetében találhatók. Hazánkban igen nagy hagyománya volt a védőfásításoknak, de az új mezőgazdasági területszerkezet megszüntette a kisparcellás táblaszerkezetet, a természetett növények sokféleségét, a védelmet biztosító fa- és bokorsorokat, erdősávokat, és az erdőfoltokat (Faragó 1997). Ezek az élőhely-fragmentumok rendkívül fontos szerepet töltenének be a diverzitás megőrzésében (Báldi 1996). Ennek ellenére – részben az illegális fakivágás miatt – napjainkban is veszélyben vannak az út menti fasorok és erdősávok is, amelyek köztulajdonban maradtak vagy magánkézbe kerültek, és kezelésük elsősorban csak közlekedésbiztonsági szempontok, valamint egyéni érdekek szerint történik. Pedig az erdősávok is különleges beavatkozásokat és felújítási módszert követelnek, amelynek szempontjait Roth (1953) a következőképpen fogalmazta meg: „nem az erdősáv a cél, hanem a védelem, amit gyakorol, és a funkció, amit természetvédelmi szempontból betölthet”. Ha ez a kezelési mód az ismert, védett területeken kívüli területeken a gyakorlatban is megvalósult volna, a zárt erdőt kerülő, természetes költőüregben fészkelő madárfajok ma már nagyobb arányban foglalhatnák el ezen erdősávok és facsoportok nyújtotta odvas, természetes költőhelyeket.

A kuvik állománya számos európai országban csökkenő tendenciát mutat (Cramp és mtsai 1985; BirdLife International 2000; Van Nieuwenhuysse és mtsai 2008; BirdLife International 2004, 2015). A Magyarországon élő törzsalak (*Athene n. Noctua*) állományváltozási trendje pontosan nem ismert, a közölt párszámok csak szakértői becsléseken alapulnak (Šálek és mtsai 2013). A feltételezett állomány 1500-4000 pár közötti lehet (Gorman 1995; MME Nomenclator Bizottság 2008; BirdLife International 2015). Az állománycsökkenés felismerése révén a faj védelme és kutatása egyre nagyobb természetvédelmi prioritássá vált (Génot 1992; Angelici és mtsai 1997). Egyes szerzők rámutattak, hogy az állománycsökkenések a természetes költési lehetőségek szűkülésével összefüggésben állnak (Génot és Van Nieuwenhuysse 2002; Thorup és mtsai 2010).

Az antropogén költőhelyekre kényszerült kuvikokat Európában sok veszélyeztető tényező fenyegeti. Mint a legtöbb ragadozó madarat, így a kuvikokat is üldözték, csapdázták a 18. Század végétől egészen a 19. Század közepéig. A táplálkozás-biológiai kutatások révén felfedett hasznosságának társadalmi elfogadása ellenére, egyes helyeken (pl. Kárpát-medence) még napjainkban is üldözik ezt a babonák és népi mondások által „halálmadárnak” titulált, apró termetű, hasznos bagolyfajt. A Nyugat-Európában regisztrált veszélyeztető tényezők közül a legszámottevőbbek a már repülő fiatalok itató-vályúkba csúszása és így fulladása (Génot 1991), valamint az üreges oszlopokba és épületrészekbe, fedetlen nyílásokba esés (Clech 1993; Zvářal 2002). A hazai szakirodalomban említett antropogén költőhelyek veszélyeztető tényezői közül a legfontosabbak a költésre alkalmatlan épületek létesítése (Orbán 1985), a felújítási munkák (Nagy 1998), a nyestek (*Martes foina*) térfoglalása (Kalotás 1987), továbbá a peszticidek, valamint a másodlagos mérgező hatású rágcsálóirtó-szerek használata.

A nyugat-európai populációk megőrzése céljából több országos és nemzetközi szintű konzervációbiológiai kutatás és odútelepítési program indult az antropogén költőhelyek veszélyeztető

tényezőinek mérséklése, valamint a természetes költési lehetőségek hosszú távú biztosítása céljából (Kirchberger 1988; Lecomte és mtsai 2001; Leigh 2001). A védelmi tevékenységek során elsősorban a még megfelelő kuvik-élőhelyeken a természetes költési lehetőségek kialakítására törekednek. A fák odvasodását és így a potenciálisan kuvikköltésre alkalmas természetes fészkelőhelyeket a leggyorsabban sűrűn visszavágott, vastag törzsűre nevelt fűzfákkal (Loske 1978; Bultot 1996; Bultot és mtsai 2001), gyümölcsösökben az idős, odvas egyedek (Harbott és Pauritsch 1987; Grimm 1989; Juillard 1997), valamint idős mezővédő tölgy fasorok megőrzésével (Meisser 1998) biztosítják. Svájcban kimutatták (Juillard 1989), hogy a kuvikpopuláció 1950-1985-ös évek között mutató drasztikus csökkenése a kedvező élőhelyek szűkülése, valamint az idős gyümölcsfák kitermelése miatt következett be.

A kuvik kihasznál minden potenciális költőhelyet, ahol a táplálkozásbiológiai igények számára megfelelőek, így amennyiben egy élőhelyen rendelkezésre áll megfelelő természetes költőüreg (odvas fatörzs vagy vízszintes odvas ág), úgy a kuvik annak elfoglalására törekszik (Van Nieuwenhuysse és mtsai 2008). Elnevezései német nyelvterületen, mint a természetes költőüregekben előszeretettel költő bagolyfajra is utalnak: „Baumkauz” (fa bagoly) (Weimann 1965) és a „Stockeule” (fűzfa bagoly) (Schönn és mtsai 1991). Glue és Scott (1980) az Angliában vizsgált 482 fészkelőhelyből 24 % tölgyben, 23 % bükkben, 18 % gyümölcsfákban, és 15 % fűzfákban, a többi épületekben (20 %) volt. Németországban 316 költőhelyből 54,5 % faüregben (27 % gyümölcsfa, 17 % csonkolt fa, 7 % hárs és tölgy, 4 % egyéb fafaj), 27,5 % épületekben, míg 18 % egyéb helyeken (kőbányák, mesterséges kuvikodvak) voltak megtalálhatók (Schönn 1986). Franciaországban 530 fészekből 18 % volt gyümölcsfákban, 11 % csonkolt idős fákban, 12 % egyéb faegyedekben, 32 % épületekben és 26 % egyéb helyeken (mesterséges költőodúk, sziklafal-üregek) (Génot 1992). Egy másik franciaországi felmérés (Nyugat-Franciaország) az alábbi eredményekkel szolgált: 100 regisztrált fészek közül 46 % mezőgazdasági épületekben, 6 % kúriákban, 9 % lakott házakban, 33 % elhagyott házakban, 5 % hangárokban, 1 % pedig galambdúcokban volt (Clech 2001). Ausztriában 144 fészket vizsgáltak, amelyek közül 17 fákon, 62 csűrben, 53 borospincékben, 6 gazdasági épületekben, 4 szalmabálák között és 2 templomokban volt (Ille és Grinschgl 2001). Centili (2001) által felvételezett 39 olaszországi fészkelőhelyből 25 építési törmelék között, 13 épületekben, és 1 csatornacsőben helyezkedett el. A kaukázusi területeken, a kuvikok elhagyott varjúfészkekben is megtelepedtek (*Corvus comix*) (Il'yukh2002). A kuvik által elfoglalt természetes faodvak között különböző állású korhadásokat lehet megkülönböztetni, beleértve a vízszintes és függőleges elhelyezkedésűeket (Exo 1981; Génot 1990). A költésre használt természetes faodvak (N=74) szélessége Angliában átlagosan 20 cm (10-50 cm), a bejárat vízszintes hossza és a költőüreg mélysége átlagosan 80 cm (50-130 cm) volt (Glue és Scott 1980). Génot (1990) Franciaországban megállapította, hogy a természetes költőüregek átlagos mélysége (N=25) 77 cm (32-200 cm).

A kuvik konzervációbiológiai célkitűzéseinek a költőhelyek biztosítása céljából csak rövidtávon felelhet meg a mesterséges odútelepek létrehozása és kezelése. A faj eredendő élőhelypreferenciáinak és költésbiológiájának ismeretében a legfontosabb hosszú távú természetvédelmi célkitűzés az – antropogén veszélyeztető tényezőktől mentes – élőhelyek biztosítása és védelme. Ehhez viszont a faj számára megfelelő élőhelyeken szükségszerű a zárt erdőön kívüli természetes költőhelyi lehetőségek biztosítása.

A tanulmány célja, hogy a Kiskunságban észlelt antropogén hatások ellensúlyozására indított kuvikodú-telepítési kísérletek eredményeit bemutassa, valamint javaslatokat fogalmazzon meg a természetes költési lehetőségek kialakítására és fenntartására. Mivel Nyugat-Európában már az antropogén fészkelőhelyek számának – és így a kuvikpopuláció – drasztikus csökkenése tapasztalható, hazánkban nagyon fontos ennek a negatív folyamatnak a mielőbbi megelőzése.

## ANYAG ÉS MÓDSZER

A mesterséges odúkkal telepített vizsgálati terület (70000 ha) a Kiskunsági Nemzeti Park északi működési területén, Budapesttől délkelet irányba 40 km-re a Kiskunság északi részén terül el, magába foglalva Apaj, Bugyi, Kunszentmiklós, Kunpeszér, Tatárszentgyörgy és Szabadszállás településeket (1. Ábra). A kutatási területen belül a védett természeti területek aránya 15,7 % (Felső-kiskunsági Pusztá, 11000 ha).

A felső-kiskunsági mintaterület mezővédő erdősávjait jellemzően fehér akác (*Robinia pseudoacacia*), nyárfa-fajok (*Populus* spp.), virágos kőris (*Fraxinus ornis*) és mezei szil (*Ulmus minor*), a fás legelők és a tanyasi környezet különálló faegyedeit virágos kőris (*Fraxinus ornis*), fehér akác (*Robinia pseudoacacia*), fehér eper (*Morus alba*), nyugati ostorfa (*Celtis occidentalis*), kocsányos tölgy (*Quercus robur*) és a vadkörte (*Pyrus pyraster*) alkotják.

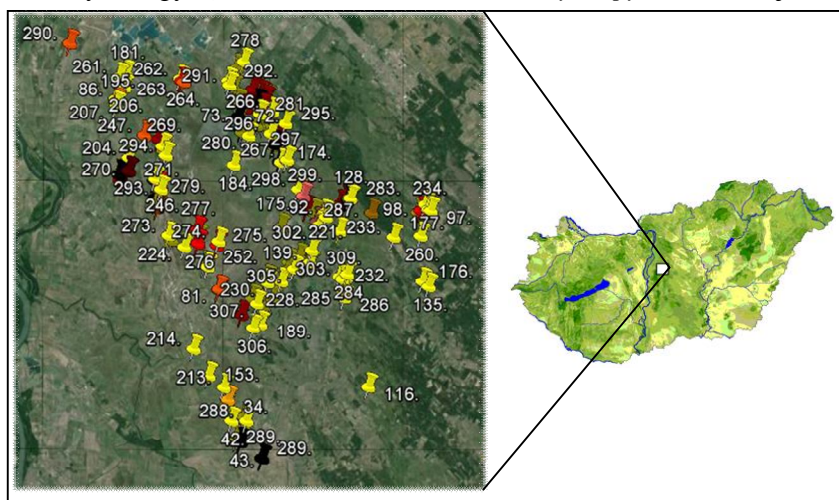

1. ábra: A felső-kiskunsági mintaterület és a kihelyezett mesterséges fészekodúk elhelyezkedése

A kutatási- és egyben konzervációbiológiai tevékenység során a folyamatos odútelepítések és monitoring mellett sor került az antropogén költőhelyek veszélyeztető tényezőinek, valamint a kihelyezett mesterséges odúban történő költések eredményeinek vizsgálatára. Az első odúkihelyezések 2003-ban történtek meg. Az odú szerkezete Haraszthy (1982) leírásának felel meg, kisebb fejlesztésekkel (2. Ábra). A berepülő nyílás 70 mm helyett 80 mm-es, az odú hossza 100 cm helyett 120 cm-es, a külső borítás vízzáró réteget is tartalmaz, valamint az elülső lap mögött egy terelő is található az árnyokolás és a nyest elleni védelem céljából. A műszakilag egységes kivitelű „hengertestes” típusú odúk (25x25x120 cm, dupla terelőrendszer, berepülő nyílás 80 mm) telepítése minden évben a kirepülést követő időszakban történt (augusztus-március).

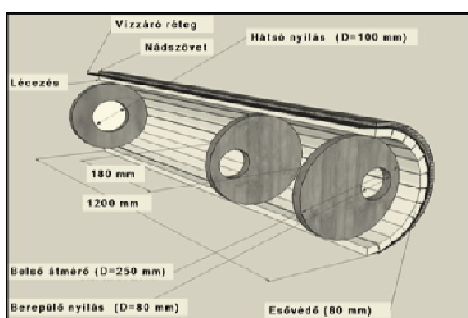

2. ábra: Az alkalmazott hengertestes kúvikodú műszaki rajza

Ezzel párhuzamosan az odútelepítések indokoltságának megerősítése céljából 2003-2005-ben – a beépített települési környezetek kivételével – megkezdődött a potenciális költőhelyet kínáló tanyasi és gazdasági objektumok vizsgálata. A felmérés során összesen 326 objektum felmérése történt meg a költési időszakban.

A teljes odúpark ellenőrzésére 2003-2015 között a kotlási időszakban, valamint a fiókanevelési időszakban és a kirepülést követően is minden évben sor került. Az egyes kutatási évek költési-megtelepedési adatainak feldolgozásánál az adott évi költések, az odú-elfoglaltság, valamint a mesterséges fészekodúban megtelepedett egyéb madárfajok adatai kerültek rögzítésre. A telepítési koncepció szerint olyan táplálkozó- és élőhelyekre történtek az odúkihelyezések, ahol a megfelelő költőhelyek hiánya (padláson költősarok hiánya vagy a berepülő nyílás időszakos lezárása, esetenként a túl nagy természetes fészkelő- és pihenőhely nélküli gyepterületek), valamint az épület szerkezetén belül és annak közvetlen környezetében regisztrált veszélyeztető tényezők miatt célszerű volt a mesterséges odúk kihelyezése. A 2015-ben fészkelésre elfoglalt revíreken belül az odúhoz közvetlenül kapcsolódó élőhelyen belüli állattartási formákat is rögzítettem. A kihelyezett odúk, valamint a költési és gyűrűzési, valamint visszafogási adatok adatbázisokba, az odúhelyszínek, revírek, valamint

diszperziós elmozdulások műholdas térképen kerültek rögzítésre, így segítve a hosszú távú adatsorok feldolgozhatóságát, kiértékelését.

## EREDMÉNYEK ÉS MEGVITATÁS

### 1. Antropogén költőhelyek felmérési eredményei

A 2003-2005 között felmért 326 objektum közül a faj számára fészkelésre alkalmas épületek aránya 63 %, az arra alkalmatlan épületek aránya 37 % volt (3. Ábra). A vizsgálatok alapján az alkalmas épületek veszélyeztető tényezői is számottevők: jelentős a nyest-jelenlét (74 %), a szigeteletlen középvezetőszerű oszlopok (51 %) és a rágcsálóirtószer-használat (32 %).

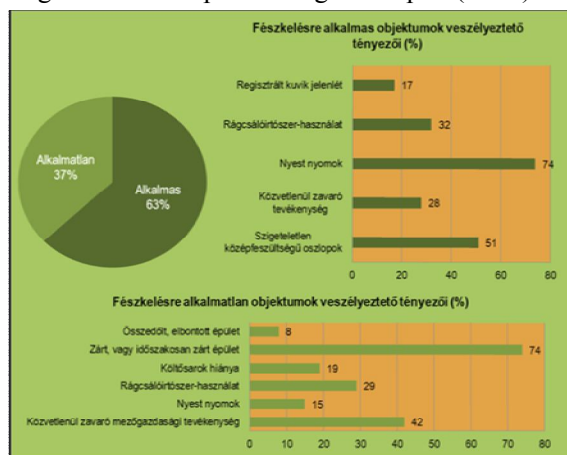

3. ábra: A felmért antropogén költőhelyek veszélyeztető tényezőinek összesített eredményei

Nyugat-Európában a 2000-2004-ben becsült állomány 2010-2014-re a 25 %-ára csökkent, az állománycsökkenés okait a természetes költési lehetőségek drasztikus csökkenésével a mezőgazdasági táj gyors ütemű átalakításával és modernizálásával, valamint az antropogén költőhelyek veszélyeztető tényezőinek hatásaival magyarázzák (Génot és Van Nieuwenhuysse 2002; Thorup és mtsai 2010; BirdLife International 2015). A mintaterületen ezek a „modernizációs” folyamatok még csak az elmúlt években kezdődtek meg. Az épületekben észlelt költőhelyek veszélyeztető tényezőinek vizsgálata során (2003-2005) nyilvánvalóvá vált, hogy a költési időszakban végzett emberi tevékenység (alkalmi munkák, javítások, felújítások) érzékenyen érinthetik a költést, illetve a fiókanevelés sikerét. Emellett a nyestek mára az emberi települések környékének leggyakoribb ragadozói, amely sok kúvikfióka predációjával van összefüggésben. Sajnos nagymértékű a fajnak a tanyavilágban még napjainkban is tapasztalt „halálmadár”-babonára alapozott üldözése (lelövés, fészekkifosztás). Az eredmények alapján tehát kijelenthető, hogy a fészkelésre alkalmas objektumok esetében is jelentősek a költés sikerességét befolyásoló tényezők.

### 2. Odúelfoglaltság-dinamika, gyűrűzési eredmények

A mesterséges kúvikodúk elkészítése, kihelyezése, folyamatos ellenőrzése és karbantartása nagyon költség és időigényes, de rövidtávon sikeres megoldást teremt a természetes költőüreg-hiány, valamint az antropogén költőhelyek veszélyeztető tényezőinek ellensúlyozására (Exo 1992; Haase 1993; Bultot és mtsai 2001). 1970-óta Európában számos mesterséges kúvik mesterséges fészekodú kihelyezését kezdeményezték, amely részben képes kompenzálni a természetes költőüreg hiányát (Schwarzenberg 1970). Ez a magyarországi eredmények alapján is igazolást nyert. 2015-ig 367 odúkihelyezés történt a kutatási területen, de ezek folyamatos amortizációja végett – a karbantartások, odúcsereik és új odúk kihelyezése mellett – a 2015-ben fészkelésre alkalmas odúk száma 114 volt. A kutatási időszakban a mesterséges fészekodúkból összesen 467 *pullus* és *adult* egyed gyűrűzése történt meg (4. Ábra).

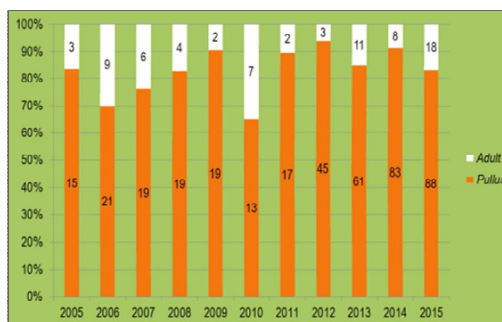

4. ábra: Mesterséges fészekodúkból gyűrűzött kúvikegyedek kor szerinti megoszlása (2005-2015)



A kihelyezett mesterséges fészekodúkból az első megtelepedések csak 2005-ben történtek. A 2005-2011 közötti időszakban a költésre elfoglalt odúk aránya maximum 9,1 %-os mértékű volt, ezt követően 2012-től jelentős elfoglalási ráta-növekedés mutatkozott. 2015-re az odúelfoglaltság már elérte a 25,4 %-ot, azaz minden 4. Fészkelésre alkalmas hengertestes kuvikodúban fészkelés történt. Az odúelfoglaltsági-dinamika – az antropogén költőhelyek eredményeit figyelmen kívül hagyva – populáció-dinamikai emelkedést feltételez a kutatási területen. Az odúban regisztrált, gyűrűzött és sikeresen kirepült fiókaszám-átlag 2,7 és 4,7 között változott, vélhetően a táplálkozás-kínálatbeli források költési évenkénti eltérése miatt. Egyes szerzők hangsúlyozták, hogy a legvégső megoldásként ajánlják a kuvik fészekodúk telepítését, mivel a nyest könnyen azonosítja ezeket a védelmi eszközöket és így vadászatai során egy adott területen rendszeresen felkeresi őket (Kirchberger 1988; Marié és Leysen 2001). Ez az állítás a program során nem bizonyosodott be, hiszen a felső-kiskunsági terület mesterséges fészekodújaiban 2003-2015 között az emberi beavatkozások (odúleverés, fészekkifosztás) kivételével nem regisztráltunk egyéb potenciális veszélyforrást, így nyest általi predációt sem. A



kihelyezett mesterséges kuvik fészekodúkból 3 egyéb fokozottan védett madárfaj is megtelepedett: a szalakóta (*Coracias garrulus*), a füleskuvik (*Otus scops*) és a gyöngybagoly (*Tyto alba*). A kuvik költését természetes költőüregben a 2003-2015 közötti felmérési időszak alatt bizonyítottan csak két esetben (2014. június 5-én, valamint 2015. július 7-én, Kunszentmiklós) regisztráltunk fehér eperfában (5. Ábra).

5. ábra: Természetes kuvik költőüreg odvas fában (Fotó: Hámori Dániel)

2015-ben 8 odú telepítése csak márciusban történt meg. Ennek ellenére ezen odúk között is volt kettő, amelyet a párok már abban az évben elfoglaltak és sikeresen költöttek. Bultot és mtsai (2001) is említettek hasonló eseteket, amelyek igazolják egy adott élőhely alacsony rendelkezésre álló potenciális költőhely-számát. A felső-kiskunsági területen fellelt természetes költőüregek kis száma, a növekvő odú-elfoglaltsági arányok, valamint az antropogén helyeken zajló fészkelések megfelelően alátámasztják a terület természetes költőhelyeinek nagymértékű hiányát (6. Ábra).

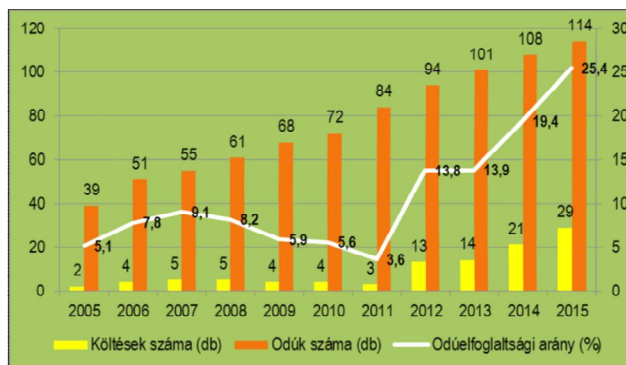

6. ábra: Adott felmérési években a fészkelésre alkalmas kuvikodúk száma, a költések számának és az elfoglaltsági arányok változása

### 3. Élőhely-preferencia az állattartási formák vonatkozásában

Nem vizsgálták még, hogy a kuvik egy adott élőhelyen elsősorban milyen állattartási formákat és hozzá kapcsolódó élőhelyeket részesít előnyben (Van Nieuwenhuysen és mtsai 2008). A 2015-ben felmért 29 revír adatait kiértékelve jól körvonalazódik, hogy a kuvikok a nyíltabb területeket, ezen belül az állattartó telepek közelségét preferálják (7. Ábra). Az eredmények alapján a felső-kiskunsági területen a kuvikok első sorban a juhtelepekhez és hozzá tartozó gyepterületekhez kötődnek (57 %). A kutatási terület északi területén (Úrböpuszta) a költésre elfoglalt odú/terület-átlag 140 ha/odú volt (7 revír). A nemzetközi szakirodalmak alapján az eddigi legsűrűbb ismert kuvikrevír-hálózat a költési és fiókanevelési időszakban 210 ha/revír volt (Thorup és mtsai 2010).

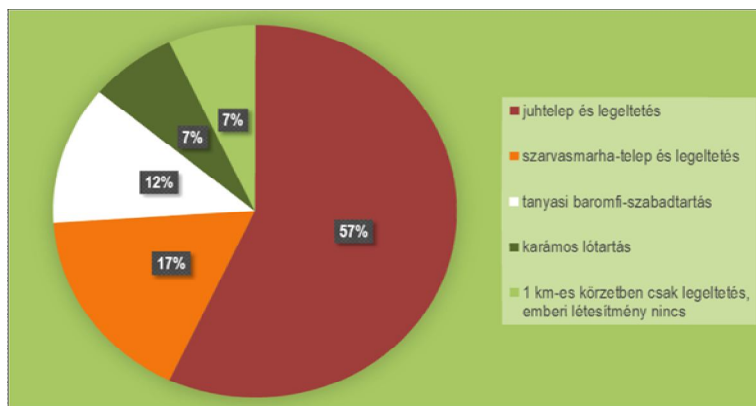

7.ábra: Élőhely-preferencia az elfoglalt odúk revírterületén az állattartási formák vonatkozásában (2015)

## KÖVETKEZTETÉSEK ÉS JAVASLATOK

A természetes költőüregek hiánya esetén rövid távú megoldás lehet a mesterséges költőodúk telepítése. Így viszont folyamatos természetvédelmi tevékenységre kényszerülünk a faj megőrzése érdekében. Az odúk telepítése önmagában nem jelent hathatós megoldást a kuvik védelmére, ezért hosszútávon nem tekinthető megfelelő konzervációbiológiai módszernek. A fasorok és faegyedek megfelelő védelmével, megőrzésével és kezelésével költséghatékonyabban biztosíthatók a természetes szaporodási lehetőségek minden odúlakó állatfaj számára. Alapvető természetvédelmi szempontnak kell lennie a védett és nem védett területek erdősávjaiban, fasoraiban, valamint a tanyasi környezet idős faegyedeinek esetében is az odvas fák kíméletének, megőrzésének. Ehhez szükséges lenne a területen jelenleg még lábon álló idős, odvas, korhadó faegyedek pontos regisztrálása, természetvédelmi szempontokon nyugvó kezelési tervük kidolgozása. Természetesen a nem őshonos fafajok egyedeinek (pl. fehér eper, virágos köris) megőrzése is fontos, hiszen a jövőben elsőként ezek biztosíthatják a felső-kiskunsági területen a potenciális költőhelyeket. E mellett a nemzetközi természetes kuvik fészkelőhely-teremtési gyakorlat hazánkban is több módszert lehetővé tesz, amelyek hosszú távon költséghatékonyabbak, valamint fokozzák az adott fasor élőhelyének vagy a faegyedhez tartozó mikroélőhely diverzitását is. A hazai kuvikvédelmi gyakorlatban állomány-megőrzési célból aktuálisan az odútelepítéseket kell szorgalmaznunk, de mellette sürgető feladat a természetes költőhely-kialakítási stratégia szakmai és jogi szempontú kidolgozása, valamint a meglévő állományok és egyedek megőrzése mellett új, rövid időn belül költésre alkalmas faegyedekből álló élőhelyek létrehozása.

## ÖSSZEFOGLALÁS

Míg Európa más területein jelentős természetvédelmi, odútelepítési, élőhely-preferenciabeli kutatások is történtek (és napjainkban is zajlanak a kuvikkal kapcsolatban), addig hazánkban e kutatások egyetlen ismert természetvédelmi programra korlátozódnak. Az odútelepítések révén a tanyasi épületekben észlelt veszélyeztető tényezők kizárhatók, a költések fiókanevelési és ellenőrzési feltételei javíthatók, adott terület kuvikállománya – a táplálkozásbeli feltételek megléte mellett – fenntartható, növelhető. Az odú-elfoglaltsági mutató a 2015-ös költési szezonban 25,4% volt, azaz a fészkelésre alkalmas odúk mintegy negyedében történt költés és fiókaróptetés. E természetvédelmi célzatú kutatás hazánkban elsőként bizonyítja, hogy a kuvikok a faj élőhely-preferenciáinak megfelelő alföldi területeken a kihelyezett mesterséges fészkekodvakban sikeresen fészkelhetnek, így az állomány fenntartható, növelhető, a költést veszélyeztető tényezők jelentős része elkerülhető. A mesterséges kuvik fészkekodvakban megtelepedett egyéb védett, és fokozottan védett madárfajok a terület költőhely-kínálatának hiányosságát, valamint az odútelepítés másodlagos természetvédelmi hasznát is bizonyítják. Tanulmányom eredményei, valamint a költési eredmények alapján generált kuvikodútelepítési szempontok a hosszú távú hazai fajvédelmi stratégia alapjául szolgálhatnak a faj megőrzése céljából.

Az elmúlt években növekvő odú-elfoglaltsági és költési eredmények ellenére is ez a konzervációbiológiai tevékenység a faj állományának megőrzése céljából csak rövid távú megoldási lehetőséget biztosít. A faj számára csak a természetes költőüregek nyújtotta fészkelési lehetőségek képesek hosszú távon optimálisan kielégíteni a költésbiológiai és populáció-dinamikai feltételeket. A természetes költőüreg-hiány a faj hosszú távú fennmaradását globálisan veszélyezteti, ezért szükséges a közterületeken elhelyezkedő, illetve magánkézen lévő mezővédő erdősávok, út menti fasorok, fás legelők, valamint a tanyasi környezet faegyedeinek új, természetvédelmi szempontú kezelése, amely részletes kidolgozása sürgető feladat – sok más fontos ökológiai tényező mellett – a természetes költési lehetőségek fokozása és megteremtése érdekében.

## KÖSZÖNETNYILVÁNÍTÁS:

A kuvik hazai konzervációbiológiai kutatásait sok szervezet támogatta, és azt a program kezdete óta sok önkéntes segítette a terepen is. Köszönetemet fejezem ki a Magyarországi Kuvik Oltalmi Egyesület, a Gyöngybagolyvédelmi Alapítvány, a Magyar Madártani és Természetvédelmi Egyesület, a Kiskunsági Nemzeti Park Igazgatóság, valamint a Pilisi Parkerdő Zrt. Munkatársai felé. Külön köszönöm az elmúlt években nyújtott szakmai és tudományos segítségnyújtását Dr. Traser Györgynek, Dr. Winkler Dániel Andrásnak, valamint Dr. Csörgő Tibornak.

## FELHASZNÁLT IRODALOM

- Angelici, F. M.; Latella, L.; Luiselli, L. And Riga, F. 1997: The summer diet of the Little Owl (*Athene noctua*) on the Island of Astipalaea (Dodecanese, Greece). *Journal of Raptor Research*, 31: 280-282.
- Báldi A. 1996: Élőhelyek fragmentálódásának hatása állatközösségekre. *Természetvédelmi Közlemények*, 34: 103-112.
- Barthelemy, E. And Bertrand, P. 1997: Recensement de la Chevêche d’Athéna *Athene noctua* dans le massif du Garlaban (Bouches-du-Rhône). *Faune de Provence (C.E.E.P.)*, 18: 6166.
- BirdLife International. 2004: *Birds in Europe: Population Estimates, Trends and Conservation Status*. Cambridge, UK, BirdLife Conservation Series, No. 12.
- BirdLife International. 2015: Species factsheet: *Athene noctua*. Downloaded from <http://www.birdlife.org> on 31/05/2015
- BirdLife International/European Bird Census Council. 2000: *European Bird Populations: Estimates and Trends*. Cambridge, UK, BirdLife Conservation Series, No. 10.
- Bultot, J. 1996: Opération Chevêche. *L’Homme et l’Oiseau*, 34: 101-107.
- Bultot, J.; Marié, P. And Van Nieuwenhuysse, D. 2001: Population dynamics of Little Owl *Athene noctua* in Wallonia and its driving forces. Evidence for density-dependence. In: Van Nieuwenhuysse, D.; Leysen, M. And Leysen, K. (eds): *Little Owl in Flanders in its international context. Proceedings of the Second International Symposium, March 16-18, 2001, Geraardsbergen, Belgium*. Oriolus, 67: 110-125.
- Centili, D. 1996: Censimento, distribuzione e habitat della Civetta *Athene noctua* in un’area dei monti della Tolfa. Masters Thesis, Università di Roma.
- Centili, D. 2001: A Little Owl population and its relationships with human sin central Italy. In: Génot, J.-C.; Lapios, J.-M.; Lecomte, P. And Leigh, R. S. (eds): *Chouette chevêche et territories. Actes du Colloque International de Champ-sur-Marne, November 25-26, 2000*. ILOWG. Ciconia, 25: 153-158.
- Clech, D. 1993: La Chouette chevêche *Athene noctua* en Bretagne. *ArVran*, 4: 5-34.
- Clech, D. 2001: Etude d’une population de Chevêche d’Athéna dans le Haut-Léon (Bretagne-France). In: Génot, J.-C.; Lapios, J.-M.; Lecomte, P. And Leigh, R. S. (eds): *Chouette chevêche et territories. Actes du Colloque International de Champ-sur-Marne, November 25-26, 2000*. ILOWG. Ciconia, 25: 109-128.

- Cramp, S. 1985: The Birds of the Western Palearctic. Vol. 4. Terns to Woodpeckers. Oxford, New York: Oxford University Press. 514-525.
- Exo, K-M. 1981: Zur Nistökologie des Steinkauzes (*Athene noctua*). Vogelwelt, 102: 161-180.
- Exo, K-M. 1992: Population ecology of Little Owls *Athene noctua* in Central Europe: a review. In: Galbraith, C. A.; Taylor, I. R. And Percival, S. (eds): The Ecology and Conservation of European Owls. Joint Nature Conservation Committee. UK Nature Conservation, No. 5. Petersborough, 64-75.
- Faragó S. 1997: Élőhelyfejlesztés az apróvad-gazdálkodásban. A fenntartható apróvad-gazdálkodás környezeti alapjai. Mezőgazda Kiadó, Budapest.
- Fuchs, P. 1986: Structure and functioning of a Little Owl *Athene noctua* population. Annualreport. Research Institute for Nature Management, 113-126.
- Génot, J-C. 1990: Habitat et sites de nidification de la Chouette chevêche, *Athene noctua* SCOP., en bordure des Vosges du Nord. Ciconia, 14: 85-116.
- Génot, J-C. 1991: Mortalité de la Chouette chevêche, *Athene noctua*, en France. In: Juillard, M.; Bassin, P.; Baudvin, H. (eds): Rapaces Nocturnes Actes du 30e colloque interrégional d'ornithologie Porrentruy (Suisse). November, 2-4, 1990. Nos Oiseaux, 139-148.
- Génot, J-C. 1992: Biologie de reproduction de la Chouette chevêche *Athene noctua*, en France. L'Oiseau et R.F.O. 62: 309-319.
- Génot, J-C. And Van Nieuwenhuysse, D. 2002: Little Owl *Athene noctua*. Birds of Western Palearctic Update, 4: 35-63.
- Glue, D. And Scott, D. 1980: Breeding biology of the Little Owl. British Birds, 73: 167-180.
- Gorman, G. 1995: The status of owls (*Strigiformes*) in Hungary. Buteo, 7: 95-108.
- Grimm, H. 1989: Die Erhaltung und Pflege von Streuobstwiesen unter dem Aspekt des Steinkauz schutzes (*Athene noctua*). Abhandlungen und Berichte des Museums der Natur Gotha, 15: 103-107.
- Haase, P. 1993: Zur Situation und Brutbiologie des Steinkauzes *Athene n. Noctua* SCOP., 1769 in Westhaveland. Naturschutz und Landschaftsplegein Brandenburg, 2: 29-37.
- MME Nomenclator Bizottság 2008: Nomenclator Avium Hungariae. Magyarország madarainak névjegyzéke. MME, Budapest.
- Haraszthy L. 1982: Kuvik-odú készítése. Madártani Tájékoztató, okt.-dec.: 259-262.
- Harbott, A. And Pauritsch, G. 1987: Lebensraum Streuobstwiese. Programme und gesetzliche Schutzmöglichkeiten. In: Keil, W. (ed.): Staatliche Vogelschutzwarte für Hessen, Rheinland-Pfalz und Saarland. Festschrift. Institut für Angewandte Vogelkunde, 81-91.
- Hewson, R. 1972: Changes in the number of stoats, rats and Little Owl in Yorkshire as shown by tunnel trapping. Journal of Zoology, 168: 427-429.
- Il'yukh, M. P. 2002: Gnezdovaya biologiya domogovosycha Predkavkazie. In: Salpagarov, D.S. and Belik, V. P. : Ptitsy Yuzhnoi Rossii. Rostov-on-Don: Teberdinsk Biosphere Reserve and Rostov Pedagogical University, 113-118.
- Ille, R. And Grinschgl, F. 2001: Little Owl (*Athene noctua*) in Austria. Habitat characteristics and population density. In: Génot, J.-C.; Lapios, J.-M.; Lecomte, P. And Leigh, R. S. (eds.): Chouette chevêche et territories. Actes du Colloque International de Champ-sur-Marne, November 25-26, 2000. ILOWG. Ciconia, 25: 129-140.
- Juillard, M. 1989: The decline of the Little Owl *Athene noctua* in Switzerland. In: Meyburg, B.-U. And Chancellor, R. D. (eds.): Raptors in the Modern World. Proceedings of the III World Conference on Birds of Prey and Owls. Eilat, Israel, March 22-27, 1987. Berlin, London and Paris, 435-439.
- Juillard, M. 1997: Les vergers de la Chouette. Pro Natura, 5: 6-8.
- Kalotás Zs. 1987: Adalékok a menyétféle ragadozók fészekalj pusztító tevékenységéhez és károsításaik megelőzéséhez. Madártani Tájékoztató, jan.-jún. 13-16.
- Kirchberger, K. 1988: Artenschutzmöglichkeiten beim Steinkauz und Schwarzmilan. Vogelschutz im Österreich, 2: 52-55.

- Lecomte, P.; Lapios, J.-M. And Génot, J.-C. 2001: Plan de restauration des populations de Chevêches d'Athéna en France. In: Génot, J.-C.; Lapios, J.-M.; Lecomte, P. And Leigh, R. S. (eds.): Chouette chevêche et territoires. Actes du Colloque International de Champ-sur-Marne, November 25-26, 2000. ILOWG. Ciconia, 25: 159-171.
- Leigh, R. 2001: The breeding dynamics of Little Owls (*Athene noctua*) in North West England. In: Génot, J.-C.; Lapios, J.-M.; Lecomte, P. And Leigh, R. S. (eds.): Chouette chevêche et territoires. Actes du Colloque International de Champ-sur-Marne, November 25-26, 2000. ILOWG. Ciconia, 25: 67-76.
- Loske, K.-H. 1978: Pflege, Erhaltung und Neuanlage von Kopfbäumen. Natur und Landschaft, 53: 279-281.
- Marié, P. And Leysen, M. 2001: Contribution to the design of an anti-marten *Martes foina* system to limit predation in Little Owl *Athene noctua* nestboxes. In: Van Nieuwenhuysse, D.; Leysen, M. And Leysen, K. (eds): Little Owl in Flanders in its international context. Proceedings of the Second International Symposium, March 16-18, 2001, Geraardsbergen, Belgium. Oriolus, 67: 126-131.
- Meisser, C. 1998: Suivi et protection de la Chouette chevêche (*Athene noctua*) dans le canton de Genève, Suisse. Aperçu de la période d'étude 1984-1997. Nos Oiseaux, 46: 1-4.
- Nagy T. 1998: Gyöngybaglyok a Kárpát-medencében. Diplomadolgozat, Gödöllői Agrártudományi Egyetem Mezőgazdasági Főiskolai Kar, Gyöngyös.
- Orbán Z. (1985): Szalmakazlakban fészkelő kuvikok (*Athene noctua*). Madártani Tájékoztató, júl.-dec. 51.
- Roth Gy. (1953): A magyar erdőművelés különleges feladatai. Mezőgazdasági Kiadó, Budapest.
- Šálek, M.; Chrenkova, M. And Kipson, M. 2013: High population density of Little Owl (*Athene noctua*) in Hortobágy National Park, Hungary, Central Europe. Polish Journal of Ecology, 61: 165-169.
- Schönn S.; Scherzinger W.; Exo, K.-M. And Ille, R. 1991: Der Steinkauz. Die Neue Brehm-Bücherei. Wittenberg Lutherstadt. A. Ziemsen Verlag.
- Schönn, S. 1986: Zu Status, Biologie, Ökologie und Schutz des Steinkauzes (*Athene noctua*) in der DDR. Acta Ornithoecologica, 1: 103-133.
- Schwarzenberg, L. 1970: Hilfe unserem Steinkauz. DBV Jahreshft, 20-23. Thorup, K.; Sunde, P.; Jacobsen, L.; and Rahbek, C. 2010: Breeding season food limitation drives population decline of the Little Owl *Athene noctua* in Denmark. Ibis, 152(4): 803-814.
- Vadász Cs. 2009: Kuvik. In: Csörgő T.; Karcza Zs.; Halmos G.; Magyar G.; Gyurác J.; Szép T.; Bankovics A.; Schmidt A. És Schmidt E. (szerk.): Magyar madárvonulási atlasz. Kossuth Kiadó, Budapest.
- Van Nieuwenhuysse, D.; Génot, J.-C. And Johnson, D. H. 2008: The Little Owl: Conservation, Ecology and Behavior of *Athene noctua*. Cambridge University Press, The Edinburgh Building, Shaftesbury Road Cambridge CB 2 2 RU UK.
- Weimann, R. 1965: Die Vögel des Kreises Paderborn. Schr. R. Paderborn, Heimatver, 3: 1-87.
- Zvářal, K. 2002: Can „architectural traps” be the cause of the critical decrease of Little Owl (*Athene noctua*)? Crex, 18: 94-99

Lektorálta: Dr. Kemény László és Dr. Koncz István

A nyelv jelrendszer, egy olyan kód, amely hatalmas mennyiségű információt foglal magába. A nyelv minden egyes kultúra nélkülözhetetlen kelléke, mely a tapasztalatok, a világnézet, a hagyományok, az ember és a világ közötti kapcsolatából ered. A nyelv egy olyan láncszem, amely tartalmazza és egyben összeköti a különböző szempontokat, amelyek alapján az emberek csoportosítanak, értékelnek és értelmeznek. Mindenféle kitalált és kódolt kép az adott nyelvben nemcsak a nyelvhasználó által látott valóságtól, hanem annak szükségleteitől is függ. A világ nyelvi képe nem más, mint az emberről és a világról alkotott elképzelések összessége, melyek generációkról generációkra száll tovább szólások, közmondások, frazeológiai kapcsolatok, valamint sajátos hétköznapi fordulatok formájában. Csak a nyelvben rögzült világkép teljes és részletes rekonstrukciója útján juthatunk el azokhoz az információkhoz, melyekből megtudhatjuk, hogy a különböző etnikai csoportok milyen kritériumok alapján végzik el a világ egyes jelenségeinek konceptualizációját, kategorizálását, illetve minősítését. A nyelvben tükröződik az egész társadalmi tapasztalat, amely lehetővé teszi, hogy az ember a nyelv segítségével ne csak állításokat közöljön a valóság létezési formáiról, hanem értékelje és minősítse is azokat.

A világ nyelvi képe kutatásának az a célja, hogy a nyelv és a nyelvhasználat által megismerjük a társadalmilag rögzített világról szóló tudásunkat, elemeinek a kategorizálását, konceptualizálását, valamint jellemzőit és minősítését. A világ nyelvi képe mint fogalom gazdag hagyománnyal rendelkezik mind az európai, mind az amerikai nyelvtudományban, s fontos helyet foglal el a szemantikában is. Több fontos kérdésre keresi a választ, egyrészt arra, hogy a nyelv a nyelven kívüli valóságnak milyen képét tartalmazza, és hogy ez a kép miből áll, másrészt arra, hogy milyen információk, milyen tudás és tapasztalat rögzül a nyelvben azok közül, melyet egy adott nyelvközösség létrehozott, sajátjának tekint és nemzedékről nemzedékre továbbadja.

Számos nyelvész, mint például Wilhelm von Humboldt, Edward Sapir és Benjamin L. Whorf foglalkozott a világ nyelvi képe definíciójának kutatásával, azzal, hogy az anyanyelvünk hatással van a gondolkodásunkra.

Humboldt, a német nyelvész alkotta meg az először a világnézet fogalmát azt bizonyítva, hogy a nyelvek eszközök, amelyek segítenek a még ismeretlen élet igazságainak megtalálásában, így a világszemléletet a módszerek sokszínűsége jellemzi. (Anusiewicz 2000: 24).

Nyelveink nem csak a megértést segítik elő. Nyelvünk egy eszköz, ami által tolmácsoljuk a valóságot. A nyelv első sorban a minket körülvevő valóság útikalauza.

A világ nyelvi képe kutatásával Magyarországon Janusz Banczerowski foglalkozik, aki szerint a nyelv nincs létjogosultsága nélkülünk, emberek nélkül: „A világ nyelvi képe nem más, mint azok által a nyelvhasználók által tapasztalt objektíven létező valóságnak a képe, akik hasonló tapasztalatokkal rendelkeznek, és hasonló értékeket vallanak. A világ nyelvi képét a valóságról szóló tudásfajtaként is értelmezhetjük, amely egyidejűleg a tudás hordozóját is feltételezi. Ez pedig nem más, mint az ember mentális információs térképe, azaz a világról megalkotott belső (alanyi) képe, amelynek a nyelv az integráns részét képezi, s mivel ez a kép csak a nyelvben létezhet, benne van kódolva és rögzítve a nem lineáris fogalmi struktúra formájában. Ez a világ nem tudományos, hanem naiv, mindennapi, szubjektív képe” (Bańcerowski 2008: 140).

Mi is a frazeológia? A frazeológia terminus a görög nyelvből származik: phrasis beszéd, és a logia tudomány. A nyelvtudományban a frazeológia a nyelvben rögzült kifejezéseket határozza meg, mint az idiómák, frázisok, mondások, közmondások.

A nyelv tartalmaz frazeológiai kapcsolatokat, amelyek a beszélt nyelv részét képezik. Amindennapi szövegekben jelennek meg. Aki megfelelően kívánja ismerni a nyelvet, magas nyelvi és kommunikációs kompetenciával szeretne rendelkezni, köteles megismerni és használni ezt a nyelvi struktúrát.

Az idegennyelv használatban rendkívül fontos szerepet játszik a frazeológia megértése és megfelelő használata. A nem pontos frazeológiahasználat, illetve a nem megfelelő fordítása a hibás megértéshez vezethet, majd kommunikációs falhoz. Fontos továbbá megjegyezni, hogy a frazeológiai hasonlatok mindig egy adott állatnévvel, növénynévvel, testrésszel, természeti jelenséggel, vagy hétköznapi eszközökkel kapcsolatos szimbolikát fejez ki. A közmondások minden nyelvben a kultúra által vannak determinálva.

A kulturális és nyelvi kapcsolatok igen összetett kérdéskört képviselnek, melyre szemléletes példát szolgáltatnak a lengyel, magyar és orosz frazeológiában jelen lévő azonos képet alkalmazó nyelvi egységek. Az azonos képpel megjelenített mondanivaló a világ nyelvi képeinek azonosságát képviseli.

A nyelvek kutatása és egymással való összehasonlítása rég foglalkoztatja a tudósokat, nyelvészeket. A nyelvek kutatásának segítségével közelebb kerülhetünk az anyanyelvi beszélők gondolkodásához és nyelvi képeinek ábrázolásához. A nyelvi világkép és a gondolkodásmechanizmus nézőpontjából a legszokásosabb képeket az állandósult szókapcsolatok foglalják magukba. A magyar, lengyel és az orosz nyelvekben, csakúgy, mint a többi nyelvben, a mindennapi életünkben használjuk a rögzült szókapcsolatokat, a frazeológiát. Ezek használata érdekesebbé, gazdagabbá teszik a nyelveket.

Jelen kutatás célja, hogy kísérletet tegyen a frazeológia bemutatására és rekonstruálására a magyar, lengyel és orosz nyelvet beszélők rögzült képét, állatok minősítése segítségével.

A kutatásunkban előforduló állandósult szókapcsolatok mindegyike tartalmazza az adott állat fogalmát (*háztáji és házi állatok: ló, tehén, tyúk, kakas, liba, macska, kutya; vadon élő állatok: róka, farkas, sólyom, sas, galamb*).

Tipológiai megegyező (lengyel, orosz) és különböző nyelveket hasonlítunk össze egyszerre. A két szláv nyelv mellett a magyar nyelvet is vizsgáljuk, amely mind tipológiai, mind fonetikailag különbözik tőlük. Ezt azonban nem veszi figyelembe a relatív gondolkodásunk, mert a magyar és a lengyel kultúra összefűződik, legfőképp a közeli területi elhelyezkedés miatt.

Szótárakat, szólásgyűjteményeket, nyelvészettudományi tanulmányokat használtunk a kifejezések megkereséséhez. Mindemellett a beszélt nyelvből is merítettünk példákat. A három általunk vizsgált nyelv hasonlóságait leginkább a megtalált frazeológiai kapcsolatok segítségével tudjuk megfelelően alátámasztani. Az elemzésünk a világ nyelvi képe fogalom rekonstrukciójának segítségével, és a példák csoportosításának és osztályozásának segítségével készült.

A kutatás rámutat arra, hogy a három általunk megvizsgált nyelv szinte teljes hasonlóságot mutat. Hasonlóságot észlelhetünk a *tehén* és a *disznó* ábrázolás módjánál, ahol mindkét állat nyelvi képe mindhárom nyelvben a kövérséget ábrázolja: *gruby jak świnia = kövér, mint a disznó = толстая свинья*. Továbbá hasonlóságot érezhetünk a *tyúk* és a *liba* között is, amely állatok a butaságot szimbolizálják: *buta liba = naiwna geś, gqška*. Fontos megemlíteni, hogy a nőket gyakran hasonlítjuk *buta libához*, vagy *ázott tyúkhöz*. A ló ezzel ellentétben a szorgalmat és a teherbírást szimbolizálja: *pracowity, pilny jak koń; pracować jak koń/tyrać jak koń/harować jak koń = dolgozik, mint a ló = работать как лошадь*. Ellentétes jelentés egyáltalán nem észlelhető az általunk vizsgált állatokkal kapcsolatban.

Jelen kutatás azt is kimutatja, hogy a tőlünk távolabb élő állatokhoz nem társítunk kifejezetten csak negatív jelentést. A vadon élő állatok esetében leggyakrabban kiemeljük a legfőbb jellemzőjüket, és arra az alapelve építjük fel az összes hasonlatot, és rögzült

szókapcsolatot. A példák jól mutatják, hogy a róka ravasz: *przebiegły jak lis; szczwany lis; chytry jak lis* = ravasz róka; *rókább a rókánál; лиса семерых волков проведет; лиса сытее волка живет; лиса хитростью берет*. A galamb a szeretetteli, nyugodt életet szimbolizálja: *gruchają, żyją ze sobą jak para gołąbków* = *как влюбленные голубки* = úgy énekelnek (szeretik egymást), mint a galambok. A magyar nyelv gyakran használja a *turbékoló galambok* kifejezést.

A kutatás anyagát megvizsgálva bebizonyosodott számunkra, hogy a *ló* az erőt, a *tehén* a termékenységet, a *dísznő* a koszt és a kifinomultságot nélkülöző viselkedést, a *tyúk* és a *liba* a butaságot, a *kutya* a hűséget, a *macska* az alamusziséget, a *farkas* az éhséget és a félelmet, a *róka* a ravasztságot, a *sas* és a *sólyom* a tehetséget, a *galamb* pedig a békét és a szeretetet szimbolizálja mindhárom általunk elemzett nyelvben. A kifejezések az írott irodalomban és a mindennapi beszélt nyelvben megtalálhatók.

#### Felhasznált irodalom:

- Anusiewicz, Janusz. 1990. Językowo-kulturowy obraz kota w polszczyźnie. Etnolingwistyka. 3: 95–138.
- Anusiewicz, J. *Problematyka językowego obrazu świata w poglądach niektórych językoznawców i filozofów niemieckich XX wieku* [w:] Bartmiński J. (red.) *Językowy obraz świata*. Lublin, 1999.
- Bańcerowski, J. *A világ nyelvi képe. A világ, mint a valóság metaképe a nyelvben és nyelvhasználatban*. Budapest, 2008.
- Bartmiński, J. (red.). *Językowy obraz świata*. Lublin, 1999. S. 261-291.
- Bartmiński, J. *Językowe podstawy obrazu świata*. Lublin, 2001.

#### **Köszönetnyilvánítás:**

E tanulmány a Professzorok az Európai Magyarorszáért Egyesület által megvalósított NTP-FTH-15-0075 azonosító számú „Fiatal tehetségek a különleges bánásmódot igénylőkért” pályázat keretében jelent meg. Ezúton is szeretném megköszönni mentoraim, Dr. Riesz Mária és Dr. Koncz István támogatását!



**Hanyicska Martin, Riba Milán: Nostoc fajok azonosítása, hasznosítási lehetőségei és kockázatai Identification, utilization and risks of Nostoc species / Debreceni Egyetem, TTK, Növénytani Tanszék/**

Lektorálta: Dr. Vasas Gábor

### **Absztrakt**

Az algák vagy moszatok a Föld egyik legelterjedtebb, fotoszintézisre képes élőlénycsoportja. Taxonómiailag nem egységesek, megkülönböztethetünk prokarióta (*Cyanobacteria*) és eukarióta algákat. Méretük és megjelenésük rendkívül változatos. Környezeti szempontból igen jelentősek, szerepük van az anyagkörforgásban, illetve a CO<sub>2</sub> megkötésében, így az üvegházhatás csökkentésében. Emellett ipari és gazdasági, szempontból is egyre nagyobb figyelmet érdemelnek.

A *Cyanobacteria* törzshöz tartozó *Nostoc* nemzetség széles körben elterjedt cianobaktérium. Képes a légköri nitrogén fixációjára. Jellemző rájuk a biológiailag aktív szekunder metabolit termelés. Ezek az anyagok fontos szerepet játszhatnak a gyógyászatban a különböző gyógyszer-fejlesztésekben. Az egyes fajok azonosítása, valamint biológiailag aktív metabolitjainak pontos ismerete elengedhetetlen az alkalmazásuk során. Mindezekre, valamint a hasznosításuk lehetőségeire igyekeztünk rávilágítani a következő tanulmányban.

**Kulcsszavak:** *Nostoc*, cianobaktérium, biotechnológia

### **Abstrac**

Algae are the most widespread and diverse group of photosynthetic organisms on our planet, often providing the base of the food pyramid in environments where higher plants cannot live, such as oceans. The term 'algae' is a practical rather than a taxonomical one, since the group has members not only from several phyla of the eukaryote domain, but also prokaryotes. As a result of this taxonomical diversity, algae show great variation in their size, appearance, and biochemistry. Algae contribute a lot to the circulation of materials and the fixation of carbon-dioxide, but can be harmful to their environment if they achieve very high densities in algal blooms. Human uses for algae can include fuel production, pollution control, fertilization of soil, or even consumption as food.

The focus of this study is the *Nostoc* genus, of the phylum *Cyanobacteria*. Their most important characteristics are the ability to fixate nitrogen and the production of toxins and other biologically active secondary metabolites. These compounds could find use in biotechnology as well as medicine, but in order to utilize them, we must be able to properly identify each species, along with its biologically active molecules. Our study intends to elucidate these potential uses and their associated risks.

**Keywords:** *Nostoc*, *cyanobacteria*, biotechnology

### **Bevezetés**

Az cianobaktériumok bolygónk egyik legősibb és legelterjedtebb élőlénycsoportja. A földi élet legkorábbi bizonyítékai, léteznek 3,5-3,2 milliárd éves fossziliák is. Méretük nagyon változatos, a néhány mikrométerestől a látható mérettartományig terjedhet. Szerveződés szempontjából lehetnek egysejtűek, kolónia képzők, és fonalasok egyaránt. Közös jellemzőjük, hogy általában fotolitoautotróf szervezetek, azaz a fény energiáját hasznosítják saját szerves vegyületeik felépítéséhez. Számos tengeri, édesvízi, valamint szárazföldi fajok fellelhető (Whitton és Potts, 2012). Némelyik faj szabadon élő, illetve találkozhatunk szimbiózisban élő formákkal is. Utóbbiak közül számottevő faj alkot gombapartnerekkel zuzmótelepeket, amik jó

levegő indikátor szervezetek, jelentős szerepet játszanak a városok légszennyezettségének monitorozásában (Farkas, 2007).

Az algák fotoszintetizáló szervezetek révén fontos szerepet játszanak az anyagkörforgásban. Legáltalánosabb szénforrásuk a CO<sub>2</sub>, aminek a megkötő képessége a globálisan mérve nagy biomassájuknak, és a gyors reprodukciójuknak köszönhetően rendkívül magas, ezzel hozzájárulnak az üvegházhatás mérsékléséhez. Ezen tulajdonságuk fokozott érdeklődést váltott ki tudósok ezreiből, mivel a megemelkedett CO<sub>2</sub> kibocsátásnak köszönhető a XI. Század egyik égető problémája, a globális felmelegedés.

Nem csak környezeti, hanem ipari, gazdasági, illetve kulturális szempontból is jelentősek. A biomonitoring rendszerekben jelentős szerep jut a zuzmóknak. A légszennyezés mértékének becsléséhez ezek a legelterjedtebb élőlények. Bennük algák, cianobaktériumok képezik a fotobionta, a gombák a mikobionta alkotót. Felhasználásuk módszertana már a hetvenes években kialakult és azóta folyamatosan tökéletesedik. A zuzmókat elsősorban jelzőfajokként használják. Főként a levegő kén-dioxid és nitrogén-oxid tartalmára érzékenyek (Pölös, 2014).

A távol keleten már évszázadok óta az étrend jelentős részét képezik a különféle algák. A sushi egyik összetevőjeként ismert Nori lap is tengeri algából készül. Napjainkban egyre elterjedtebbé váltak az alga eredetű táplálékkiegészítő kapszulák és italok, valamint az algasör és az algabor készítés után is megnőtt az érdeklődés. A kozmetikai iparban is egyre népszerűbbek az algát tartalmazó krémek és testápolók. A gyógyszeriparban is nő a szerepük, az innovatív gyógyszerek kifejlesztésében, hatóanyaggyártásban is a gyógyszergyárak célpontjává váltak a mikroalgák.

Létezik az algának takarmányozási célú hasznosítása is. Ennek jelentősége, hogy nem igényel termőföldet, ezáltal nem veszélyezteti az élelmiszer előállítását, valamint magas fehérjetartalmának köszönhetően jelentős tápértéke van. A magas szénhidrát- és olaj tartalmú algákból bioüzemanyag állítható elő, így fosszilis tüzelőanyagok kiváltására is egy jó alternatíva az alkalmazásuk. Rendkívül gyors a szaporodásuk és a tömegük jellemzően naponta megduplázódik. Ennek köszönhetően a betakarítás akár hetente elvégezhető, ami folyamatos anyagellátást jelent a feldolgozóipari üzemek számára (Hossain és mtsai., 2008). Hasznát veszik még a szennyvíztisztításban is a biológiai szűrés során, mivel az akkumulációs készségük igen magas, így nehézfémeket és más biológiailag aktív molekulákat távolítanak el a vízből (Nagy és mtsai., 2012).

A cianobaktériumok az egyik legnagyobb elterjedési területtel rendelkező fotoszintetizáló prokarióta szervezetek, megtalálhatók a legtöbb megvilágított környezetben. Fotoszintetikus pigmentjük a klorofill-a, de egyes fajokra jellemző a fikocianin és fikoeritrin pigmentek szintézise is. Elterjedésüket számos kedvező tulajdonságuk tette lehetővé. A legtöbb cianobaktérium hőoptimuma magasabb az eukariótákéhoz képest, ezáltal sikeresebbek a melegebb éghajlaton. Bizonyos fajok jól tűrik az alacsony hőmérsékletet, a kiszáradást, a magas sótartalmat, és az UV sugárzást. A légköri nitrogén fixációjára képes fajok sikeresebbek limitált nitrogénforrású környezetekben, számos képviselőjük képes szimbiotikus kapcsolatokat kialakítani. A cianobaktériumok ökológiai szempontból nagyon jelentős szervezetek, fontos szerepük van a szén-dioxid fixációjában valamint a nitrogén körforgásában (Whitton és Potts, 2012).

Napjainkban az emberiség igen sokféle módon hasznosítja a cianobaktériumokat. Az élelmiszeriparban bizonyos fajokból étrend kiegészítők készülnek, a mezőgazdaságban takarmányként hasznosíthatók (Vasas és mtsai., 2010; Vasas, 2012). A nitrogén fixálókat a termőképesség növelésére előszeretettel használják az ázsiai rizsföldeken, a termőföldre juttatva jelentősen dúsíthatják annak nitrogéntartalmát. A leginkább érdekelt és kutatottabb téma viszont a cianobaktériumok bioüzemanyagként történő felhasználhatósága. Azonban nem szabad elfelejtenünk arról, hogy egyes fajok tömeges elszaporodása (eutrofizáció – vízvirágzás) és toxikus anyagok termelése révén komoly problémát jelent mind ökológiai mind egészségügyi szempontból is (Sharma és mtsai., 2014).

A *Nostoc* nemzetségbe tartozó fajok heterocisztás fonalas cianobaktériumok, a szárazföldi és vízi ökoszisztémákban egyaránt megtalálhatóak. Az UV sugárzással szemben ellenállóak, jól tűrik az akár több éves szárazságot illetve az egymást követő fagyást és felolvadást. A kolóniák színe igen változatos, lehet zöld, barnás – pirosas és egészen fekete. Száraz időben alig észrevehetőek, nedves időben azonban megduzzad, és kocsonyaszerűvé válik. Nitrogenáz enzimük révén a nitrogén fixálók közé tartoznak. Ezeket a fajokat alkalmazzák leggyakrabban a talaj minőségének javítására Ázsiában. Az egyik leggyakoribb szimbiotikus partner, izoláltak már *Nostoc* fajokat zuzmókból, mohákból, páfrányokból, cikászokból és zárvatermőkből is. A *Nostoc* kolóniák sajátos jellemzője a külső poliszacharid réteg (EPS), ami elválasztja a sejteket a légkörtől.

A magas szénhidrát tartalma miatt – főként Ázsiában – egyes fajait élelmiszerként fogyasztják (Potts, 2002). Másodlagos anyagcseretermékek széles skálája köthető a nemzetség tagjaihoz, mely anyagok ökológiai, egészségügyi és farmakológiai jelentőséggel is bírnak. Ezek az anyagok főként a fogyasztókkal, kompetítorokkal szemben nyújtanak védelmet, de számos antibakteriális, antivirális, tumor ellenes és toxikus hatású metabolitot is leírtak már (Dembitsky és Řezanka, 2005), és ezek száma napjainkban egyre csak nő.

Munkánkban célul tűztük ki, hogy a *Nostoc* fajokat és az általuk termelt aminosavakat, illetve peptideket filogenetikai és metabolit vizsgálatokkal MS/MS fragmentációs mintázat alapján azonosítsuk. A kapott metabolit mintázatot szeretnénk összevetni a genetikai vizsgálatok eredményeivel, és az ezek közti kapcsolatokat feltárni.

## Anyag és módszer

A minták a Hortobágy különböző pontjairól kerültek begyűjtésre. 65 terepi mintával kezdtük meg az elemzéseket. A minták bioaktivitását mustár (*Sinapis alba*) növénytesztrel vizsgáltuk, majd a terepről származó mintákat morfológiai tulajdonságaik alapján izoláltuk (Vasas és mtsai., 2002). A kb. 150 izolátumot laboratóriumi körülmények között tenyésztettük, majd liofilizáltuk (fagyasztva szárítottuk).

A filogenetikai vizsgálatok alapjául az egyik leggyakrabban használt génszakaszt, a prokarióta riboszóma kis alegységének 16S génjét választottuk. A fagyasztva szárított sejtekből DNS kivonás után (fenol– kloroformos módszer) a 16S rRNS génre specifikus primerek segítségével (CYA359F – Nübel és mtsai., 1997; 1492R – Lane, 1991) felszaporítottuk a gén egy kb. 1100 bp hosszú szakaszát, melyet a későbbiekben szekvenáltattunk. A metabolomika során az oligopeptid mintázatot vizsgáltuk. A mintákat 80%-os metanollal kivonatoltuk, majd a méréshez optimális arányban hígítottuk, ezt követően LC-MS (folyadékkromatográfiával kapcsolt tömegspektrometria) módszerrel analizáltuk.

## Eredmények

A 16S rRNS gén vizsgálata során azt tapasztaltuk, hogy a közösséget alkotó különböző *genus*-ba tartozó fajok (*Calothrix*, *Tolypothrix*, *Leptolyngbya*, *Oscillatoria*,) jól elkülönülnek egymástól, viszont a *Nostoc* nemzetségen belül néhány nagyobb klaszter alakul ki, melyek a mintaszám növelésével egyre inkább egy nagy klaszterre olvad össze (1. Ábra). Ennek oka az lehet, hogy a riboszómális gének elég konzerváltak, és csak nemzetség szinten tudunk különbséget tenni az egyes izolátumok között. A nemzetséget alkotó fajok között azonban a genetikai távolság már túl kicsi a rokoni kapcsolatok felderítéséhez. Ennek kiküszöbölésére a későbbiekben a variábilisabb 16S és 23S rRNS gének közötti ITS régiót vennénk a vizsgálatok alapjául (Boyer és mtsa., 2001; Itehan és mtsai., 2000).

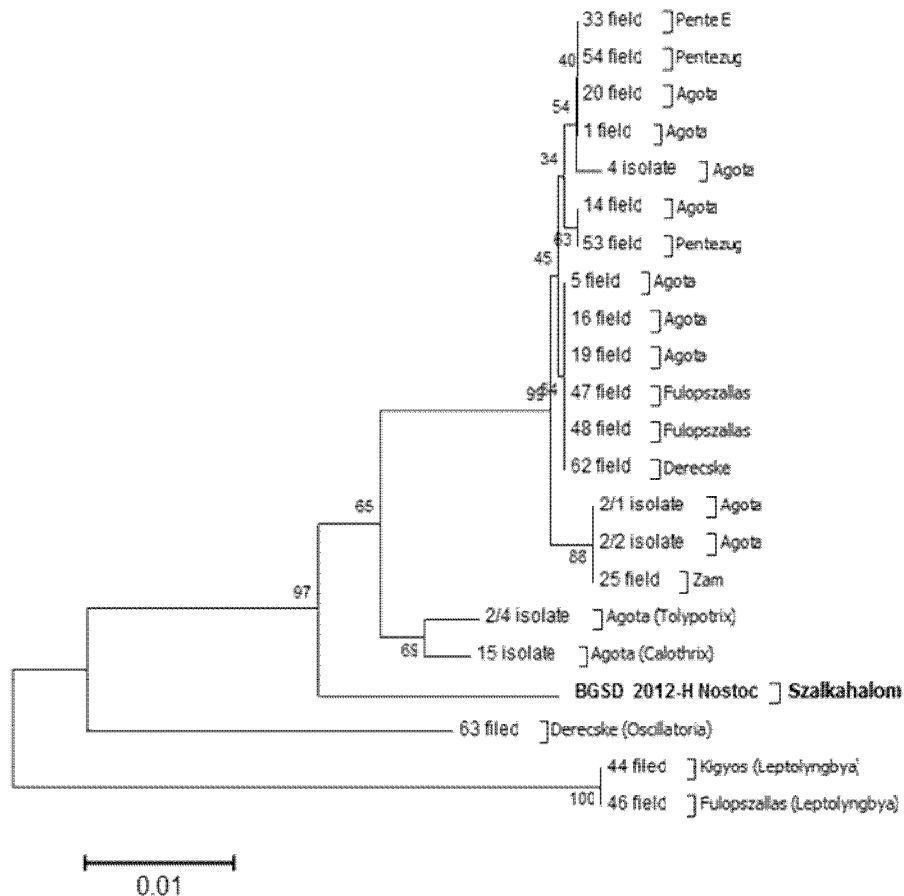

2012. ábra: A vizsgált 16S rRNS gének alapján felépített filogenetikai fa. Maximum-likelihood módszerrel, Kimura 2-paraméter modellt alkalmazva (bootstrap analízis 500 ismétlésben) MEGA6 programcsomaggal (Felsenstein, 1985; Kimura, 1980; Tamura és mtsai., 2013).

Az LC-MS vizsgálatok során elsősorban a *Nostoc* fajokra jellemző peptid típusú bioaktív metabolitokat kerestük. Ezek csoportosítása és azonosítása fragmentációs mintázatuk alapján, irodalmi adatok segítségével történt (Dembitsky és Řezanka, 2005; Sanz, 2015; Welker és von Döhren, 2006). Mintáinkban találtunk nostoginin, anabaenopeptin és nostopeptolid variánsokat. A nostogininek lineáris oligopeptidek (4-6 aminosav), jellemzőjük a konzervált 3-amino-2-hidroxi-oktánsav az N-terminálison és a C-terminálison leggyakrabban tirozin aminosav található. A microgininekhez hasonlóan cink-metalloproteináz gátló (ACE; AMP) hatásúak (Ploutno és Carmeli, 2002), a magas vérnyomás kezelésében lehet szerepük.

Az anabaenopeptinek ciklikus oligopeptidek (6 aminosav), a 2-es pozícióban lévő lizin alakítja ki az 5 aminosavas gyűrűt, melyhez egy CO- csoporton keresztül kapcsolódik a 6. Aminosav. Protein-foszfatazok illetve proteolitikus enzimek (tripszin, kimotripszin, elasztáz, karboxipeptidáz-A) inhibitorai, gyenge izomlazító hatásukat is megfigyelték korábban (Bubik és mtsai., 2008; Itou és mtsai., 1999; Murakami és mtsai., 2000).

A nostopeptolidok szintén ciklikus oligopeptidek, jellemzően nem proteinogén aminosavat (4-metilprolin) tartalmaznak. Az utóbbi időben egyre több ilyen típusú metabolit került leírásra, köztük vannak antitoxin hatásúak is (Liu és mtsai., 2014).

A *Nostoc* nemzetségen belül előfordulhatnak mikrocisztin termelő fajok is, de mi nem találtunk mikrocisztinteket az izolátumainkban. A mikrocisztinek hepatotoxinok, az 1 és 2A típusú protein foszfatazok specifikus gátlószerei (Carmichael, 1992; MacKintosh és mtsai., 1990).

## Összefoglalás

Más algákhoz hasonlóan a *Nostoc* fajok is egyre népszerűbbek mind a kutatók, mind pedig a biotechnológia cégek körében. Egyre jobban érdekelté válik a bennük rejlő lehetőségek feltérképezése, hatékonyabb termesztési módszerek kidolgozása, ugyanakkor nem elhanyagolható, hogy az egyes fajok magas endotoxin tartalma és más bioaktív molekulái miatt fokozott figyelem szükséges a hasznosításuk során. További céljaink között szerepel a *Nostoc* fajszintű megkülönböztetésére szolgáló technikák kidolgozása, valamint az általuk termelt ismert és kevésbé ismert metabolitok feltérképezése, MS/MS fragmentációs mintázat alapján való azonosítása.

## Irodalomjegyzék

- Boyer S. L., Flechtner V. R., Johansen J. R. (2001): Is the 16S-23S rRNA internal transcribed spacer region a good tool for use in molecular systematics and population genetics? A case study in cyanobacteria. *Mol. Biol. Evol.* 18(6): 1057-1069.
- Bubik A., Sedmak B., Novinec M., Lenarcic B., Lah T. T. (2008): Cytotoxic and peptidase inhibitory activities of selected non-hepatotoxic cyclic peptides from cyanobacteria. *Biol. Chem.* 389(10): 1339-1346.
- Carmichael W. W. (1992): Cyanobacteria secondary metabolites – the cyanotoxins. *J. Appl. Bacteriol.* 72(6): 445-459.
- Dembitsky V. M., Řezanka T. (2005): Metabolites produced by nitrogen-fixing *Nostoc* species. *Folia Microbiol.* 50(5): 363-391.
- Farkas E. (2007): Lichenológia – a zuzmók tudománya. MTA Ökológiai és Botanikai Kutatóintézete kiadványa, Vácrátót. ISBN: 9789638391384
- Felsenstein J. (1985): Confidence limits on phylogenies: An approach using the bootstrap. *Evolution.* 39(4): 783-791.
- Hossain A. B. M. S., Salleh A., Boyce A. N., Chowdhury P., Naquiddin M. (2008): Biodiesel Fuel Production from Algae as Renewable Energy. *American Journal of Biochemistry and Biotechnology* 4 (3):250-254, ISSN 1553-3468
- Iteman I., Rippka R. Tandeau de Marsac N., Herdman M. (2000): Comparison of conserved structural and regulatory domains within divergent 16S rRNA-23S rRNA spacer sequences of cyanobacteria. *Microbiology.* 146: 1275–1286.
- Itou Y., Suzuki S., Ishida K., Murakami M. (1999): Anabaenopeptins G and H, potent carboxypeptidase A inhibitors from the cyanobacterium *Oscillatoria agardhii* (NIES-595). *Bioorg. Med. Chem. Lett.* 9(9): 1243-1246.
- Kimura M. (1980): A simple method for estimating evolutionary rate of base substitutions through comparative studies of nucleotide sequences. *J. Mol. Evol.* 16(2): 111-120.
- Lane D. J. (1991): 16S/23S rRNA sequencing. In: *Nucleic acid techniques in bacterial systematics* Stackebrandt E., Goodfellow M. (eds.), John Wiley and Sons, New York. 115-175.
- Liu L., Jokela J., Herfindal L., Wahlsten M., Sinkkonen J., Permi P., Fewer D. P., Døskeland S. O., Sivonen K. (2014): 4-Methylproline guided natural product discovery: co-occurrence of 4-hydroxy- and 4-methylprolines in nostoweipeptins and nostopeptolides. *ACS Chem. Biol.* 9(11): 2646–2655.
- Nagy H. J., Kristály E., Lele I., Lele M., Gere P., Rusznák I., Sallay P., Víg A. (2012): Algák alkalmazása a cellulóz- és papírgyári szennyvíztisztításban. Kutatás, fejlesztés, technológia. Papíripar 2012. LVI/1-2.
- Nübel U., Garcia-Pichel F., Muyzer G. (1997): PCR primers to amplify 16S rRNA genes from cyanobacteria. *Appl. Environ. Microbiol.* 63: 3327-3332.
- MacKintosh C., Beattie K. A., Klumpp S., Cohen P., Codd G. A. (1990): Cyanobacterial microcystin-LR is a potent and specific inhibitor of protein phosphatases 1 and 2A from both mammals and higher plants. *FEBS Lett.* 264(2): 187-192.

- Murakami M., Suzuki S., Itou Y., Kodani S., Ishida K. (2000): New anabaenopeptins, potent carboxypeptidase-A inhibitors from the cyanobacterium *Aphanizomenon flos-aquae*. *J. Nat. Prod.* 63: 1280-1282.
- Ploutno A., Carmeli S. (2002): Modified peptides from a water bloom of the cyanobacterium *Nostoc* sp. *Tetrahedron.* 58: 9949–9957.
- Potts M. (2002): *Nostoc*. In Whitton B. A. (ed.), *The Ecology of Cyanobacteria : Their Diversity in Time and Space*. London, UK: Kluwer Academic Publishers, ISBN 0-7923-4735-8.
- Pölös E., Vecseri Cs., Hüvely A., Palkovics A., Pető J., Kirsch B., Baglyas F. (2014): Zuzmók, mint bioindikátorok. *Gradus* 1(1): 241-245.
- Sanz M., Andreote A. P. D., Fiore M. F., Dörr F. A., Pinto E. (2015): Structural Characterization of New Peptide Variants Produced by Cyanobacteria from the Brazilian Atlantic Coastal Forest Using Liquid Chromatography Coupled to Quadrupole Time-of-Flight Tandem Mass Spectrometry. *Mar. Drugs.* 13(6): 3892–3919.
- Sharma N. K., Rai A. K., Stal L. J. (2014): *Cyanobacteria: An Economic Perspective*. Oxford, UK: JohnWiley & Sons, Ltd., ISBN 978-1-119-94127-9.
- Tamura K., Stecher G., Peterson D., Filipski A., Kumar S. (2013): MEGA6: Molecular Evolutionary Genetics Analysis version 6.0. *Mol. Biol. Evol.* 30(12): 2725-2729.
- Vasas, G. (2012): Algák biológiailag értékes anyagai. In Szóke, É. (ed.), *Farmakognózia-Fitokémia: Gyógynövények alkalmazása*. Budapest, Semmelweis Egyetem, ISBN:978-963-9129-87-0.
- Vasas G., Gáspár A., Surányi Gy., Batta Gy., Gyémánt Gy., M-Hamvas M., Máthé Cs., Grigorszky I., Molnár E., Borbély Gy. (2002): Capillary electrophoretic assay and purification of cylindrospermopsin, a cyanobacterial toxin from *Aphanizomenon ovalisporum* by plant test (Blue- Green Sinapis Test). *Anal. Biochem.* 302(1): 95-103.
- Vasas, G., Borbely, G., Nanasi, P., Nanasi, P. P. (2010): Alkaloids from Cyanobacteria with Diverse Powerful Bioactivities. *Mini. Rev. Med. Chem.* 10(10): 946-955.
- Welker M., von Döhren H. (2006): Cyanobacterial peptides – nature’s own combinatorial biosynthesis. *FEMS Microbiol. Rev.* 30: 530-563.
- Whitton B. A., Potts M. (2012): Introduction to the Cyanobacteria. In Whitton B. A. (ed.), *Ecology of Cyanobacteria II: Their Diversity in Space and Time*. London, UK: Springer, ISBN 978-94-007-3854-6.

Lektorálta: Dr. Fehér Zsuzsanna

## Bevezetés

Kutatásunk alapvetően a kultúraszociológia módszertani és elméleti pozíciójából igyekszik modellszinten bemutatni a budapesti jazz<sup>1</sup> szcéna belső rétegződésének elemeit mélyinterjú és kérdőíves technikákkal. A jazz studies, vagy jazztanulmányok magyarországi kibontakozásával párhuzamosan<sup>2</sup> kutatásunk Malecz (1981, 1987) munkásságát leszámítva az első, amely szociológiai modellalkotás igényével készül a kortárs jazz zenészek, mint kreatív munkavállalók viszonyairól, mely elsősorban a mezőelmélet relációs logikájával elemzi az erőter belső hierarchiáját szervező tényezőket, különös tekintettel a gazdasági profitok és kreatív önmegvalósításból származó konfliktusokra. A dolgozatban először a kutatás szempontjából mérvadó nemzetközi szociológiai és magyar jazz-irodalmak kerülnek bemutatásra, később a főbb kultúra- és zeneszociológiai elméleti megközelítések közül a szcéna, szubkultúra, művészvilág és mező fogalmait járjuk körül, majd a több mint másfél évig tartó adatgyűjtés során feldolgozott interjúkból illusztratív jelleggel olyan részeket mutatunk be, melyek a maga diszkurzív valóságában szemléltetik a kutatás egy általunk kiválasztott szempontját. A viszonylag hosszú bevezetés a kutatási terület lehetőség szerinti átfogó kontextualizálását szolgálja, ezért tárgyalja például külön alfejezet a fontosabb kortárs szociológiai kutatások kérdésfelvetéseit és tanulságait.

A jazz kutatásában mérföldkőnek számító amerikai intézmény, az Institute of Jazz Studies 1952-es létrehozása óta különböző diszciplínák, elsősorban a történettudomány, később a (kultúra)szociológia, tudományos rangra emelték ugyan a műfaj szociokulturális kontextusainak elemzését, még a kutatási terület bölcsőjének számító Egyesült Államokban is sokáig akadémiai undergroundnak (Buckner-Weiland, 2001) számított a jazzel kapcsolatos tudományos praxis. A jazz kutatása szakmai marginalizálódás veszélyével fenyegetett, melyet olyan jazzszerető tudósok<sup>3</sup> kockáztattak szenvedélyükért, akik más-más szemszögből elemezték a műfaj zenén túli (szociális, etnikai, kulturális stb.) relevanciáit (Peretti,1993). Csakúgy mint Amerika különböző régióiban, a műfaj európai integrációja során is a szociokulturális kontextusok sokszínűségének megfelelően eltérő mintázatokat öltött, és töltött be esztétikai, kulturális vagy politikai funkciókat az adott országban.<sup>4</sup> Mára elméleti és módszertani orientációját tekintve is meglehetősen eltérő aldiszciplínák tárgyaként (a kritikai zenetudományon át az etnikai kontextust hangsúlyozó black american studies-on keresztül a munkaszociológiáig és a kultúraszociológia fősodraba sorolható kutatásokig) különböző esztétikai, etnikai szociális és gazdasági kontextusokban a jazz kutatása legitim tudományos tevékenységnek számít, igaz elsősorban az angolszász tudományos életben.<sup>5</sup> A jazz mint széleskörű társadalmi-kulturális jelenség diszciplínáit átölelő beágyazottságát jól illusztrálja például az is, hogy a műfajról – konkrétan a jam sessionök világról – született egyik legnépszerűbb kortárs szociológiai monográfiáról (Becker-Faulkner, 2009), a fogyasztói magatartás és marketing tekintélyes kutatója, Holbrook (2010) (is) recenziót írt. A növekvő

1 A továbbiakban mi is a jazzszakirodalomban bevett angol írásmódot használjuk és részesítjük előnyben a hivatalos szövegekben gyakran előforduló dzsesszel szemben (Havadi, 2011).

2 Fontos mérföldkőnek tekinthető az első honi jazztanulmányi kutatócsoport zászlóbontása Zipernovszky Kornél vezetésével 2015-ben, mely egy interdiszciplináris kutatócsoport a társadalom- és bölcsészettudományok területéről.

3 A jazzről író társadalomtudósok sok esetben a műfajt maguk is amatőr, profi vagy félfő szinten művelő muzsikusok, pl. a kultúraszociológia klasszikus tekintélyeinek számító Howard S. Becker és Robert R. Faulkner, vagy a fiatalabb generációt képviselő Mark Doffman brit kultúrakutató, jazzdobos.

4 A jazz európai aspektusairól lásd pl. (Simon, 1990, 1992 2008; Budds, 2002; Von Eschen, 2004; McKay, 2005; Havadi,2011; Toynbee et al. 2014; Jávorszky, 2014, Zipernovszky, 2015).

5 A jazz szakirodalom széles palettájáról tanúskodik Davis (2012) által összeállított és szelektált bibliográfia.

tudományos érdeklődés (Davis, 2012) részben annak tudható be, hogy a jazz történeti fejlődése során megszűnt kizárólag az amerikai feketék zenéjének lenni. S ahogy De Veaux (1991) a konvencionális jazztörténet lineáris, esszencialista narratívájának kritizálása során rámutat<sup>6</sup>, a műfaj empirikusan megalapozott történetének megalkotásához, a sokszor egymással szembenálló multietnikus és multistiláris perspektíváit is figyelembe kell venni, nem elegendő a műfaj történetében jelenlévő kaotikus stíluskavalkádöt leegyszerűsítve a jazzfogalom „esernyője” alatt értelmezni. Finkelstein (1948) már a '40-es évek közepén, tehát a bebop stílus születésének és kezdeti virágzásának időszakában, a jazznek mint társadalmi jelenségnek tételezett műfajjal kapcsolatos legtöbb szakmai vitát generáló három területnek az (1) eredetére vonatkozó diskurzusokat, a (2) a jazz művészetéhez való viszonyát, valamint a (3) a kommersz és tiszta jazz zene dichotómiáját jelöli meg. Európában a fenti főbb kérdéseken túl, melyekkel már a '60-as évektől magyar szerzők is foglalkoztak (Gonda 1965; Pernye, 1962, 1964), a különböző politikai rendszerek ideológiáival és kultúrpolitikájával kapcsolatos összefüggések sajátos kérdéseket vetettek fel. Fontos különbség azonban, hogy a míg De Veux tanulmánya utáni diskurzusok az Államokban termékenyen hatottak a jazz különböző aspektusainak interdiszciplináris elemzéseire, Magyarországon gyakorlatilag nem létezik árnyalt társadalomtudományi diskurzus a műfaj fejlődéséről a kanonizált szerzők (Pernye, 1964; Simon, 1999; Gonda, 2004;) legitimnek tételezett narratíváján kívül.

### A jazz kutatása Magyarországon

A századforduló Amerikájának multikulturális nagyvárosaiban születő műfaj Magyarországon már az 1920-as években, egyes szerzők szerint már a Monarchia idején jelen volt (Simon, 1999), mégis, magyarországi elterjedését a változó társadalmi-politikai erőtér komplexitásának szemszögéből meglehetősen kevés tudományos igényű munka dolgozta fel (Havadi, 2011). A hazai folyamatokról számon tartott néhány mű közt találjuk a Jazztanszak alapító, Gonda János szintetizáló munkáját (2004), a szakmai vitákat kiváltó „vitatott magyar jazztörténetként”<sup>7</sup> is aposztrofált Simon-fél monográfiát (1999), mely a '60-as évekig követi eklektikus módon a műfajjal kapcsolatos honi eseményeket, továbbá Turi interjúkötetét (1983), melyben az államszocializmus jazzéletének nagyjai nyilatkoznak jazzel kapcsolatos kérdésekről. A legújabb történeti monográfiát jegyző Jávorszky (2014) által kínált narratíva átfogóan tárgyalja a magyar jazz történeti fejlődését, a meghatározó muzsikuskhoz és formációkhoz köthető különböző irányvonalakat. Jóllehet művét egyfajta hibridként említi, utalva szakkönyv voltára és a szélesebb közönségnek szóló kevésbé tudományos nyelvezetére, a *magyar jazz történetének* a rendszerváltás utáni műfaji és intézményes fejlődéséről is átfogó képet nyújt. Szigorúan vett társadalomtudományos, akkoriban kortársnak számító munka Maleczhoz (1981, 1987) fűződik, aki szociológiai módszerekkel vizsgálta a jazz koncertekre járás indítékait, a közönség ízlését és demográfiai összetételét a '80-as években. A magyar jazz két világháború közti történetét leginkább a (történeti) szociológia eszköztárával Havadi (2011) dolgozta fel folyamatban lévő kutatása során, „*a magyar jazz politikai és társadalmi konstellációja az ötvenes és a hatvanas években*” beszédes alcímet viselő, a '80-as évekre is kitekintő tanulmányában. Szemléletünkhöz leginkább közel álló, a jazz politikai-társadalmi emancipációját vizsgáló munkában felvázolt narratíva elemei alkalmasak a jazz társadalmi-kulturális szerepének rendszerváltás előtti viszonylagos tisztázására. Főleg azok a szempontok kerülnek röviden bemutatásra Havadi dolgozatára támaszkodva, melyek valamilyen módon kapcsolhatók a kortárs jazzéletet kutató tanulmányunk kérdéseire, egyfajta történeti kontextualizálással árnyalva a jazz kortárs helyzetét, melyet kutatásunk sajátos szemszögéből vizsgál és jellegéből fakadóan egyik fenti megközelítéshez sem illeszkedik igazán.

<sup>6</sup> Dolgozatában azzal a fősodorba tartozó történeti elképzeléssel kapcsolatban tesz kritikai megállapításokat, mely közhelyesen az Amerika klasszikus zenéjének elkönyvelt jazz történetét, az egymás után következő főbb korszakok stiláris jellegzetességeinek leírásával, valamint a hozzájuk kapcsolódó kanonizált alkotók és műveik méltatásával alkotják meg.

<sup>7</sup> A jelzőt Jávorszky Simon könyvéről írt recenziójának (1999) címéből vettük át.



Havadi a mellett érvel meggyőzően, hogy a hidegháború idején a keleti blokk országaiban egyfajta kulturális trójai falóként (Jávorszky, 2014)<sup>8</sup> funkcionáló jazz-hez, Magyarországon a pártállami diktatúra esetlegességei ellenére is tudatos, szabályozó módon reagált, jöllehet a kurzus a műfajt a burzsoá tánczene és szórakozás egy irányzatának, és nem teljes értékű műfajnak tekintette (Gonda, 2004). A koalíciós idők „aranykora” után az '50-es években a jazzt kozmopolita, dekadens és imperialista, ideológiailag konstruált jelzőkkel illető (Havadi, 2011:140) kultúrpolitika határozottan tiltotta. A vendéglátás közösségi tereiben létező műfajt a vendéglátóhelyek államosítása szinte megfojtotta, noha a művészek és játszóhelyek egy része sajátos technikákkal ideig-óráig ki tudta játszani a szigorú szabályozást. Enyhülés csak a '60-as években volt érzékelhető<sup>9</sup>, viszont, ha a műfaj emancipációja szempontjából olyan fontos indikátorokat veszünk alapul mint nagy presztízsű állami díjak odaítélését (Kossuth-, Erkel- és Liszt-díjak stb.), rádiószereplést vagy akár közösségi tereken való megjelenést, egyértelmű a műfaj periférikus helyzete. Az 1972-től 1989-ig fennálló Jazz Szakosztály már a jazz intézményes emancipálódását jelezte, első elnöke Gonda János volt, aki a szocialista blokk országai közül Magyarországon megalapította az első jazztanszakot 1965-ben, beemelve így a műfajt a hivatalos oktatás keretei közé. További kutatások szükségesek annak megválaszolására, hogy a jazz miért nem vált valódi tömegeket megmozgató kulturális entitássá, annyi azonban biztos, hogy a jazz integrációjával<sup>10</sup> párhuzamosan eltávolodott a tömegkultúrától, és a komolyabb művészet presztízse felé törekedett, miközben nem tett szert tömegbázisra főképp a fiatalok körében. Ez utóbbi oka talán az volt, hogy az ellenkultúra kulturális orgánumai pont az egyre népszerűbb rock és punk zene voltak. Egyik közkeletű hipotézis szerint, mire a politikai nyomás enyhült, a beat- és rock-korszak kihúzta a műfaj lába alól a talajt, mely azután egyfajta légüres térben találta magát, ahonnan egyre határozottabban a magas kultúra státusza felé pozícionálta magát. A Jazz Tanszék jelenlegi vezetője, Binder Károly egy interjúban (2001), egyik fő ambíciójának tekinti, hogy a műfaj a komponált zenékkal egyenrangú státusszal bírjon, ami – ha nem is bizonyítja – de illusztrálja a jazz populáris műfajoktól való távolságtartásának gesztusát. Kutatásunk jazz státuszára vonatkozó kérdései, nem csak a szcénán belüli pozíciók dinamizmusát világítják meg, de empirikus alapon is képesek árnyalni a kortárs jazz pozícióját a populáris kultúra és magas kultúra, elsősorban a klasszikus zenével való viszonyrendszerben.

### **Szociológiai kérdésselvetések a kortárs kutatások tükrében**

A relatíve szűk budapesti jazz művészvilág vizsgálata során fontosnak tartottuk kutatásunkat nemzetközi, elsősorban kortárs szociológiai kutatások dimenziójában is pozícionálni, nem is elsősorban az összehasonlíthatóság szempontjából (melyre forráshiány, koncepcionális eltérések és a komparatív elemzés módszertani buktatói miatt nem volt lehetőség), de a kutatások elméleti-módszertani megközelítéseinek átfogóbb ismerete végett. A feldolgozott kutatások a szociológiai módszertan széles arzenálját felvonultatták, igaz merőben különböző szempontok alapján reflektáltak a műfaj széleskörű társadalmi vonatkozásaira.

Az első klasszikusnak számító, résztvevő megfigyelésen és interjúzáson alapuló szociológiai munka a chicagói iskola egyik ma is élő prominenséhez Howard S. Beckerhez (1951) fűződik, aki maga is jazz zongoristaként, már a tudományos pályája kezdetén problematizálta a chicagói jazz zenészek társas viszonyait és zenével kapcsolatos identitáskonstrukcióit. A több mint fél évszázaddal ezelőtt készült tanulmányban<sup>11</sup> jelen kutatás szempontjából is meghatározó szempontokra összpontosított; a zenészek identitására egymáshoz és a közönséghez való viszonyrendszerben, a kommersz tánczene és az „extrém jazzt” játszók közti konfliktusokra, valamint a zenésztársaktól és közönségtől való elszigetelődés és distinkció, Becker terminusával „önszegregáció” sajátos mintázataira. A jazztörténészek számára pedig azért bírt kiemelt

<sup>8</sup> Jazz nagykövetek és rádióállomások szerepéről lásd (Havadi, 2011; Von Eschen, 2011).

<sup>9</sup> Az első magyar jazzfesztivált 1965-ben rendezték, a Dália presszó Ifjúsági Jazz Klubja is ekkor alakult (1962-1966).

<sup>10</sup> A jazz növekvő integrációjáról például olyan események tanúskodnak mint a Jazztanszak alapítása, szaklapok későbbi weboldalak megjelenése, díjak, fesztiválok és érdekvédelmi szervezet létrehozása, valamint a '80-as évek közepétől számított viszonylagos politikai enyhülés.

<sup>11</sup> Klasszikus tanulmányát a Chicagói Egyetemen 1949-ben elkészült szakdolgozata alapján írta.

fontossággal a kutatása, mert a műfaj státuszát a kommercializált populáris „tánczenész” és a magas kultúra presztízsére igényt tartó „jazz muzsikus” dichotómiában értelmező, Lopes (2000) által *modern jazz paradigmának*<sup>12</sup> nevezett történeti-szociológiai keretrendszer kontextualizálta. Egyik alapvető következtetése, hogy a zenészek tudatosan elhatárolódtak a hozzá nem értő közönségtől, a „kockáktól”, továbbá a zenészek közösségén belül alacsony szimbolikus státusszal bírt a zeneileg alsóbbrendű, pusztán szórakoztatásért dolgozó tánczenészek tevékenysége. Becker munkájának köpönyegéből előbújó kortárs munkák azért merítenek sokat e távoli kutatásból még ma is (Dowd-Pinhiero, 2013), mert Chicago zenei közegében tett megfigyelései a kreatív munkavállalással kapcsolatos szimbolikus és anyagi konfliktusok megalapozott elemzését tette lehetővé, mely még mindig fontos áthallásokkal bír az aktualitások szempontjából is.

McIntyre (2001) angol nagyvárosokban végzett kiterjedt, több mint 7000 egyént involváló adatgyűjtése során (interjú, kérdőív, fókuszcsoporthoz vizsgálat) a műfaj közönségének összetételét, a részvétellel kapcsolatos orientációkat, illetve a jazz népszerűségét kutatta. A kultúrafogyasztás és társadalmi rétegződéssel kapcsolatos egyéb kutatásokhoz hasonlóan megállapították, hogy a közép és felső középosztálybeli szabadfoglalkozásúak felülreprezentáltak a közönség körében. A kulturális mindenevők<sup>13</sup> fogyasztási szerkezetében Magyarországon is szerepet játszó (Sági, 2010) műfajjal kapcsolatos kutatásuk felvetette problémák tanulsággal szolgáltak a budapesti színtér elemzésére is. A jazz és társművészetek közti viszony nem képezte ugyan a kutatásunk főcsapását, áttételesen azonban sok információt szereztünk a jazz státuszáról a klasszikus és populáris zenével való viszonyban. Az angliai kutatás tanulságai arra utalnak, hogy a jazzt egyfajta elitizmus lengi körül, mely a kirajzolódó fő dichotómiákban ölt testet: A (1) tradicionális és kortárs zene ellentétében, az (2) amerikai mainstream (neoklasszikus) és európai avantgárd stílusok közti ellentétben, valamint a (3) jazzre jellemzően háttérzeneként tekintő vacsorázó közönség és a direkt koncertélmény kedvéért látogató zenehallgatási típusok között.

Macdonald és Wilson (2005) skót zenészekkel végzett fókuszcsoporthoz kutatásának néhány aspektusát mi is megszívleltük kérdéseink kialakítása során. Olyan jazzel kapcsolatos jellegzetes oppozíciókban testet öltő műfajspecifikus „kulturális univerzálék” hangsúlyozása mint a kommersz és magas művészet, egyéni és kollektív kreativitás, fősodor és újítás ellentéteinek megjelenése és beágyazódása nálunk is döntő kérdésekként vetődtek fel.

A kutatások *egyik főcsapását* azon tanulmányok alkotják, melyek a zenészeket kreatív munkavállalóknak tekintik (Hesmondhalgh-Baker, 2011; Dowd-Pinhiero, 2013; Umney-Krestos, 2013, 2015), s így explicit módon sajátos munkaerőpiaci szegmensként értelmezik a szakma művelőit, akiknek a munkaerőpiaci tevékenységét nem lehet kielégítő módon a bevett közgazdaságtani modellekkel magyarázni. E kutatások közös kiindulópontja, hogy a kreatív iparon belül a jazz zenészeknek (még a szimfonikus zenekarban játszó klasszikus zenészekhez képest is) jellemzően bizonytalanabb megélhetésük van, a stabil munka hiányából fakadóan gyakoriak átmeneti, projekt alapú munkák, melyet magas szintű kiszámíthatatlanság jellemez, ebből fakadóan a társadalmi tőke és a támogató hálózatok (pl. család) szerepe körükben felértékelődik. Ezen megközelítések leginkább a munkaerőpiaci sajátosságokkal és a kreatív munkavállalók eltérő preferenciáival foglalkoznak, szemben a társadalmi rétegződés és szimbolikus konfliktusok összefüggéseit elemző klasszikus tanulmányokkal (Bourdieu, 1984 [1979]; Peterson-Kern, 1996).

---

<sup>12</sup> Lopes *modern jazz paradigmának* az amerikai zenei mezőben '50-es évek második felétől kialakuló zenei pozíciót nevezi, melyet a jazz zenészek töltöttek be, noha elismeri, hogy a különböző stílusokat játszó és eltérő társadalmi rétegekbe tartozó zenészek különböző művészi stratégiákon keresztül kapcsolódtak az új zenei erőterhez. A klasszikus és populáris zenei pozíciókkal egyenértékű modern jazz paradigma számos stílust magába olvasztva, a generációs és etnikai sokszínűség ellenére egy relatíve autonóm erőterként funkcionált, melynek hibrid természete a populáris, kommersz és magas kulturális gyakorlatok által kijelölt stratégiák univerzumának sokszínűségéből ered.

<sup>13</sup> A kulturális mindenevők fogalmát Peterson (2005) vezette be arra az empirikus trendre utalva, hogy a magas státuszt egyre inkább eklektikus kultúra-fogyasztási minták, vagyis kulturális mindenevés jellemez.

Thortonhoz hasonlóan Dowd és Pinhiero (2013) is Bourdieu fogalomrendszerében központi szerepet játszó fogalmakat (tőketípusok, mező) operacionálizálták, ezúttal három amerikai nagyvárosban vizsgálva a társadalmi tőke szerepét a jazz színtéren való érvényesülésben. Elemzésükben a kortárs jazzt egalitáriánus művészetnek ábrázoló megközelítést árnyalták (Becker, 2000), rámutatva, hogy van egy domináns magnak tekinthető privilegizált alcsoport, mely elkülöníthető a szcéna többi tagjától (afroamerikai származás, idősebb generáció, szakszervezeti tagság, magas képzettség, lakóhely).

Umney és Krestos londoni jazz zenészekkel folytatott interjúk kutatásuk eredményeit két tanulmányban rögzítették (2013, 2015). Először arra voltak kíváncsiak (2013), hogy főként a Londonba költöző fiatal zenészek milyen stratégiákon keresztül érvényesítik a kreatív autonómia megteremtését, és egyúttal mennyire van jelen körükben a kollektív érdekérvényesítés. A megkérdezett zenészek többsége igyekezett távol maradni a szigorú keretek közé záró kereskedelmi szemlélettől, amely a zenét instrumentummá, a gazdasági profitszerzés eszközévé degradálja. A kutatók szerint a szakmai szolidaritás alacsony szintje és jazz zenészek rossz munkakörülményei a szimbolikus profitokat az anyagiakhoz képest relatíve nagyobb előnyben részesítő fiatal jazz zenészek „fatalizmusának” tudható be. A jellemzően középosztálybeli háttér biztosította önmegvalósítás révén lehetőségük nyílik kihúzni magukat a munkaerőpiaci szankciók alól. A kreatív autonómia és a kollektív munkakapcsolatok dimenziójában megalkotott koordinátarendszeren 4 foglalkozási kategóriát különböztettek meg. A kategorizálás során ahelyett, hogy mindegyik zenész munkavállalási stratégiáját külön elemezték volna, 5 reprezentatív stratégián keresztül mutatták be a típusokat. Az új belépők pozícióját a (1) *periférikus* csoportba sorolták, ami jellemzően vendégzenész státuszt jelent, pl. egy házigazda zenekar szervezte jam sessionön. Ide azok a zenészek tartoznak, akik kapcsolatok kiépítése céljából jellemzően alacsony bérért több formációban zenélnek. Mivel a jobb munkakörülményeket és bérek kialakítására irányuló érdekérvényesítés gyenge, viszont magas a túlkínálat, ezért a játszóhelyek is könnyedén tartják alacsonyan a gázsikat. Fontos, hogy a zenészek egy csoportja ragaszkodik ehhez a pozícióhoz, hogy minél többet játszhasson. Az (2) *asszociációs tevékenységtípus* azokra vonatkozik, akik már rendelkeznek kiépített hálózattal olyan zenészek formájában, akikkel rendszeresen együtt működnek olyan közönség előtt, amely értékeli a tevékenységüket. Ez a tevékenységtípus a gazdasági hasznokat egyéneknek vagy kis csoportoknak (zenei klikkeknek) csatornázza, valamint létrejönnek kölcsönösen támogató kis csoportok, jellemzően egy együttes tagjai, akik művészileg azonosulnak egymással. Ellentétben a fenti két csoporttal, a (3) *vállalkozói tevékenységet* űzők elidegenedtek a zenei céloktól, jellemzően céges rendezvényeken és esküvőkön, megrendelésre játszanak. Az elsősorban zenész színházhoz köthető (4) *professzionális közösségi tevékenységtípus* magas szakmai szolidaritással, biztos munkakörülményekkel jár, azonban a művészi célok nem játszanak központi szerepet. Kutatásuk talán legkézzelfoghatóbb hátránya, hogy a szcénán belüli stílusokhoz és zenei csoportosulásokhoz köthető szimbolikus pozíciókat nem rendelték hozzá a fenti stratégiákhoz. Tehát a mező, vagy erőtér belső szerkezetét figyelmen kívül hagyták a fenti típusok megalkotásakor, igaz, a zenei erőtér szimbolikus rétegződésének elemzése nem tartozik a munkaszociológusok szorosán vett kompetenciáiba.

2015-ös kutatásukban a pályakezdő londoni jazz zenészek körében erőteljes osztálydimenziót figyeltek meg. A megkérdezett 30 zenész ugyanis, ahelyett, hogy más (nem kreatív) szakmákat űzőkhöz hasonlóan igyekeztek volna minél hamarabb kilépni a bizonytalan pályakezdés időszakából, ragaszkodtak ahhoz, mert a projektszerű munka kedvez a kreatív céloknak. A kreatív önmegvalósítás hangsúlyozása a jazz zenészek körében azt eredményezi, hogy a bizonytalanságot hosszú távú tényezőként kezelik, ahelyett, hogy a lerövidítésére, egy stabil jövőbeli állásra törekednének. A szerzők azt állapítják meg, hogy a jazz zenészek szinte kivétel nélkül privilegizált helyzetű középosztálybeli családokból származnak. A magas anyagi juttatást és művészi önmegvalósítást egymással összeegyeztethetetlennek találják, a bizonytalanságot inkább kezelik, menedzselik (tanítanak, projekteket vállalnak, jam sessionokra járnak) mint kilépnek belőle. A saját kutatásunk újdonsága e munkaerőpiaci megközelítéshez

képest épp a gazdasági és szimbolikus profitok, presztízs által kijelölt térben pozícionált zenészek stratégiáinak differenciált ábrázolásában rejlik.

### Kutatási kérdések

Reményeink szerint a fenti sematikus, a teljesség igényét nélkülöző összegzés meggyőzően illusztrálja, hogy milyen széleskörű, kreatív módszertani megközelítések tárgyalják a jazzt, mint művészvilágot (Becker, 1982), munkaerőpiaci szegmenst (Umney-Krestos, 2013) és zenei szcénát. Kutatásunk során *a budapesti jazz szcéna belső rétegződését kívántuk megragadni* egyrészt a műfajon belüli szimbolikus distinkciók mentén, másrészt a művészeti célok és gazdasági profitokból származó konfliktusok szempontjából. Jelen munkában két kérdéskört van lehetőségünk körüljárni. Egyrészt a szcénán belüli különböző csoportosulások közti szimbolikus distinkciók szerkezetét, amely legmarkánsabban a free és mainstream jazz zenészek közti opozícióban ölt testet. E kérdéskör részeként – a módszertani fejezetben részletesebben kifejtett interjúvázlat és etnográfiai módszerek alapján – vizsgáltuk az egyes pozíciókhoz köthető *piaci stratégiákat és önlegitimációs forrásokat* (zenei referenciák, öltözködés, beszédmodok, kooperációs minták). Továbbá *külön figyelmet fordítunk a roma zenészek reprezentációjára*, olyan kérdések feltevése révén, hogy vajon „létezik-e cigány jazz?”, s ha igen „mik a stílus, illetve az azt képviselő roma – vagy romának tételezett (!) – zenészek jellemzői?”. Végül, a fenti kérdéskör kapcsán vizsgáljuk, mennyire érvényesül a jazz zenészek körében a szimbolikus erőszak jelensége (Bourdieu, 2002) mint kirekesztés e sajátos, szubtilisabb formája. Az elemzésből továbbá a fenti főcsoportokon túl fontos háttértényezőként kirajzolódnak intézményes problematikák, valamint a kortárs budapesti szcéna szerkezeti sajátossága.

### Elméleti keretek

Egy zenei stílushoz köthető kulturális közösség elemzésére számos társadalomtudományban gyökeret vert fogalom áll rendelkezésre. Az elemző helyzetét nem könnyíti meg, hogy a rendelkezésre álló bevett koncepciók széles tárházán kívül (szubkultúra, neo-törzs, szcéna, mező, ifjúsági kultúra stb.), sok esetben egy adott fogalom alatt a kutatások különböző (etnikai, kisebbségi, kulturális) csoportokat értenek (Kacsuk, 2005). A leginkább tétellel bíró elméleti probléma számunkra a kultúraszociológiában jelentős tradícióval bíró „mező” „művészvilág” „szcéna” és „szubkultúra” terminusainak összeegyeztethetősége volt. Az interjúk kutatás előrehaladott szakaszában, mikor elegendő belső információ állt rendelkezésünkre a budapesti jazzélet stílusok és generációk szerinti szegmentálódásáról, már tudatosult, hogy leginkább az első három kerül érdeklődésünk fókuszába, főleg azért, mert a szubkultúra kultúraszociológiai konnotációi (Thornton, 1995; Bennett, 2000; Kacsuk, 2005) kevésbé ragadják meg a vizsgált közösség interjúkban markánsan megjelenő belső töredezettségét. Elméleti koncepcióink kritikai kiválasztását megfigyelések és interjúk előzték meg. A számos elmélet és megközelítés közül csak azokat említjük, melyek a budapesti jazzszcéna konceptualizálásához, és kutatási kérdéseink szempontból nélkülözhetetlenek.

Lássuk először a szubkultúra fogalma kapcsán felmerülő néhány fontosabb aggályt. A birminghami Kortárs Kritikai Kultúrakutatási Központ<sup>14</sup> kapcsolódó, mára kanonizált szerzők (Cohen, 1972; Hall-Jefferson, 1975; Hebdige, 1979) az általuk vizsgált (mod, motoros, punk stb.) szubkultúrák viszonyait szélesebb osztálykonfliktusok szimbolikus megtestesülései tekintették.<sup>15</sup> Hebdige (1979) *Subculture: The Meaning of Style* (Szubkultúra: A stílus jelentése) című nagy ívű műve annyiban fontos referencia számunkra, hogy a különböző szubkultúrák rassz dimenziója mellett az egyes szubkultúrák elemzésénél külön hangsúlyt fektet a közösségek tagjainak külső reprezentációira.<sup>16</sup> A jazz színtér belső relációinak feltérképezése során

<sup>14</sup> A Központot (Center for Contemporary Cultural Studies - CCCS) Richard Hoggart hozta létre 1964-ben.

<sup>15</sup> A szubkultúrakutatás különböző irányait, valamint a CCS-hez kapcsolódó irányzatokat Kacsuk (2005) foglalja össze átfogóan, tárgyalva a fogalomhoz köthető kritikai és alternatív megközelítéseket

<sup>16</sup> Pontosan a 7. fejezet foglalkozik a kérdéssel, melyben Hebdige olyan referenciákkal tájékoztatja a kritikai kultúrakutatás marxista, strukturalista szemléletű birminghami tradícióját mint Eco és Barthes.

számunkra is fontos szempontként szerepel az egyes pozíciók nyelvi és öltözködésbeli reprezentációinak vizsgálata, ugyanis ezek a szimbolikus kódrendszerek a szcénán belüli pozicionális distinkciók megtestesülései. A '90-es évek európai kultúrakutatásának újhullámához tartozó Sarah Thorton (1995) elméleti újításairól szót kell ejtenünk, hiszen a *Club Cultures* (Klubkultúrák) innovatív megközelítése alapvetően bourdieu-i fogalmi rendszerbe illeszkedik. Ebben a műben Bourdieu tőkefogalmát (1999) emeli át a klubkultúrák területére hangsúlyozva a belső distinkciók rendszerét egy adott (szub)kulturális közegben. A szubkulturális tőke fogalma a kutató pozícióját tekintve is markánsan felmerül, ahogy később kifejtjük a másfél évig tartó kutatás során a szcéna attitűdjei, az interjút készítő belső tudása – szubkulturális tőkéje – fontos belépési adónak bizonyult a szcénán belüli csoportokhoz.

Zene és mindennapi élet kapcsolatára kevesebb figyelmet fordító, többnyire a marxizmust és strukturalista értelmezési kereteket ötvöző szubkultúra fogalomnál a szcéna mint elméleti keret bizonyos szempontból jobban alkalmazható. Míg a szubkultúra feltételez egy mainstream kultúrát – érvel Straw (1991) nyomán Bennett és Peterson (2004) –, melytől a szubkultúra tagjai megkülönböztetik magukat, a szcéna-konceptió későmodern társadalmak zenei színterek nemi etnikai és társadalmi sokszínűségét adekvátábban leíró fogalom. A szcénát mint teoretikusan megalapozott szociológiai elemzési modellt először Straw (1991) alkalmazta koncepciózus módon a társadalomtudomány területén, azóta a fogalom a (kultúra)szociológia egy bevett elméleti koncepciójának számít (Bennett, 2004), melyet Bennett és Peterson (2004) klasszifikációját alkalmazva, lokális, transzlokális és virtuális kontextusok széles skáláján alkalmaznak. Számos definíció és kategorizáció közül (Straw, 2001) a fenti kötet szerzőivel egyetértésben a bourdieu-i *mező* fogalommal (1993, 1995) és a Becker által meghonosított *művészvilág* (1982) koncepciójával összeegyeztethető elméleti keretnek tekintjük, mely egy zenei stílus körül egy adott (földrajzi vagy virtuális) térben vegyes társadalmi csoportok köteleke alkot, akik valamilyen módon azonosulnak a zene közvetítette kulturális kódokkal szokásokkal, esetleg politikai nézetekkel (Bennett, 2004). A fent idézett 3 típus közül a budapesti jazz színteret lokális szcénának tekintjük, hangsúlyozva, hogy elemzési egységeink egy tágabb zenei irányzathoz köthető egyének, esetünkben jazz zenészek. A szcénát megelőzően jellemzően a „közösség” művészvilág és szubkultúra koncepcióit alkalmazták zenei közösségek és mindennapi társadalmi élet kapcsolatainak elméleti háttereként, más- más aspektust hangsúlyozva (Frith, 1981; Weinstien, 2000).

Becker és Bourdieu munkásságában (számos megkerülhetetlen eltérés ellenére is) közös, hogy szociológusként mindketten a maguk módján szakítottak a műalkotás idealizálásának, „föld felettségének” romantikus elképzelésétől (Grazian, 2008; Prior, 2011), - tették ezt merőben eltérő módon.<sup>17</sup> Sarkosan fogalmazva, még Bourdieu-nél (a kritikák szerint) az individuum cselekedetei „misztikus” erőhatások mechanikus következménye, addig Beckernél kvantifikálható, kooperációra épülő kapcsolatok eredője a műalkotás. Ahogy Prior (2011:123) kifejti, Beckernél a kreativitást felváltja a „munka”, a művészi inspirációt a „konvenciók” és a kollektív munkakapcsolatok. Becker (1974) a közvetítő láthatatlan személy(ek) fontosságát hangsúlyozza, akik lehetővé teszik az alkotás létrejöttét, melynek egyik legátütőbb metaforája a Hollywoodi filmipar, ahol a kooperációra épülő ösztömművészet során az esztétikai érték nem egy embernek, nevesül a rendezőnek tudható be, de mint – egyik kedvenc példájában – az Óz esetében, egy bizonyos döntő dramaturgiai ötlet a film zenéjéért felelősöknek volt tulajdonítható (Becker, 1982).

Bourdieu megalapozta a posztmarxista szociológiai vizsgálódást zene és társadalom kapcsolatáról (Prior, 2011), főleg a habitus, a mezőelmélet és a kulturális tőke fogalmi révén. Beckerral együtt a kortárs kultúra- és zeneszociológia legtöbbet idézett szerzői, mert a műalkotásokat társadalmilag meghatározott erőterben, valamint kapcsolathálók kontextusában értelmezik, igaz, mint említettük, meglehetősen eltérő aspektusból. Bourdieu kultúraszociológiájában alapvető mezőfogalomnak (Bourdieu, 1984, 1996) olyan

---

<sup>17</sup> Lásd Becker (2006) interjúját a mezőfogalomról és Bourdieu explicit kritikáját a beckeri megközelítésről (Bourdieu, 1995:205).

interpretációjával dolgoztunk, mely magában foglalja az elmélet fő heurisztikus erejét adó relációs logikát, azonban összeegyeztethető a szcena fentebb kifejtett definíciójával, mely egy zenei stílus identitás- és közösségformáló erejét hangsúlyozza (Lewis, 1992). Bourdieu kulturális és művészeti mezőkön elsősorban pozíciók strukturált tereit érti, melyben az ágensek a szimbolikus profitok elosztásának monopolizálásáért küzdenek egymással. A mező olyan harcok és konfliktusok terepe, ahol a tét a művészet legitim definíciójának megalkotása, melyhez eszközként a különböző társadalmi háttérrel és tőkekombinációkkal rendelkező ágensek pozíciószerzése szolgál. A relatív autonómiával rendelkező kulturális mezők szerkezetét – a mező különböző pozíciói közti viszonyt – a piaci nyomás és a kizárólag hozzáértőknek való korlátozott termelés alapelvei jelölik ki. Fontos ugyanakkor, hogy a fogalom – Prior (2011) terminusával élve – puhább értelmezése mellett köteleztük el magunkat, a mezőt több ízben a szcena és színtér fogalmakkal helyettesítjük. A különböző zenei identitástípusoknak az interjúk tanulságai alapján meghatározó részét képezte a gazdasági kényszerek és magas szimbolikus értékkel bíró művészeti tevékenység konfliktusa. A jazz mint relatív autonómiával (intézményrendszerrel, versenyekkel, intézményesített szakkompetenciákkal, díjakkal stb.) bíró mező más zenei erőterekkel való viszonyának vizsgálata leginkább a klasszikus zenével való (markánsan alárendelt) viszony kontextusában merült fel, pl. mikor részben az interjúk tanulságaira alapozva amellett érvelünk, hogy a jazz és klasszikus zene közti státuszkülönbség a Liszt Ferenc téri Klasszikus Tanszak és Jazz Tanszék közti különbségekben (is) objektíválódik (tárgyi felszereltség, források elosztása, médiareprezentáció percepciója jazz-zenészek körében stb.).

A magyar jazzt egy relatíve laza kötésekkel bíró erőterként definiáljuk ahol a különböző stílusok (bossa, mainstream, free stb.) köré szerveződő csoportokon belül erős kapcsolatok jellemzőek, azonban más csoportokkal való átjárás és interakció – legyen személyes vagy zenei – kevésbé van jelen. A fenti állítást a „tisztá” hálózati megközelítés helyett a zenészek kölcsönös percepciójára alapján határoztuk meg. Végül néhány szót, a hálózati megközelítés hasznáról és káráról. Felmerül a kérdés, hogy a szcénán belüli átjárásokat és csoportokat, „clustereket” miért nem vizsgáljuk kemény adatokkal, pontosabban a hálózatelemzés módszereivel, mivel már rendelkezésre álló adatok alapján (együttesek, formációk összetétele és koncertek gyakorisága) modellt alkothatunk a szcena viszonyairól a centrum- periféria pozíciók, és a kapcsolatok sűrűsége alapján. Bottero és Crossley (2011) épp a mezőelmélet és művészvilág általuk hátrányosnak vélt elemeit egészítik ki a hálózati megközelítéssel, azonban a kép melyet a '70-es évek angol punk színteréről festenek nem ad számot az egyes irányzatok (ön)legitimációs stratégiáiról és a finomabb distinkciók összefüggéseiről, ezért nem ezt az utat követtük. Helyette a kutatási kérdéseinket kvalitatív interjúkkal, kérdőíves módszerrel és etnográfiai (megfigyelő) módszerekkel vizsgáljuk.

## **Módszertan**

2014 őszétől 2016 áprilisáig 30 interjút résztvevő megfigyelések, kérdőíves kutatás és számos informális beszélgetés egészítette ki. A kutatási egységeink a jazz zenészek voltak, azonban nem zenész informátorok fontos szerepet játszottak. Az etnográfiai tapasztalatokról (megfigyelés, informális beszélgetések stb.) terepnapló készült, mely árnyalta az interjúkérdéseket. A szcena különböző klikkjeivel az interjúzást végző kutató (H.Á.) a csoporthoz való viszonyának megfelelően periférikus, félperiférikus és mint a belső kör tagja volt jelen. Essen ezért először néhány szó a kutatás etnográfiai részéről. A társalgások aktív alakítása során lehetőség nyílt mini fókuszcsoportok létrehozására, melyekben jazz zenészek vitatták meg informális vitákban kutatási kérdéseinket, sokszor belefeledkezve, hogy a társalgást az kutató egyébként töretlen figyelme kíséri. Mivel az interjúzás – s így a kutatás – eredményeit nagymértékben befolyásolja az interjúkat végző kutató pozíciója, beágyazódása a szcénába, indokoltnak véljük elhagyni a többes számot egy bekezdés erejéig, hogy bemutassuk a manuálisan kódolt 25 interjút milyen etnográfiai elemek egészítették ki. Mint utaltunk rá, a jazzel foglalkozó szociológusok közt szép számmal akadnak rajongók, és profi zenészek is. Az interjúzás kezdetekor még egy sajátos körre nyílt csak rálátásom, melyet zenész (gitáros, bőgős,

szaxofonos) barátaim alkottak, és akik, mint informátorok a szcéna különböző köreihez segítettek a hozzáférést. Így egyrészt hólabda módszerrel, másrészt informátorok ajánlása alapján kerültek kiválasztásra az interjúzott zenészek. Másfél év alatt magam is bejártam az utat, amit Thorton (1995) fogalmát kölcsönözve, szubkulturális tőkefelhalmozásnak tekinthetünk. Ennek a sajátos, tőkefelhalmozási folyamatnak két fázisát célszerű megkülönböztetni. Egyrészt az általános szakaszt, mely során az alapvető nemzetközi és hazai referenciákkal ismerkedtem és sajátítottam el nyelvi kódokat, zenei szakkifejezéseket és általános információkat. A helyek, a személyzet (csaposok, de még biztonsági őrök ismerete is) és a legkülönbözőbb stílust képviselő muzsikosok ismerete legalább olyan szinten, hogy milyen hangszereken és formációban játszanak, nagyban növelte a kutatói pozícióm elfogadását és benfenntességet kölcsönzött az egyébként strukturált interjúzások légkörének. A másik, szakasznak azt nevezem, amikor a budapesti jazz szcénán belüli különböző klikkek (etikai és stílári) sajátosságairól is információt szereztem, melyet tudatosan használtam fel annak érdekében, hogy ne csak elfogadják, *de tétellel bírónak* is tekintsék a kutatást. Ezeknek a sokkal szubtilisabb ismereteknek az elsajátítása azt jelentette, hogy nem csupán általános problémákra (megélhetés, stílusok különbségei) fókuszáltam az interjúk során, de az egyes körök, sőt egyes zenészek számára egzisztenciális tétellel bíró kérdésekről is autentikus módon tudtam beszélni, amely sokkal inkább a jazz szcéna belső viszonyait ismerő „belső” kérdező pozícióját jelentette. Egy roma származású kulcsinformátor egyenesen akkor tekintett valamelyest egyenrangú beszélgetőpartnerének, mikor tételesen tudtam a (roma) zenészek rokonsági viszonyait, sőt azok (rokonsági és baráti kapcsolatok) rendszerváltás előtti gyökereit! A szociológiai kérdésvetések relevanciáinak részletezése helyett – természetesen – domináns stratégiának az információk megszerzését választottam, hogy eljussak zártabb zenei körökhöz is a kérdéseimmel.

Az *interjúvázlat* 3 fő strukturális egységből állt. Az első szekcióban a zenei tanulmányokon és a Zeneakadémia kapcsolatszerzésben betöltött szerepe került központban, valamint a fontosabb zenei referenciák kérdése, melyek a zenei identitáskonstrukciók részét képezték. A második rész a jam session-ök-ről és a muzsikosok közti kollektív információ kérdését járta körül. Ez utóbbi kiemelten fontosnak bizonyult, mert a jam sessionok külsőre demokratikus (Becker, 2010) világa mögött hierarchikus viszonyok húzódtak meg, mely már a kutatásunk homlokterét alkotta. Végül, az utolsó szekcióban, mikorra már kialakult egyfajta kölcsönös bizalom a kutató és interjúzott közt, a szcéna rétegződésére kérdeztünk rá. A legfontosabb rétegeképző dimenziók a „stílus”, „generáció”, „etnikum”, „befutottság”, „presztízs” voltak. Ebben a részben vizsgáltuk az egyéni megélhetés és szimbolikus pozíció konfliktusait is.

A kvalitatív kutatást, annak tanulságai alapján *kérdőíves vizsgálattal* is kiegészítettük, amelyet a Liszt Ferenc Zeneakadémia Jazz Tanszékének hallgatóitól kérdezzük le március folyamán. Célunk ezzel elsősorban nem az, hogy oksági összefüggéseket tárjunk fel, hanem hogy megismerjük a jazz szcénába belépő, vagy belépni szándékozó fiatalok véleményét is. Bár a kérdőíves technika nem teszi lehetővé, hogy olyan mélységben megismerjük a fiatalok véleményét, mint a profi zenészekét, az előnye viszont az, hogy ezen a módon jóval több embertől tudunk adatot szerezni. Őket is ugyanazokról a témákról kérdezzük, amelyeket az interjúk során is érintettünk. Kíváncsiak voltunk, hogy a hallgatók, a maguk sajátos, friss belépő, félig bennfentes pozíciójukból vajon hasonlóan látják-e a dolgokat, mint a profi zenészek. Emellett arra is kíváncsiak voltunk, hogy milyen háttérrel bírnak azok az emberek, akik a jazz zenész pályát választják. A nemzetközi irodalomból megtudhattuk, hogy Nagy-Britanniában rendelkezik a jazz egyfajta osztálydimenzióval, azaz csak a módosabb középosztálybeli családok gyermekei engedhetik meg maguknak, hogy ezt a pályát válasszák, Amerikában viszont nem tapasztalható ez a jelenség. A kérdőív tehát abban is segít minket, hogy megtudjuk, Magyarországon mi a helyzet ezzel kapcsolatban.

Végül *lássuk egy (illusztratív) példán keresztül*, hogy a kiválasztott kutatási kérdéssel kapcsolatos szempontok milyen diszkurzív környezetben vetődtek fel, mely – reményeink szerint – kellően illusztrálja e rövid tanulmány keretében is a budapesti jazz szcéna dinamizmusát érintő problematikák egy szegmensét.

## A jazz pozíciója: a klasszikus zenével való viszony reprezentációja

Lássunk először néhány reprezentatív idézetet arra vonatkozóan, hogy a jazz zenészek hogyan látják pozíciójukat a klasszikus zenéhez képest a tárgyi körülmények és presztízs viszonylatában. A klasszikus zenéhez képesti alárendelt viszony megjelenését a megkérdozett zenészek markánsan a tárgyi feltételek hiányában látják, másrészt esztétikai és zenetörténeti tradícióhoz kapcsolódó okokkal magyarázták. A „szegény rokonok” alcím is erre a „megtúrt” pozícióra utal, melynek intézményes és szimbolikus aspektusait mutatjuk itt be:

*„A Zeneakadémia alá tartozunk, de pl. ha megnézed, a mi tanszékünk lepukkantabb, harcolnunk kell a hangcsillapító dolgokért, tárgyi eszközök, tárgyi feltételek abszolút nem adottak.”*

Egy másik zenész, a szcénában lévő ritka kollektív közmegegyezésre a következőképp utal:

*„(...)Ezzel lehet nyomni a csengőt, hogy miért kapunk kevesebbet, de azért tényleg egy megtúrt tanszék vagyunk (...) a Zeneművészeti Egyetemnek a szervezetében. **Bár úgy beszélek, mintha ott tanítanék, vagy oda járnék, de mégis van egy ilyen közös ügy (...), vagy egy mundér érzésem** (kiemelés tőlem: H.Á.).”*

A számos kérdés közül, mely a zenészek etnikai beágyazottságát és a különböző stílusok, zenészek hierarchikus viszonyait feszegette, a jazz intézményesen alárendelt státusza közös ügynek, tapasztalatnak bizonyult. Volt, aki heves érzelmektől fűtve a Tanszékről így beszélt:

*„Jazztanszak olyan, mint ez a lakás (interjúztató lakása – H.Á.), nem alkalmas tanításra. A Wesselényi utcában van egy korszerű jó épület, jazznek is kijárna egy normális épület. Felvettek Gratz-ba, ott olyan felszerelés..., a tanárok, hogy elképesztő, minimum úgy kéne működnie. Klasszikus tanszak 9 milliárdból gazdálkodik, a jazz csak 6 milliót kapott, egy termet újítottak fel.”*

A tárgyi körülményeken kívül a műfaj presztízsére vonatkozóan is megfogalmazódtak konszenzuális állítások:

*„Vannak kivételek, de a nagy átlag nem nagyon ismeri el a jazzt. Nem hallgatták meg soha. Jazz zenészek közt is vannak olyanok, akik lenézik a klasszikust »csak kottás zenészek«, 90%-ra igaz. Kérdés hogy művészet-e vagy szakma. De fordítva is van, van egy adag sértettség, holott kreatívabb munka folyik a jazz oldalon mint a klasszikuson.”*

Jellemzőek voltak továbbá azok az érvek, melyek a történelmi tradícióra és presztízskülönbségekre utaltak a tárgyi különbségek alkalmatlansága mellett, magyarázandó a jazz alávetett státuszát, melynek reprezentációról fentebb már szemléltettük. Az alávetett pozíciót sokszor a több száz éves tradíció hiányával magyarázták. Külön érdekesség volt, olyan zenésszel interjúzni, aki jazz zenészként váltott alkalmazott zeneszerző, majd klasszikus zeneszerzés szakra, így belülről is lehetősége nyílt rá látni az intézményes és szimbolikus státuszkülönbségekre jazz és klasszikus (kortárs) zene viszonylatában:

*“Ami az előnye (jazznek – H.Á.), hogy felszínes, nem úgy elmélyült, mint egy komolyzene, lábszagú retek zene (a jazz – HÁ). Jobban érdekel valamit megírni, az improvizáció nem elég, nem tudom úgy strukturálni, hogy tetsszen, több akartam lenni (...). Klasszikus akadémikus kultúrsznob, karót nyelt. Amennyire neki a jazz zenészek nem szabályosak neki az akadémikusok pedig túl szabályosak, nem lehet velük jól bebaszni.”*

Amit a zeneszerzésre átnyergelt ex-jazz zenész mint distinkciónak jelölt meg a két műfaj művelőivel kapcsolatban, fontos differenciálódási szempont lesz a jazz szcénán belül, mikor a különböző stílusokat űző zenész csoportok a társművészetekkel való mélyebb viszonyuk és (művész)értelmiségi habitusuk, műveltségük alapján különböztették meg magukat, a többi jazz zenésztől. E distinkcióval kapcsolatban álljon egy éles idézet a már idézett zenésztől, aki szintén hangsúlyozta az értelmiségi magatartás fontosságát – és ennek hiányát – a jazzben belül:

*“A klasszikus zenészek hajlamosabbak lenézni, (mikor – HÁ) a kortárs zene nem ismeri a kortárs zenét az szánalmas. Jazzt nem ismerni zenészként szegénységi bizonyítvány, jazz nélkül nincs semmi. Sztravinszkij nincs pl., lehet Bartók sem. Azt se tudják mi az, de igaz picit fordítva*



*is. A Jazz az egész paraszt társaság; csupaszív ember a legtöbb, nyíltak, csúnyán beszélnek. (pl. X hangszeres – H.Á.), nem egy értelmiségi (...) nem egy bonyolult lélek."*

Végül egy idézet, mely átvezethet a műfajhoz való hozzáállás széles szórásának elemzéséhez, mely ebben az „illusztratív” tanulmányban még nem kerül elemzésre:

*„Jazz nekem egy valamit jelent, progresszió. Megvan a joga minden művészetnek hogy előtte gyökerezzen, de nem kötelező, csak joga van hozzá.”*

A folyamatban lévő interjú- és kérdőívelemzés során rögzített hatalmas információmennyiség legalább két tanulmányban kerül majd elemzésre, melyek közül a fenti problematikán túl, a cigány származású zenészek reprezentációját, a műfajon belüli szimbolikus hierarchizálódás alapelveit és a munkavállalásból származó megélhetési és művészi problémákat vesszük górcső alá.

## Felhasznált irodalom

- Becker, H. (1951): The Professional Dance Musician and His Audience. American Journal of Sociology, 57.(2), pp.136-144.
- Becker, H. (1974). Art As Collective Action. American Sociological Review, 39(6), p.767.
- Becker, H. S. (1982): Art Worlds. Oakland: University of California Press
- Becker, H. S. (2000): The Etiquette of Improvisation. Mind, Culture and Activity. 7. (3.), 171-176. Old.
- Becker, H. S. – Faulkner R. R. (2009): „Do you know...?” The Jazz Repertoire in Action. Contemporary Sociology. Chicago: University of Chicago Press
- Bennett, A. (2004): Consolidating the music scenes perspective. Poetics 32. (3-4.), 223-234. Old.
- Bennett, A. (2000): Popular Music and Youth Culture: Music, Identity and Place. London: Macmillan
- Bennett, A. – Peterson, R. A. (2004): Local, Translocal and Virtual. Nashville: Vanderbilt University Press
- Binder K. (2011): Mélyebbre a gyökerekhez. Népszabadság. 2001. Július 19, csütörtök
- Bottero, W. And Crossley, N. (2011). Worlds, Fields and Networks: Becker, Bourdieu and the Structures of Social Relations. Cultural Sociology, 5(1), pp.99-119.
- Bourdieu, P. (1984): Distinction. Cambridge, Mass.: Harvard University Press.
- Bourdieu, P. And Johnson, R. (1993). The field of cultural production. New York: Columbia University Press.
- Bourdieu, P. (1995). The Rules of Art. Stanford University Press. Stanford, California.
- Bourdieu, P. (1999): Gazdasági tőke, kulturális tőke, társadalmi tőke. In: A társadalmi rétegződés komponensei. Angelusz R. (szerk.). Budapest: Új Mandátum Könyvkiadó
- Bourdieu, P. (2002): Férfiuralom. Budapest: Napvilág
- Buckner, R. And Weiland, S. (1991). Jazz in mind. Detroit: Wayne State University Press
- Cohen, S. (1972): Folk Devils and Moral Panics: The Creation of the Mods and Rockers. Oxford: Martin Robertson
- Davis J. S. (2012): Historical Dictionary of Jazz. Lanham: Scarecrow Press
- De Veaux S. (1991): Constructing the jazz tradition: Jazz Histography. Black American Literature Forum 25. (3.), 525-559. Old.
- Dowd T. J. – Pinhiero D. L. (2013): The ties among the notes: The social capital of jazz musicians in three metro areas. Work and Occupations 40. (4.), 431-464. Old.
- Finkelstein, S. (1948): Jazz: A People’s Music. New York: Citadel
- Frith, S. (1981): Sound Effects: Youth, Leisure and the Politics of Rock ‘n’ Roll. New York: Pantheon
- Gonda J. (1965): Jazz – Történet, Elmélet, Gyakorlat. Budapest: Zeneműkiadó
- Gonda J. (2004): Jazzvilág. Budapest: Rózsavölgyi és Társa

- Grazian, D. (2008): The Jazzman's True Academy: Ethnography, Artistic Work and The Chicago Blues Scene. *Ethnologie française, nouvelle serie*, T. 38, No. 1, L'ART AU TRAVAIL (Janvier-Mars 2008), pp. 49-57
  - Hall, S. – Jefferson, T. (1975): *Resistance Through Rituals: Youth Subcultures in Post-War Britain*. London: Routledge
  - Havadi G. (2011): Doktrinerizmus, privilégiumok és szankciók a zenei életben. In: Tófalvy T. Et al: *Zenei Hálózatok*. Budapest: L'Harmattan 129-158. Old.
  - Hebdige, T. (1979): *Subculture: Meaning of Style*. London: Routledge
  - Hesmondhalgh D. – Baker S. (2011): *Creative Labour: Media Work in Three Cultural Industries*. New York: Routledge
  - Holbrook, M. (2010): „Do You Know . . . ?”: The Jazz Repertoire in Action. *Contemporary Sociology* 39(4):442-444
  - Jávorszky B. Sz. (2014): *A magyar jazz története*. Budapest: Kossuth
  - Kacsuk Z. (2005): Szubkultúrák, poszt-szubkultúrák és neo-törzsek. *Replika* 53. 91-110. Old.
  - Lewis George H., 1992. Who do you love?: The dimensions of musical taste, in: Lull J. (Ed.), *Popular Music and Communication*, second ed. Sage, London
  - Lopes, P. (2000): Pierre Bourdieu's Fields of Cultural Production: A Case Study of Jazz”. In: Pierre Bourdieu: *Fieldwork in Culture*. Lanham: Rowman & Littlefield
  - Malecz A. (1981): *A jazz Magyarországon*. Budapest: TK
  - Malecz A. (1987): *Zenei ízlés Magyarországon*. Budapest: TK
  - Macdonald, R. – Wilson, G. (2005): Musical identities of professional jazz musicians: a focus group investigation. *Psychology of Music* 33. (4.), 395-417. Old.
  - McIntyre, M. H. Et al (2001): *How to Develop Audiences for Jazz*. Report prepared for the Arts Council of England.
- (<http://www.creativenorthyorkshire.com/documents/DevAudJazz1.pdf>)
- Peretti B. W. (1993): The Jazz Studies Renaissance. *American Studies* 34. (1.), 139-149. Old.
  - Pernye A. (1964): *A jazz*. Budapest: Gondolat
  - Peterson, R. A. – Kern, R. M.: Changing Highbrow Taste: From Snob to Omnivore. *American Sociological Review* 61. (5.), 900-907. Old.
  - Prior, N. (2011): Critique and Renewal in the Sociology of Music: Bourdieu and Beyond. *Cultural Sociology* 5(1) 121–138.
  - Sági M. (2010): Kulturális szegmentáció: „mindenevők”, „válogatósak”, „egysíkúak” és „nélkülözők”? Az „omnivore-univore” modell alkalmazhatósága Magyarországon. Kolosi Tamás-Tóth István György (szerk.): *Társadalmi riport 2010*. 2010. 288-311. Old.
  - Simon G. G. (1999): *Magyar jazztörténet*. Budapest: Magyar Jazzkutató Társaság
  - Straw, Will, 1991. Systems of articulation logics of change: communities and scenes in popular music. *Cultural Studies* 5 (3), 368–388.
  - Thornton, S. (1995): *Club Cultures: Music, Media and Subcultural Capital*. London: Wesleyan University Press, Published by University Press of New England.
  - Turi G. (1983): *Azt mondom: Jazz*. Budapest: Zeneműkiadó
  - Umney, C. – Kretsos, L. (2013): Creative labour and collective interaction: the working lives of young jazz musicians in London. *Work Employment & Society*. November 20, 2013, doi: 10.1177/0950017013491452
  - Umney, C. – Kretsos, L. (2015): “That's the Experience”: Passion, Work Precarity, and Life Transitions Among London Jazz Musicians. 42. (3.), 313-334. Old.
  - Weinstein, D. (2000): *The Music and its Culture*. Boston: Da Capo Press

Lektorálta: Dr. Melles Hagos Tewolde

### **Bevezetés**

Ha mindenki úgy élne a Földön, mint az európaiak, akkor egy két és félszer nagyobb bolygóra lenne szükség az emberiség eltartásához. Ma az Európai Unióban (EU) lakik a világ népességének 7,7%-a, itt található a világ biokapacitásának 9,5%-a, miközben az EU felelős a világ ökológiai lábnyomának 16%-áért.

A világ bruttó termelésével mért gazdasági tevékenység évente 4%-kal nő, ami azt jelenti, hogy 18 évente megkétszereződik. Mindez növekvő nyomást jelent a természeti környezetre, miközben a Föld erőforrásai végesek. A természet számos készlettel és szolgáltatással lát el minket: többek között ételt, tiszta vizet, energiát, fát biztosít, elnyeli a hulladékainkat, biztosítja az éghajlat állandóságát és kikapcsolódást, lelki örömet nyújt. Ha hosszú távon fenn akarjuk tartani az emberiség életét a Földön, ezen készleteket és szolgáltatásokat nem szabad gyorsabb ütemben használni, mint ahogy meg tudnak újulni.

### ***Az ökológiai lábnyom***

Az ökológiai lábnyom fogalmát WILLIAM REES kanadai ökológus alkotta meg a hetvenes években. A táplálkozás közvetlenül meghatározza az emberek egészségét és jólétét, ugyanakkor környezeti hatása sem elhanyagolható.

Az ökológiai lábnyom fogalma egy területben (hektár; 1 hektár = 0,01 km<sup>2</sup>) megadott értéket takar. Meghatározása során számításba veszik egy adott személy (közösség) tevékenysége során felhasznált, illetve leadott energiát és anyagokat. Az erre a célra fejlesztett kérdőívet értékelve kiderül, hogy hány hektár földterületre és vízfelületre (becslés) van szükség az adott folyamatok fenntartásához, figyelembe véve a termelődő hulladék ártalmatlanításához szükséges földterületet is.

Bármely régió gazdaságának – például a Föld egészének, vagy egy-egy országnak, tanszéknek (2) – kiszámítható az ökológiai lábnyoma, de egyének, vállalatok, vagy éppen utazások, sportesemények környezeti hatását is fel lehet térképezni a módszerrel (3). A kereskedelemnek köszönhetően az emberek a Föld számos különböző területéről származó javakat és szolgáltatásokat fogyasztanak, a lábnyomuk ezeknek a területeknek az összessége – a konkrét földrajzi elhelyezkedéstől függetlenül.

### **Célkitűzés**

Az ökológiai lábnyomot a táplálkozás vonatkozásában egy területre (pl. régió, megye, város) vonatkozóan – szakirodalmi ismereteink alapján hivatkozhatóan – hazánkban nagyszámú megkérdezett még nem vizsgálták annak ellenére, hogy „a fogalom kutatási, illetve szemléltetési céllal egyaránt használható” (4). Célu tűztük ki, hogy egy, már validált kérdőív segítségével összefüggéseket keressünk az ökológiai lábnyomként ismert területben definiált paraméter, valamint a táplálkozás és élelmiszer-fogyasztás egyes kitüntetett jellemzője között. Továbbá célunk volt a Somogy megyei lakosok ökológiai lábnyomának felmérése táplálkozásuk függvényében.

## A vizsgálat anyaga és módszere

A torontói (Kanada) ERIC KRAUSE validált számítási módszerének a Környezettudatos Vállalatirányítási Egyesület (KÖVET) által ismert, magyar nyelvű ökológiai lábnyom számítására alkalmas kérdőívváltozatát használtuk (5). A fogalom egy hektárban megadott értéket takar, melynek számítása során a személyek tevékenysége során felhasznált, illetve leadott energiát és anyagokat veszik számba. A számítást követően arra derül fény, hogy hány hektár földre és vízfelületre van szükség.

Különböző Somogy megyei szintér programokon és szakmai rendezvényeken (pl. 8. Kaposvári Állattenyésztési Napok /KÁN 2014/, 8. Kaposvári mézfesztivál – 2014, 20. Krisna-völgyi Búcsú /Somogyvámos, 2015. Július 17–19./, 9. Kaposvári Állattenyésztési Napok /KÁN 2015/, 9. Kaposvári mézfesztivál – 2015) 18 év feletti Somogy megyei lakosok körében (n = 904, 42,1% férfi és 57,9% nő) történt a nem reprezentatív felmérés. Minden bevont személy – kivétel nélkül – önkéntes alapon töltötte ki a kérdőívet. Az értékelhető 381 férfi átlagos életkora  $33 \pm 11$  év, az 523 nő átlagos életkora  $31 \pm 10$  év (1. Ábra), az összes megkérdezett átlagos életkora  $32 \pm 10$  év volt.

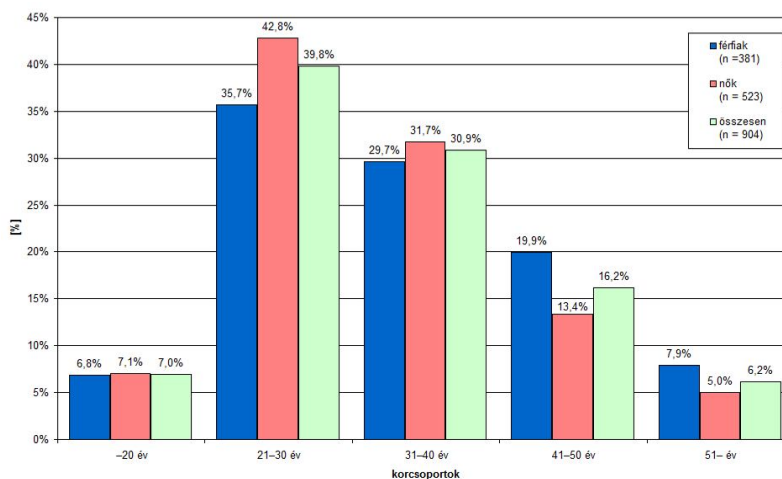

1. ábra. A felmérésben résztvevők életkor szerinti megoszlása

A 245 településre (1 megyei jogú város, 15 város, 229 község) tagolt, 11 kistérségre osztott Somogy megye területe 6035,86 km<sup>2</sup>, lakosainak száma 2011-ben 307 707 (6), 2014-ben 325 243 volt.

**Beválasztási kritériumok:** Somogy megyei lakosok, akik – értelemszerűen – nemcsak a kérdőívet kitöltő civil sátor, hanem az adott szakmai rendezvény egyéb programján is részt vettek, illetve részt vehettek.

**Kizárási kritériumok:** A nem Somogy megyei állandó lakhely kizáró ok volt. Azokat a felmérésekben résztvevő személyeket, akik nem szolgáltatott teljes körűen adatot a rögzített szociodemográfiai tényezőkre vonatkozóan (nem, életkor, lakhely és iskolai végzettség), nem választottuk be értékelő elemzésünkbe. Kizártuk felmérésünkben azokat is, akik hiányosan vagy/és nem egyértelműen töltötték ki a kérdőívet.

A kérdőív tizennyolc zárt kérdése öt témakör – a lakhatás, az étkezés, a közlekedés, a beszerzés-vásárlás, valamint a hulladék(kezelés) – köré csoportosítható. Az elektronikus adatrögzítés Microsoft Excel program, az elemzés és értékelés SPSS 22.0 statisztikai programcsomag segítségével, az eredmények ábrázolása Microsoft Excel programmal történt. Az adatelemzés a 95%-os konfidencia-intervallumok összehasonlításával és kétmintás t-próbával készült.

## Eredmények

**Lakhatás és háztartás:** Az ökológiai lábnyom nagyságának meghatározásának módszertana szerint minél többen élnek egy háztartásban, annál kisebb az egy személyre számított lábnyomméret. A megkérdezettek leggyakrabban négyfős háztartásban éltek (26,5%), legkevésbé az ötfős vagy annál nagyobb háztartás (10,7%) és az egyfős háztartás (11,0%) volt gyakori. A felmérésünkben résztvevők fele (51,8%) két-, illetve háromfős háztartásban élt.

A négy kérdésben vizsgált lakhatás körülményei a kérdőívben legfeljebb 145 pontig értékelhetők, ezt el felmérésünkben senki nem érte. Mindkét településtípusban a legkevesebbet elérők 55-60 pontosak, a legtöbbet elérők 115-125 pontosak voltak. Érdekes, hogy a községben élők között fordult elő a legkisebb pontszám (115 pont), azonban átlagosan mégis a községekben élőknek nagyobb az átlagos összpontszáma ( $88 \pm 14$  pont vs.  $87 \pm 12$  pont).

**Étkezés:** Az étkezés témakörében a második leginkább fajsúlyos kérdés – az elérhető maximális pontszámot tekintve – a hús- vagy halfogyasztás gyakorisága. Aki egyáltalán nem fogyaszt húst, halat, 0 pontot ér el vele, tehát ily módon nem növeli ökológiai lábnyomát. Felmérésünkben 50 fő (8 férfi, 42 nő; 5,5%) nem fogyasztott húst, halat (2. Ábra).

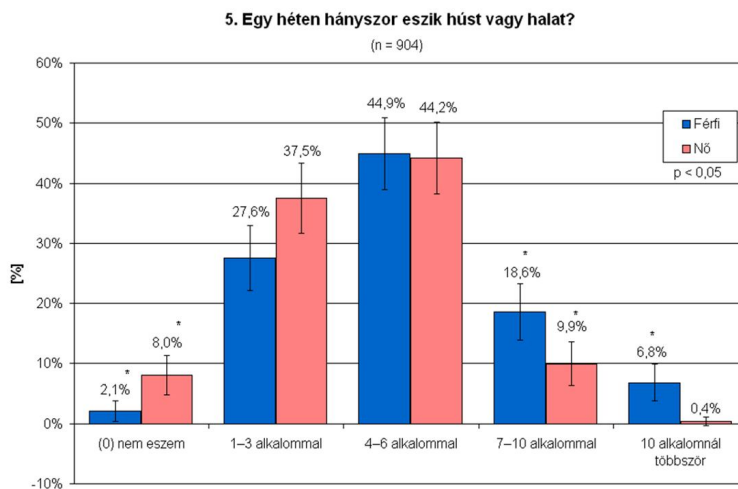

2. ábra. A hús- vagy/és halfogyasztás gyakoriságának megoszlása a két nemnél

A legtöbben (402 fő; 44,52%) heti négy-hat alkalommal (20 pont) fogyasztottak ilyen állati eredetű élelmiszereket. Tíznel gyakrabban 28 fő (3,1%) fogyasztott húst, halat. Hetente egy-három alkalommal minden harmadik (33,3%) megkérdezett fogyasztott húst/halat.

A két nem hús/hal fogyasztása szignifikáns ( $p < 0,05$ ) eltérést mutatott a heti hét-tíz alkalommal és a tíz alkalomnál gyakrabban fogyasztóknál, továbbá a húst/halat nem fogyasztóknál is. A nők jellemzően kevesebbszer fogyasztottak húst vagy/és halat, mint a férfiak. A férfiak 6,8%-a hetente tíz alkalomnál is többször fogyasztott húst, illetve halat (vs. A nők 0,4%-a). Mind a férfiak, mind a nők közel fele (44,9%, illetve 44,2%) fogyasztott hetente négy-hat alkalommal húst vagy/és halat.

Az étkezés kérdéskörén belül legfeljebb 25 pontot lehet elérni azzal, ha valaki ritkán, tíznél kevesebbszer eszik otthon készített, és otthonról munkába vitt ételt. A megkérdezettek körében az ő hányaduk a legnagyobb (361 fő, 39,9%). Tizennyolcnál is több alkalommal csak minden kilencedik megkérdezett (11,4%) fogyasztott ilyen ételt (3. Ábra).

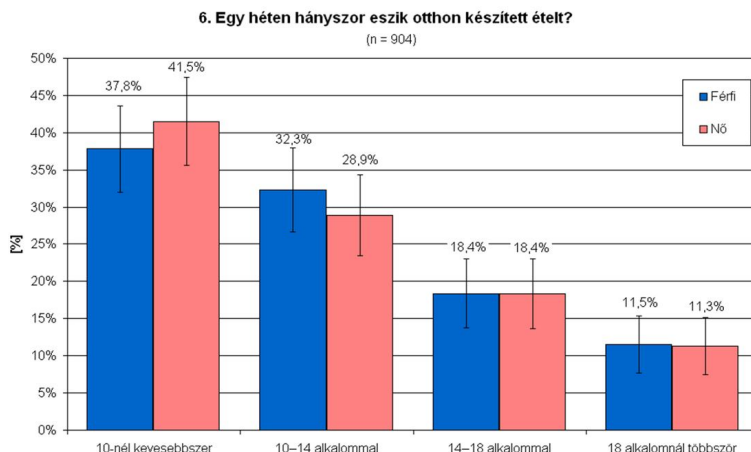

**3. ábra. Otthon készített étel fogyasztási gyakoriságának megoszlása a két nemnél**

Mind a férfiak, mind a nők leggyakrabban hetente tíznél kevesebbszer fogyasztottak otthon készített ételt (37,8% és 41,5%), de gyakori volt a heti tíz–tizennégy alkalommal történő fogyasztás is (32,3% és 28,9%). Tekintettel arra, hogy a kérdőív instrukciója szerint azt is ide kell számítani, amit munkába vitt magával valaki, meglepő, hogy a nemek között nincs szignifikáns különbség.

*A hazai/helyi termékek fogyasztásának szándéka:* Az étkezés kérdéskörén belül a hazai/helyi élelmiszerek beszerzésére vonatkozó kérdésre lehet a legtöbb pontot „kapni”, tehát az ilyen irányú szándékkal kevésbé terheljük környezetünket, szemben azzal, hogy ha nincs ilyen akarat (125 pont). A megkérdezettek több mint fele (52,9%) igyekezett hazai/helyi terméket venni, de közel tíz százalékuk (9,0%, a férfiak 11,0%-a, a nők 7,5%-a) saját bevallása szerint nem törekedett erre. A nők aránya kisebb volt abban a csoportban, akik igyekeztek hazai/helyi élelmiszereket vásárolni (54,3% vs. 51,8%), de nincs a két nem között szignifikáns különbség (4. Ábra).

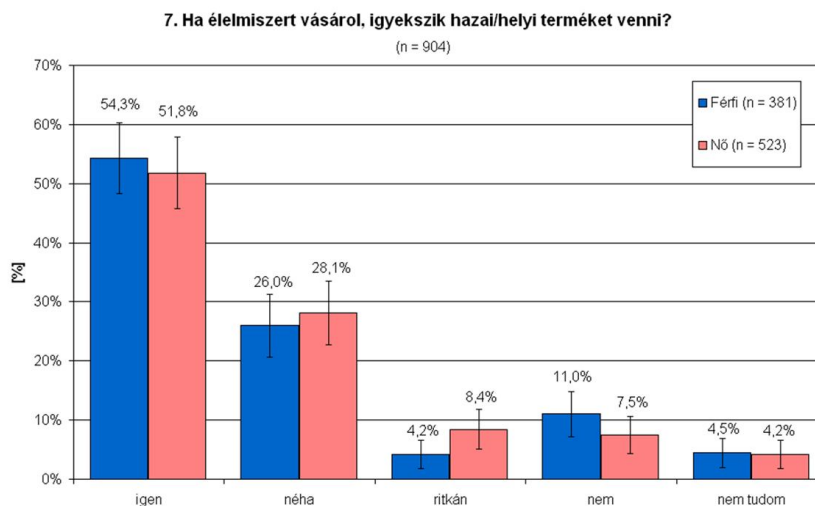

**4. ábra. A hazai/helyi termékek vásárlására vonatkozó szándék gyakoriságának megoszlása a két nemnél**

A községekben szignifikánsan ( $p < 0,05$ ) többen igyekeztek hazai terméket vásárolni. Ugyancsak nagyobb – de nem szignifikáns mértékben ( $p > 0,05$ ) – azok aránya a községekben, akik ritkán igyekeztek hazai terméket vásárolni, azonban a néha hazai terméket vásárlók a városban élők között voltak szignifikánsan nagyobb arányban.

**Közlekedés:** A megkérdezettek több mint egyharmada (39,3%) közép kategóriás autóval közlekedik (60 pont), de az ökológiai lábnyom értékelése szempontjából azt az „előnyt”, hogy nincs saját járműve, közel minden ötödik (19,0%) személy mondhatta el magáról. A család közlekedési eszközével a megkérdezett személyek az ökológiai lábnyom nagyságuk prognosztizálásához átlagosan  $45 \pm 29$  ponttal járultak hozzá. A férfiak ( $52 \pm 28$  pont) és a nők ( $40 \pm 28$  pont) így elért pontszáma között a különbség szignifikáns ( $p < 0,05$ ).

Munkába, iskolába gyalog, kerékpárral vagy görkorcsolyával járni nem megterhelő a Földre nézve. A többi közlekedési eszköz rendszeres használata azonban kisebb-nagyobb terheléssel jár, amit a kérdőív segítségével számíthatunk a lábnyom nagyságának becslésekor. Autó helyett a tömegközlekedési eszközöket tizenötönél is többször választotta tíz megkérdezettből négy (39,5%). Ugyanakkor minden ötödik válaszadó (22,9%) egyetlen alkalommal sem választotta a közösségi közlekedés eszközeit. Ez utóbbi nagyobb mértékben számít az ökológiai lábnyom számításánál, az ennél a kérdésnél elért pontszám átlaga  $28 \pm 16$  pont.

A megkérdezettek közel fele (43,9%) belföldön, további egyharmaduk (31,2%) Európában nyaralt. Minden ötödik (21,5%) megkérdezett nem volt nyaralni, ők e szempontból nem növelték ökológiai lábnyomukat (0 pont). Tíz megkérdezettből átlagosan közel négyen (38,9%) évente egy-három alkalommal, további ketten (21,5%) négy-hat alkalommal tettek autós kirándulást. Közel minden ötödik megkérdezett (19,1%) egyszer sem volt autóval kirándulni.

Az öt kérdésben rögzített közlekedés (eszköz, utazási gyakoriság, nyaralás) körülményei a kérdőívben legfeljebb 340 pontig értékelhetők. Átlagosan  $128 \pm 49$  pontot értek el a megkérdezettek (a férfiak  $139 \pm 47$  pontot, a nők ennél kevesebbet,  $120 \pm 49$  pontot).

**Beszerezés és vásárlás:** A háztartások több mint felében (61,28%) egy-három beruházás történt, továbbá nagy volt azok aránya (24,8%) is, akiknél egyáltalán nem volt ilyen beszerzés. Hatnál több nagyobb beruházás negyvennégy személynél történt. A megkérdezettek több mint háromnegyede (78,5%), a férfiak 80,3%-a, a nők 77,2%-a döntései során már választott energiatakarékos berendezést.

A beszerzésre és vásárlásra két kérdés vonatkozik, maximálisan 70 pont érhető el általuk. A megkérdezettek között nyolc személy (0,9%) érte ezt el. Az átlagosan elért pont  $19 \pm 14$  volt.

**Hulladék:** Közel ugyanannyian voltak a megkérdezettek között azok, akik mindig és azok, akik néha igyekeztek csökkenteni a háztartásban keletkező hulladék mennyiségét (42,8% és 43,7%). E két csoport együtt több mint nyolcvan százalékot (86,5%) tett ki. Soha nem tett igyekezetet a háztartásban keletkező hulladék csökkentésére a férfiak 4,2, a nők 1,9%-a (az összes megkérdezett 2,9%).

Ötből átlagosan három személy (56,5%) egyáltalán nem alkalmazott háztartásában komposztálást. Ők 20 pontnak megfelelően terhelik ezzel a Földet, szemben azokkal, akik mindig komposztálnak otthon (0 pont): a megkérdezettek 19,2%-a. A néha és ritkán komposztálók összesen a megkérdezettek közel egynegyedét adták (24,2%).

A felmérésben résztvevők 43,8%-a mindig újrahasznosította az újságpapírt, papírdobozt, műanyag és üvegpalackokat vagy bármilyen más hulladékot (0 pont), azonban 14,8%-uk soha nem tett így. Ez utóbbi magatartás „értéke” a kérdőív értékelése során 20 pont. A férfiak átlagosan nagyobb pontszámot értek el, mint a nők ( $8 \pm 7$  vs.  $8 \pm 8$  pont), azaz a nők az újrahasznosítás vonatkozásában kismértékben tudatosabbak, mint a férfiak.

A háztartások 72,3%-ában egy-két zsáknyi szemét termelődött, ami 10, illetve 20 pontnak felel meg a kérdőív értékelésében. A megkérdezettek között egy olyan férfi

volt, akinek nem keletkezett legalább fél zsáknyi hulladék sem hetente. Heti több mint két zsák szemét keletkezett a megkérdezettek 16,6%-ánál.

A hulladék keletkezésével, kezelésével és keletkező mennyiségével négy kérdés foglalkozik, az elért pontszám 0 és 100 között mozoghat. Az ökológiai lábnyomban a hulladék lenyomata 0–12% lehet. A legkevesebb elért pontszám 5 volt, a legtöbb 100.

**Az ökológiai lábnyom kérdőív eredményei:** Az ökológiai lábnyom számításban átlagosan  $366 \pm 71$  pontot „érték el” a kitöltők. A tizennyolc kérdést együttesen értékelve szignifikáns ( $p < 0,05$ ) eltérés van két nem között, a nők szignifikánsan kevesebb pontot ( $355 \pm 68$  pont) értek el, mint a férfiak ( $381 \pm 73$  pont). A korcsoportok közül a legkevesebb átlagos pontot ( $343 \pm 69$  pont) a hatvan év feletti, az átlagosan legtöbbet ( $391 \pm 70$  pont) a húsz év alattiak érték el. A városokban élők átlagosan kevesebb pontot ( $366 \pm 71$  pont) értek el, mint a községekben élők ( $370 + 72$  pont).

A kérdőívben elért átlagos pontszám ( $350\text{--}550$  pont)  $6,0\text{--}7,8$  hektárnak felel meg a Földön, azaz a vizsgáltak körében ekkora az ökológiai lábnyom mérete hazánkban. A megkérdezettek közül 480 főnek (240 férfi és 240 nő) szintén  $6,0\text{--}7,8$  hektár nagyságú volt az ökológiai lábnyoma. Az ő átlagos életkoruk  $31,4 \pm 10,3$  év volt. Hét férfi és két nő az átlagos méretnél nagyobb,  $7,8\text{--}10,0$  hektárnyi ( $560$  és  $645$  pont között) lábnyomot használva élt (átlagos életkoruk  $35,5 \pm 7,5$  év), a fennmaradók ( $415$  fő) pedig az átlagosnál kisebb területet ( $4,0\text{--}6,0$  hektár) használva élt. Felmérésünkben nem volt olyan személy, akinek ezzel a kérdőíves eszközzel vizsgált ökológiai lábnyommérete  $10$  hektárnál nagyobb lett volna.

### Következtetések

Az étkezéssel kapcsolatos kérdéseket az ökológiai lábnyom szerinti pontszámokkal értékelve  $35$  és  $185$  pont közötti eredményeket kaptunk (maximálisan  $200$  pont érhető el), átlagosan  $86 \pm 35$  pontot. A községekben élők ennél átlagosan kisebb ( $79 \pm 34$  pont), míg a városiak az átlagosnál nagyobb pontszámot ( $87 \pm 35$  pont) értek el. A községekben és városokban élők között szignifikáns ( $p < 0,05$ ) különbség van. Szignifikánsan legkevesebb átlagos pontot a főiskolát, egyetemet végzettek értek el ( $86 \pm 34$  pont) a többi iskolai végzettség-kategóriához képest. Őket az érettségizettek ( $88 \pm 35$  pont), végül a csak általános iskolát végzettek ( $99 \pm 40$  pont) követték. Ez azt jelenti, hogy minél magasabb iskolai végzettséggel bírt valaki, annál kisebb terhelést jelent a Földnek – a fenntarthatóság és a táplálkozás szempontjából.

A kérdésekre adott válaszok között korrelációs számítással kerestünk kapcsolatot. Megállapítottuk, hogy a táplálkozás kérdéseire adott pontszámok legerősebben a hazai/helyi termékek vásárlási szándékával vannak kapcsolatban ( $r = 0,92$ ;  $p = 0,001$ ). Szintén korrelációs számítással kerestünk kapcsolatot annak érdekében, hogy megtudjuk, melyiknek milyen kapcsolata van a másik kettő kérdés válaszaival. A hús- vagy halfogyasztás gyakorisága és az otthon készített ételfogyasztás gyakorisága között van szignifikáns ( $p < 0,05$ ) összefüggés.

A táplálkozási szokásokat értékelő terület egynegyedét a hús- és halfogyasztási gyakoriságot jellemző pontszámmal lehet elérni, tehát hangsúlyos a Föld terhelése szempontjából a húsfogyasztás. Felmérésünkben  $8$  férfi és  $42$  nő nem fogyasztott halat vagy/és húst (az irodalomban elsősorban a vegetáriánusokkal tudjuk összehasonlítani őket, de hangsúlyoznunk kell: nem tudjuk, hogy annak vallják-e magukat). Az ő átlagos elért pontszámuk  $319 \pm 61$  pont volt (ezen belül a táplálkozás három kérdésére átlagosan  $61 \pm 30$  pont). Elmondhatjuk, hogy ezen  $50$  személy  $78,0\%$ -ának  $4,0\text{--}6,0$  hektár,  $22,0\%$ -ának pedig  $6,0\text{--}7,8$  hektár az ökológiai lábnyommérete. A táplálkozási szokásaikkal „szerzett” nagy terjedelem ( $35$  és  $150$  pont között) utalhat arra, hogy a hús/hal nem fogyasztásának elsődleges motivációja nem vagy nem minden esetben a fenntarthatóság növelése. A többi területen elért pontok átlagait elemzésekor azonban megállapíthatjuk,



hogy a további három területen az átlagosnál szignifikánsan kevesebb pontot értek el a húst/halat nem fogyasztók a húst/halat valamilyen gyakorisággal fogyasztókhoz képest: így szignifikánsan ( $p < 0,05$ ) kevesebb az átlagpontjuk a lakhatás és a közlekedés, valamint a hulladék(kezelés) területén. A beszerzés-vásárlás vonatkozásában nincs szignifikáns különbség. A húst vagy halat nem fogyasztók szignifikánsan környezettudatosabb fogyasztók nemcsak a táplálkozás, de további három területen is.

A húst vagy halat nem fogyasztók szignifikánsan környezettudatosabb fogyasztók és összességében megállapíthatjuk, hogy szignifikánsan környezettudatosabb fogyasztók a húsfogyasztókhoz képest. Erős korrelációt találtunk azzal a magatartással, mely szerint igyekeztek csökkenteni a háztartásban keletkező hulladékot (Pearson-korreláció 0,17,  $p < 0,05$ ).

Eredményeink azt mutatják, hogy a húst vagy halat nem fogyasztók többet tettek a fenntartható fejlődés érdekében. Az 1992-es Riói Konferencia óta a nemzetközi egyeztetések témakörei közé a fenntartható fogyasztás kívánatos magatartásmintái is bekerültek (7). A fenntartható fogyasztás területei közül a hulladékgazdálkodás, az energiatakarékosság stb. Mellett csak egy – a fontosak közül – a táplálkozással és ételkészítéssel kapcsolatos tevékenységek köre (8). Véleményünk szerint előállhat az a helyzet, hogy ez „fordítva” is igaz lesz, azaz a fenntarthatóság érdekében mond le valaki az állati eredetű termékek ilyen fogyasztásáról. Ez esetben azt az utat javasoljuk bejárni, mely szerint először az élet más területein érdemes környezettudatosabbá válni. Ha pedig megvan a szándék a húsról, halról való lemondásra, úgy táplálkozási szakember segítségével szükséges a hiánybetegségek kialakulásának megelőzése érdekében. Az ökológiai lábnyom kérdőív elemzésével mérhető a környezeti terhelés, emellett alkalmas a táplálkozási szokások tudatosítására, és oktatási célokra egyaránt.

## Irodalomjegyzék

- “Livestock a major threat to environment,” United Nations FAO Newsroom, Nov. 29, 2006: <http://www.fao.org/newsroom/en/news/2006/1000448/index.html>
- Kovács E.: Debreceni Egyetem Műszaki Kar ökológiai lábnyomszámítása. *Debreceni Műszaki Közlemények*, 2011. (2. Különszám): 15–24.
- Medgyasszay P.: Fenntarthatóság az építészetben. In: Novák Á. – Medgyasszay P. – Szántó K. – Beliczay E. (szerk.): *Világváros vagy világfalu – avagy fenntartható építés és településfejlesztés Budapesten és az agglomerációban*. Budapest: Független Ökológiai Központ Alapítvány, 2004.
- Bajomi B.: *Az ökológiai lábnyomról*. (2007-06-01) URL: [http://greenfo.hu/hirek/hirek\\_item.php?hir=16018](http://greenfo.hu/hirek/hirek_item.php?hir=16018) [2015-08-21]
- *Ökológiai lábnyom*. URL: <http://tavoktatas.kovet.hu/okolabnyom.html> [2015-09-01]
- Dél-dunántúli statisztikai tükör, 2013/8. *Területi Statisztikai Tükör*, 2013. 7(70): 1.
- Alvensleben, R.: Nachhaltiger Konsum: Konzepte, Probleme und Strategien. *Agra-Europe*, 1998. 52: 1–7.
- Fürediné Kovács A.: A fenntartható táplálkozás. In: Vadovics E., Gulyás E. (szerk.), *Fenntartható fogyasztás Magyarországon 2007 – Tudományos konferencia konferenciakötet, 2007. December 17.* [K. N., h. N.], 2007. 203–206. O.

## Hrabéczy Anett: Zenei tehetséggondozás óvodás korban sajátos nevelési igényű gyermekek esetében is /Debreceni Egyetem Gyermeknevelési és Felnőttképzési Kar/

Lektorálta: Mező Katalin

### Absztrakt

A tehetség igen összetett jelenség, és ennek egyik formája a zenében mutatkozik meg. Óvodás korban még nem mondható ki egyértelműen, hogy az adott gyermek tehetséges-e, viszont beszélhetünk tehetségígéretről, aminek jelei már ebben az életszakaszban is megjelenhetnek. Az óvodások körében még kevesen foglalkoztak a témával (Turmezeyné, Balogh, 2009; Demarcsek és társai, 2012) azonban ennek a hiánynak a betöltése különösen fontos, hiszen már ekkor körvonalazódik a gyermekek érdeklődése, beállítódása, aminek felismerése nagy hatással lehet a későbbi életükre. A zeneiség, a muzikalitás, a virtuozitás jelei többnyire már gyermekkorban megmutatkozhat, melynek felismerése a sajátos nevelési igényű gyermekek esetében is döntő, akár életre szóló jelentőségű. Előadásunkban a korai zenei tehetséggondozás lehetőségeinek bemutatására fókuszálunk, különös tekintettel a sajátos nevelési igényű gyermekek esetében.

### Abstract

The talent is a very complex phenomenon and one of these forms is the music talent (Gardner, 1991; Turmezeyné, 2009). In early childhood we can't say clearly that the child is talented or not, but the signs of the promising talent could show in these ages. Only a few researchers dealt with this topic, but it is important, because we can see what the child interested in and good at, and if we recognise this in time, it can influence the child's whole life. The topic of my research is the recognition of the music talent in the early childhood, which focuses on the children and the factors which influence their development: parents, teachers and the other children (Renzulli, 1979).

### A tehetség néhány lehetséges értelmezése

A tehetség önmagában is egy igen összetett jelenség, ennek egyik formája a zenében jelenik meg (Gardner, 1991; Turmezeyné, 2009). Számos elmélet és tehetségmodell született, ezek közül röviden megemlíteném Renzulli „háromkörös” koncepcióját (1979), Mönks többszörös modelljét (1997), valamint Czeizel Endre 2x4+1 faktoros modelljét (1997) (Mező, 2011, Turmezeyné, 2010). A modern tehetségkutatás egyik megalapozója Renzulli. Elmélete szerint a tehetség 3 fő összetevőből áll, melyek a kreatív ember jellemzőire épülnek, ezek a jellemzők az átlagon felüli képességek, a feladat iránti elkötelezettség (mely leginkább a motivációhoz hasonlítható) és a kreativitás. Renzulli elképzelése szerint ezen komponensek mindegyikének jelenlétére szükség van ahhoz, hogy valakit tehetségesnek nevezhessünk (Turmezeyné, 2010).



1. ábra. Renzulli „háromkörös” koncepciója.  
Forrás: Turmezeyné (2010 p. 12.)

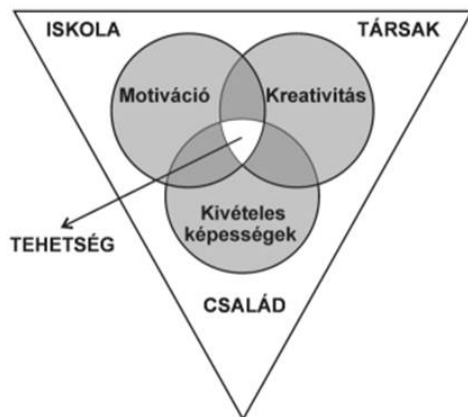

Mönks elképzése Renzulli elméletére épül, a Renzulli által megadott három összetevőn kívül Mönk megjelenít három külső tényezőt, az iskolát, a társakat valamint a családot. (Mező, 2011, Turmezeyné, 2010).

2. ábra. Mönks többletényezős modellje. Forrás: Turmezeyné (2010 p. 13.)

Hazai kutatók is Renzulli háromkörös modelljéből indul ki, ám Czeizel elképzésében különválnak az általános intellektuális képességek és a speciális mentális adottságok. A környezeti tényezők

esetében is számításba vesz még egy elemet, mégpedig a társadalom jelentőségét (Mező, 2011; Turmezeyné, 2010).

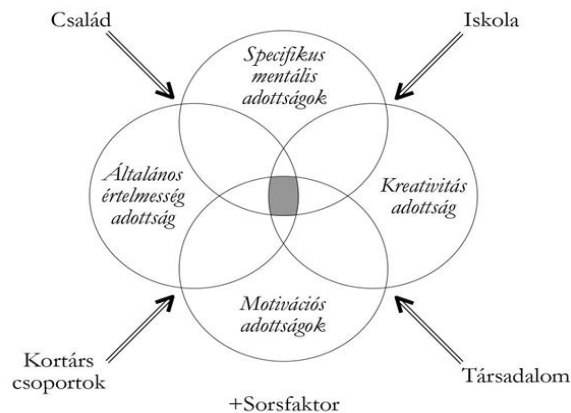

3. ábra. Czeizel Endre 2x4+1 faktoros modellje. Forrás: Turmezeyné (2010 p. 14.)

### Az óvodás kor és a zenei tehetség

Maga a zenei tehetség igen hamar megmutatkozik, már az óvodás korban is megjelenhetnek erre utaló jelek. Illetve sokkal hamarabb is, hiszen akár 1 éves kor környékén, a beszéd megjelenése előtt éneklést imitáló, próbálgató kisgyermek esetében is kiemelkedő képességről beszélhetünk. Erre utaló jelek lehetnek még az első életévekben, ha a gyermek különösen érzékeny a környezet hangjaira. Itt nem elég pusztán a zenei hangokra gondolnunk, ide értendők a környezet egyéb hangjai, zajai is (Turmezeyné, 2011).

Természetesen az óvodás korú gyerekekről még nem mondható ki egyértelműen, hogy tehetséges-e vagy sem, ilyenkor csak tehetségigéretéről, tehetségcsíráról beszélünk, egyfajta lehetőségéről, amelynek kibontakoztatásával a gyermek tehetséggé válhat. Ez adódik többek között az óvodás kor életkori és fejlődési sajátosságaiból, valamint abból, hogy a különböző képességek mellett a személyiség, a jellem sem kiforrott még ekkor, így a tehetség kibontakoztatásához szükséges ezen belső feltételek még nem teremtődtek meg. Ennek következtében a zenei tehetség területén inkább a zenei rátermettséget vizsgálhatjuk (Varró Margit, 1930).

Óvodások körében a zenei tehetség egy igen keveset kutatott téma, pedig a korai kutatását, felismerését indokolja, hogy már ebben az életkorban kezd körvonalazódni a

gyermek érdeklődése, fogékonysága, beállítódása, aminek felismerése mindenképpen nagy hatást gyakorolhat a gyermek későbbi életére, akár egész életpályáját megalapozhatja. Illetve a zenei képességek fejlődésének szenzitív szakasza nagyjából 9 éves kor környékén lezárul, így ez is a mihamarabbi felismerést indokolja. (Gyarmati, 2002)

### **A zenei tehetséggondozás megjelenése sajátos nevelési igényű gyermekek esetében**

A zene az egyik legjobb eszköz a sajátos nevelési igényű, fogyatékossgal élő gyermekek tehetségének kibontakoztatására. A 2011. Évi CXCV. Törvény a nemzeti köznevelésről a sajátos nevelési igényű gyermekek a kiemelt figyelmet igénylők között található:

„13. Kiemelt figyelmet igénylő gyermek, tanuló:

2012. *különleges bánásmódot igénylő gyermek, tanuló:*

- aa) sajátos nevelési igényű gyermek, tanuló,
- ab) beilleszkedési, tanulási, magatartási nehézséggel küzdő gyermek, tanuló,
- ac) kiemelten tehetséges gyermek, tanuló,

b) a gyermekek védelméről és a gyámügyi igazgatásról szóló törvény szerint hátrányos és halmozottan hátrányos helyzetű gyermek, tanuló,”

A fogyatékossgal élő gyermekeket és tanulókat a sajátos nevelési igényűek közé soroljuk. A törvény 25. Pontja szerint, *„sajátos nevelési igényű gyermek, tanuló: az a különleges bánásmódot igénylő gyermek, tanuló, aki a szakértői bizottság szakértői véleménye alapján mozgásszervi, érzékszervi, értelmi vagy beszéd-fogyatékos, több fogyatékossgal együttes előfordulása esetén halmozottan fogyatékos, autizmus spektrum zavarral vagy egyéb pszichés fejlődési zavarral (súlyos tanulási, figyelem- vagy magatartásszabályozási zavarral) küzd”.*

A sajátos nevelési igényű gyermekek és tanulók ugyanolyan tehetségesek lehetnek, mint társaik, a tehetség állapotától független jelenség (Mező K., 2015; Mező K. 2014). A tehetségük megtalálása kiemelten fontos és elsődleges, ezért esetükben is keresni kell a legjellemzőbb tehetségjegyüket, mely akár a zenében is megmutatkozhat.

### **Kutatási terv**

A kutatásban a gyermekeket körülvevő szociális tényezők vizsgálatára kerül sor (család, pedagógusok, az intézmény illetve a kortársak hatása), itt is elsődlegesen a család szerepét, melyet kérdőív formájában kívánok felvenni a szülőkkel. Főbb területek, amelyekre a kérdőív kitér:

- Milyen lehetőségük van a gyermekeknek a családi környezetben arra, hogy zenei képességeik megmutatkozhassanak?
- Mik állnak a gyermekek rendelkezésére a zenei érdeklődésük kielégítésére?
- Mennyire támogatja az ilyen irányú érdeklődést a szülő/a családi környezet?
- Szülők attitűdje a zenei tehetséghez, magához a zenéléshez, a gyermekkor és a zene, a későbbi életpálya és a zenei tehetség viszonyához.
- Hogyan vélekednek a szülők a gyermekek zenei képességeiről, mennyire fogékonyak arra, hogy felismerjék a kiemelkedő képességet gyermekükben?

Ezzel párhuzamosan történik egy elismert zenei képességmérő teszt felvétele óvodáskorú gyermekekkel. A teszt tervezetten Edwin Gordon *Audie* (1989) tesztje, amelyhez a következő minta felvételére kerül sor (a táblázat a tervezett mintha nemenkénti és korcsoportonként összetételét mutatja, melyben sajátos nevelési igényű gyermekek is megjelenhetnek):

<b>Életkor</b>	<b>Ffi</b>	<b>Nő</b>	<b>Össze sen</b>
3-4 év	25	25	50
4-5 év	25	25	50
5-6 év	25	25	50
<b>Összesen:</b>	75	75	150

A képességmérő teszt felvétele mellett gyermekcsoportok megfigyelésére kerül sor óvodai környezetben, ezen belül külön zenei tevékenység végzése közben, illetve szabad játék vagy bármely más jellegű tevékenység ideje alatt egyaránt. A zenei tevékenység közben kiemelten figyelni fogjuk a gyermekek motiváltságát, aktivitásukat, valamint hogy milyen mértékű fejlettséget mutatnak egymáshoz képest az egyes részképességeket tekintve. A más, nem zenei tevékenységek során a következőket megfigyelésére kerül sor: motiváltság (éneklés, mondókázás gyakorisága, hogyan kapcsolódik tevékenységéhez a közben végzett zenélés – pl: játékaival tartalmi kapcsolat, van-e a játékában zenével kapcsolatos koncepció, vagy párhuzamosan, kiegészítésként végzi más tartalmú játék közben).

Összegezve tehát:

- Milyen lehetőségek állnak rendelkezésre a gyerekek számára a tehetség megmutatkozására, a zenei érdeklődés kielégítésére otthoni és óvodai környezetben.
- Mik azok a különleges jegyek, amikből már az óvodás korban sejtethetjük, vagy kimondhatjuk, hogy a gyermek tehetségigéret.
- Szülők attitűdje a zenei tehetséghez, magához a zenéléshez, a gyermekkor és a zene, a későbbi életpálya és a zenei tehetség viszonyához.
- Miután felismertük, milyen lehetőségei, tennivalói vannak a pedagógusnak valamint a szülőknek a gyermek érdekében.
- Milyen mértékben mutatkoznak meg a különböző, tehetséget befolyásoló tényezők ebben az életkorban (szülők, család szerepe, média, öröklődés és környezet, a nevelési intézmény hatása)

A kutatás várható eredménye, hogy ismereteket szerezzünk a zenei tehetség nemi és életkori aspektusairól, ennek következtében a vizsgálati módszerek kiértékelésekor lehetőségünk van ezeknek a figyelembevételére, amely hozzájárul az életkor szerinti differenciáláshoz, ennek pedagógiai haszna pedig igen nagymértékű. Szintén várható, hogy újabb információkat szerzünk a korai tehetségazonosítás illetve gondozás teréről, illetve a korai tehetséget befolyásoló környezeti tényezőkről.

#### **Köszönetnyilvánítás:**

E tanulmány a Professzorok az Európai Magyarországiért Egyesület által megvalósított NTP-FTH-15-0075 azonosító számú „Fiatal tehetségek a különleges bánásmódot igénylőkért” pályázat keretében jelent meg. Ezúton is szeretném megköszönni mentorom, Mező Katalin támogatását!

## Felhasznált irodalom

- Demarcsek Zsuzsa, Mező Ferenc, Mizerák Katalin (2012): *Tánc-Ok*. Kocka Kör, Debrecen.
- Gyarmathy Éva (2002). A zenei tehetség. *Új Pedagógiai Szemle* 52, 236–244.
- Mező Ferenc (Szerk.)(2011). *Tehetségkoordinátorok kézikönyve*. K+F Stúdió Kft. Debrecen.
- Mező Katalin (2014). A tehetséggondozás gyógypedagógiai aspektusai. In Tánczos Judit (Szerk.) *Fejlesztő pedagógiai és pszichológiai tanulmányok I.* Debrecen: Debreceni Egyetemi Kiadó. 137-154.
- Mező Katalin (Szerk.) (2015). *Játékkal a különleges bánásmódot igénylő gyermekekért*. Bíbor Kiadó, Miskolc.
- Turmezeyné Heller Erika (2010). *A zenei tehetség felismerése és fejlesztése*. Géniusz könyvek 9. Magyar Tehetségsegítő Szervezetek Szövetsége, Budapest.
- Turmezeyné Heller Erika, Balogh László (2009). *Zenei tehetséggondozás és képességfejlesztés*. Kocka Kör, Debrecen.

Lektorálta: Dr. Pelbárt Gyula



*Jelen tanulmány célja, hogy betekintést nyújtson az anyagtudományos kutatások azon területeire, amelyek szoros vagy közvetlen összefüggésben állnak a kortárs építészettel. Figyelemre méltó az építészek egyre nagyobb arányú részvétele gyártástechnológia és anyagkutatásban (MIT-CBA Egyesült Államok, IAAC Barcelona, ITKE Stuttgart). Ezeknek a kutatásoknak sajátossága, hogy a számítógépes tervezés és gyártás, valamint fenntartható anyagok és technológiák kutatása fúziót alkot a művészzel, hiszen nem ipari alapanyag jön létre, hanem anyagokra jellemző építészeti arculat. Vizsgálódásunkat a szálerősítésű biokompozitokkal összefüggő eredményekre korlátozzuk, kiemelve az erősítőszálak és a velük ellátott bioműanyagok különleges karakterét, tervezésre gyakorolt hatásukat.*

### **Építészet és innováció Shigeru Ban munkásságában**

Hogy hogyan fogad be a kortárs építészet egy új építőanyagot, arra remek példa a Pritzker díjas Shigeru Ban munkássága, aki papírhengereket használ ideiglenes, épületek emelésére elsősorban menekültek számára. A papírhenger olcsó, ipari felhasználásban gyakran alkalmazott gyártmány, ezért könnyen hozzáférhető, ezen felül megújuló alapanyagból készül, újrahasznosítható és lebomló. Shigeru Ban 1986-ban, jóval az előtt, hogy a fenntarthatóság a figyelem középpontjába került volna kezdte el vizsgálni kartonspirálhenger tartószerkezeti alkalmasságát, kitérve a mechanikai tulajdonságokra és a vízzel, illetve tűzzel szembeni ellenállásra. 1990-ben épült az első ideiglenes építmény (Odawara Pavilion Kanagawa, Japán), itt rejtett fém tartószerkezet egészíti ki a kartonhengert, mert ekkor még nem került sor az építőanyag hatósági engedélyezésére. Később további ideiglenes szerkezetek épültek Japánban, Kobén 1995.-ben, Ruandában a polgárháború idején, 1999.-ben, 2000.-ben a törökországi földrengést követően, 2001-ben Indiában, 2008.-ban Kínában, 2010.-ben Haitin, 2011.-ben Olaszországban, 2013.-ban pedig Új-Zélandon. A felsorolt építmények közös funkciója, hogy átmenetileg otthontalanná vált embertömegeknek nyújtson szállást, vagy közösségi teret a katasztrófákat követő újjáépítések befejezéséig, bár a kobei papírtemplom a tervezett három év helyett tíz éven keresztül állt. Érdemes továbbá megemlíteni a 2000.-es németországi expó pavilont, ahol a papírhenger mint újrahasznosítható alapanyag került felhasználásra, tekintettel a világtkiállítás ideiglenes jellegére, és arra a környezeti problémára amit hasonló rendezvények bontásán keletkező ipari hulladék jelent. 2004.-ben saját használatra is építettek egy ideiglenes irodát Párizsban, ott három éven keresztül dolgoztak. A fenti példákon megfigyelhetjük, hogy milyen utat jár be egy, ipari alapanyag (gyártmány), hogy építészeti eszközzé váljon.

A papírhengerek alkalmazása párhuzamosságot mutat a faépítészettel: a papírhenger épületek rönkházakra jellemző térformálást mutatnak a hengerek függőleges sorolásával, majd rácsos tartók, rácsképek logikai modelljét fedezzük fel a Shigeru Ban Architects munkáiban.

Ban kísérletező kedve a papírépületek sikerét követően sem apadt el, különleges faszerkezetek alkalmazásával rendszeresen hívja fel magára a figyelmet, például Centre Pompidou (Metz, 2010), vagy a Haesley Nine Bridges Golf Club House (2010, Korea) esetében, ahol fából szerkesztett szalaghéjat alkalmaz. Ezek a szerkezetek előre hajlított, rétegelt ragasztott fa tartókat textilszerűen kötnek egymáshoz, maximálisan kiaknázva a digitális tervezés és gyártás nyújtotta lehetőségeket. Hogy a szerkesztési elv mennyire nevezhető textil szerűnek, azt jól illusztrálja, hogy a statikai számításokat végző ARUP cég egy kábelszerkezetek méretezésére szolgáló szoftvert alakított át a feladathoz. [Pritzker 2014]



	 	
<p>Hannoveri expó pavilon papírhengerekből készült héjszerkezete fotó: Shigeru Ban Architects</p>	<p>Papírtemplom fotó: Bridgit Anderson</p>	<p>Centre Pompidu Metz héjszerkezete fotó: Jean-Pierre Dalbéra</p>

### Biomimetikus tervezés

A szálerősítésű kompozitok a szerves természet általános építőanyagai közé tartoznak. Legnagyobb mennyiségben a cellulóz és kitin szálak fordulnak elő, melyek kémiai felépítése meglepően hasonlít egymásra. [Vincent 2012] A rétegelt furnérlemez vagy aramid szövet alapú kompozitok párhuzamos rétegeinek száliránya szöveget zár be egymással, ezzel szemben a természeti kompozitokra jellemzőbb a helikoid vagy hiperbolikus paraboloid szerkezet. [Neville 1993. 9.o.]

Az ICD/ITKE 2013-14-es kutatópavilonja a Rózsabogár (*Cetonia aurata*) és más repülő bogarak szárnyfedelének szöveti felépítését modellezi épületléptékben. Kitinhéjak felépítésének topográfiai vizsgálata kétrétegű szerkezetet tárt fel, amit kétszer-görbült felületű oszlopok tartanak össze. A kísérleti pavilon szén- és üvegszálakat vegyesen tartalmazó két rétegű elemes szerkezet. Az elemeket két robotkar összehangolt munkájával szőtték meg, ezzel téve lehetővé, hogy a szálak a szokásos síkbeli alkalmazás helyett ívelt felületet alkossanak. Az épület 50 m<sup>2</sup>-területet fed le, össztömege mindössze 593 kg. [Knippers et al. 2015.]

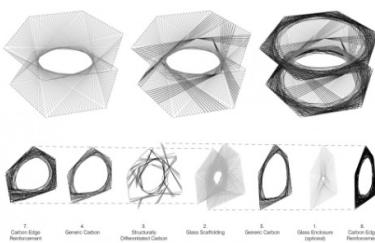

A kortárs digitális tervezési és gyártási eljárások lehetővé teszik, hogy öntőformák zsaluzatok nélkül hozzunk létre változatos, szabálytalan térgörbe felületeket. A fenti példában az épület falvastagsága viszonylag nagy, de a fonott kosárra emlékeztető elemek falvastagsága elenyésző. Az épületet alkotó héj dinamikusan alakul falból födémme vagy tetővé, áttört szerkezete rugalmasan kínálja fel a nyílások lehetőségét. Elmondhatjuk, hogy a konstrukció megteremt egy a szálás épületszerkezetekre sajátosan jellemző formanyelvet.

		
<p>ICD/ITKE 2013–14-es kísérleti pavilonja interdiszciplináris kutatáson alapult, a tubingeni egyetem biológus munkatársaival. ábra: ICD/ITKE [Knippers et al. 2015.]</p>	<p>ICD/ITKE 2013–14-es kísérleti pavilon elemei hiperboloid formálásúak, egyes szálak egyenesek maradnak, együtt mégis ívelt formát hoznak létre. [Knippers et al. 2015.]</p>	<p>ICD/ITKE 2013–14-es kísérleti pavilon ideiglenes építmény, szabad formálású épületet tömeg előregyártott elemekből. [Knippers et al. 2015.]</p>

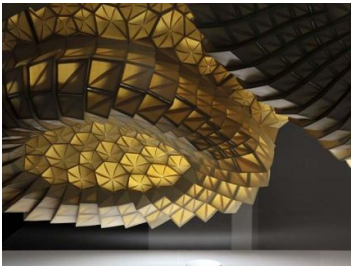

## Alakváltó anyagok

A HygroScope egy művészeti installáció, amely 2012-ben készült a párizsi Pompidou Center számára. A Stuttgarteri Egyetem munkatársai készítették, két korábbi kutatómunka nyomán: Érzékeny anyagok és Szerkezetek 1. és 2., melyekben a faanyag nedvesség által kiváltott alakváltozását tanulmányozták időjárás érzékeny építmények tervezése céljából. 2013-ban az orleanci FRAC gyűjteményében volt megtekinthető a HygroSkin szabadtéri alkotás, ami egy biomorf formálású épület apró, virág szerű nyílásokkal melyek a levegő páratartalmának hatására bezárják szirmaikat. [Achim Menges et al. 2015] Később az MIT-vel közösen egy 3D nyomtatott nedvességérzékeny anyagrendszer megalkotására került sor, ami bár összetettebb technológia mentén több mesterséges anyag alkalmazásával de precízebb mozgást végez. A kompozit gyakorlatilag nyomtatott szövet, ami adott tengelyek mentén aktív szálakat tartalmaz. Az aktív szálak reagálnak a levegő nedvességtartamára megvalósítva ezzel a szerkezet alakváltozását. [Correa et al. 2015] A fenti példákban kirajzolódik egy sokoldalú műszaki kultúra, ami a lehető legegyszerűbb szinten az anyagok természetes viselkedését érzékenyen használva alkot összetett rendszereket.

		
HygroScope <i>Achim Menges et al. 2015]</i>	HygroSkin <i>Achim Menges et al. 2015]</i>	3D nyomtatott nedvességérzékeny anyagrendszer <i>[Correa et al. 2015]</i>

## Építészet és origami



A papír hajtogatása során éleket hozunk létre, ezzel tengelyek mentén megnövelve a lap sűrűségét. A jelenkor kutatói számára figyelemre méltó lehet, hogy további szerkezetek, anyagok beépítése vagy forgácsolás nélkül képesek vagyunk irányítani a papír mozgását, megváltoztatni a mechanikáját. Az origami minták elkészítésével vékony sík lemezt alakíthatunk összetett térbeli formává, és befolyásolhatjuk a lap merevségét vagy elhajlását. A papírhajtogatás művészetét tekinthetjük anyagprogramozásnak.

A papírhajtogatás műszaki alkalmazására számos példa van, amiket három fő csoportra oszthatunk. Összecsukható képességű napvitorlák, orvosi eszközök, vagy táborig építmények nyertek inspirációt az origamiból, de előfordul egy az egyben átültetés is. Merevség növelésére használják a hajtogatást könnyűszerkezetű szendvicselemeknél vagy repülőgéptörzsekben, de építészetben is előfordul, amikor esztétikus eszközzel szeretnénk egy tartó vagy födém állékonyságát növelni. A harmadik esetben lökéscsillapításra alkalmaznak origami mintát például autók vagy csomagolások esetében. [Schenk et al. 2011]

Az hajtogatási technikák építészeti alkalmazásának kiváló példája a Detmold University of Applied Sciences 2016-ban született „Fold Finding” kutatás, aminek végeredményeként 8 db alumínium kompozit lemezből digitális eljárással origami mintával merevített pavilon épült. A két kapu szerűen kapcsolódó tölcser alumínium lemez és habosított PET anyagú szendvicspaneleit lézerrel „karcolták be” hajtáséleket képezve. Az eredmény egy kis keresztmetszetű önhordó héjszerkezet gyors és pontos össze építéssel. [Friedman 2016]

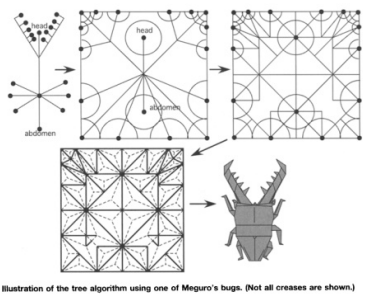

Hajtogatásminták technológiai szempontból ellentétet képeznek a szabad-formálású szerkezetek additív gyártásával. Forgácsolással, préssel, gravírozással alakíthatunk lemez

előgyártmányokat, akár szálerősítésű kompozit lapokat, összetett téri formákká megfelelően ezzel mechanikai, illetve funkcionális igényeknek.

	 <p>Illustration of the tree algorithm using one of Meguro's bugs. (Not all creases are shown.)</p>	
<p>Origami pavilon fotó: <a href="http://www.talfriedman.com">www.talfriedman.com</a> [Friedman 2016]</p>	<p>Bogár hajtogatás matematikai modellje [Lang 2014]</p>	<p>NASA által alkalmazott napvitorla kiterítése. fotó: Brigham Young University [Zirbel 2014]</p>

### Önépítő szerkezetek

Az önépítés során elemek véletlenszerűen állnak össze egy konkrét szerkezet létrehozására, amely szerkezet tulajdonságai kizárólag az elemek adottságaiból következnek. Az önépítés elméletével a biológiában sejtek fölötti szerveződési szintek létrejöttét magyarázzák. Összevetendő a kristályosodás jelenségével és a mintakövető építés gondolatmenetével. [Neville 1993. 23. o.] Az önépítés mára számos műszaki kutatást inspirált, többek között a folyadékban úszó mágnesekkel geometrikus rendben felszerelt golyók kísérletét, ahol a folyadék áramlása mozgatja a gömböket, amíg azok szabályos rácsot nem alkotnak. [Tibbits 2014] Önépítő szerkezetek működésbe hozhatóak áramlással, rezgéssel, hővel, elektromágneses hullámmal. Az összeszereléshez szükséges szellemi tőke pedig átkerül az építéstől a tervezéshez.

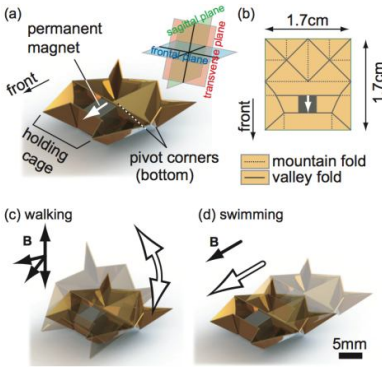
		
<p>Fluid Crystallization foto: MIT [Tibbits 2014]</p>	<p>Egy aprócska robot, ami hő hatására épül fel egy kompozit lapból, majd feladatát végezve folyadékban oldódik. fotó: Evan Ackerman / IEEE [Miyashita et. al. 2015]</p>	<p>ábra: MIT [Miyashita et. al. 2015]</p>

### Természetes szálerősítésű kompozitok

A tudomány és technológia rohamos fejlődése mellett a globális társadalom, leszakadó régiók problémái, környezetvédelmi kihívások új trendeket diktálnak a tervezés és az anyagkutatás számára. A fenntartható fejlődés fogalma 1987-ben szerepelt először az ENSZ számára készült Brundtland

jelentésben, az óta magától értetődővé vált a megújuló erőforrások, újrahasznosítható vagy lebomló anyagok alkalmazása az iparban. [Brundtland et al. 1987]

Erősítőszálként a teljesség igénye nélkül len, kender, juta, szizál, pálma, bambuszrost alkalmazható. A kompozitban a szálak lehetnek rendezettek vagy rendezetlenek. Rendezett szálak nagyobb szilárdságot nyújtanak, lemez vagy idom préselt gyártmányokra jellemzőek. A rendezetlen szálak granulátumba keverve lehetőséget nyújtanak additív gyártásra, az extrudálás rendezi az erősítőszálakat, de ultrahang segítségével létrehozhatunk anizotrop szerkezetet a kompozitban, ezzel növelve a szilárdságot. [Llewellyn-Jones et al. 2016]

természetes és mesterséges szálerősítésű kompozitok összehasonlítása	
előnyök	hátrányok
<ul style="list-style-type: none"> <li>- megújuló alapanyag</li> <li>- olcsó</li> <li>- könnyen termelhető, hozzáférhető alapanyag</li> <li>- természetes úton lebomló</li> <li>- kedvezőbb hőszigetelőképeség</li> <li>- kedvezőbb akusztikai tulajdonságok</li> <li>- kisebb tömegű szerkezet</li> </ul>	<ul style="list-style-type: none"> <li>- jelentősen kisebb szilárdság</li> <li>- érzékeny a nedvességre</li> <li>- alacsony gyulladáspont</li> </ul>

Mátrixanyagként politejsavat (PLA) alkalmazunk. A PLA az egyik legelterjedtebb bioműanyag, kereskedelmi forgalomban is hozzáférhető és jól nyomtatható. Növényi alapanyagú, hőre lágyuló komposztálva lebomló anyag. Monomere a tejsav, ami előállítható vegyi szintézissel, vagy baktériumos fermentációval. Gyártásnál kiindulhatunk mezőgazdasági alapanyagból (búza, kukorica, cukorrépa, cukornád) vagy ipari, mezőgazdasági melléktermékből (burgonyarost tönköly, papíripari iszap). A Nyugat-Magyarországi Egyetem Simonyi Károly Műszaki Faanyagtudományi és Művészeti Karán (NYME – SKK) végzett anyagkutatásokról megtudjuk, hogy PLA, poli(etilén-glikol) és az ultrahangos kezeléssel létrehozott cellulóz-nanokristály társításával nagy szívósságú, jó vízgőzzárású megfelelő átlátszóságú és hőstabilitású kompozit nyerhető [Halász 2014].

Az NFRP nedvességre érzékeny, gomba és rovarkárosítóknak kitett anyag. Ez az adottság speciális gyártást, impregnálószerke, bevonatok alkalmazását, illetve körültekintő alkalmazást igényel. Természetes szálerősítésű kompozitok használata hasonlít a fa és faalapú gyártmányok alkalmazására, ahol kémiai és szerkezeti anyagvédelemmel növeljük a tartósságot.

Jutavászonból és cellulóz nanokristállal erősített PLA fóliából hőpréseléssel készített biokompozit gyártmányok jelen kutatásból. Fotó: Szelestei Tamás 2016.

		
<p>Kör keresztmetszetű gyártmányok, hőtől meglágyult lemez feltekerésével készül, sodrony szorítókötés szerepe, hogy összehajtsa az anyagot amíg megszilárdul.</p>	<p>Szalagok hajtogatásával készülő nem Lemez gyártmány funkcionális modellek.</p>	

A NFRP kompozitok legolcsóbban előállítható gyártmánya lemez, melynek rugalmassága, messze felülmúlja a faalapú vagy fémlemezeket. Az általunk tanulmányozott NFRP anyag hővel könnyen alakítható. Textil alapú kompozitként csavar- vagy fakötések alkalmazása helyett hajtogatott szerkezet gazdaságosabb és nagyobb műszaki biztonságot nyújt, mivel szálak átvágása nélkül alakítjuk az anyagot. Hajtogatás segítségével rugalmas lemez előgyártmány összetett, kétszer-görbült geometriák kialakítására alkalmas, növelhető a merevsége, vagy irányított mozgásra képes.



Ívelt hajtással merevített biokompozitlap



Legyezőhajtogatással erősített lemez.

Lemezanyagok rugalmas tulajdonságát használhatjuk ki a szalaghéj szerkezet építésénél. A szalaghéj rugalmas szalagokból épül fel, melyek merevsége nagyobb a fület síkjára párhuzamosan, mint arra merőlegesen. Az egyes szalagok közötti kötés síkcuklós, ami lehetővé teszi azok elmozdulását a felület síkjában, de nem engedi meg az egymástól való eltávolodást, illetve a felület síkjából kilépő elfordulást. A szalaghéj lehet elemes, vagy folytonos, attól függően, hogy a szalagok egy vagy több alkatrészből állnak. Ezzel a módszerrel egy anyagtakarékos, a rugalmas szálerősítésű biokompozit tulajdonságait kihasználó, textilszerű szerkezet hozható létre. [Fekete 2014]



Szalagkupola papírmmodellje.



Tölcsér alakú papírszalagmodellja.

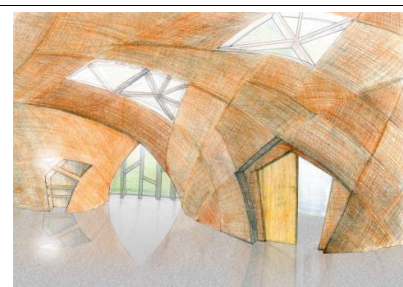

oszlop Biokompozittal burkolt belsőtér látványterve.

## Összegzés

A műszaki innovációnak olyan a területeit tekintettük át, ahol a lehető legkevesebb alkatrészrel, gépi vagy elektronikus rendszerek beépítése helyett, az anyag és formaalkotásban összpontosul magas hozzáadott értékű tervezés. Az ismertetett technológiák látszólagos egyszerűsége mögött viszont összetett műszaki és szellemi háttér (know how) húzódik, mégis visszaköszönnek az analóg eljárások, mint a papírhajtogatás. Az általunk bemutatott munkák nem képzelhetőek el lézervágók, 3d nyomtatók és szkennerek, valamint számítógépes tervezés nyújtotta szabadság nélkül, viszont olyan szoros kapcsolatot teremtenek az „eszme és az anyag” között, ami a régi kézművesek és

építőmesterek világát idézi meg a csúcstechnika korában. Folyamatos áthallás különféle gyorsan fejlődő műszaki ágazatokkal, mint űrkutatás vagy robotika, ugyanakkor meglepő a művészeti intézményrendszer használata: szobrok, installációk, köztéri alkotások segítségével.

Fenntartható rendszerek elképzelhetetlenek életciklus tervezés nélkül. Az életciklus ah alapanyagok kitermelésével, előállításával kezdődik, magában foglalja a szállítást, feldolgozást, összeépítést, bontást és hulladékkezelést ami lehet újrahasznosítás, vagy lebontás.

Az informatikai eszközökre jellemző az embert és rendszert összekötő felhasználó felület folyamatos egyszerűsödése. Kijelzők és gombok összeolvadásával létrejött az érintőképernyő, majd az interface fokozatosan rejtetté válik (fluid interface), anyagkutatásban ezzel párhuzamosan mutatnak az alakváltó anyagok. Funkció és tárgy közötti rugalmas összhangot teremthetünk nem-elektronikus okos rendszerekkel, például olyan alakváltó szerkezetekkel, amik környezeti hatásokra reagálnak. NFRP kompozitok ellátása aktív szálakkal további kutatás tárgyát képezi.

#### Források

- Brundtland et al. 1987 *Brundtland G, Khalid M, Agnelli S., (1987): Our Common Future ('Brundtland report') ENSZ archívum: <http://www.un-documents.net/>*
- Correa et al. 2015 *Correa, D., Menges A. (2015): 3D Printed Hygroscopic Programmable Material Systems, in: MRS Proceedings, Volume 1800.*
- Fekete 2014 *Fekete, Zoltán (2014): Elemes felületszerkezet kifejlesztése és információs modellezése, Doktori értekezés, Nyugat-Magyarországi Egyetem, SKK, Cziráki József Faanyagtudomány és technológiák Doktori Iskola*
- Friedman 2016 *Friedman T. (2016): Fold Finding, Detmold University of Applied Sciences, Hochschule Ostwestfalen- Lippe <http://www.talfriedman.com/66191/8340905/gallery/origami-pavilion> <http://www.archdaily.com/781664/origami-pavilion-creates-shelter-with-just-3-folded-aluminum-sheets>*
- Halász 2014 *Halász, Katalin (2014): Montmorillonit nanolemez, valamint cellulóz mikro- és nanokristály erősítőanyagok hatása a politejsav-mátrix tulajdonságaira. Doktori értekezés, Nyugat-Magyarországi Egyetem, SKK, Cziráki József Faanyagtudomány és technológiák Doktori Iskola*
- Knippers 2015 *Knippers, J., La Magna R., Menges A., Reichert S., Schwinn T., Waimer F. (2015): ICD/ITKE Research Pavilion 2013, in: Material Synthesis: Fusing the Physical and the Computational Architectural Design, No.: 237*
- Kozolowski et al. 1999 *Kozłowski R., Mackiewicz M. (1999): Inventory Of World Fibers And Involvement Of FAO In Fibre Research, 5<sup>th</sup> International Conference of Frontier of Polymers and Advanced Materials. NATO Advanced Research Workshop on Polymers and Composites for Special Applications.*
- Lang 2014 *Lang, Robert J. (2005): Origami Design Secrets\_The Mathematical Intelligencer\_March 2005, Volume 27, Issue 2, pp 93*
- Llewellyn-Jones et al. 2016 *Llewellyn-Jones T. M., Drinkwater B. W., Trask R. S. (2016): 3D printed components with ultrasonically arranged microscale structure, Smart Materials and Structures 25.*
- Menges et al. 2015 *Menges A., Reichert S. (2015): Performative Wood – Physically Programming the Responsive Architecture of the HygroScope and HygroSkin projects in: Material Synthesis: Fusing the Physical and the Computational Architectural Design, No.: 237, 66 – 74. oldal.*
- Miyashita et al. 2015 *Miyashita, S., Guitron, S., Ludersdorfer, M., Sung, C., and Rus, D. (2015): An Untethered Miniature Origami Robot that Self-folds, Walks, Swims, and Degrades, IEEE International Conference on Robotics and Automation (ICRA), 1490–1496. oldal, Seattle, USA.*
- Neville 1993 *Neville, A. C. (1993): Biology of Fibrous Composites: Development Beyond the Cell Membrane, Cambridge University Press*
- Pritzter 2014 *Pritzker Architecture Prize 2014 Laureate Shigeru Ban, The Hyatt Foundation, 2014.*

- Schrenk 2011      *Schenk M., Guest S. D. (2011): Origami Folding: Structural Engineering Approach in: Origami 5 Fifth International Meeting of Origami Science, Mathematics and Education, CRC Press*
- Tibbits 2014      *Tibbits, Skylar (2014): "Fluid Crystallization," Proceedings of FABRICATE 2014, ETH Zurich, Switzerland.*
- Vincent 2012      *Vincent J. (2012): Structural Biomaterials, Princeton University Press, Princeton, USA*
- Zirbel 2014      *Zirbel, S. (2014): Compliant Mechanisms for Deployable Space Systems, Ph.D. dissertation, Brigham Young University, December 2014.*

**Óvári Heléna: A Somogy Megyei Rendőr-főkapitányság Területi Kisebbségi Kapcsolattartási Munkacsoport munkájának hatásvizsgálata - /Somogy megyei rendőrkapitányság, PTE Oktatás és Társadalom – Neveléstudományi Doktori Iskola/**

Témavezető: Prof. Dr. *Forray R. Katalin* professor emeritus

Az általános rendőrségi feladatok ellátására létrehozott szerv (a továbbiakban: Rendőrség) és a roma kisebbség kapcsolatrendszerének megóvása, továbbfejlesztése, az együttműködés hatékonyabbá tétele érdekében szükséges rendőri feladatok meghatározására az Országos Rendőr-főkapitányság (továbbiakban: ORFK) kiadta a 22/2011. (X. 21.) ORFK utasítást a rendőrség és a roma nemzetiségi önkormányzatok közötti együttműködésről és kapcsolattartásról.

Az együttműködés célja a Rendőrség és a roma kisebbség között konfliktus- és előítéletmentes viszony megteremtése, kiemelt figyelemmel a bűnmegelőzésre, az áldozattá, bűnelkövetővé, illetve szenvedélybeteggé válás elkerülésére és az ismeretterjesztő kommunikációra.

Ezen utasítással szoros összefüggésben hatályba lépett az ORFK 27/2011. (XII. 30.) számú utasítása a multikulturális környezetben végrehajtott rendőri intézkedésekről, amelyet a Rendőrségről szóló 1994. Évi XXXIV. Törvény 6. § (1) bekezdés b) pontja és a jogalkotásról szóló 2010. Évi CXXX. Törvény 23. § (2) bekezdése alapján a multikulturális környezetben végrehajtott rendőri intézkedésekről szóló szabályozás megteremtése, valamint a hivatásos állomány felkészültségének elősegítése, a multikulturális környezetben élők megismerése és megértése, a bűnmegelőzés erősítése, valamint a kölcsönös segítségnyújtás érdekében adtak ki.

A Rendőrség szervezeti felépítésének megfelelően az utasításnak megfelelően központi kisebbségi kapcsolattartási munkacsoportot (a továbbiakban: KKKM) és területi kisebbségi kapcsolattartási munkacsoportokat (a továbbiakban: TKKM) hozott létre országosan, a fővárosban és megyénként 2011. 10. 22-én.

I. A kutatási téma megjelölése

A multikulturális környezetben élők megismerésére, a bűnmegelőzési, valamint a hatékony együttműködési, illetve a kölcsönös segítségnyújtási tevékenység teljesítésére a megyei (budapesti) rendőr-főkapitányságok vezetői a rendőrség és a roma nemzetiségi önkormányzatok közötti együttműködésről, kapcsolattartásról szóló ORFK utasításban a kisebbségi összekötő szerepkörre kijelölt személyt, illetve munkacsoportot bízták meg.

A Somogy Megyei Rendőr-főkapitányság Területi Kisebbségi Kapcsolattartási Munkacsoport kisebbségi összekötőjeként a Munkacsoport által szervezett és megvalósított képzések, tréningek, előadások és programok rendőrökre és romákra gyakorolt hatását szeretném vizsgálni a 2011 – 2016 közötti időszakban.

II. A kutatás céljának meghatározása

Munkám során a rendőrök és a romák közötti kapcsolat építése, a meglévő előítéletek oldása, egymás megismerésének elősegítése a célom. A kutatásomban az eddigi és a későbbiekre tervezett képzéseink, programjaink hatását szeretném mérni a Somogy Megyei Rendőr-főkapitányság állománya, és a megyében élő cigányság körében. Kutatásom pragmatikus célja a hatékonyságnövelés.

III. A hipotézisek/kutatási kérdések ismertetése

- a.) A TKKM munkájának hatékonyságát, a kisebbségi összekötő személyének szakmai felkészültségét és munkájának elismerését, a romákkal kapcsolatos képzések

fogadtatását, a témák iránti érdeklődést, az új ötletek megvalósíthatóságát, azok kivitelezhetőségét szeretném vizsgálni és dokumentálni.

- b.) Lehet-e munkánk által a rendőrök kisebbségekkel, elsősorban a romákkal szemben megmutatózó előítéletességét csökkenteni, hasznosíthatóak-e a gyakorlatban a romákról adott információk a rendőri munka során.
- c.) A rendőrség belső normarendszerében és képzési metodikájában komoly hangsúlyt fektet a romákkal való kapcsolat normalizálására. Amennyiben a romáknak is fontos terület a rendészeti szervekkel való jó kapcsolat kialakítása, milyen módon törekednek a partneri viszony megteremtésére.
- d.) A romák érdeklődését, részvételét, aktivitását, és a jövőre vonatkozó elképzeléseiket szeretném feltárni a rendvédelmi szervekkel kapcsolatban, valamint saját népcsoportjuk körében. Nyitottak-e egymás megismerésére és segíti-e az együttműködést egymás megismerése.

#### IV. A kutatás módszerei

Alkalmazott kutatás, amely új tudásanyag megszerzésére irányul. Célja, hogy az így megszerzett tudásanyag felhasználható legyen új termékek, eljárások vagy szolgáltatások kifejlesztéséhez, illetve jelentős javulást eredményezzen a már meg lévő termékekben, eljárásokban vagy szolgáltatásokban. Történeti és összehasonlító módszerrel közelítem meg az elméleti kérdéseket, dokumentumelemzést tervezek végezni, és bemutatni a témával kapcsolatos programokat, utasításokat, intézkedési-, feladat- és munkatervet. Tervezem a romák által készített, témával kapcsolatos dokumentumok elemzését, fókuszpontjaik kutatását.

Kutatásomban nemzetközi kitekintést kívánok tenni a holland rendőrség jó gyakorlataira, amelyet a multikulturális környezetben végrehajtott rendőri intézkedésekben valósítanak meg.

Kutatómunkám során felhasználok a kapcsolódó tudományágak hazai és nemzetközi elméleti megállapításait.

A kutatás ideje a disszertáció írásával egyidejűleg történik. A vizsgált időszak 2011. Október 22 – 2016. Január 30. Közötti időszak.

KUTATÁSI KÉRDÉS	HIPOTÉZIS	LEFOLYTATOTT VIZSGÁLAT
Hogyan látják jelenlegi, együttműködésből eredő helyzetüket a felek?	Egymásra mutogatva, a másik fél hozzáállásának változásában látják a megoldást arra, hogy együttműködésről lehessen beszélni.	- SWOT analízis megyékre bontva (teljes körű) 19+1
Melyek az együttműködés területei, formái?	Rendőrök cigány/ roma népismereti és konfliktuskezelést segítő képzései, illetve cigány/roma napokon való rendőrségi bemutatók. Jelenleg nincs előre tervezett közép – és hosszú távú koncepció, amely a felek közötti együttműködést fejlődőképesen fenntartaná.	- TKKM tevékenységének vizsgálata – Megyei Rendőr-főkapitányságok, dokumentumelemzés 4 éves időintervallumot vizsgálva (teljes körű) 19+1
Eredményesnek ítélik-e az együttműködést a felek?	Véleményem szerint mindkét fél elégedetlen, más-más okok miatt. A rendőrök a romák részéről nagyobb aktivitást várnak, a romák több rendőri segítséget a problémáik megoldásában. Az előítéletesség mindkét fél részéről jelen van.	- megyei TKKM vezetők körében kérdőívzés (teljes körű) 19+1 - megyei roma önkormányzati vezetők körében kérdőívzés (teljes körű) 19+1
Mit tekinthetünk sikernek az rendőrök és a cigányok/romák együttműködésében?	A gyakorlatra, életre felkészítő kölcsönös kommunikációt.	- tréningek tapasztalatai (kimenő értékelő lapok alapján)
Miben rejlik az együttműködés sikerességének ereje?	Az együttműködés sikeressége a TKKM összekötő személyén múlik. Fontos, hogy személyes kötődése legyen a romák irányába. Nyitottak legyenek a felek egymás megismerésére.	- interjú Makula György. R. Őrnagy úrral - interjú Csík Csaba r. Alezredes Békéscsaba Rk vezetőjével - interjú Varga Judit, KKKM vonalvezetőjével (esetleg Lakatos Tibor r. Ezredes)



## V. A kutatás eddigi és várható eredményei

Primer kutatást végeztem egy rendőröknek és rendőr hallgatóknak romákról szóló népismereti oktatás (2011), valamint egy képzés alkalmával (2013). Az oktatás bemeneti tesztjei igazolták a rendőrök ismeretanyag hiányát, valamint előítéletességét a romákkal szemben. A témával kapcsolatos érdeklődésük azonban a vártnál nagyobb volt. Megfogalmazták igényeiket a jövőre vonatkozólag, és nyitottak voltak az új ötletekre is.

A romák tartottak a rendőrség azon megkeresésétől, hogy beszélgetni, tréningre hívtuk őket. Azonban a kötetlen beszélgetések alkalmával mély gondolatokat, problémákat fogalmaztak meg, amelyekre válaszokat is igyekeztek megfogalmazni saját nézőpontjuk figyelembe vételével. (2013)

## VI. A tervezett kutatással kapcsolatos szakirodalom rövid bemutatása

A hazai szakirodalom a rendőrök és romák kapcsolatát többnyire az előítéletességre és a rendőri intézkedések foganatosítására helyezi a hangsúlyt. Az elmúlt évek kutatásainak tapasztalatai szerint az előítéletesség jelen van a rendőri szakma legtöbb területén. Az általam vizsgálni kívánt TKKM munkája még a kialakítás fázisában van, kutatók által eddig nem vizsgált terület.

Forráskutatást végeztem, a téma gyűjteményi hátterét tanulmányoztam. Disszertációmhoz kapcsolódó releváns forrásbázisokat és a vonatkozó hazai és nemzetközi szakirodalmat számbavételeztem. (joganyag, könyv, könyvrészlet, cikk, internet)

## VII. Kulcsfogalmak

### Rendőrség:

Az általános rendőrségi feladatok ellátására létrehozott szerv. A rendőrség olyan állami szerv, melynek fő feladata a közbiztonság és a belső rend védelme, a törvények és bizonyos szabályok betartatása, a szabályszegőkkel szembeni eljárás megindítása. A testület a közigazgatás olyan rendészeti, polgári, fegyveres szervezete, amely a törvényvégrehajtás oldalán működik, miáltal védelmező és kényszerítő erővel felruházott, az erőszakot végső esetben alkalmazó intézmény.

### Roma:

A Londonban, 1971. Április 8-12. Között megtartott Első Roma Világkongresszuson az ott jelenlévő, különböző cigány népcsoportokhoz tartozó küldöttek konszenzussal elfogadták, hogy a világ összes cigány származású emberének közös és hivatalos elnevezése attól kezdve a rom többes számú alakja, azaz a roma legyen. Így a romák elnevezés a cigány népcsoportokhoz tartozó emberek közösségét jelenti. A roma elnevezés a különböző nyelvű és szokású, de hagyományos cigány kultúrájú és a befogadó ország többi lakosától (a „nem-romáktól”) erősen eltérő, sok esetben szándékosan elhatárolódó valamennyi cigány emberre használatos.

A roma megnevezés a rom szó többes számú alakja, amely „embert”, „cigány embert”, „férfit”, illetve „férjet” jelent romani (azaz cigány) nyelven.

### Cigány:

A romák hagyományos magyar elnevezése a cigány. A magyarhoz hasonló például a cseh cikan, latin cinganus, német Zigeuner, francia tzigane, tsigane, olasz zingaro, portugál cigano, román țigan, spanyol zincal, svéd zigenare, szerb, szlovén és horvát cigan, vend ciganj illetve török çingene név. Mindegyik kifejezés a görög ατσιγανος (atsziganosz) szóra vezethető vissza, amelynek egykori jelentése „érinthetetlen” volt. Feltehetően egy pogány vagy eretnek vallási közösségre vonatkozott, mely tagjaival a keresztényeknek nem volt szabad érintkezniük. Az, hogy a cigányságnak ténylegesen köze volt-e egy ilyen közösséghez, tudományosan nem igazolt, mindenesetre a 11. Század körüli közvélekedés valamilyen oknál fogva azonosította a cigányságot velük. A kifejezés több európai nyelvbe is beépült, a magyarba feltehetően délszláv közvetítéssel került. (Wikipédia)

### Együttműködés:

Az együttműködés olyan folyamat, amelyben két vagy több személy vagy szervezet dolgozik együtt a közös célok elérésének érdekében – például kreatív szellemi jellegű erőfeszítés tudás megosztásával, tanulással és a közös megegyezés fejlődésével. A legtöbb együttműködés igényel

vezetést, de a vezetés formája lehet közösségi decentralizált és egyenlőségre törekvő csoporton belül. Csapatok könnyebben juthatnak erőforrásokhoz, vívhatnak ki elismerést és díjazást a versenytársakkal szemben. Az együttműködés jelen lehet ellentétes célokért dolgozó résztvevők között is, bár erre az esetre ritkán használják az együttműködés kifejezést. (Wikipédia)

#### Központi Kisebbségi Kapcsolattartás Munkacsoport:

A KKKM-et az ORFK Rendészeti Főigazgatóság kijelölt főosztályvezetője vezeti, tagjai:

- a) az ORFK Bűnügyi Főigazgatóság,
- b) az ORFK Rendészeti Főigazgatóság,
- c) az ORFK Humánigazgatási Szolgálat, valamint
- d) az ORFK Szóvivői Iroda

állományából kijelölt egy-egy személy.

#### Területi Kisebbségi Kapcsolattartási Munkacsoport:

A TKKM-et a területi szerv közrendvédelmi osztályának vezetője vezeti, tagjai a területi szerv:

- a) bűnügyi szolgálati ágának,
- b) rendészeti szolgálati ágának,
- c) humánigazgatási szakszolgálatának, valamint
- d) hivatali szakszolgálatának (szóvivői iroda)

állományából kijelölt egy-egy személy.

#### Kisebbségi összekötő:

Az országos rendőrfőkapitány, a területi kisebbségi összekötőt a területi szerv vezetője a KKKM és a TKKM (a továbbiakban együtt: munkacsoport) tagjai közül jelöli ki. Az összekötő kijelölése során kiemelt figyelmet indokolt arra fordítani, hogy az érintett személyek lehetőség szerint rendelkezzenek konfliktuskezelési, pszichológiai, empatikus és pedagógiai készséggel.

Lektorálta: Dr.Székely Andrea és Dr. Hamsovszki Szvetlana

*Hazánkban a diabéteszes gyermekek oktatási rendszerbe való integrációjára az egyedi helyzetek, helyi megoldások jellemzőek. Törvényi szabályozás hiányában a közoktatási intézmények indoklás nélkül elutasíthatják a diabéteszes gyermekek jelentkezését. Vajon ténylegesen az érintettek mekkora részének okoz problémát és mekkora részben oldható meg zökkenőmentesen az óvodáztatás, iskoláztatás? Mik a szülők tényleges tapasztalataik? Ezekre a kérdésekre keresve a választ, mutatjuk be diabéteszes gyermekek szülei körében végzett kérdőíves felmérésünk eredményeit!*

### **A cukorbetegségről**

Diabetes mellitus (Békefi, 2007; Blatniczky, 2002; Jermendy és Hosszúfalusi, 2011; Soltész, 1995)

A cukorbetegség latin neve: diabetes mellitus, aminek jelentése mézédés átfolyás vagy szó szerint édes, bő vizelet. Ez arra utal, hogy a vizeletben cukor jelenhet meg. A XIX. Század közepéig ugyanis a vizeletben ürülő cukor izlelése jelentette a betegség diagnosztizálását.

A diabetes mellitus olyan anyagcsere betegség, amelynek központjában a szénhidrát-anyagcsere zavara áll (érintve a zsír- és fehérje-anyagcserét is). Oka az inzulin részleges vagy teljes hiánya, avagy az inzulinhatás elmaradása. A vér cukor tartalma nem képes a szövetekhez, szervekhez eljutni és a vizelettel kiürül (mint ahogy a betegség elnevezése is utalt rá). A cukorbetegség 1-es típusa (inzulin hiánya) jellemző kisgyermekkorra. Jelen esetben ezzel a típussal foglalkozunk. A betegség megjelenését leggyakrabban a következő tünetek jellemzik: nagy mennyiségű folyadék fogyasztás az állandó szomjúságérzés miatt, gyakori, bő vizelet, testsúlycsökkenés jó étvágy mellett, fáradtságérzés, hányinger, időnként homályos látás. A tünetek megjelenését követően a vércukorszint emelkedés eszméletvesztéshez, súlyos esetben akár halálhoz is vezethet, ha nem részesül a beteg orvosi ellátásban.

A betegség kezelésének lényege, hogy az inzulintermelés elmaradása ellenére a vércukorszintet közel egészséges határok között tartsák. Ennek 3 alapvető összetevője a diéta, az inzulinkezelés és az egészséges életmód.

A diéta lényege, hogy meghatározott mennyiségű szénhidrátot fogyasszon a cukorbeteg. Az orvos ezt a szervezet fejlődéséhez szükséges mennyiségben határozza meg. Kerülni kell azonban a cukor fogyasztását, mert hirtelen vércukorszint emelkedést okoz.

Az inzulinkezelés, a külsőleg bevitt inzulin megfelelő adagolását jelenti, amelynek mennyiségét, időpontját szintén az orvos határozza meg. A beadásának két gyakorlatban elterjedt módja az injekciózás és az inzulinpumpa. Az előbbi napi 2-3 (ritkán akár 5) alkalommal bőr alatti szövetekbe (has, fenék, felkar) injekciózott inzulint jelent. Az inzulinpumpa a hashoz rögzített elektronikus inzulinadagoló, mely a nap folyamán folyamatosan kis mennyiségben juttatja a szervezetbe az inzulint.

Az egészséges életmód elsősorban a kialakított napi ritmust és a rendszeres testmozgást jelenti. A mozgásnak vércukorszint csökkentő hatása van, így segítve az inzulin hatását is.

A kezelés 3 összetevője egymásra hatással van, bizonyos mértékig rugalmasan igazodni kell, ráadásul pszichés folyamatok is befolyásolják szervezetünk működését, tehát a kezelésre, nem, mint egy merev, előre meghatározott rendben és időben történő orvosságadagolásra kell gondolni, sokkal inkább egy folyamatos odafigyelést igénylő egyensúlyozó játéokra. Folytonos segédeszköz a vércukormérés, napi 3-5-10 alkalommal, amely megmutatja a pillanatnyi

vércukorszintet, aminek alapján az elfogyasztott étel mennyiségét, az inzulint vagy a testmozgást szükség szerint változtatni kell. A kezelést leginkább a család végzi, orvosi és egyéb szakmai segítségadással. A néhány hetes kórházi tartózkodást követően, ahol megtanulják a tennivalókat, a mindennapokban otthon történik a vércukormérés, az inzulin beadás, a diéta kiszámolása, összeállítása, a napi időrend és mozgás beosztása. Ez egy idő után rutinná válik a család számára, de a beteg életének végéig, nagy önfegyelmet és odafigyelést igényel a beteg és környezete részéről. A kisgyermek folyamatosan sajátítja el betegségének kezelését és válik egyre önállóbbá benne. Így a közoktatási intézményekben is mindig tekintettel kell lenni a gyermek életkori sajátosságaira és önmaga kezelési szintjére.

#### Hipoglikémia

Abban az esetben, ha a kezelés ellenére a vércukorszint a megadott határérték alá csökken (3,6 mmol/l), hipoglikémiáról beszélünk. Ennek jelei: fejfájás, gyengeség, fáradtságérzés, erős éhségérzet, hányinger, hányás, szédülés, izgatottság, zavartság, szapora szívverés, sápadtság, hideg verítékezés, remegés, súlyosabb esetben eszméletvesztés lehet. Ezen tünetek nem mindegyike jelentkezik egyszerre, de minden gyermeknek van jellemző tünete vagy tünet együttese, ami jelzi közeledtét. Ennek ismeretében egy kis enni való fogyasztásával könnyen megelőzhető a komolyabb probléma.

#### Hiperglikémia

Hiperglikémiáról akkor beszélünk, amikor igen magas vércukorszintet eredményez a relatív inzulinhiány. Tünetei: fokozott folyadékvesztés, kiszáradás, a szájüreg szárazsága, a gyermek acetonos lehelete, mély szapora légvételek, kipiruló arc, ismételt hányások. Kiváltó okai lehetnek: inzulin hiány, tartós stressz hatás, lázzal járó állapotok, hatalmas étkezések.

Szükséges teendő, átmenetileg a diéta változtatása, víz fogyasztása, inzulin adag korrekciója (csak gyakorlottaknak, vagy orvosi elrendelésre), további fennállása (hányás, kiszáradás) esetén kórházi kezelés szükséges.

Jól karban tartott kezeléssel, diétával, életmóddal megelőzhető a kialakulása. Vannak lassan kialakuló (idült) szövődmények is, melyek hosszú évek, évtizedek alatt alakulhatnak ki, de megfelelően karban tartott diabéteszsel megjelenésük késleltethető, megelőzhető.

Az iskolában a problémát a megfelelő időben történő inzulin beadása, étkezés ideje, minősége és mennyisége, valamint a testnevelés illetve fizikai terhelés esetén bekövetkező vércukorszint esés és ennek kezelése jelentheti.

### **Cukorbeteg a közoktatásban**

Magyarországon problémát okoz a szülők számára a cukorbeteg gyermekek közoktatási intézményben való elhelyezése. A tapasztalat azt mutatja, hogy a diabéteszes gyermekeket többszörös, akár sorozatos visszautasítás is érheti jelentkezésükkor, vagy különféle korlátozásokkal vállalják csak őket.

Hazánkban jelenleg érvényben lévő, a nemzeti köznevelésről szóló 2011. Évi CXCV. Törvény (Nkt.) 45.§ (1) bekezdése kijelenti: „Magyarországon – az e törvényben meghatározottak szerint – minden gyermek köteles az intézményes nevelés-oktatásban részt venni, tankötelezettségét teljesíteni.”

Ez a tankötelezettség 3 éves kortól 16/18 éves korig tart. Tehát mind az óvodai mind az iskolai életbe való részvétel kötelező. Mi indokolná egy diabéteszes gyermek kimaradását, esetleg speciális intézményben való elhelyezését, amikor szellemi-, szociális-, és mozgásfejlődésük nem akadályoztatott (nem érzékszervi fogyatékossgal élnek)?

Azonban az iskolák nem kötelesek vállalni a diabéteszsel élő gyermekek nevelését. Ugyanis a pedagógusok nem kötelezhetők egészségügyi ellátás végzésére. Márpedig 2007.novemberében,

Falus Ferenc (2007 febr. És 2008. Júl. Között Állami Népegészségügyi és Tisztiorvosi Szolgálat országos vezetője) tisztifőorvosi nyilatkozatban egészségügyi ellátásnak nevezte a diabéteszesek kezelést. Felmerül a kérdés, hogy ugyanakkor a szülők végezhetik a kezelést? Sőt kötelesek végezni egészségügyi képzettség nélkül?

A szülők csak akkor lehetnek nyugodtak, a gyermekek csak akkor lesznek biztonságban, ha a nevelők kellő ismerettel rendelkeznek a betegségről és annak kezeléséről. „Alapelvként elfogadható, hogy a diabéteszes gyermeket akkor lehet óvodába adni, ha a fogadó intézmény szakmailag felkészült arra. Ez annyit jelent, hogy az óvoda személyzete a cukorbetegség vonatkozásában rendelkezik olyan alapismeretekkel, amivel egy nem kívánatos hipoglikémiát uralni tud, dietetikailag annyira felkészült, hogy nagy hibát az étkezésben nem követ el, s adott esetben korán felismeri a ketoacidózis tüneteit. „<sup>1</sup>

A téma aktualitását az adja, hogy évről évre növekszik az 1-es típusú cukorbeteg gyermekek száma. 1989 és 2009 között a 15 éves kor alatti cukorbetegek száma közel 3500 főre tehető. Ezen időszakban a népesség e korosztálya erősen csökkent, míg a megbetegedések száma nőtt, ezen folyamatoknak köszönhetően az incidencia mértéke 2,4-szeresére növekedett.<sup>2</sup> A beteg gyerekek száma azóta is növekedett, és ez a körülbelül 4000 fős létszám magas ahhoz, hogy figyelmen kívül hagyjuk őket az oktatás szempontjából. Igen fontos és szükséges lenne az óvodák és az iskolák nevelői, pedagógusai számára valamiféle tájékoztatás, képzés a diabéteszről, annak kezeléséről és a vészhelyzetben szükséges teendőkről, mert lassan elkerülhetetlen, hogy a nevelők pályafutásuk alatt ne találkozzanak cukorbeteg tanulókkal, de legalábbis azon intézmények (pedagógusok) számára nélkülözhetetlen, ahova ilyen gyermek jelentkezik, jár. Mindemellert azok a gyermekek, akik intézménybe kerülés előtt már cukorbetegként éltek, többnyire igen jól tudják, ha nem is kezelni, de jelezni problémájukat.

A téma interdiszciplináris volta nem könnyíti a helyzetet. Egészségügyet, oktatásügyet, társadalmi problémákat érint, családi és pénzügyi kérdéseket vet fel. A különböző területek együttműködése, közös megoldáskeresése lenne szükséges ahhoz, hogy a célt elérhessük (hogy ezeknek a gyermekeknek is biztosítva legyen a teljes körű társadalmi beilleszkedés lehetősége, hogy ők is ugyanolyan teljes értékű életet élhessenek, mint egészséges társaik). Nem indokolja semmi, hogy speciális fejlesztést igénylő csoportba kerüljön az inzulinnal és diétával kezelhető gyermek. Ez a megoldás az integráció helyett a diszkrimináció felé vinné el a diabéteszesek megítélését.

## **Szülői kérdőíves**

Kérdőíves felmérést készítettünk 2015 február-augusztus időszakában a diabéteszes gyermekek közoktatásbeli helyzetéről, a valós helyzet megismerése céljából. Elsősorban a 3-10 éves korosztállyal foglalkozunk, hiszen ők szorulnak segítségadásra mindennapi ellátásukban az óvodákban és az iskolák alsó tagozatán.

A 63 értékelhető válaszadó közül 37 %-a budapesti, 46%-a más városbeli és 17%-a község vagy falubeli lakos, 66,6%-uk penes (injekcióval kapja az inzulint), 33,3%-uk inzulinpumpát használ. 83% állami, 11% egyházi, 6% magán fenntartású intézményről érkezett visszajelzés. Az eredmények alapján nem tudtunk különbséget tenni a különféle fenntartású intézmények között, bár a 4 magánkézben lévő intézmény mindegyikéről pozitív visszajelzés érkezett, de alacsony számuk miatt általánosítást nem végeztünk.

Meglepő eredményt kaptunk a tekintetben, hogy mennyit tartózkodhatnak/tartózkodnak a diabéteszes gyermekek az oktatási intézményben. Óvodában 13 gyermek fél és 16 gyermek egész, míg iskolában 23-an a tanórák végéig és 21-en vannak egész nap az iskolában. Átlagban a diabéteszes gyermekek fele tartózkodik annyit az oktatási intézményben, mint egészséges

<sup>1</sup> Dr. Blatniczky László: Cukorbeteg a gyermekünk! Therapia kiadó, 2002. 96. o.

<sup>2</sup> Gyűrűs Éva, Chris Patterson, Soltész Gyula, (2011): „Folyamatos emelkedő vagy csúcsok és fennsíkok?” A gyermekkori 1-es típusú diabetes incidenciája Magyarországon (1989–2009) in: *Orvosi hetilap*. 2011. 42.szám, 1960.o.

társaik, előfordul, hogy a szülő nem szeretné, hogy egész napra maradjon, de az óvodákban több helyen is kimondták, hogy ebéd előtt, vagy délben haza kell vinni a gyermeket. Több esetben mindössze 9 és 12 óra között fogadták a diabéteszeszt.

Megkérdeztük, milyen ellátásban részesülnek a gyermekek, miben kapnak segítséget az intézmény részéről. Külön vettük az óvodák és iskolák eredményeit (néhány esetben előfordult, hogy mindkettőről nyilatkozott ugyanaz a szülő). Az 1. Ábráról leolvashatóak a válaszok, külön oszlopban jelölve, hogy hány esetben nem kaptak segítséget (4.oszlop) és hány esetben kaptak meg minden szükséges segítséget (5. Oszlop).



1. ábra

A diabétesz kezelés egyik fő alappillére a diétás étkezés. Ennek megvalósítása otthoni keretek között is szervezést, odafigyelést igényel. Intézményes keretek között nagy nehézségeket okoz. A megkérdezett gyermekek 12/13%-a otthon étkezik és 40/56%-a otthonról vitt ételt fogyaszt, vagy mert nincs mód a diétának megfelelő étkezésre előfizetni, vagy az is előfordult, hogy hibásan számolt ételt kaptak és felborult a gyermek energiaháztartása. Nem csoda, hogy ilyen esetben a szülő inkább saját maga küldi az ennivalót. A 2. És 3. Ábra mutatja az óvodai és iskolai étkezési lehetőségeket és a választott megoldások gyakoriságát.

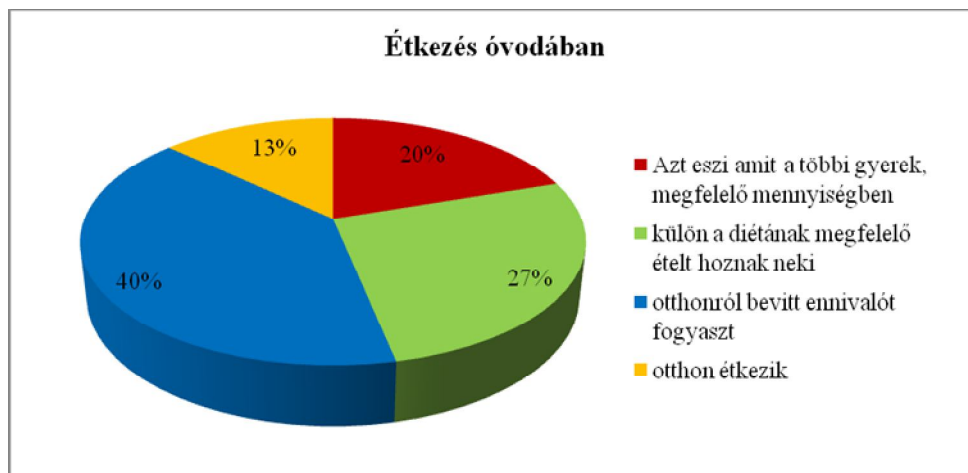

2. ábra

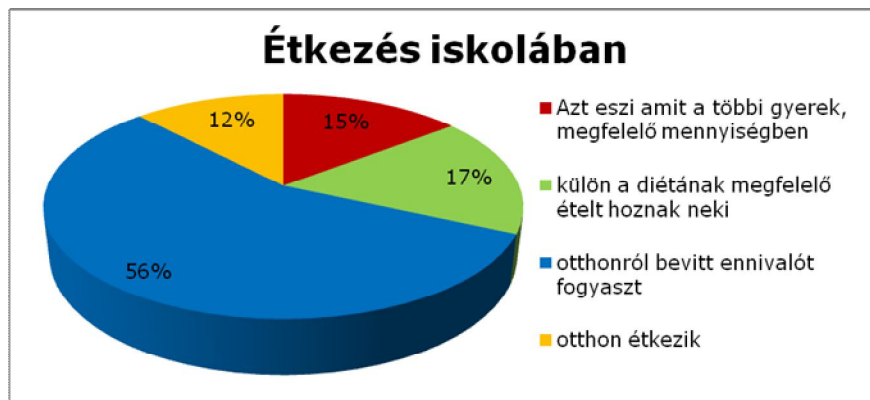

3. ábra

Az óvodába való felvétel 15 családnak okozott nehézséget, 16-nak nem, az iskolai elhelyezés 37 megkérdezettnek nem okozott problémát, míg 8-nak igen. Ez a kor előrehaladtával javuló tendencia magyarázható azzal is, hogy az iskolások már sokkal önállóbbak, kevesebb segítségre szorulnak, jobban tudják jelezni, ha gondjuk van. Együttesen 38 gyermeket nem utasítottak el egyszer sem oktatási intézményből, 16-ot egyszer és 3-at többször is (4.ábra). Olyan is előfordult, hogy valakit 5 óvodából küldtek el.

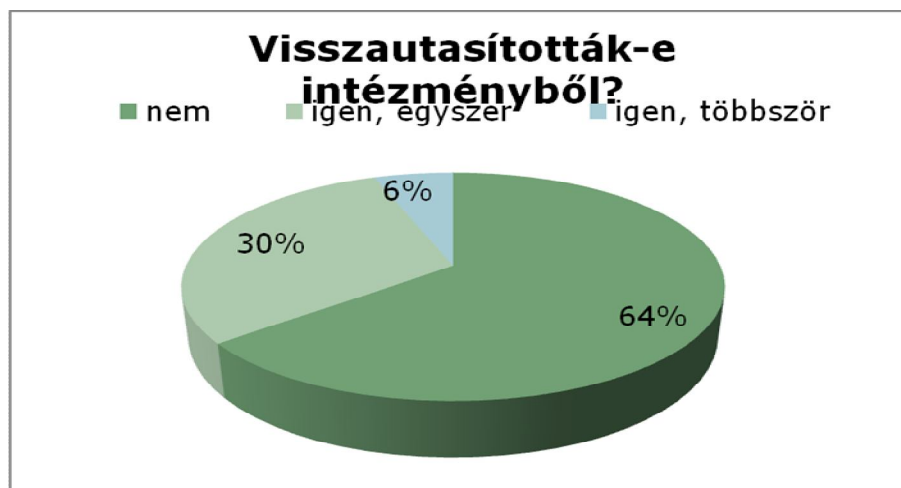

4. ábra

Összegzésként megfogalmazhatjuk, hogy a megkérdezettek közel kétharmada számára a cukorbeteg gyermekek közoktatásban való elhelyezése nem okoz további nehezítő körülményt. Viszont a válaszadók egyharmada küzd a közoktatásba való bekapcsolódással és az ottani lét további problémákat generál. Azonban ha a többség esetében megoldható a gördülékény beilleszkedés, miért is kell megnehezíteni a helyzetét másoknak? Véleményem szerint, ha a közoktatási intézménybe való felvétel kötelező lenne, az intézmények és nevelők is a megoldást keresnék és nem a kihátrálást. Segíteni szükséges a beilleszkedésüket, hogy lehetőség szerint minél kevesebb diszkrimináció érje a cukorbetegséggel élő gyermekeket. Nagyobb nehézséget és gondot a közétkeztetés területén érezhetünk, ahol az ételek tárolása, mennyiségek számolása, minősége okoz komoly gondot. Ma már kötelesek a menzák diétás ételleket is biztosítani, ezek ellenőrzésével lehetne a helyzeten javítani.

Bízom benne, hogy kutatásommal alá tudom támasztani és segíteni tudom, hogy a cukorbetegséggel élő gyermekek közoktatásbeli helyzete zökkenőmentesen alakulhasson, ezzel segítve a diabéteszes gyermekek és családjaik életét!

/Lektorálták: Dr. Fehér Zsuzsanna és Gábor Edina/

## **Bevezetés**

A huszadik század utolsó harmadában drasztikusan megváltozott a párkapcsolatok jellege, ezért vizsgálatukhoz egy új fogalmi keretre van szükség, melynek egyik legfontosabb eleme a párkapcsolatok minősége, különösen az emberek ezzel kapcsolatos szubjektív megítélése (Cseh-Szombathy, 2000).

*Kutatásom témája* tehát a *párkapcsolatok minősége*, melynek objektív és szubjektív vetülete is van. A szubjektív indikátorok közé tartozik például a boldogság, az elégedettség, vagy az alkalmazkodás; az objektív indikátorokhoz tartoznak például a felek közötti interakció gyakorisága, a nézeteltérések gyakorisága és okai, valamint a konfliktusok kezelésének módja. A különböző szubjektív indikátorok sok esetben korrelálnak egymással, ahogyan az objektívek is, gyakran azonban az objektív és szubjektív indikátorok egymástól eltérő képet mutatnak, emiatt lehet, s érdemes mindkettőt vizsgálni. Cseh-Szombathy Lászlóhoz (2000) hasonlóan én is úgy gondolom, hogy a szubjektív oldalra kell a nagyobb hangsúlyt fektetni, azonban fontosnak tartom, hogy ne hanyagoljuk el teljesen az objektív tényezőket sem. Azért gondolom így, mert a kapcsolat szubjektív minősége függ egyrészt annak objektív minőségétől, másrészt pedig az egyén igény szintjétől, követelményeitől, aspirációitól, amelyek viszont az értékrend és a különböző preferenciák függvényei (Gödri, 2003). Így egy objektív indikátorok alapján viszonylag rossz minőségűnek ítélt kapcsolat is pozitív hatással lehet az ember lelki világára, amennyiben ő saját maga elégedett vele. Ez alapján ideális esetben elég lenne az elégedettséget vizsgálni, azonban sajnos mindig fennáll az esélye, hogy az emberek hazudnak, vagy csak az esetlegesen fennálló kognitív disszonanciát próbálják tudat alatt csökkenteni azzal, hogy azt vallják, elégedettek párkapcsolatukkal. Ezek a tényezők kisebb valószínűséggel merülnek fel az objektív indikátorok esetében, emiatt tartom szükségesnek, hogy a későbbiekben ezekkel is foglalkozzak. Az eddigi kutatásaim során elsősorban a szubjektív oldallal foglalkoztam. Egészen pontosan azt vizsgáltam, hogy az emberek szociodemográfiai jellemzői –mint például a nem, a kor, a saját iskolai végzettség, a partner iskolai végzettsége, a vallásosság, a jövedelem, a gyerekek száma, a lakóhely típusa, a párkapcsolat típusa (házasság vagy élettársi kapcsolat) és az időtartama – hogyan befolyásolják párkapcsolatukkal való elégedettségük mértékének alakulását.

A témával azért is érdemes foglalkozni, hogy többet megtudjunk arról, mitől lesz jó minőségű egy párkapcsolat, hiszen ez több szempontból is kívánatos. Egyes vélekedések szerint a család gazdasági funkciói manapság háttérbe szorulnak, mégis a párválasztás tekinthető az emberi tőkébe történő talán legfontosabb beruházásnak, hiszen a kapcsolat pszichés és mentális funkciói egyre nagyobb jelentőséggel bírnak, a kapcsolat erőssége, bensőségessége, kölcsönössége, azaz jó minősége az egyik legfontosabb erőforrássá válhat (Szél, 2008). A párkapcsolatok minősége az egyik fontos meghatározója azok stabilitásának is, emellett az élet olyan területeire is kihat, mint például az életcélok elérése, az önmegvalósítás vagy a külső-belső egyensúly megteremtése (Gödri, 2001), ráadásul a jó minőségű párkapcsolat kárpótolhat az élet más területein bekövetkező sikertelenségekért (Cseh-Szombathy, 2000). Interdiszciplináris kutatások nyomán egyre világosabbá válik, hogy a párkapcsolat minősége mennyire felelős a



személyiségfejlődés egészéért és összetevőieért, nemcsak a kapcsolatban résztvevő személyek, hanem a gyerekeik esetében is (Somlai, 2002). A gyermek családon belüli szocializációjában betöltött szerepén és az egyén általános elégedettségéhez, jólétéhez való nagymértékű hozzájárulásán túl a párokapsolat minősége hosszú távon fontos szerepet játszik a házassággal kapcsolatos attitűdök alakulásában is (Gödri, 2003).

## Elméleti háttér

Tanulmányozva a szakirodalmat, hasonlóságokat fedeztem fel a párokapsolati elégedettséghez kapcsolódó teóriák között. Úgy találtam, hogy a témával foglalkozó elméletek nagy része mögött négy alapvető mechanizmus valamelyike húzódik meg. Mielőtt azonban részletezném ezt a négy mechanizmust, egy *ábra segítségével* kicsit tágabb kontextusba helyezem a kutatás tárgyát, és bemutatom, azt, hogy a szakirodalom alapján milyen tényezők befolyásolják a párokapsolat minőségének alakulását, és mik azok a tényezők, amelyekre a párokapsolat minőségének alakulása kihatnak.

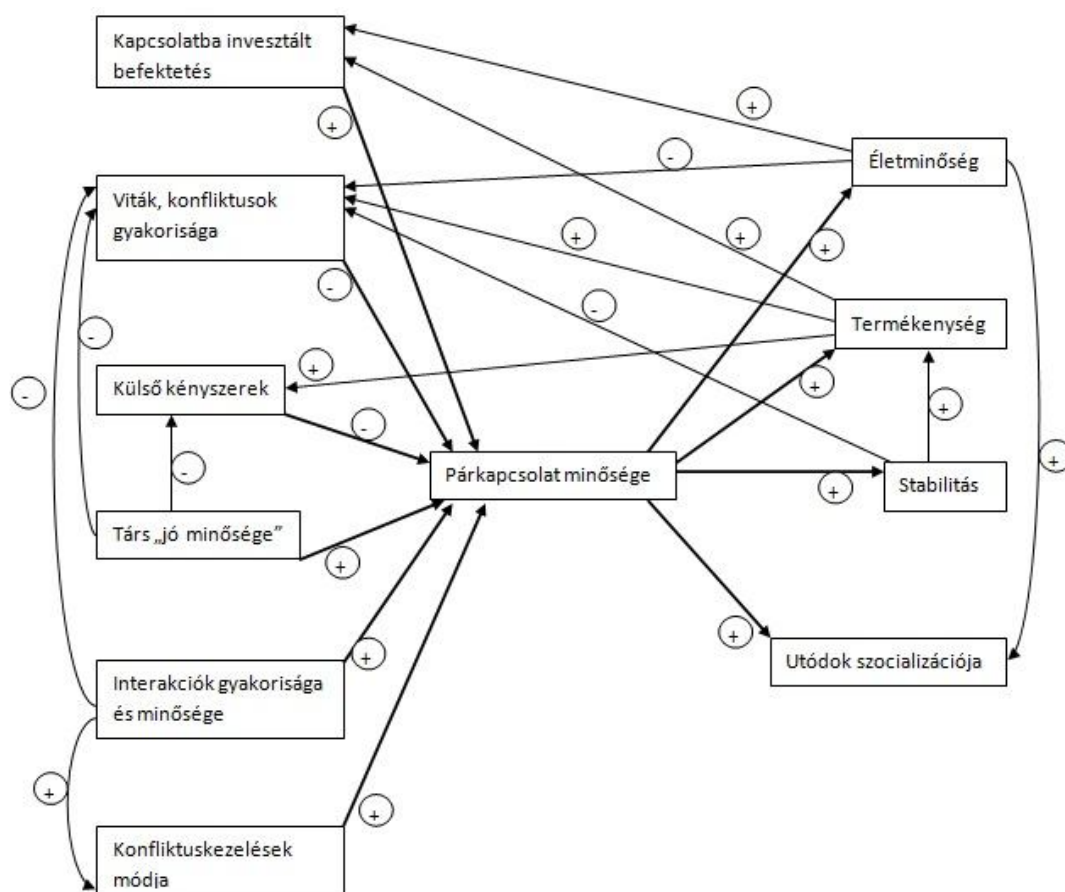

Nézzük tehát, mi látható az ábrán. Középen találhatjuk a párokapsolat minőségét, baloldalon azokat a tényezőket, amik befolyásolják azt, jobboldalon pedig azokat, amiket befolyásol. Mindeközben természetesen a különböző tényezők némelyike egymást is befolyásolja. Az ábrán a „+” jelek pozitív, a „-” jelek pedig negatív kapcsolatot jelentenek. A kapcsolatba investált befektetések tehát pozitívan befolyásolják a párokapsolat minőségét, ami

azt jelenti, hogy minél több a kapcsolatba investált befektetés (ami lehet például gyerek, vagy szimplán a benne eltöltött idő), annál jobb minőségű lesz a párkapcsolat. A viták és konfliktusok gyakorisága negatívan hat a párkapcsolatok minőségére, ami azt jelenti, hogy minél több van belőlük, annál rosszabb lesz az adott párkapcsolat minősége. A külső kényszerek – amik egy esetlegesen nem kívánt párkapcsolatban tartják a feleket (ez lehet például gyerek, de egyszerűen a közösségi nyomás is) - szintén negatívan befolyásolják a párkapcsolat minőségét, tehát minél több van belőlük, annál rosszabb lesz a párkapcsolat minősége. A partner „jó minősége” (azaz például kvalifikáltsága vagy magas jövedelme) pozitívan hat a párkapcsolat minőségére, tehát minél „jobb minőségű” valakinek a partnere, annál jobb lesz a párkapcsolat minősége. Az interakciók gyakorisága és minősége, valamint a konfliktuskezelés módja is pozitívan befolyásolja a párkapcsolat minőségét, tehát minél több és jobb minőségű interakciót képesek a felek egymással folytatni, és minél jobban képesek kezelni a konfliktusokat, annál jobb lesz a párkapcsolat minősége.

Ahogy már korábban is említettem, és az ábrán is látható, a párkapcsolat minősége az élet számos területén gyakorol hatást. A párkapcsolat minősége pozitív hatást gyakorol a tágabb értelemben vett életminőségre, hiszen egy jó minőségű párkapcsolat egyértelműen növeli az egyén szubjektív jólétét, boldogságát, elégedettségét. Ezen kívül azon sem lepődünk meg, hogy a jó minőségű párkapcsolatok stabilabbak, és több gyerek származhat belőlük. Mindemellet pedig egy jó minőségű párkapcsolat a gyerekek szocializációja során is kifejtheti pozitív hatásait.

Az eddig felsorolt tényezők nem csak a párkapcsolat minőségével, hanem egymással is kapcsolatban állnak.

Nézzük most részletesebben ezeket a *kapcsolatokat*. Az interakciók gyakorisága és minősége pozitívan hat a konfliktus kezelés módjára, és negatívan a konfliktusok gyakoriságára. Hiszen minél többet kommunikálnak egymással a felek, minél jobban képesek gondolataik közvetítésére, annál kevesebb köztük a konfliktus, és annál jobban kezelik a mégis felmerülő konfliktusokat. A partner „jó minősége” szintén negatívan befolyásolja a konfliktusok gyakoriságát, hiszen például a magas jövedelemnek köszönhető jó anyagi helyzet kiiktathat bizonyos konfliktusforrásokat (például az anyagiak miatti konfliktusokat). A társ „jó minősége” a külső kényszerekre is negatívan hat. Gondoljunk itt például arra, hogy megszünteti azt az eshetőséget, hogy a felek amiatt maradnak együtt, mert máskülönben veszélybe kerül a megélhetésük. A jobb életminőség arra ösztönözheti a feleket, hogy többet investáljanak a kapcsolatukba, ezen kívül az élet több területén mutatkozó kevesebb feszültség miatt csökkenti a konfliktusok gyakoriságát, és segíti a gyerekek szocializációját. A termékenység növekedése növeli a kapcsolatba investált befektetést, hiszen a gyereket egy kapcsolatba investált befektetésnek tekinthetjük, emellett a gyerek személyében létrehoz egy külső kényszert, és a gyerekhez kapcsolódó problémákon (pl. anyagi helyzet romlása, egymásra fordítható idő csökkenése, gyerek miatti aggodalom stb.) keresztül növeli a viták és konfliktusok gyakoriságát. A stabilitás pozitív hatást gyakorol a termékenységre, hiszen a stabil párkapcsolatban élő felek hajlamosabbak gyereket vállalni, emellett a stabil párkapcsolatban ritkábbak a viták és a konfliktusok.

Most azonban térjünk vissza a már említett (és az ábrán is szereplő) *négy alapvető mechanizmushoz*, melyeknek a következő neveket adtam: a „jó minőségű társ” mechanizmus, a „külső kényszer” mechanizmus, a „harmonikus kapcsolat” mechanizmus és az „eredményes befektetés” mechanizmus. A következőkben részletesen kifejtem, mit takarnak pontosan ezek az elnevezések.

- A „jó minőségű társ” *mechanizmus*: Minél nagyobb mértékben rendelkezik az egyén és partnere a társadalom által előnyösnek tartott tulajdonságokkal (tehát például minél magasabb a jövedelemmel vagy iskolai végzettséggel bír), az illető annál elégedettebb lesz a párkapcsolatával. Erre a mechanizmusra következtethetünk a Lőrincz László (2006) által említett csereelméletből és evolúciós elméletből, valamint a Bukodi Erzsébet (2000) által említett Kalmijin és Parsons által felvázolt elméletekből. Szintén itt említhető Padma Rao Sahib és Xinhua Gu analitikus elmélete (2002), amelyben azt a mechanizmust vázolják fel, ahogyan a férfiak és nők élettársat, majd házastársat választanak maguknak a házassági piacon.
- A „külső kényszer” *mechanizmus*: Minél kevesebb az olyan tényező, amely az esetlegesen nem kívánt párkapcsolatban tartja, vagy annak létrehozására ösztönzi az egyént (például erős közösségi nyomás, gyerek), annál elégedettebb lesz párkapcsolatával. Ez a mechanizmus működik a Levinger (Id. Gödri, 2001) által említett gátak és a Cseh-Szombathy László (2000) illetve Bukodi Erzsébet (2003) által említett sodródásos házasságok esetében (ahol például egy nem kívánt terhesség házasságra kényszeríti, vagy egyszerűen a közösség nyomása egy rossz házasságban tartja a feleket), valamint akkor is, amikor csak rossz anyagi helyzet miatt nem kerülhet sor a válásra (Cseh-Szombathy 2000; Gödri, 2003; Utasi, 1996).
- A „harmonikus kapcsolat” *mechanizmus*: Minél több és jobb minőségű törődést tudnak a felek egymás iránt tanúsítani (azaz minél több az egymásra fordítható szabadidejük és minél jobban kezelik a másik fél esetlegesen felmerülő problémáit), valamint minél kevesebb a kettőjük közötti konfliktusforrás, annál elégedettebbek lesznek a párkapcsolattal. Erre a mechanizmusra abból következtettem, hogy a nagymennyiségű kulturális tőkéből fakadó jobb konfliktuskezelés (Bukodi, 2001) és a több egymásra fordított idő (Gödri, 2003), valamint a konfliktust generáló tényezők (például sok gyerek, kevés pénz stb.) hiánya is növeli a párkapcsolattal való elégedettséget. Itt említhető a szociálpszichológiából ismert tétel is, mely szerint a nők általában több érzelmi támogatást nyújtanak, mint a férfiak (Smith – Mackie, 2001), így a heteroszexuális párkapcsolatokban a férfiak több érzelmi támogatást kapnak, mint a nők, ezáltal elégedettebbek a kapcsolattal. Itt említhetjük azokat az elméleteket is, amelyek részben a „jó minőségű társ” mechanizmushoz is kapcsolódnak, még pedig úgy, hogy a társ „jobb minősége” kevesebb konfliktust szül. Ilyen elméletet vázol fel többek között Cseh-Szombathy László (2000), Bukodi Erzsébet (2001; 2002; 2003) vagy Oláh Sz. Livia (2001)
- Az „eredményes befektetés” *mechanizmus*: Minél több a kapcsolatba investált „befektetés” (ami lehet például a benne eltöltött idő, vagy akár egy gyerek is), annál elégedettebb lesz az egyén párkapcsolatával. A Lőrincz László (2006) által leírt befektetési modell és összezésizolódási hipotézis alapján következtettem erre a hatásmechanizmusra. Itt említhető Marika Jalovaara (2002) kutatási is, aki a társadalmi státusz és a párkapcsolatban eltöltött idő interakciós hatását vizsgálja.

A következő táblázatban az egyes mechanizmusokhoz tartozó *tapasztalati következményeket* foglaltam össze, vagyis azt, hogy milyen összefüggést kellene megfigyelnünk az elégedettség és az általam vizsgált szociodemográfiai jellemzők (melyek indikátorként szolgálnak) kapcsolatának vizsgálatakor, ha a feltételezett mechanizmus valóban dolgozna.

változó	1. „jó minőségű társ”	2. „külső kényszer”	3. „harmonikus kapcsolat”	4. „eredményes befektetés”	egyéb hatás- mechanizmus
nem			-		
kor					U/-
jövedelem	+	+	+		i
munkaerő-piaci státusz	+	+	+		i
partner munkaerő-piaci státusza	+	+	+		i
iskolai végzettség	+	+	+		i
partner iskolai végzettsége	+	+	+		i
településtípus		+			
vallásosság		-			
a kapcsolat típusa					-
a kapcsolat időtartama				+	U
gyerekek száma		-	-	+	+

A sorokban a változók láthatóak, az oszlopokban pedig azok a mechanizmusok, amelyek alapján feltételezem az adott változó hatását. Ha egy cellában nem szerepel semmilyen jel, az azt jelenti, hogy az adott mechanizmus alapján nem fogalmazok meg feltételezést az adott változó hatásával kapcsolatban. A „+” illetve „-” jel azt jelenti, hogy minél nagyobb a változó értéke, annál nagyobb, illetve kisebb mértékű elégedettségre számítok, az „U” pedig azt, hogy nem lineáris kapcsolatot feltételezek. Az „i” az inverzió jele, amelyet jelen esetben a Gary S. Becker (2004) elméletéből következő jelenségek jelölésére használok (például akkor a legnagyobb a párkapcsolattal való elégedettség mértéke, ha az egyik fél dolgozik, a másik nem).

A nem esetében arra számítok, hogy a nők elégedetlenebbek lesznek a férfiaknál (azért szerepel a „-” jel a táblázatban, mert a kérdőívekben általában 1-el kódolják a férfiakat és 2-vel a nőket, így a változó nagyobb értéke esetén számítok a párkapcsolattal való elégedettség kisebb mértékére). Az életkor esetében azt feltételeztem, hogy az egyre idősebb korosztályok felé haladva a hatás átlagosan csökken, vagy pedig egy pontig csökken, majd újra emelkedni kezd. A jövedelem esetében Gary S. Becker (2004) gazdasági szemléletű elméletét kivéve minden arra utal, hogy minél magasabb az illető jövedelme, annál nagyobb mértékű a párkapcsolatával való elégedettsége (ugyanaz a helyzet a következő négy változó esetében is, ezeknél már nem említem Beckert). A „jó minőségű társ” hipotézisből következő pozitív hatást a csereelmélet és az evolúciós elmélet miatt, a „harmonikus kapcsolat” hipotézis okán adódott a kevesebb anyagiak által okozott konfliktus miatt, a „külső kényszer” hipotézisnél jelzettet pedig amiatt feltételezem, mert a magas jövedelemmel rendelkezők könnyebben megszakítják azokat a párkapcsolataikat, amivel nincsenek megelégedve. Ugyanez igaz a megkérdezettnek és partnerének munkaerő-piaci státuszára és iskolai végzettségére, emellett az iskolai végzettségeknél még a kulturális tőke hatását is figyelembe veszem a „harmonikus kapcsolat” hipotézisnél. A településtípus és a vallásosság esetében kizárólag a gátakhoz és a sodródó házasságokhoz kapcsolódó hatásokat feltételezem. A kapcsolat típusához ugyanazon ok miatt került „-” jel, amiért a nemhez, tehát azért, mert a kérdőívekben később van kódolva az élettársi kapcsolat, mint a házasság. A kapcsolat időtartamánál a befektetési modell és az összecsiszolódási hipotézis utal a pozitív hatásra, Cseh-Szombathy László (1985) elmélete pedig az U-alakú összefüggésre. A gyerekek benntarthatnak valakit egy rossz minőségű kapcsolatban („külső kényszer” hipotézis) és csökkenthetik az egymással töltött időt („harmonikus kapcsolat” hipotézis), azonban a

kapcsolatba való befektetésnek is tekinthető, ami növeli a párkapcsolattal való elégedettséget, hasonlóan a magyar társadalom gyermekcentrikus attitűdjéhez (egyéb hatás).

Többet folytattak már vizsgálatokat a témában, azonban a párkapcsolattal való elégedettség vizsgálata megtévesztő eredményekhez vezetethet, ha keresztmetszeti adatokon végzik azt (Gödri, 2001; 2003), magyar viszonylatban azonban csak keresztmetszeti vizsgálatokról tudok beszámolni, és a nemzetközi irodalomban sem született sok panelvizsgálat a témában.

*Szél Bernadett* (2010) doktori értekezésében foglalkozik a témával. Elsődleges célja a párkapcsolati összetartás elemzése, azonban ennek keretében a minőséggel is sokat foglalkozik. Eredményei alapján a jó párkapcsolat kialakításában az érzelmi tényezők játsszák a legfontosabb szerepet, az érzelmi és szexuális összhangot a válaszadók fontosabbnak ítélik az anyagi stabilitásnál. A viták gyakoriságával kapcsolatban azt találja, hogy a legtöbb témával kapcsolatban a tradicionális nemi szerepeket követők vitáznak a legkevesebbet, és a párkapcsolati elégedettség is az ő körükben a legmagasabb. Szél megállapítása szerint a válások jelentős részét Magyarországon a fejletlen vitakultúra okozza. Úgy találta, hogy a házi munka miatt a legtöbb esetben nem alakul ki közvetlen vita, azonban a leterheltség okozta ingerültség sok konfliktushoz vezet. A magas jövedelem jelentősen csökkenti a konfliktusokat kiváltó problémákat, azonban a szubjektív jóllétre gyakorolt hatása mégis kicsi. A kvalitatív interjúk során a megkérdezettek a gyerekekkel kapcsolatban azt nyilatkozták, hogy sok időt elvesznek és sok fáradtsággal járnak, de alapvetően nem változtatják meg a kapcsolat minőségét.

*Tai és munkatársai* (2014) a házások és az élettársi viszonyban élők közötti párkapcsolati elégedettségben megmutatkozó közismert különbséget vizsgálták meg a „Generations and Genders Survey” első hullámának négy országból származó adatai alapján. Az élettársi kapcsolatban élők között megkülönböztetik azokat, akik tervezik a partnerükkel való összeházasodást, és azokat, akik nem. Az eredmények nem okoztak meglepetést. Kapcsolatukkal a házások bizonyultak leginkább elégedetteknak, őket követik azok az élettársi viszonyban élők, akik tervezik az összeházasodást, a legelégedetlenebbek pedig azok voltak, akik nem tervezik a házasságot partnerükkel. Minden csoportban elmondható, hogy a nők kevésbé elégedettek párkapcsolatukkal, mint a férfiak.

*Finkenauer és munkatársai* (2004) nem specifikusan a párkapcsolatok minőségét, hanem általában a családi kapcsolatok minőségét elemzik, annak függvényében, hogy hogyan alakul a családtagok közötti kommunikáció. A mintába 285 két szülő két gyerekes holland család került. Témám szempontjából a legfontosabb eredményük az, hogy a gyerekekkel való kapcsolatokkal ellentétben mind a férfiak mind a nők párjukkal való elégedettsége növekszik attól, ha rendszeresen megosztja vele bizalmas információit, ahogy attól is nő a kapcsolattal való elégedettség, ha párja osztja meg vele gondolatait, különösen akkor, ha ő az egyetlen személy, akivel megosztja.

*Kamarás Ferenc és szerzőtársai* (2005) beszámolnak egy német és egy magyar fiatal házaspárokat vizsgáló panelvizsgálatról, azonban e kutatások fő témája a gyermekvállalási hajlandóság, és csak mellékesen foglalkozik a kapcsolat minőségének elemzésével. Ráadásul az ezt mérő kérdéseket a magyar vizsgálat esetében csak az utolsó hullámban tették fel, így panelelemzés eredményeiről csak a német mintával kapcsolatban számolnak be. Ezekből az derül ki, hogy a német házaspárok párkapcsolattal való elégedettsége tizennégy év házasság után enyhén csökken, azonban ez csak a kezdeti euforikus állapot elmúlását jelzi, a kapcsolat megítélése pozitív marad. Megemlítik azt is, hogy a nők körében többen elégedetlenekek, mint a férfiaknál. A német kutatók a kapcsolat boldogságával kapcsolatban is tettek fel kérdéseket, és pontosan ugyanazokat a tendenciákat figyelték meg, mint az elégedettség esetében. A vizsgálat

utolsó hullámában direkt módon megkérdezték a résztvevőket, hogy az idő és a gyerek véleményük szerint milyen hatással van a kapcsolatra. Az idővel kapcsolatban az általános vélemény az, hogy összességében javít a kapcsolat minőségén, de a legtöbb válaszadó kiemeli, hogy a tizenégy év során előfordultak krízisek. A megkérdezettek mintegy fele úgy gondolja, hogy a gyermek jobbá teszi a kapcsolatot, azonban körülbelül egytizedük szerint rosszabbá.

Ahogy azt már említettem, a magyar vizsgálatból csak keresztmetszeti adatok állnak rendelkezésre a kapcsolat minőségével kapcsolatban, és a kutatók nem tettek fel kérdéseket a kapcsolattal való elégedettségéről, csak a boldogságra vonatkozóan. Ezzel kapcsolatban arról számolnak be, hogy az egygyermekes párok boldogtalanabbak az átlagnál, a kétgyermekesek átlag körüli szinten boldogok, a gyermektelenek és a sokgyermekesek boldogabbak az átlagnál. Ez a mintázat minden iskolázottsági szinten megfigyelhető, az iskolázottság azonban önálló hatással is rendelkezik. Azt figyelhetjük meg, hogy minél magasabb az ember iskolai végzettsége, annál boldogabb a párkapcsolata. Az idő hatásával kapcsolatban a magyar párok ábrák segítségével mondhatták el véleményüket. A válaszok alapján azt mondhatjuk, hogy a magyar párok házassággal kapcsolatos elégedettsége viszonylag stabil, közel egynegyedük pedig az elégedettség javulásáról számol be az idő elteltével. A gyerekszámra azonban, a német eredményekkel ellentétben, nincs szignifikáns hatása az elégedettségre. Érdekes adalékként megemlíthető még, hogy a nőknél többször merül fel a válás gondolata, ami a férfiak magasabb szintű elégedettségéről tanúskodik. Amennyiben elfogadjuk, hogy a párkapcsolattal való elégedettség és a boldogság erősen korrelál, ez a vizsgálat igazolja a „jó minőségű társ” mechanizmust, hiszen az iskolázottság emelkedésével párhuzamosan nő a boldogság mértéke. Az „eredményes befektetés” hipotézisről viszont azt mondhatjuk, hogy csak részben teljesül, hiszen az idő elteltével átlagosan nő a boldogság mértéke, azonban a gyermekek számának nincs szignifikáns hatása.

*Gödri Irén* ennél jóval részletesebben, valóban mélyrehatóan elemzi a témát. Két cikkében (2002; 2003) is elemezte a párkapcsolattal való elégedettség alakulását a különböző szociodemográfiai csoportok körében, más-más adatok felhasználásával. Mindkétszer azt kapta eredményül, hogy a férfiak elégedettebbek a nőknél, a házások pedig az élettársi kapcsolatban élők körében. Az életkor hatásának vizsgálatakor némileg eltérő eredményt kapott a két kutatás esetében. 2002-es cikkében arról számol be, hogy a szakirodalomból jól ismert U alakú görbe a házások esetében mind a férfiaknál mind a nőknél megfigyelhető, az élettársi kapcsolatban élők körében azonban csak a nők esetében rajzolódik ki ez a mintázat. Ezzel szemben a másik cikkben bemutatott elemzés során úgy találta, hogy a férfiak életkor tekintetében vett elégedettsége egyik kapcsolattípus esetében sem rajzol ki U alakú görbét, a nőknél azonban itt is minden esetben fennáll. A kutatók többsége úgy gondolja, hogy a párkapcsolattal való elégedettség az első gyermek megszületésének következtében lecsökken, majd a gyerekek elköltözésekor újra növekedni kezd. *Gödri* (2003) azonban hangsúlyozza, hogy az eredmények a különböző életkorú személyek válaszait, nem pedig ugyanazon személyek saját életciklusuk során alakuló elégedettségét tükrözik, így nem bizonyítják, hogy az életkor vagy a családi életciklus változásának hatására módosul az elégedettség foka. Több alternatív magyarázatot is felsorakoztat az elégedettség idősebbek körében megfigyelhető növekedésére. Az egyik szerint az ő csoportjukból már hiányoznak az elégedetlen párok, akik elváltak, a másik a kognitív konzisztenciára való törekvést hangsúlyozza, harmadikként pedig a nyugati vizsgálatok által igazolt kohorszhatást említi. A kérdés tisztázásához azonban elengedhetetlennek tartja a panelvizsgálatot. A kapcsolattartam hatásával kapcsolatban ugyanazt az U-alakú görbét mutatja ki, mint az életkor esetében, a 2002-es cikkben mindkét nemnél, a 2003-asban viszont csak a nők körében, és az életkor hatásához hasonlóan itt is feltételezi az említett alternatív

magyarázatokat. A jövedelem és az iskolázottság mindkét vizsgálat eredménye szerint ugyanúgy hat az elégedettségre. A házások esetében nem figyelhetünk meg semmilyen hatást, az élettársi kapcsolatban élőkkel kapcsolatban pedig azt mondhatjuk el, hogy minél magasabb az ember iskolai végzettsége, annál elégedettebb a párkapcsolatával, és a jövedelem is hasonló hatást gyakorol, annyi különbséggel, hogy az összefüggés nem teljesen lineáris, azaz nem a legszegényebbek a legelégedetlenebbek. A 2002-es cikk más tényezők hatását nem vizsgálja, a 2003-as azonban vizsgálja még, a gyerekek, a vallás, az értékrend és a partner iskolai végzettségének hatását.

A partner iskolai végzettségével kapcsolatban Gödri azt vizsgálta, hogy milyen hatással van az elégedettségre a végzettség szintjének azonossága vagy eltérése. Úgy találta, hogy a nők körében ennek nincs hatása, a férfiak viszont elégedettebbek akkor, ha a sajátjuknál magasabb a feleségük vagy élettársuk iskolai végzettsége. A vallással kapcsolatban azt láthatjuk, hogy az ember annál elégedettebb párkapcsolatával, minél fontosabb szerepet játszik az életében a vallás. Az értékrend hatását csak a házások körében figyelhetjük meg, akiknél azt láthatjuk, hogy minél tradicionálisabb a megkérdezettek házassággal kapcsolatos attitűdje, annál elégedettebbek a kapcsolatukkal. A gyermekek számával kapcsolatban azt figyelni meg a nők körében, hogy minél több gyermekkel rendelkezik valaki, annál elégedetlenebb párkapcsolatával, azonban úgy véli, hogy ez csak látszólagos hatás, amit valójában az életkorhatás, a kohorszhatás vagy a kapcsolattartam hatása okoz, azonban ezen a ponton is leszögezi, hogy csak paneladatok elemzésével mondhatnánk biztosat.

A Gödri Irén által közölt eredmények alapján azt mondhatjuk, hogy a „jó minőségű társ” mechanizmus az élettársi kapcsolatban élőknel megfigyelhető, a házásoknál azonban nem, hiszen utóbbiaknál nincs szignifikáns hatása sem a jövedelemnek, sem pedig az iskolázottságnak, előbbieket viszont teljesül, hogy minél magasabb a jövedelem és az iskolai végzettség, annál elégedettebb az egyén párkapcsolatával. Ha nem fogadjuk el azt, amit Gödri feltételez, azaz hogy a gyermekek számának negatív hatása csak látszólagos hatás, akkor a „harmonikus kapcsolat” hipotézisről is azt mondhatjuk, hogy az élettársi kapcsolatban élők körében teljesül. Ezzel szemben a „külső kényszer” hipotézis nem teljesül, hiszen azt láthatjuk, hogy minél nagyobb szerepet játszik a vallás az ember életében, annál elégedettebb párkapcsolatával. Ugyanígy az „eredményes befektetés” hipotézis sem teljesül, hiszen sehol nem láthatjuk, hogy a kapcsolattal való elégedettség az idő elmúltával emelkedne és a gyermekek számának emelkedése sem okoz pozitív hatást.

*Jiping Zuo* (1992) amerikai házások országos reprezentatív mintáján alapuló, három hullámot tartalmazó panel mintán elemezte a boldogság és a partnerrel folytatott interakció kölcsönös egymásra hatását. Úgy találta, hogy a kölcsönös kapcsolat valóban létezik nők és férfiak esetében egyaránt, ráadásul a nagysága nem állandó, hanem a házasság időtartamának függvényében változik. Az elemzése során kontrollváltozókat is használt, amelyek közül a legerősebb kapcsolat a gyerekek számával mutatkozott, a hatás konzisztensen negatív volt. Zuo eredményei egyértelműen a „harmonikus kapcsolat” mechanizmus jelenlétére utalnak.

## **Módszertan**

Az empirikus elemzéshez a Központi Statisztikai Hivatal – Népeségtudományi Kutatóintézet által végzett panelkutatás, az „Életünk fordulópontjai” első (2001-2002-es) és második (2004-2005-ös) hullámát, valamint a két hullám közötti élettörténeti kalendáriumot használtam. Ez egy előzetesen torzított, régióként, településnagyság-kategóriánként és életkori

kategóriánként rétegzett többlépcsős mintára épül. Az ebben szereplő megkérdezettek közül az általam vizsgált mintába csak azok kerültek, akik a felmérés során végig ugyanabban a párkapcsolatban voltak. Erre azért volt szükség, hogy kiszűrjem a partner személyének hatását az elégedettség mértékére. Így végül 7986-an kerültek a mintába. Ennek 52,5%-a nő, 47,5%-a férfi, 13,3%-a Budapesten, 21%-a megyei jogú városban, 28,9%-a egyéb városban 36,8%-a pedig községben élt az első hullám idején, amikor a legfiatalabb válaszadó 18, a legidősebb 75 éves, az átlagéletkor pedig 46,23 év volt. Ugyanebben az időpontban a válaszadók 26,1%-a legfeljebb alapfokú végzettséggel, 57,4%-a középfokú végzettséggel rendelkezett, 16,5%-uk pedig felsőfokú végzettséggel bírt vagy felsőoktatási intézmény hallgatója volt.

Az elemzés során a függő változó a párkapcsolattal való általános elégedettség, amelyet a kutatók mindkét hullámban egy 11 fokú (nullától tízig terjedő) skála segítségével mértek. Vizsgálódásom során azonban ezt a változót kissé más formában alkalmaztam, mégpedig úgy, hogy az alsó hét kategóriát (0-6) egy kategóriává vontam össze, egy ötfokú skálát hozva ezzel létre. Ezt azért tartottam indokoltnak, mert mindkét hullámban a válaszadók körülbelül fele a legmagasabb, 10-es fokozatot jelölte meg és körülbelül egytizedük számolt be 7-esnél alacsonyabb fokú elégedettségről, és ha ilyen magas a legmagasabb kategóriát választók aránya, akkor valószínű, hogy már a skála közepén elhelyezkedő osztályzatok is erős elégedetlenséget jeleznek (Gödri, 2003). Függő változóim tehát a két hullámban külön-külön létrehozott ötfokozatú skála, mely a párkapcsolattal való általános elégedettséget méri. Ezen kívül a kutatás paneljellegét kihasználva azt is mértem, hogy a különböző szociodemográfiai jellemzők, illetve változásuk milyen hatással vannak az elégedettség változására, így az imént említett két változó segítségével létrehoztam egy harmadik függő változót is, amely azt mutatja, hogy az elégedettség csökkent, ugyanazon a szinten maradt vagy pedig nőtt a két hullám között eltelt időben. Mivel a két változó, amiből létrehoztam, ordinális, nem tudhatjuk pontosan mekkora különbséget jelent egy fokozatnyi eltérés, ezért a változás mértékét értelmetlen lenne számszerűsíteni, így csak az irányával foglalkozom.

A következő jellemzőkkel számoltam lehetséges magyarázó tényezőkként: nem, életkor, jövedelem, munkaerő-piaci státusz (dolgozik, vagy nem dolgozik), partner munkaerő-piaci státusza, saját és partner munkaerő-piaci státusza közti eltérés, saját iskolai végzettség, partner iskolai végzettsége, saját és partner iskolai végzettsége közti eltérés, településtípus, vallásosság, kapcsolattípus (házasság vagy élettársi kapcsolat), a kapcsolat időtartama, gyermekek száma. A jövedelem hatását jövedelmi kvintilisekkel, a településtípusát a település jogállása alapján mértem. A vallásosság hatásának mérésére egy kétkategóriájú változót hoztam létre, melynek kategóriái: „az egyház tanításait követve vallásos” illetve „mindenki más”. Az iskolázottságot egy három fokozatú változóval mértem, ahol egy kategóriába tartoznak azok akik legfeljebb alapfokú végzettséggel rendelkeznek, egy másikba azok akik középfokúval és befejezték tanulmányaikat, egy harmadikba pedig azok akik felsőfokú végzettséggel rendelkeznek vagy jelenleg felsőoktatási intézmény hallgatói. Azért kategorizáltam így, mert úgy gondolom, témám szempontjából, aki felsőfokú intézmény hallgatója az sokkal inkább a felsőfokú végzettségűek jellemzőivel bír (jó munkaerő-piaci kilátások, nagy mennyiségű kulturális tőke stb.). Sajnos nem tudtam ugyanígy eljárni a partner iskolai végzettségével kapcsolatban, mivel csak az aktuális végzettségére vonatkozott kérdés, és az is csak a második hullámban. Minden említett változót (kivéve a partner iskolai végzettségét) létrehoztam mindkét hullámban, és az adott hullámokhoz tartozó magyarázó változók hatását vizsgáltam az adott hullámhoz tartozó elégedettségre.

Az elégedettség két hullám közti változásának vizsgálatához *egy esetekben külön változót hoztam létre*, mégpedig a jövedelem, a településtípus, a kapcsolattípus, a munkaerő-piaci státusz és a gyerekek hatásának vizsgálatához kötődően. A jövedelem és a település típus



esetében a változók ugyanarra a sémára épülnek, mégpedig: alacsonyabb kvintilisbe került, ugyanott maradt, vagy magasabb kvintilisbe került, illetve kisebb településre költözött, ugyanakkora településen maradt vagy nagyobb településre költözött. A munkaerő-piaci státuszhoz létrehozott változók (saját és partner munkaerő-piaci státuszának esetében is létrehoztam) kategóriái a következők: mindkét hullám idején dolgozott, egyik hullám idején sem dolgozott, csak az első, illetve csak a második hullám idején dolgozott. A kapcsolattípus esetében azt vizsgáltam, hogy valaki összeházasodott-e meglévő élettársával, a gyerekekkel kapcsolatos változó pedig azt mutatja, hogy született-e gyermek a két hullám között eltelt időben vagy nem. Mivel a függő változó minden esetben ordinális skála, az elemzéshez az ordinális logisztikus regresszió módszerét használtam.

## Eredmények

A nem esetében az első és második hullámban teljesül a feltételezett hatás, azaz a férfiak mindkét hullámban nagyobb elégedettséget mutatnak a nőknél, a két hullám közötti elégedettségváltozásra azonban nem gyakorol szignifikáns hatást a nem.

Az életkor esetében én is megfigyeltem a szakirodalomból jól ismert U-alakú görbét, melynek az én vizsgálatom esetében a mélypontja a 40-es évek közepén van (az első hullám esetében 47, a második hullám esetében 43 éves korban van a mélypont). Az adatok arra engednek következtetni, hogy nem kohorszhatásról van szó, az viszont könnyen elképzelhető, hogy a mélypont után azért növekszik az elégedettség, mert a nagyon elégedetlen párok elválnak, így az idősebbek közül ők már hiányoznak.

Az adatok tanúsága szerint a jövedelem egyáltalán nem gyakorol hatást a párkapcsolattal való elégedettségre, ezt azonban lehet, hogy a jövedelmi adatok megbízhatatlansága okozza. Azonban a munkaerő-piaci státusz esetében sem tudtam kimutatni egyértelmű összefüggést, csak az első hullámban látszik a szignifikáns hatás, miszerint aki dolgozik, illetve akinek partnere dolgozik, az elégedettebb párkapcsolatával. Így már azt sugallja az összkép, hogy az anyagi tényezők valóban nem gyakorolnak hatást a párkapcsolattal való elégedettségre.

Az iskolai végzettség hatásával kapcsolatban vegyes a kép, mivel az első hullámban nem szignifikáns az összefüggés, a másodikban és a két hullám közötti változás esetében azonban az. Az eredmények azt mutatják, hogy a felsőfokú végzettségűek elégedettebbek párkapcsolatukkal, mint az alapfokú végzettségűek, ráadásul az idő múlásával nagyobb az esélyük arra, hogy még inkább elégedetté váljanak. Ugyanez a helyzet a partner iskolai végzettségével kapcsolatban, tehát a felsőfokú végzettségű partnerrel rendelkezők elégedettebbek a középfokú végzettségű partnerrel rendelkezőknél, utóbbiak pedig az alapfokú végzettségű partnerrel rendelkezőknél, az idő múlásával pedig az elégedettebbek jó eséllyel még elégedettebbek, az elégedetlenebbek pedig még inkább elégedetlenek lesznek. Mivel az anyagi tényezőknek nem volt hatása az elégedettségre, feltételezhetjük, hogy az iskolai végzettségek esetében a nagyobb mennyiségű kulturális tőkéhez társuló jobb konfliktuskezelési készség az, ami a nagyobb mértékű elégedettséget okozza. Az eddigiek alapján arra következtetek, hogy a magyar párok esetében a „harmonikus kapcsolat” mechanizmus érvényesül, a „jó minőségű társ” mechanizmus viszont nem.

A településtípus hatásának vizsgálatánál ugyanúgy nem találtam semmilyen összefüggést, mint a jövedelem esetében. A vallással kapcsolatban azt találtam, hogy az egyház tanításait követve vallásos személyek elégedettebbek párkapcsolatukkal, mint a maguk módján vallásosak vagy nem vallásosak. Ez alapján úgy találom, hogy a „külső kényszer” mechanizmus sem érvényesül,

hiszen nem tapasztaltam azt, hogy az erős közösségi nyomás esetében (egyházias vallásosság, falusi közeg) elégedetlenebbek lennének a párok. A kapcsolat típusának hatása mutatja az egyik legerősebb összefüggést, hiszen mind az első, mind a második hullámban elégedettebbek a házások az élettársi viszonyban élőkénél. Ráadásul nőtt a kapcsolattal való elégedettség azoknak, akik a két hullám között megházasodtak. Ezt az okozhatja, hogy maga a házasság ténye egyfajta megerősítést okozhat a feleknek, igazolja, hogy jó a kapcsolatuk. A kapcsolat időtartamának hatásával kapcsolatban ugyanazt az U-alakú összefüggést figyeltem meg a két hullámban, mint az életkor esetében. Az első hullám esetében a mélypont 23, a másodikonál 24 együtt töltött év után figyelhető meg.

Végül a gyerekek hatása a kapcsolat típusa mellett a másik tényező, amely nagyon erős hatást mutatott. Mindkét hullámban megfigyelhetjük, hogy minél több gyereke van valakinek, annál elégedetlenebb párkapcsolatával, ráadásul azok, akiknek a 2 hullám között született újabb gyerekek, szignifikánsan elégedetlenebbé váltak. Ez alapján úgy gondolom, hogy az „eredményes befektetés” mechanizmus sem érvényesül.

Az *összefüggéseket* később megvizsgáltam *külön a férfiak és a nők esetében*. A legtöbb esetben az eredmények megegyeztek az összevont mintánál megfigyeltekkel, esetenként igen érdekes eredményeket kaptam. Az életkor esetében például kiderült, hogy nagy az eltérés a nők és férfiak esetében. Ugyan mindkét csoportnál továbbra is megfigyelhető az U-alakú görbe, azonban a mélypont a férfiak esetében a harmincas, míg a nőknél az ötvenes éveik közepén figyelhető meg, emiatt látszott úgy az összevont mintában, hogy a 40-es évek közepén van a mélypont. Hasonló a helyzet a kapcsolat időtartamának esetében, a férfiaknál 15-20 éve, a nőknél pedig körülbelül 30 éve fennálló kapcsolatok esetében figyelhetjük meg a mélypontot. A gyakorlati szempontból legfontosabb eredményt azonban a gyerekszám esetében figyeltem meg. Az első és a második hullám esetében ugyanúgy fennáll az eredeti összefüggés mindkét nem esetében, ami alapján tehát azt mondhatjuk, hogy minél több gyereke van valakinek, annál elégedetlenebb lesz párkapcsolatával. A két hullám közötti változás esetében, tehát új gyermek születése esetén azonban a férfiaknál eltűnik a szignifikáns hatás, a nőknél azonban továbbra is fennáll. Figyelembe véve a Magyarországon uralkodó tradicionális nemi attitűdöket, azt feltételezem, hogy mindez arra utalhat, hogy a csecsemő vagy egészen kicsi gyermek gondozásával járó nehézségek – amelyek a legtöbb esetben a nőkre hárulnak – valamint az a tény, hogy ezek kezeléséhez gyakran minimális segítséget kap a társától, okozzák a párkapcsolattal való nagyobb mértékű elégedetlenséget. Alátámasztja ezt Oláh Sz. Lívia (2001) svéd és magyar adatokon alapuló kutatása is, amelyben azt állapítja meg, hogy Svédországban évtizedekkel ezelőtt a politika szintjén kezdték felszámolni a nemi egyenlőtlenségeket, azáltal, hogy olyan törvényeket hoztak, amely arra ösztönzi a párokat, hogy a két fél egyenlőbben vegye ki a részét a gyereknevelésből. Ennek eredményeképpen ma már nagyon sok férfi veszi ki egyre inkább a részét a gyereknevelésből (a kutató ezt a gyermeknevelési szabadsággal mérte), emiatt pedig javult az ilyen kapcsolatok minősége és stabilitása.

## **Következtetések**

Az általam végzett empirikus vizsgálat alapján úgy gondolom, hogy sem a „jó minőségű társ” mechanizmus, sem a „külső kényszer” mechanizmus, sem pedig az „eredményes befektetés” mechanizmus nem játszik szerepet a párkapcsolattal való elégedettség alakulásában. Azonban a „harmonikus kapcsolat” mechanizmus erőteljes hatást gyakorol.

Talán az egyik legmeglepőbb eredménynek számít, hogy a „jó minőségű társ” mechanizmus legerősebb indikátorának számító jövedelem az eddigi eredményeim szerint semmilyen hatást nem gyakorol a párkapcsolat minőségére. Azért tartom különösen meglepőnek ezt az eredményt, mert a szakirodalomban számos elmélettel találkozhatunk a magas jövedelem párkapcsolat minőségére gyakorolt pozitív hatásával kapcsolatban (Becker, 2004; Bukodi, 2001; 2002; Cseh-Szombathy, 2000; Kalmijin, 1994; Lőrincz, 2006; Utasi, 1996).

Két lehetőség áll fenn. Az egyik, hogy valóban nem áll fenn kapcsolat a jövedelem és a párkapcsolat minősége között. Ha valóban így van, arra egy lehetséges magyarázatot nyújt Ronald Inglehart (2008) elmélete, amelyben arról ír, hogy az utóbbi évtizedekben jelentős kulturális változások mentek végbe. Az anyagi jólét és a létbiztonság szintjének növekedésével párhuzamosan a társadalomban előtérbe kerültek a posztmateriális értékek a materiálisakkal szemben, emiatt kevésbé fontossá válnak olyan dolgok, mint például az anyagi jólét. Ez valóban jól magyarázná, hogy a miért gyenge az összefüggés. Inglehart egészen pontosan azt bizonyítja, hogy ez a megfigyelt értékváltozás a kohorszcserelődésnek köszönhető, nem pedig valamiféle korszellemnek vagy életciklus-hatásnak. Ugyanis Inglehart arra a feltételezésre épít, hogy a szocializáció korai éveiben tapasztalt anyagi jólét és létbiztonság szintje határozza meg az emberek materiális és posztmateriális értékekhez való viszonyát. Ez gondolkodóba ejt, és arra ösztönöz, hogy a későbbiekben korcsoport szerinti bontásban is megvizsgáljam a kérdést, és lehetségesnek tartom, hogy az idősebb generációk körében mégis van hatás. Egy elmélet alkalmazásakor mindig figyelembe kell azonban vennünk a kontextust is. Jelen esetben arra gondolok, hogy Inglehart az elméletét a nyugati társadalmakkal kapcsolatban fogalmazta meg, a magyar társadalom pedig ebben a tekintetben valamilyen szinten „elmaradott”, azaz beállítottságát tekintve materialistább a nyugatiaknál. Emiatt nem szabad fenntartások nélkül elfogadni Inglehart elméletét. A másik lehetőség, hogy csak az anyagi helyzetet mérő indikátort választottam meg rosszul. Ugyanis a jövedelemmel kapcsolatos adatok gyakran megbízhatatlanok, mivel az emberek egy jelentős része névtelenül sem árulja el szívesen a jövedelmét. Emiatt szükségesnek tartom a kérdés további vizsgálatát.

Azonban nem csak a „jó minőségű társ” mechanizmusra nem találtam bizonyítékot. Elméleti magyarázatot viszont találtam a másik két említett mechanizmus hiányára is. Ulrich Beck Kockázat-társadalom (1992) és Zygmunt Bauman Folyékony modernitás (2000) című könyvéből arra kaphatunk választ, hogy a „külső kényszer” és az „eredményes befektetés” mechanizmusok miért nem érvényesülnek a párkapcsolattal való elégedettséggel kapcsolatban. Mindketten – Bauman hangsúlyosabban – arról írnak, hogy a modernitás egy új szakaszba lépett, amelyben felbomlanak a hagyományos kötődések és erőteljes hatást gyakorol az individualizmus. Emiatt a korábban referenciacsoportot jelentő közösség kényszerítőereje már nem bír olyan mértékű befolyással az emberekre, hogy képes legyen fenntartani egy boldogtalan párkapcsolatot. Magának a családnak is megváltozott a státusza, nem bír már olyan jelentőséggel, hogy az emberek az egyéni boldogságukat áldozzák érte, bármennyit is fektettek bele korábban. Ezekben az esetekben is felmerülhet természetesen a rossz indikátorválasztás lehetősége, tehát ennek vizsgálata is további kutatások számára nyújt lehetőséget.

Az általam végzett kutatás tudományos relevanciája elsősorban abban rejlik, hogy az elemzést paneladatokon végeztem, amire korábban még nem volt példa Magyarországon. Emellett sikerült arra is rámutatnom, hogy a posztmateriális értékek egyre hangsúlyosabban jelennek meg, míg az anyagi tényezők szerepe már nem olyan fontos a párkapcsolat minősége szempontjából. Kutatásom legfontosabb eredményének, egyben legnagyobb gyakorlati hasznának azonban azt tartom, hogy *sikerült kimutatnom, hogy a kisgyermek neveléséhez kapcsolódó terhek elsősorban a nőkre hárulnak, és számukra okozzák a párkapcsolat szubjektív*

*minőségének romlását.* Ahogy a korábban említett svéd példa is bizonyítja, ha társadalmi szinten ösztönöznék a férfiakat a gyermeknevelésben, és egyáltalán az otthoni munkában való részvételre, javulhatna a párkapcsolatok minősége, ennek eredményeképpen pedig az emberek általános jóléte is.

## Felhasznált irodalom

- Bauman, Z. (2000) Liquid modernity. Cambridge: Polity Press, 2000
- Beck, U. (1992) Risk Society. Towards a New Modernity. London: Sage.
- Becker, Gary S. (2004): A házasság elmélete – I. rész. In: Hajósi Péter et al. (szerk.): Válogatás Gary S. Becker írásaiból. Budapest: Rajk László Szakkollégium, 95 – 137.old.
- Bukodi Erzsébet (2000): Ki, mikor és kivel házasodik?: A házasság helye az egyéni életútban és a történelmi időben. Szociológiai Szemle 10. (2.): 105 – 127. old.
- Bukodi Erzsébet (2001): A párkapcsolat-formálódás és -felbomlás néhány társadalmi meghatározója. In: Nagy Ildikó – Pongrácz Tiborné – Tóth István György: Szerepváltozások – Jelentés a nők helyzetéről 2001. Budapest: Társasági – Szociális és Családügyi Minisztérium, 88 – 112. old.
- Bukodi Erzsébet (2002): Ki kivel (nem) házasodik?: A partnerszelekciós minták változása az egyéni életútban és a történelmi időben. Szociológiai Szemle 12. (2.): 28 – 58. old.
- Bukodi Erzsébet (2003): A házasság és az élettársi kapcsolat közötti választást meghatározó tényezők. In: Spéder Zsolt (szerk.): Család és népesség – itthon és Európában. Budapest: KSH NKI – Századvég, 165 – 196. old.
- Cseh-Szombathy László (2000): A házasság minősége. In: Elekes Zsuzsanna – Spéder Zsolt (szerk.): Törések és kötések a magyar társadalomban. Budapest: Andorka Rudolf Társadalomtudományi Társaság – Századvég, 239 – 253. old.
- Finkenauer, Catrin – Engels, Rutger C. M. E. – Branje, Susan J. T. – Meeus, Wim (2004): Disclosure and Relationship Satisfaction in Families. Journal of Marriage and Family. 66 (1). 195-209. old.
- Gödri Irén (2001): A házassági kapcsolatok minősége és stabilitása – Elméleti támpontok és mérési lehetőségek. Budapest: KSH NKI
- Gödri Irén (2002): Elvárások és a kapcsolat minőségének néhány mutatója házasoknál és élettársaknál. In: Spéder Zsolt (szerk.): Életünk fordulópontjai – Műhelytanulmányok 1. Budapest: KSH NKI, 27 – 42. old.
- Gödri Irén (2003): A házasságok és az élettársi kapcsolatok minőségének és stabilitásának néhány metszete. In: Spéder Zsolt (szerk.): Család és népesség – itthon és Európában. Budapest: KSH NKI – Századvég, 197 – 230. old.
- Inglehart, R. (2008) Changing values among Western publics from 1970 to 2006. West European Politics. (31) 1-2. 130-146. old.
- Jalovaara, Marika (2002): Socioeconomic differentials in divorce risk by duration of marriage. Demographic Research 7. (16.) 534-564. old.
- Kalmijin, Matthijs (1994): Assortative Mating by Cultural and Economic Occupational Status. American Journal of Sociology 100. (2.), 422-452. old.
- Kamarás Ferenc – Kapitány Balázs – Vaskovics László (2005): Fiatal házaspárok életútja Németországban és Magyarországon. Budapest: KSH NKI

- Lőrincz László (2006): A vonzás szabályai – Hogyan választanak társat az emberek? Szociológiai Szemle 16. (2.): 96 – 110. old.
- Oláh Sz. Livia (2001): Gender and family stability: Dissolution of the first parental union in Sweden and Hungary. Demographic Research 4. (2): 29 – 96. old.
- Rao Sahib, Padma – Gu, Xinhua (2002): To Tie the Knot or Not: Cohabitation, Marriage and Individuals' Attitudes to Risk. Demographic Research 6. (13) 355-382. old.
- Somlai Péter (2002): A sokféleség zavara: A családi életformák pluralizációja Magyarországon. In: Faragó Tamás (szerk.): Szerkezetek, folyamatok, összefüggések: Demográfiai szöveggyűjtemény. Budapest: Új mandátum, 398- 406. old.
- Smith, Eliot R. – Mackie, Diane M. (2001): Szociálpszichológia. Budapest: Osiris
- Szél Bernadett (2008): A hosszú távú párkapcsolatok sikerességének mérése. Statisztikai Szemle 86. (5.): 440 – 457. old.
- Szél, Bernadett (2010) *A párkapcsolati összetartást segítő minták elemzése*. Budapesti Corvinus Egyetem. Doktori Értekezés
- Tsui-o Tai, Tsui-o – Baxter, Janeen – Hewitt Belinda (2014): Do co-residence and intentions make a difference? Relationship satisfaction in married, cohabiting, and living apart together couples in four countries. Demographic Research 31. (3) 71 – 104. old.
- Utasi Ágnes (1996): Házasság és válás középosztályi identitással – Praxis és attitűdök. Szociológiai Szemle 6. (2.): 57 – 70. old.
- Zuo, Jiping (1992): The reciprocal relationship between marital interaction and marital happiness: a three-wave study. Journal of Marriage and the Family, 54: 870–878. old.

## **Sumi Ildikó: Légszennyező anyagok adszorpciójának modellezése, az eredmények oktatásban való alkalmazásának lehetőségei -/Eszterházy Károly Főiskola, Neveléstudományi Doktori Iskola/**

### Témavezetők:

Dr. Jedlovsky Pál, Dr. Murányi Zoltán (Eszterházy Károly Főiskola, Eger)

Lektorálta: Dr. Hamsovszki Szvetlana

### ***Mi adja a kutatási téma aktualitását?***

Napjainkban egyre fontosabb feladat környezetünk megismerése, értékeinek megóvása, védelme. Az oktatásban különféle tantárgyak ismeretanyagába beépül a környezeti nevelés, mégis érthető módon a természettudományos tantárgyak keretein belül van kiemelt szerepe. A diákok nyitottak az új ismeretek befogadására, könnyen felkelhető az érdeklődésük olyan folyamatok megértésére is, amelyek nem láthatók szabad szemmel. Ezek közé sorolhatók az adszorpciós folyamatok is. Fontos, hogy hatékony, újszerű módszereket alkalmazzunk, amelyek révén a tanuló önmaga képes lesz a tudás konstruálására, és egyben új ismeretek megszerzésére is ösztönzi őket.

A szimulációs eredmények oktatásban való alkalmazhatóságát indokolja, hogy az animációkkal, modellekkel szemben valódi matematika és fizika van mögötte, elektronikus környezetre épül, általa egy bonyolult kémiai folyamatot egyszerűen, szemléletesen, de ugyanakkor valóságghűen mutathatunk be. Segíti az oktatást, mert nehezen értelmezhető, kísérletileg nem bemutatható fogalmak, folyamatok, jelenségek (pl. extrém körülmények, súlyosan mérgező anyagok) megértését teszi lehetővé. Emellett különböző életkorban és oktatási szinteken is hatékonyan alkalmazható.

A levegőszennyező anyagok adszorpciójának vizsgálata kevésbé elterjedt, és az eredmények oktatásban való alkalmazására még kevés jó gyakorlat áll rendelkezésre. A természettudományos eredmények napjainkban is csak későn kerülnek be az oktatási gyakorlatba, és gyakran nem teljesen „korszerű” ismeretek átadása történik.

### *A számítógépes szimuláció eredményének kémiaoktatásban történő alkalmazásának előnyei:*

- nincs vegyszerigény,
- nem veszélyes,
- ismételhető,
- a hosszadalmas, lassú eljárások rövidíthetők,
- használata környezetkímélő,
- a már meglévő informatikai infrastruktúrára épül,
- a valódi kísérleti eszközökkel nem hozzáférhető jelenségek is megjeleníthetők (atomok, mozgások szimulációja, molekuláris szintű jelenségek, reakciómechanizmusok).

### **A szimuláció helye a tudományban**

A rendszerek atomi szintű szerkezetvizsgálatának módszere közül az egyik a kísérleti, a másik az elméleti megközelítés. A kísérleti módszerek közül alkalmazhatunk pl. spektroszkópiát (pl. NMR, IR) vagy diffrakciós (neutron- vagy röntgendiffrakció) módszereket. A másik lehetséges mód az elméleti megközelítés, amely során azonban többféle közelítést is alkalmazunk. A valódi rendszert valamilyen alkalmas modellel helyettesítjük, és közben maguk az elméleti módszerek (pl. integrálegyenletek) is közelítéseket, egyszerűsítéseket tartalmaznak. Az alkalmazott elméleti közelítések érvényességét a kísérleti eredményekkel való megfelelő egyezés képes igazolni.

Az elméleti és a kísérleti megközelítési mód mellett létezik a természettudományban elfogadott harmadik, egyre inkább teret hódító módszer, a számítógépes szimulációk módszere.

A számítógépes szimulációk során az elméletekhez hasonlóan rendszerünket valamilyen célszerűen választott modellrendszerrel kell helyettesíteni, azonban ezeknek a modellrendszereknek a tulajdonságait egzaktul, az elméletek során használt közelítések nélkül tudjuk a szimulációk segítségével számítani. Így azonos modellek alkalmazása mellett a szimulációk a különböző elméleti megközelítések érvényességét képesek ellenőrizni, az elméletekkel szemben úgy játsszák el a kísérlet szerepét, hogy az alkalmazott modell hibáinak hatása kiküszöbölhető. Ugyanakkor a kísérletekkel való összehasonlítások során éppen ezeknek a modelleknek az érvényességét vizsgálhatjuk, vagyis a kísérletekkel szemben a szimulációk az elmélet szerepét töltik be.

Az elméletekhez hasonlóan a szimulációk esetén is a kapott eredményeknek a kísérleti adatokkal való jó egyezése igazolhatja a szimulációból nyert, kísérletileg közvetlenül nem ellenőrizhető adatok megbízhatóságát (Jedlovsky, 2006).

### A számítógépes szimuláció módszere

A rendezetlen, kondenzált fázisú rendszerek szerkezetének statisztikus mechanikai alapon történő vizsgálatában kiemelkedő helyet foglalnak el a számítógépes szimulációs módszerek. A számítógépes szimulációkban fontos szerepe van a részecskék kölcsönhatását leíró potenciálfüggvényeknek, és a szimulált rendszer ezen függvények segítségével számítható teljes potenciális energiájának.

Mivel a szimuláció során alkalmazott atomok száma jóval kisebb, mint a makroszkopikus rendszereket alkotó atomok száma, így a hibák kiküszöbölésére az ún. periodikus határfeltételeket alkalmazzuk. Ennek során a szimulációs dobozt a tér minden irányából körbe vesszük a saját eltolt képmásaival, így végtelen nagyságúra terjesztjük ki a rendszerünket. Ezért lényeges, hogy a szimulációs doboz olyan alakú legyen, ami képes a teret a belőle kizárólag eltolással kapott testekkel együtt hézag- és átfedésmentesen kitölteni. A gyakorlatban leginkább a kocka alakú szimulációs doboz használata terjedt el, de számos példa akad téglá vagy éppen hatszög alapú prizma alakú szimulációs dobozok használatára is. Vizsgálataink során téglá alakú dobozt alkalmazunk. A szimuláció során az eltolt dobozokban lévő részecskék az alapidobozban lévő részecskékkel megegyező mozgást végeznek. Így ha az egyik részecske elhagyja az alapidobozt, akkor a megfelelő másolat részecske a doboz ellenkező oldalán belép. Két részecske távolsága alatt periodikus határfeltételek alkalmazása esetén nem feltétlenül az alapidobozban lévő részecskék távolságát értjük, hanem az egyik alaprészecske távolságát a másik részecske hozzá legközelebb eső másolatától (Jedlovsky, 2006).

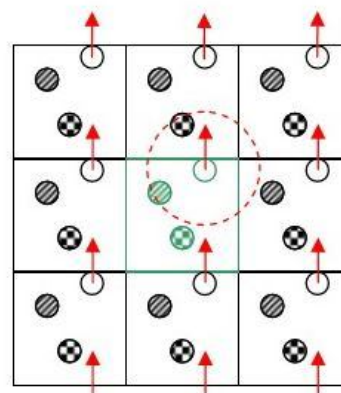

1. ábra: periodikus határfeltételek alkalmazása (Jedlovsky, 2006)

### Molekuláris rendszerek szimulációja

A molekuláris rendszerek szimulációja a gömbszimmetrikus részecskékből (pl. atomok, ionok) állókéhoz képest további kérdéseket vet fel. A molekulák helyzetének leírásakor ugyanis már nem kezelhetők pontszerűen a részecskék, helyvektorukon kívül az orientációjukat és az alakjukat is figyelembe kell venni a potenciális energia számításánál és a konfigurációs térből történő mintavétel során. A rendszert alkotó molekulákat általában kényszerek által összekapcsolt gömbszimmetrikus részecskék (ezek az ún. kölcsönhatási helyek vagy site-ok, melyek lehetnek akár atomok, akár atomcsoportok) együttesének szokás tekinteni. A legegyszerűbb ilyen kényszer szerint az egyes kölcsönhatási helyek egymáshoz viszonyított helyzete a szimuláció során nem változik, azaz a molekulamodellünk merev.

## **A konstruktivizmus és kapcsolata a kutatási témával**

„A konstruktivizmus a tudás természetére és keletkezésére vonatkozó ismeretelmélet, amelynek legfőbb állítása, hogy a megismerő rendszerek maguk hozzák létre a tudást, a világról alkotott kép, az ismeretek rendszere konstrukció eredménye” (Nahalka, 2002).

A konstruktivizmus egy ismeretelmélet, amely azzal foglalkozik, hogy mi a tudás, és hogyan keletkezik. Szemléletében új, mert hisz a tudás aktív, belső, személyes felépítésében. Alaptétele szerint a tudás nem az egyénben kumulálódik, hanem az egyén saját maga konstruálja. Kialakulásában talán a leglényegesebb elem a már meglévő tudás. Van egy élő, létező rendszer az agyunkban, amely folyamatosan fejlődik és változik. Ez a folyamat a tanulás, amely mindenkiben ugyanúgy megy végbe, de eltérő eredményre vezet. A tanulás szociális folyamat is, amelyben a társas érintkezések is kiemelkedő szerepet játszanak. A konstruktivizmus nem fogadja el, hogy a világot tapasztalatainkból kiindulva ismerjük meg, hanem úgy véli, hogy már a tapasztalataink is konstruáltak (Nahalka, 2002).

A konstruktivizmust megelőzően az ismeretátadás, a szemléltetés és a cselekvés pedagógiája esetén minden elképzelés középpontjában a tudás keletkezése állt, amely szerint a tanulás valamilyen külső forrásból származik és válik az ember sajátjává. Így a teljes folyamat objektív, a külvilág változásának függvénye, és független a tanuló szubjektumától. A konstruktivizmus nem fogadja el a tanuló passzív részvételét a tanulás folyamatában, és azt sem, hogy az ismeret nem más, mint a környezet egyszerű lenyomata. A tudásrendszert egy bonyolult hálózatként értelmezi, melynek elemei kapcsolódnak egymással. De a tanulás során nem új egységek illeszkednek egyszerűen a már meglévő rendszerhez, hanem beépülve megváltoztatják az eredeti kapcsolatrendszert, átalakítják a köztük levő mintázatot. Így a konstruktivizmus szerint a tudás egy olyan rendszer, melynek szerkezete folyamatosan átalakul, és nem kumulatív módon épül egymásra.

A konstruktivizmus egy olyan ismeretelmélet, amely szerint a tanulás a belső világ folyamatos építése, állandó konstrukció. A konstruktív tanulász szemlélet alapvetően épít a meglévő, előzetes tudásra (prior knowledge), amely irányítja az új gondolkodási struktúrák létrejöttét. Ha a megelőző tudás könnyen előhívható, akkor jó esély van rá, hogy az új információ értelmezése sikeres legyen. Az emberi tudás konstrukció eredménye, vagyis az ember felépít magában egy világot, amely a tapasztalatait szervezi, befogadja és értelmezi. Ennek a belső világnak a funkciója lesz az embert érő információk feldolgozása, értelmezése, rendszerbe való beépítése, azaz a tanulás. Ezért az elsajátítás során kiemelt szerepe van a modelleknek, analógiáknak és hasonlóságoknak.

„A modell szó többjelentésű. Jelent egyrészt mintát, követendő dolgot. Jelent tárgyi modellt, vagyis az eredetihez formájában, esetleg működésében is hasonló tárgyat, játékot. Jelent demonstrációs eszközt. Jelent elméleti konstrukciót, ekkor a modell szó valójában az elmélet vagy a paradigma szónak a szinonímája.” (Nahalka, 1995)

A kialakult tudásról nem lehet azt állítani, hogy igaz vagy hamis, hanem főként az a kérdés, hogy adaptív-e. Az adaptív, alkalmazható tudás kialakításához az oktatás során sokféle eszközt használhatunk, amelyek közül a szimulációt választottam a kutatási témám alapjául.

A gyerekek mindig mindent tudnak, bármiről van véleményük és a világ dolgait képesek is megmagyarázni. Tudatukban kognitív struktúrák szolgálgják a tanulás irányítását. A gyerekek saját értelmezési kereteiket folyamatosan alakítják, amelyben külső feltételek, vagyis a tanítás folyamata segítő vagy akár gátló tényezőként is szerepelhet. Természetesen az adaptív tudás kiépülése is hosszú folyamat. Akkor válik használhatóvá és érdekessé, ha a tanulás folyamatában közel hozzuk a gyerekekhez. Ezért mindig szem előtt kell tartani a természettudományos tárgyak tanítása során, hogy a hétköznapi folyamatok kerüljenek előtérbe.

A felmérések alapján kiderült, hogy változó világunkban a pedagógusok többsége „nem újult meg”, a tanítás során a frontális munkát tartja szinte az egyedüli munkamódszernek, melyben a gyerekek be kell fogadnia a tananyagot, sikeresen reprodukálnia kell, majd legalább az érettségig meg is kell tartania.



A huszadik század elején sokféle új kezdeményezés jelent meg a gyakorlatban is, amelynek jelentősége, hogy elmozdult afelé, hogy a gyereket önálló, kíváncsi, a világot minél jobban megismerni akaró, tevékeny embernek kezelje, aki mellett a tanár társként, segítőként áll.

Kutatási témám több pedagógiai szemlélet alkalmazását is ötvözi. Ma is fontos sok területen (főként a természettudományos tantárgyak oktatása terén), bár nem önállóan alkalmazandó a Comeniusi pedagógia, vagyis a szemléltetés pedagógiája. A vizsgált témám szimulációs területe alkalmas a szemléltetésre is. Ebben az esetben nem a tanári kísérletezést jelenti a tanári asztalon, hanem egy konkrét mérési eredmény bemutatását. A szemléltetésre épül olyan számítógépes oktatóprogramok használata, amelyekben a gyerek már önállóan „fedez fel” a folyamatokat, így már nemcsak a szemléltetést alkalmazzuk, hanem a konstrukció is létrejön. Ott, ahol a közvetlen tapasztalatszerzés (pl. érzékszervekkel) nem jöhet létre legalább illusztrációkkal, modellekkel szükséges a jelenségek bemutatása. A szimulációs ábrák ezt szolgálhatják.

A levegőszennyező anyagok vizsgálata, azok adszorpciójának mértéke, eltérése a különböző körülmények között lényeges az oktatásban. Az adszorpció szinte mindenki számára új fogalom, amely előkerül kilencedik osztályban a szilárd anyagok tanulmányozásakor, de a biológia tananyagban is szerepel például a talajkolloidok szerepe során. A környezettudatos szemléletmód kialakítása fontos része a természettudományos nevelésnek, így az ökológia, a talajtan, a levegő ismertetése, tanulmányozása során is ki kell térni az adszorpcióra.

Fontos, hogy ezt a témát is a hétköznapi példákkal szemléltessük, mert ez segíti a megértést, az ismeret konstruálását, valamint használható, adaptív tudást hozhat létre.

### **A Monte Carlo számítógépes szimuláció**

Monte Carlo módszernek a matematikában azt az eljárást nevezik, melynek során determinisztikus problémák megoldásakor az eredeti problémát egy analóg valószínűségi feladattal helyettesítjük, és azt sztochasztikus módszerekkel, statisztikai mintavételezéssel oldjuk meg.

Az Monte Carlo szimuláció sztochasztikus, mert a vizsgált fázistérben véletlenszerűen mintát veszünk a fázistér pontjai közül, és így állítjuk elő a különböző mikroállapotú rendszerek sokaságát. Az egyensúlyi rendszer, mint sokaság statikus jellemzői számíthatók. Mivel konkrét helykoordináták által meghatározott térből veszünk mintát, ezért időfüggéseket nem, csak helyfüggéseket számolhatunk. Az eredményül kapott számítható mennyiségeket sokaságátlagként kapjuk meg (*Jedlovsky, 2006*).

Az elektronikus számítógépek gyors fejlődésével és elterjedésével párhuzamosan a Monte Carlo módszer világszerte használatos, viszonylag egyszerű eljárássá vált, amely segítségével egyre nagyobb és bonyolultabb rendszerek vizsgálhatók.

### **Méréseink eredményei és következtetések**

Kutatásunk két halogénezett szénhidrogén, a metilén-klorid és a metilén-fluorid jégen történő adszorpciójára terjed ki 200K-en, troposzférikus körülmények között. A két molekula csak a halogén atomban tér el egymástól, de az adszorpciós izotermájuk alapján mégis lényeges eltérés tapasztalható. Amíg a metilén-fluorid több rétegben adszorbeálódik a jég felületén, addig a metilén-klorid nem mutat jelentős adszorpciót, még azelőtt lecsapódik, hogy egy molekularéteg kialakulna a felületen. Érdekes, hogy mindkét molekula felületi orientációja és kötési energiája hasonló. Az eltérő viselkedésük visszavezethető a molekulák közti összetartó erő eltérő nagyságára és az eltérő forráspontjukra.

Napjainkban egyre nagyobb figyelmet kapnak a különböző halogénezett szénhidrogének, mert kiderült, hogy ezek némelyike szerepet játszik az ózon bomlásában, és például a hóval borított területeken is jelentős hatással vannak a légkörre.

Az Antarktisz feletti ózonlyuk képződésének vizsgálata azt mutatta, hogy a jégből felszabaduló halogének reakcióba léptek emberi tevékenységből származó anyagokkal, ezekkel stabil vegyületeket képeztek, és a sarki ózonréteg bomlásához hozzájárultak. Egyes halogénszarmazékok nem járulnak hozzá az ózon bomlásához, de bizonyítottan üvegházhatást okoznak. Mivel ezek mennyisége a légkörben napjainkban az emberi tevékenység miatt fokozódik, ezért is lényeges a hatásuk vizsgálata. A többségük a légkörben sokáig állandó marad (akár évtizedekig is), ezért is tudni kellene, hogy milyen módon távolíthatók el a gázfázisból.

2. ábra: A metilén-fluorid (fekete) és a metilén-klorid (piros) adszorpciós izotermája jégen (Sumi, Picaud és Jedlovsky, 2015)

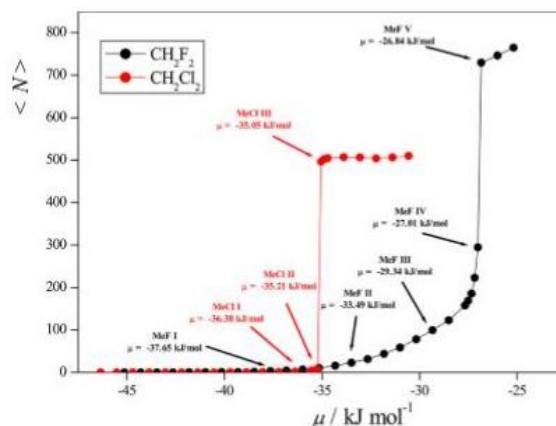

Az alábbi adszorpciós izoterma mutatja a számítási eredményeinket. Ezen az adszorbeálódott részecskék számát a kémiai potenciál függvényében ábrázoltuk. A metilén-klorid igen kis mértékben adszorbeálódik, lekondenzál, amelyhez tartozó kémiai potenciál értéke -35,13 kJ/mol. A metilén-fluorid esetén az adszorpciós réteg vastagsága folyamatosan nő, lényeges változás -27 kJ/mol kémiai potenciál esetén tapasztalható. A két molekula közötti különbséget indokolja a forráspontok különbsége. A metilén-kloridé 313,2K, míg a metilén-fluoridé 221,5K.

Az adszorpciós izotermát elemezzük a metilén-fluorid esetén öt, a metilén-klorid esetén három kémiai potenciál értékénél tovább finomítottuk a vizsgálatot, és adatokat gyűjtöttünk, majd megrajzoltattuk a felületen levő részecskék elhelyezkedését. A következő ábra ezt mutatja.

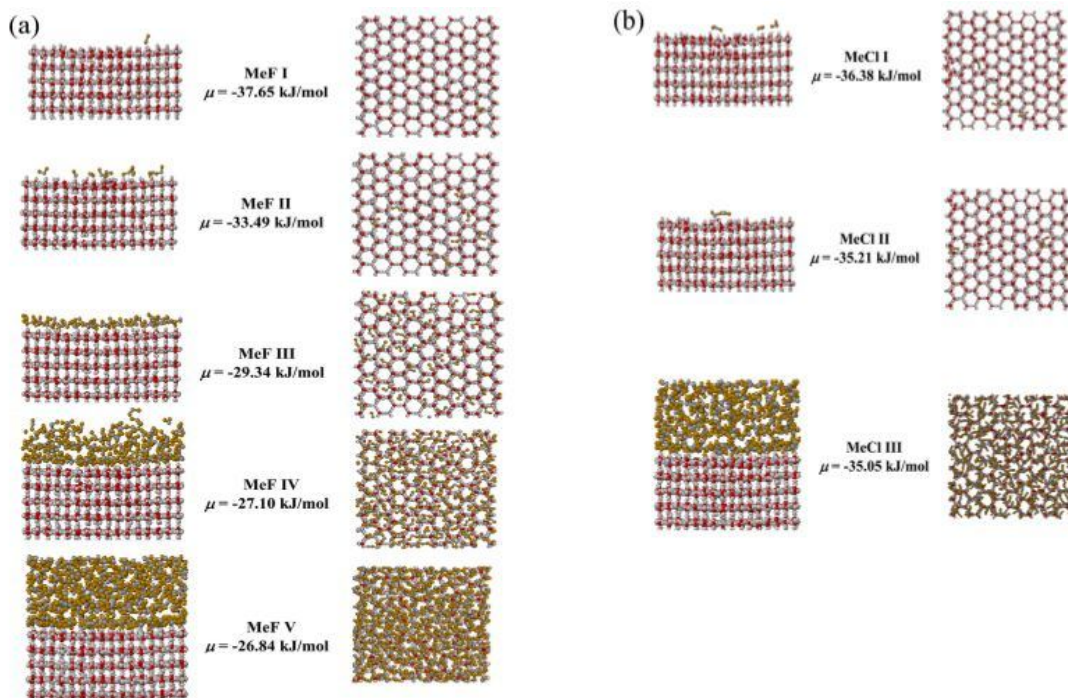

3. ábra: Az adszorpciós rétegek a metilén-fluorid (a) és a metilén-klorid (b) esetén. A bal oldali ábra oldalnézeten, a jobb oldali felülnézeten szemlélteti a rétegeket. A H, O, C és a F/Cl atomok színe sorrendben: világos szürke, piros, szürke és sárga. (Sumi, Picaud és Jedlovsky, 2015)

A továbbiakban meghatároztuk, hogy milyen a molekulák orientációja a jég felületén. A következő ábrán látható, hogy az első rétegben az egyik halogén atom helyezkedik el a vízmolekulákhoz közel, míg a másik halogén és a hidrogének távolabb (I). A másik lehetőség pedig (II), hogy a két halogén van a jég felszínhez közelebb, míg a két hidrogén velük szemben áll. Ekkor lehetőség adódik hidrogénkötés kialakítására a vízmolekulákkal, melyet az alábbi ábra mutat.

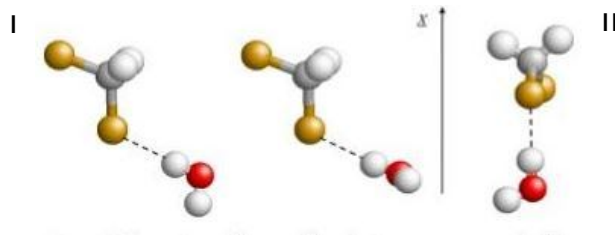

4. ábra: A metilén-klorid és a metilén-fluorid lehetséges elrendeződése a vízmolekulákkal az első adszorpciós rétegben. Az alkalmazott színek egyeznek a 3. Ábrán megjelöltekkel. (Sumi, Picaud és Jedlovsky, 2015)

### A kötési energiák vizsgálata

A molekulák közti kölcsönhatások vizsgálata során kitértünk egyrészt a metilén-klorid illetve a metilén-fluorid molekulák egymás közti, valamint a két molekula és a vízmolekulák közti kölcsönhatásokra. A teljes kötési energia a metilén-fluorid esetén  $-27\text{kJ/mol}$ , míg a metilén-kloridnál  $-20\text{kJ/mol}$ , amely indokolható azzal, hogy a fluor nagyobb elektronegativitású elem, így erősebb hidrogénkötés kialakításra képes, mint a klór. Ez azonban önmagában nem magyarázza az adszorpciós különbséget. Emellett lényeges, hogy a vizsgált molekulák egymás közti kölcsönhatása is különböző. Erre a többrétegű adszorpció esetén kapott görbék elemzése utal. A molekulák közti kötési energia kb. kétszer akkora a metilén-klorid esetén, mint a metilén-fluoridnál, ami okozhatja azt, hogy a metilén-klorid molekulák kevésbé adszorbeálódnak a jég felületén, mint a metilén-fluorid részecskéi.

### Milyen lehetőség van az eredmények középiskolai oktatásban való alkalmazására?

A tudományos megismerés elméletvezérelt folyamat, és nem az empiria által irányított. Természetesen a konstruktivizmus elismeri az empirikus tevékenység fontos szerepét, de úgy tartja, hogy ez önmagában nem jelenti az ismeretek forrását, pusztán az empirikus eredményekre építve nem lehet általánosításokat megfogalmazni.

A konstruktivizmusban az empirikus eljárások nem tekinthetők kiindulópontnak. A kémia tantárgy tanítása során is nagyon fontos a kísérletek bemutatása, elvégzése és elvégeztetése a tanulók által. De a megfigyelések során, a kísérlet elvégzésekor is lenni kell előzetes tudásnak, mert a folyamat önmagában is összetett tevékenység, hiszen felvetődik közben több kérdés. Például az, hogy mi a kísérlet elvégzésének célja, mit szeretnénk megfigyelni, milyen eszközöket használunk, milyen más eszközökkel lehetne helyettesíteni az előbbieket, mit bizonyíthatunk a kísérlettel stb. Az adott kísérlet elvégzése előtt már sok gyerek fejében előre lezajlik a folyamat, van elképzelése arról, hogy mit fog látni, és gyakran már magyarázatot is előre megalkot.

A hagyományos pedagógia alapján a megfigyelés általános képesség, amely valamilyen elvont formában létezik a tudatunkban. A konstruktivista felfogás szerint ez hibás, mert a megfigyelés sikere nem attól függ, hogy mennyire képes valaki egy műveletet végrehajtani, hanem attól, hogy milyen előzetes feltevése van a megfigyelt jelenséggel kapcsolatban, és a vizsgálat során mire koncentrálni, figyelni, milyen módszert alkalmaz és mit hagy figyelmen kívül, vagyis „nincs elméletfüggetlen, előzetes megfontolásoktól mentes empiria” (Nahalka, 2002).

A konstruktív gondolkodásban a gyakorlati, használható tudás kerül előtérbe, olyan ismeretrendszer kiépítése a cél, amely magas szinten szerveződve képességként jelenhet meg. Fontos, hogy a gyerekek a tanulás során életszerű szituációkban jussanak hozzá az új ismeretekhez. Az ilyen, életközeli kontextusok alkalmazásával az értelmes tanulás feltételei valósulnak meg, ezáltal az új tudás lehorgonyozása is biztosabb lehet. Valószínű, hogy az

elsajátított új tudás más tudásrendszer elemeihez is kapcsolódik, azokat is erősíti. A tanulás egy dinamikus folyamat. Ebben a Piaget-féle gondolatokkal való azonosulás látható. A konstruktivizmus szót is ő használta először.

A kontextuselv mellett fontos a konstruktivista pedagógiában a többféle megközelítés elve is. Egyszerűsítve ez azt jelenti, hogy az új ismeret többször is előfordul a tanulás folyamatában, többféle kontextusban is előfordul, többféle megközelítésben is szerepel (akár más tantárgy keretein belül is). Eszerint alkalmazza azt, amit más didaktikai rendszerek is, vagyis hogy biztosítani kell elegendő időt az új fogalmak megértésére, elmélyülésére. Így azt tartja, hogy a tudáskonstrukció az absztrakttól a konkrét felé haladva valósul meg, és nem fordítva. Már a kisgyermek is „ismernek” bonyolult fogalmakat, de elvont formában, és a fogalmak megtöltődnek tartalommal, az absztrakt fokozatosan válik konkréttá, vagyis nem a konkrét hozza létre az absztraktat.

Az adszorpció egyike azon jelenségeknek, amelynek megértése könnyíthető, ha konkrét vizsgálati eredményeket mutatunk be, így segítve a konstruálás folyamatát. Ha a fogalom bemutatása után közösen próbálunk meg hétköznapi példákat felsorakoztatni, akkor a diákok sok olyan helyzetet is meg tudnak majd magyarázni, amelyet már tapasztaltak, de nem gondolták át, hogy mi mehetett végbe közben. Ilyenek pl.: az ételek átveszik egymás szagát a hűtőszekrényben, ha nem fedjük le azokat, a dohányfüst megkötődik a hajon és a ruházaton, vagy a festékanyagok megkötődnek a ruha szálain. Ezen keresztül a fizikai és kémiai adszorpció is bemutatható, szemléltethető a kettő közötti különbség. A gyerekek egyre több hasonló példát említenek, és így az előzetes tudásukra építve, gyakran azt pontosítva vagy átalakítva maguk konstruálják meg azt a tudást, amelyet feltehetően sikerrel fognak alkalmazni a biológia, a fizika és a kémia tantárgy adott keretei között, sőt hétköznapiak során is.

Az alkalmazott módszerek eredményeképpen valóban bekövetkezhet a konceptuális váltás, vagyis a tanulás során a gyerekekben megváltozhat a belső kognitív struktúra, így az adott tudásterületen az információ feldolgozásának egy új alapja, bázisa alakulhat ki. A konceptuális váltás bekövetkezésének alapvető feltétele, hogy a tanulók motiváltak legyenek, és olyan szociális közegben, társas környezetben tanuljanak, amely ösztönzi őket az új elmélet, ismeret megértésére és elfogadására.

A szimulációs módszerrel vizsgált folyamatok eredményével lehetőség adódik olyan folyamat szemléltetésére, amely a tapasztalatra épül, bizonyítható, hiteles és tudományos. Szemben áll minden olyan áltudományos gondolkodással, amely feltételezéseken alapul, hitelessége megkérdőjelezhető.

### Irodalomjegyzék:

- Allen, M. P.; Tildesley, D. J. *Computer Simulation of Liquids*; Clarendon: Oxford, 1987.
- Jedlovszky Pál (2006): *Rendezetlen kondenzált fázisok tulajdonságainak vizsgálata számítógépes szimulációs módszerekkel*. URL: <http://real-d.mtak.hu/235/>
- Korom Erzsébet (2005): *Fogalmi fejlődés és fogalmi váltás*. Műszaki Könyvkiadó, Budapest.
- Nahalka István (1995): A természettudományos nevelés és a tudományelméletek. *Magyar Pedagógia*, 1995. 3-4. Sz., 229-250. Old.
- Nahalka István (1997): Konstruktív pedagógia – egy új paradigma a láthatáron (I.). *Iskolakultúra*, 1997/2, 21-33.old.
- Nahalka István (1997): Konstruktív pedagógia – egy új paradigma a láthatáron (II.). *Iskolakultúra*, 1997/3, 22-40. Old.
- Nahalka István (1997): Konstruktív pedagógia – egy új paradigma a láthatáron (II.). *Iskolakultúra*, 1997/4, 3-20. Old.
- Nahalka István (2002): *Hogyan alakul ki a tudás a gyerekekben. Konstruktivizmus és pedagógia*. Nemzeti Tankönyvkiadó, Budapest.

- Sumi, I. Picaud, S. És Jedlovsky, P. (2015): Adsorption of Methylene Fluoride and Methylene Chloride at the Surface of Ice under Tropospheric Conditions: A Grand Canonical Monte Carlo Simulation Study. *J. Phys. Chem. C* **2015**, 119, 17243–17252
- Zoller Katalin (2011): A Tanulási Környezet Az Alkalmazott Oktatáskutatásban The Learning Environment In The Applied Educational Research. *PedActa*, ISSN: 2248-3527

Lektorálta: Dr. Mészáros Sándor

### 1. Bevezetés

Az Európai Unióban számos uniós szintű jogszabály garantál fogyasztói jogokat és szolgálja a fogyasztók védelmét. A tagállami villamosenergia- és földgáz piacok megnyitása óta azonban az általános szabályok<sup>1</sup> mellett ágazat specifikus fogyasztói jogok is megilletik a fogyasztókat az energiaszolgáltatásokkal és azok igénybevételeivel összefüggésben. A tanulmányom célja, hogy bemutassam ez utóbbi speciális rendelkezéseket<sup>2</sup>. Ennek érdekében áttekintem a hatályos és az ahhoz vezető irányelvi rendelkezéseket, valamint az energiaunió, az Európai Unió legújabb keretstratégiájában vázoltak alapján a várható fejleményeket.

Az energiafogyasztókat megillető jogokat három csoportba soroltam. Az első csoportba tartozók az energiaszolgáltatásokhoz való hozzáférést garantálják. A második csoportba tartozók az energiafogyasztással kapcsolatos jogokat foglalják magukban. Végül a harmadik csoportba a vitarendezéssel kapcsolatos jogokat soroltam.

### 2. Az energiaszolgáltatásokhoz való hozzáférés

A speciális energetikai fogyasztói jogok első csoportja a szolgáltatáshoz való hozzáférésre vonatkoznak. Ezek egyrészt az energiahálózatokhoz való csatlakozást, másrészt a szolgáltatóválasztás és szolgáltatóváltás jogát garantálják a fogyasztók számára. Megjelenésük a tagállami villamosenergia- és földgázpiacok megnyitásához fűződik, így időrendben is az első ágazati fogyasztói jogoknak tekintendők.

#### 2.1. Az energiahálózatokhoz való csatlakozás joga

Az energiahálózathoz való csatlakozás egy kettős jogosultságot foglal magában. Egyrészt jogot biztosít a fogyasztónak a helyi hálózathoz (ún. Elosztó hálózat) való rácsatlakozásra, majd ezt követően a hálózat használatára.

A hatályos tagállami szabályozás alapját az Európai Unió 2009-es harmadik energiacsomagja képezi. A szabályozás magját az első energiacsomag rendelkezései adják, amelyet a második energiacsomag rendelkezései tovább formáltak a következők szerint. Az Európai Unió az 1996-1998 közötti időszakban az első energiacsomag két irányelvvel<sup>3</sup> kötelezte a tagállamokat az energiapiacaik fokozatos megnyitására, azaz a piacaik liberalizációjára. A piacnyitással egyidejűleg rendelkezés született a hálózatokhoz való hozzáférés alapvető szabályairól, amely alapján az energiahálózatok üzemeltetőinek az irányelvi rendelkezések szerint garantálniuk kellett a hálózatokhoz való hozzáférést tárgyilagos, átlátható és megkülönböztetéstől mentes feltételekkel. Ez a rendelkezés tekinthető a hálózathoz való csatlakozás joga kezdeti formájának.

A jelenleg is alkalmazandó harmadik energiacsomag vonatkozó irányelvi<sup>4</sup> rendelkezések szerint a hálózathoz való csatlakozás tekintetében az elosztó hálózatot üzemeltető társaságoknak

---

<sup>1</sup> 1) Az Európai Parlament és a Tanács 2011. október 25-i, 2011/83/EU irányelve a fogyasztók jogairól, a 93/13/EGK tanácsi irányelv és az 1999/44/EK európai parlamenti és tanácsi irányelv módosításáról, valamint a 85/577/EGK tanácsi irányelv és a 97/7/EK európai parlamenti és tanácsi irányelv hatályon kívül helyezéséről. 2) Az Európai Parlament és a Tanács 2005. május 11-i, 2005/29/EK irányelve a belső piacon az üzleti vállalkozások fogyasztókkal szemben folytatott tisztességtelen kereskedelmi gyakorlatairól, valamint a 84/450/EGK tanácsi irányelv, a 97/7/EK, a 98/27/EK és a 2002/65/EK európai parlamenti és tanácsi irányelvek, valamint a 2006/2004/EK európai parlamenti és tanácsi rendelet módosításáról. 3) A Tanács 1993. április 5-i 93/13/EGK irányelve a fogyasztókkal kötött szerződésekben alkalmazott tisztességtelen feltételekről

<sup>2</sup> A tanulmányomban a fogyasztói jogokat a lakossági (háztartási) fogyasztók tekintetében elemzem.

<sup>3</sup> Az Európai Parlament és a Tanács 1996. december 19-i 96/92/EK irányelve a villamos energia belső piacára vonatkozó közös szabályokról szóló, valamint az Európai Parlament és a Tanács 1998. június 22-i, 98/30/EK irányelve a földgáz belső piacára vonatkozó közös szabályokról.

<sup>4</sup> Az Európai Parlament és a Tanács 2009. július 13-i, 2009/72/EK irányelve a villamos energia belső piacára vonatkozó közös szabályokról és a 2003/54/EK irányelv hatályon kívül helyezéséről, valamint az Európai Parlament

(elosztók) hozzáférést kell biztosítaniuk a fogyasztók számára, és megfelelő információkkal kell ellátniuk őket a hatékony hozzáférés kérdésében.

A hálózatra való hozzáférés tekintetében garantálniuk kell a tagállamoknak, hogy az nyilvános tarifákon alapszik, mind maga a rácsatlakozás, mind pedig azt követően a hálózat használata során. A tarifákat objektív módon, diszkrimináció nélkül kell az egyes fogyasztók vonatkozásában alkalmazni. További garancia, hogy a tarifákat vagy azok kiszámításának alapját képező módszertanokat és feltételeket a piac felügyeletét ellátó nemzeti szabályozó hatóságoknak kell – a tagállam döntése szerint – jóváhagyniuk vagy megállapítaniuk. A hálózathoz való hozzáférést az elosztók csak objektív, műszakilag, technikailag és gazdaságilag megfelelően alátámasztott okok alapján tagadhatják meg. Megtagadás esetén az elosztóknak érdemi tájékoztatást kell adniuk a hozzáférés biztosítása érdekében szükséges lépésekről, illetve a tagállamoknak biztosítaniuk kell a fogyasztók számára vitarendezési eljárások (pl. panasz) elérhetőségét.

A tarifákon túl a nemzeti szabályozó hatóságok folyamatos piacfelügyeletet gyakorolnak, és ennek keretében ellenőrzik az elosztók tevékenységét.

## 2.2. A szolgáltatóválasztás és a szolgáltatóváltás joga

A szolgáltatóválasztás joga – amint azt neve is mutatja – a fogyasztó azon jogát jelenti, hogy szabadon megválaszthassa azt, hogy a szükséges energiát a szabad piacon melyik szolgáltatótól, azaz kereskedőtől szeretné beszerezni, legyen a kereskedő akár az adott tagállamban vagy akár egy másikban.<sup>5</sup> Ezen jog továbbgondolását jelenti a szolgáltatóváltás joga, amely alapján megilleti a fogyasztót az a jog is, hogy bármikor külön díj nélkül szolgáltatót válthasson.

A hatályos szabályozást e fogyasztói jog tekintetében is a harmadik energiacsomag határozzák meg, azonban alapja ebben az esetben is a korábbi szabályozási csomagokhoz kötődik. Az első energiacsomag a fokozatos piacnyitás előírásával egyidejűleg bevezette a feljogosított fogyasztó fogalmát, akiknek köre a liberalizáció előrehaladtával szélesedett. Ezek a fogyasztók voltak azok, akik tekintetében a tagállamoknak biztosítaniuk kellett a szabad piacon – azaz bármely kereskedőtől – történő energiavásárlás lehetőségét. A 2003-as második energiacsomagban<sup>6</sup> a feljogosított fogyasztók körének további szélesítése pontos ütemezéssel társult. Így míg kezdetben a feljogosított fogyasztók köre az ipari nagyfogyasztókat foglalta magában, ma már minden fogyasztót megillet a szolgáltatóválasztás joga.<sup>7</sup>

A második energiacsomag már megemlítette, azonban részletes kifejtése okán a harmadik energiacsomag újdonságának tekinthető a szolgáltatóváltás joga, mint a szolgáltatóválasztás jogának kiteljesedése és valódi továbbgondolása. A hatályos irányelvi szabályozás alapján a tagállamoknak biztosítaniuk kell hazai szabályozásukban, hogy a fogyasztók, – azon túl, hogy szabadon választhassák meg kereskedőjüket – ha úgy döntenek, akkor a korábbi helyett egy másik kereskedőtől szerezhessek be az energiát. Tehát szabadon válthassanak kereskedőt. A szabad szolgáltatóváltás magában foglalja, hogy annak díjmentesek kell lennie. A szolgáltatók nem támaszthatnak a fogyasztóval szemben a szolgáltatóváltással összefüggésben

---

és a Tanács 2009. július 13-i, 2009/73/EK irányelve a földgáz belső piacára vonatkozó közös szabályokról és a 2003/55/EK irányelv hatályon kívül helyezéséről.

<sup>5</sup> Tágabb értelemben a szolgáltatóválasztás joga a termelőtől vagy akár az energiatőzsdékről való közvetlen beszerzést is magában foglalja. A lakossági fogyasztók tekintetében azonban a termelőtől és az energiatőzsdékről való közvetlen beszerzés lehetősége inkább elméleti jellegű, így a továbbiakban csak a szolgáltatóktól való energiavásárlással foglalkozom.

<sup>6</sup> Az Európai Parlament és a Tanács 2003. június 26-i, 2003/54/EK irányelv a villamos energia belső piacára vonatkozó közös szabályokról és a 96/92/EK irányelv hatályon kívül helyezéséről, valamint az Európai Parlament és a Tanács 2003. június 26-i, 2003/55/EK irányelve a földgáz belső piacára vonatkozó közös szabályokról és a 98/30/EK irányelv hatályon kívül helyezéséről.

<sup>7</sup> A második energiacsomag irányelvei mind a hálózatokhoz való csatlakozás, mind pedig a feljogosított fogyasztók tekintetében tartalmaztak további rendelkezéseket. A feljogosított fogyasztók körének további szélesítése tekintetében pontos ütemezés került meghatározásra: az irányelvek kimondták, hogy a tagállamoknak gondoskodniuk kell arról, hogy 2004. július 1-jétől meghatározott fogyasztás felett, 2007. július 1-jéig fogyasztástól függetlenül minden nem háztartási fogyasztó, majd 2007. július 1-jét követően már a háztartási fogyasztók is szabadon megválaszthassák, hogy melyik szolgáltatótól szerzik be az energiát.

többletkövetelményeket, és magának a szolgáltatóváltásnak három héten belül le kell bonyolódnia. Továbbá a fogyasztó a szolgáltatóváltást követő legfeljebb hat héten belül meg kell, hogy kapja a korábbi kereskedőjétől a végső elszámolást. Mindezek feltétele, hogy a fogyasztó a kereskedelmi szerződésében foglalt feltételeknek eleget tegyen, így pl. a felmondási időre vonatkozó feltételeket<sup>8</sup> tartsa be, illetve ne legyen díjhátraléka.

A szolgáltatóválasztás és szolgáltatóváltás joga képezi az „érem másik oldalát”. Tehát azon túl, hogy szabadon csatlakozhatnak a hálózathoz a fogyasztók, az is garantálva van számukra, hogy a hálózatokon keresztül érkező energiaforrások értékesítőjét is szabadon megválaszthassák. Mindezek lehetővé teszik a fogyasztók számára, hogy hozzáférhessenek az immár liberalizált, szabad piac kínálta lehetőségekhez, így a kedvezőbb árú és feltételekkel szolgáltatott energiához.<sup>9</sup>

### **3. Az energiafogyasztással kapcsolatos jogok**

Az energiafogyasztói jogok – mind időbeni megjelenését, mind pedig tartalmát tekintve – következő csoportja az energiafogyasztással kapcsolatos jogok adják. E körben négy jogot különböztettem meg: a védendő fogyasztókra vonatkozó speciális jogok, megfelelő tájékoztatáshoz való jog; a fogyasztással és számlázással kapcsolatos jogok, valamint az energiahatékonysággal összefüggő jogok. Ezen jogok tekintetében – az energiahatékonysággal kapcsolatos jogok kivételével – a szabályozás kezdete a második energiacsomag irányelveihez kötődik. A hatályos tagállami szabályozás alapját pedig a harmadik energiacsomag, illetve az energiahatékonysággal összefüggő jogok tekintetében az energiahatékonysággal kapcsolatos irányelvek rögzítik.

#### **3.1. A védendő fogyasztókra vonatkozó speciális jogok**

A 2009-es irányelvi rendelkezések szerint a tagállamoknak gondoskodniuk kell arról, hogy a lakossági fogyasztók könnyen összehasonlítható, átlátható és tisztességes árakon juthassanak meghatározott minőségű energiához. Az irányelvek olvasatában ez az egyetemes szolgáltatási kötelezettség. A lakossági fogyasztók egyetemes szolgáltatás keretében történő ellátása céljából végső menedékes szolgáltatót jelölhetnek ki. Egyetemes szolgáltatás esetén biztosítani kell, hogy a szolgáltatással kapcsolatos jogosultságokról tájékoztatást kapjon fogyasztó. Ezen túl szól az irányelv az ún. Védendő fogyasztókról. A tagállamok kötelezettsége és joga, hogy a nemzeti sajátosságokat (lakosság, társadalmi sajátosságok, gazdasági sajátosságok, jogi-politikai keretek, éghajlat stb.) figyelembe véve meghatározzák a védendő fogyasztók fogalmát, és megfelelő intézkedéseket hozzanak védelmükben. A meghatározásnak alkalmasnak kell lennie e fogyasztók jogainak és kötelezettségeinek érvényesítésére. Továbbá figyelembe veheti az energiaszegénységet.

A védendő fogyasztók védelme az energetikai és energiahatékonysággal kapcsolatos eszközökön túl a szociális rendszeren keresztül valósulhat meg. A tagállamok közül jelenleg csak háromban – köztük Magyarország – van egzakt fogalom a védendő fogyasztókra. Ennek ellenére a tagállamok rendelkeznek speciális eszközökkel és politikákkal a kiszolgáltatott helyzetben lévő fogyasztók védelmére, leginkább az energetikai és a szociális politikák együttesével. A védelem alapját leginkább a szociális helyzet (jövedelem, eltartottak száma stb.) vagy a valamilyen fizikai fogyatékoság képezi. A védelem eszközei így széles skálán mozognak: állami szociális juttatások, részletfizetés vagy fizetési haladék biztosítása, kikapcsolási tilalom kritikus esetekben és időszakokban, ún. Előre fizetős mérő biztosítása<sup>10</sup>, nagyobb betűmérettel vagy braille írással nyomtatott számlák, mérőóra áthelyezése megfelelő magasságba stb.<sup>11</sup>

<sup>8</sup> A szolgáltatóváltást kizáró szerződési feltétel nem megengedett, azonban a hűségidő előírása elfogadott.

<sup>9</sup> Ezek mellett a tagállamoknak biztosítaniuk kell az egyetemes szolgáltatást, és ennek érdekében végső menedékes kereskedőt jelölhetnek ki. Így teljes mértékben kiépített a jogi keret ahhoz, hogy valamennyi lakossági fogyasztó hozzáférhessen az energiaszolgáltatáshoz. Lásd: 3.1. pont

<sup>10</sup> Lényege leginkább a feltölthető mobilkártyákkal ragadható meg. A lakossági fogyasztó olyan mennyiségű energiát tud elfogyasztani, amelyet előre kifizetett. A kreditek felhasználását követően további energiafogyasztásra csak újabb feltöltést követően kerülhet sor. Az eszköz a védendő fogyasztóknak lehetőséget biztosít a fogyasztásuk jobb



### 3.2. A megfelelő tájékoztatáshoz való jog

Ez a jog elsősorban a szerződéskötéssel és szerződésmódosítással kapcsolatos speciális jogosultságokat foglalja magában. Az irányelv a szerződések minimális kötelező tartalmi elemeit nyolc pontban sorolja fel. A kötelező szerződéses tartalom keretében olyan alapvető információkat kell feltüntetniük a kereskedőknek, mint a nevük és címük, a nyújtott energiaszolgáltatás tartalma és színvonala, az alkalmazott tarifák, a szerződés módosításával kapcsolatos rendelkezések, avagy a vitarendezési eljárásokról való tájékoztatás.<sup>12</sup> A feltételeknek tisztességesnek és a szerződéskötést megelőzően megismerhetőeknek kell lenniük a fogyasztók által.<sup>13</sup> Az általános alapvető információkat a szolgáltatóknak a számlákon és a honlapjukon is elérhetővé kell tenniük. Amennyiben a szerződési feltételekben módosításra kerül sor, arra külön, megfelelő időben és átlátható módon fel kell hívnia a kereskedőnek a fogyasztók figyelmét. Különösen igaz ez a tarifaváltozásokra. Amennyiben a fogyasztók a módosításokkal nem értnek egyet, biztosítani kell számukra a szerződés felmondásának lehetőségét. A fentiek mellett a kereskedők által alkalmazott általános szerződési feltételeknek is tisztességesnek és áttekinthetőnek kell lenniük. A tagállamoknak meg kell követelniük a világos és érthető megfogalmazást, a terjedelmesség vagy megfogalmazás módja miatt azok nem szolgálhatnak „nem szerződéses” korlátokként. Védeni kell a fogyasztókat nemcsak a tisztességtelen szerződési feltételektől, hanem a tisztességtelen értékesítési módszerektől is. További jogosultsága a fogyasztónak, hogy többféle fizetési mód közül választhat, és azok nem tehetnek indokolatlan különbséget a védelemre szoruló fogyasztók körében. Itt elsősorban az indokolatlan különbségen van a hangsúly: eltérés lehet az egyes fizetési módok kínálta előnyök között, de azon az alapon, hogy valaki védendő fogyasztó, nem korlátozható a díjfizetési módot választásában.<sup>14</sup>

A megfelelő tájékoztatással kapcsolatos az ún. Európai energiafogyasztói ellenőrző lista is. A lista különlegessége abban rajlik, hogy annak megalkotása – megfelelő konzultációs folyamatot követően – az Európai Bizottság feladata. A listának közérthető módon, gyakorlati tájékoztatást kell nyújtania az energiafogyasztóknak a jogaikról. A lista fogyasztókkal történő megismertetéséről és nyilvánosságra hozataláról a tagállamoknak kell gondoskodniuk. Ez a fogyasztóvédelmi hatóságokon, a nemzeti szabályozó hatóságokon és az egyes energiapiaci szereplőkön keresztül is megvalósítható, ahogy ez Magyarország esetében is történt.<sup>15</sup>

### 3.3. A fogyasztással és számlázással kapcsolatos jogok

A fogyasztással kapcsolatos jogok elsősorban az energiafogyasztás méréséhez és az energiafogyasztással kapcsolatos tájékoztatáshoz kapcsolódnak. A számlázással kapcsolatos jogok a kiállított számlák gyakoriságára és a számlázás alapjául szolgáló adatokra vonatkoznak.

A harmadik csomaghoz tartozó irányelvek a fogyasztással és számlázással kapcsolatos jogokat együtt kezelik. Az irányelvek az energiafogyasztás szabályozhatósága érdekében előírják, hogy fogyasztók díjmentesen hozzáférhetnek a fogyasztási adataikhoz, valamint a szolgáltatóknak a lakossági fogyasztók részére a tényleges fogyasztásukról és azok költségeiről – a tagállamok által meghatározott – gyakorisággal tájékoztatást kell adniuk, szintén díjmentesen. Már maga a fogyasztási adatok fogyasztó általi hozzáférhetőségét garantáló előírás is, de különösen a

---

beosztására és figyelemmel kísérésére, továbbá korlátot szabhat az esetleges eladósodásnak. Azonban nagyfokú veszélye, hogy – ha nincs pénz a további feltöltésekre – a fogyasztó „önkikapcsolását” eredményezi. Az előre fizetős mérők feltöltésének elmaradása nem kerül feljegyzésre, így ezen regisztrálatlan „önkikapcsolásokról” és a védendő fogyasztóiról a segítő, támogató szervezetek sokszor nem értesülhetnek.

<sup>11</sup> Vulnerable Consumer Working Group Guidance Document on Vulnerable Consumers [http://ec.europa.eu/energy/sites/ener/files/documents/20140106\\_vulnerable\\_consumer\\_report\\_0.pdf](http://ec.europa.eu/energy/sites/ener/files/documents/20140106_vulnerable_consumer_report_0.pdf) (2016.04.10.)

<sup>12</sup> Ezen kívül szerepel még a biztosított karbantartási szolgáltatások megnevezése, a nem megfelelő szintű szolgáltatás esetén nyújtott kártérítési esetkörök és a fogyasztói jogokról való megfelelő tájékoztatás.

<sup>13</sup> Az irányelvek külön rögzítik, hogy a távollévők között megkötött szerződések tekintetében a fogyasztót megilleti a szerződéstől való elállás joga a szerződés megkötését követően is. Jelenleg ez a szerződés megkötésétől követő 14. napon belül gyakorolható.

<sup>14</sup> Ide nem értve az előre fizetős mérőt.

<sup>15</sup> [http://www.nfh.hu/sites/default/files/Europai\\_Energiafogyasztoi\\_EllenorzoLista.pdf](http://www.nfh.hu/sites/default/files/Europai_Energiafogyasztoi_EllenorzoLista.pdf) (2016.04.20.)

tényleges fogyasztási adatok előírása – habár ezekben az irányelvekben nem került konkrétan kimondásra – feltételezi a felszerelt fogyasztásmérők meglétét. Ezt tovább erősíti azon előírás is, amely szerint a gyakoriságot a fogyasztásmérők műszaki képességeire is (ha van ilyen speciális tulajdonsága) figyelemmel kell meghatározni. Magától értetődő előírás, hogy ha már a fogyasztó külön díjfizetés nélkül hozzáfér a fogyasztási adataihoz, akkor azok másik energiakereskedőnek történő átadásáról szintén további költségek nélkül rendelkezhet.

A fentiekben ismertetett irányelvi szabályozás mellett ki kell térni az energiahatékonysági irányelv<sup>16</sup> szerinti előírásokra is. Ezek az energiahatékonysági megfontoláson alapuló rendelkezések több, a harmadik energiacsomaghoz hasonló, szinte már párhuzamos elemet tartalmaznak<sup>17</sup>. Azonban ez a tagállami jogalkalmazás során – mivel egymással ellentétes rendelkezéseket nem tartalmaznak – nem okoz fennakadást, egyedül a jogalkotásban okozhat esetlegesen némi kihívást a közel párhuzamos rendelkezések ismétlés nélküli implementációja.

Az energiahatékonysági irányelvben a korábbiakban ismertetett irányelvi rendelkezésektől eltérően jól elkülöníthetőek egymástól a fogyasztásméréssel és a számlázással kapcsolatos rendelkezések<sup>18</sup>. További különbség, hogy e rendelkezések hatálya a villamosenergia- és földgázszektoron túl a meleg víz, a távhő, a távhűtési és egyes rendelkezések vonatkozásában a központi fűtésre is kiterjednek.<sup>19</sup>

A korábbiaktól eltérően a fogyasztással kapcsolatos jogosultságok között itt egyértelműen meghatározásra kerül a versenyképes árú, egyedi, a valódi fogyasztást tükröző fogyasztásmérők fogyasztóknál történő felszerelésének tagállami kötelezettsége.<sup>20</sup> A tagállamok a fogyasztásmérők biztosításától kizárólag műszaki vagy költséghatékonysági megfontolások<sup>21</sup> alapján tekinthetnek el. Két esetben azonban nem alkalmazhatják a kivételszabályt: új épületben létrehozott új csatlakozás esetén, vagy ha az adott épület jelentős felújításon megy keresztül.

Azoknál a tagállamoknál, ahol bevezetésre kerültek az ún. Okos mérők, az irányelv további speciális rendelkezéseket tartalmaz e mérők felszerelése, valamint a számlázás tekintetében is. A fogyasztási adatokhoz való hozzáférés és átadás ingyenessége tekintetében új elem, hogy az adatokat a fogyasztó most már energiahatékonysággal foglalkozó szervezetek számára is díjmentesen átadhatja. Ennek a gyakorlatban a fogyasztó számára jelenthet adminisztratív tehercsökkenést. A tarifákra vonatkozó információkat az összehasonlítást lehetővé tevő módon kell a kereskedőknek a fogyasztók rendelkezésére bocsátaniuk.

Érdekes módon az irányelv megkülönbözteti egymástól a rendszeres számlázást és a rendszeres számlainformációkat. Tényleges fogyasztáson alapuló számlát a szolgáltatóknak évente egyszer, számlainformációkat kérés esetén, illetve elektronikus számlázás esetén évente négyszer, egyéb esetben kétszer kell kibocsátaniuk. Álláspontom szerint ezek a rendelkezések egyáltalán nem szigorúak, meglátásom szerint a hazai szabályozáshoz hasonló havi számlázás nyújthat inkább megfelelő alapot az energiafogyasztás megfelelő nyomon követésére. Az energiahatékonysági irányelv is kimondja, hogy a fogyasztónak joga van a tényleges fogyasztáson alapuló számlákhoz és elszámoláshoz. De ezen a ponton tovább is megy: egyrésztől véghatáridőt tűz a megfelelésre (2014. December 31.), másrésztől kimondja, hogy a számla csak akkor alapulhat becslésen vagy általányszámlázáson, ha nem az elosztó nem olvasta le a fogyasztásmérőt vagy a fogyasztó nem diktálta be annak állását. Ebből az is következik, hogy a fogyasztó általi diktált fogyasztási adat

<sup>16</sup> Az Európai Parlament és a Tanács 2012. október 25-i 2012/27/EU irányelve az energiahatékonyságról, a 2009/125/EK és a 2010/30/EU irányelv módosításáról, valamint a 2004/8/EK és a 2006/32/EK irányelv hatályon kívül helyezéséről

<sup>17</sup> Az energiahatékonysági irányelv szerinti jogosultságokat pontosan a fentiek szerinti hasonlóságok miatt az energiahatékonysággal összefüggő jogok helyett a fogyasztás és számlázás körébe soroltam.

<sup>18</sup> Energhiatekonyságról szoló irányelv 9. cikk – fogyasztásmérés; 10. cikk – számlainformációk; 11. cikk – fogyasztási és számlainformációkhoz való hozzáférés.

<sup>19</sup> Tekintettel a területi korlátokra, elsősorban továbbra is a villamosenergia- és a földgáz területekre fókuszálók.

<sup>20</sup> A társasházak távfűtése, központi fűtése, távhűtése és meleg víz szolgáltatása esetében – tekintettel arra, hogy ezek a rendelkezések a korábbi irányelvi energiahatékonysági szabályozáshoz képest jelentős ágazati kiterjesztésnek számítanak – az egyedi mérők biztosításának határideje 2016. december 31.

<sup>21</sup> Ha nem áll arányban energiamegtakarítási potenciállal.

tényleges, fogyasztáson alapuló adatnak minősül. A számlainformációk tekintetében a minimális tartalmi elemeket az alábbiak szerint határozza meg az irányelv: 1) árak és a tényleges energiafogyasztás (ennek már a harmadik energiacsomag szerint is teljesülnie kellene) 2) összehasonlító – lehetőség szerint grafikus – adatok az előző évi fogyasztáshoz képest 3) energiahatékonysággal foglalkozó szervezetek, programok elérhetőségeinek feltüntetése. Ha a fogyasztó nem igazodik ki a számlán, akkor kérésre könnyen érthető magyarázatot kell kapnia a számláról és a fizetendő összegéről. Újdonság, hogy a fizetési módok tekintetében nevesítésre kerül az elektronikus számla (valamint számlainformációk) választásának lehetősége.

### 3.4. Az energiahatékonysággal összefüggő jogok

Az energiahatékonysággal összefüggő jogok közé a kereskedő által használt energiamixről való tájékozódás jogát, az okos mérőkkel<sup>22</sup> kapcsolatos rendelkezéseket, az energiahatékonysági uniós címkézési rendszert és az épületekre vonatkozó energetikai tanúsítványokat sorolom<sup>23</sup>.

Az energiamixről, valamint a felhasznált energia környezeti hatásairól (legalább a keletkezett CO<sup>2</sup> és radioaktív hulladék mennyiség) való tájékoztatást a harmadik energiacsomag irányelvi rendelkezéseinek megfelelően a számlán vagy ahhoz csatoltan kell feltüntetniük a kereskedőknek. Mind a két esetben a kulcsszavak a közérthetőség és az összehasonlíthatóság. Ezen túl a korábbiakban említettek szerint az energiahatékonysági irányelv szerint a számlához csatoltan tájékoztatást kell nyújtani a fogyasztók részére az energiahatékonysággal foglalkozó szervezetekről.

Magukkal az okos mérőkből kinyerhető és biztosítandó fogyasztási és számlázási adatokról az energiahatékonysági irányelv részletes rendelkezéseket tartalmaz, de az okos mérők felszerelésének kötelezettségéről csak a harmadik energiacsomag villamosenergia- és földgáz irányelvi rendelkezések. Ezek szerint a tagállamoknak 2012. Szeptember 3-ig költség-haszon elemzésen alapuló értékelést kellett készíteniük az okos mérési rendszerek bevezetésével kapcsolatban. A költséghatékony esetek tekintetében a tagállamoknak el kellett készíteniük a megvalósítás legfeljebb tízéves ütemtervét. Szankció csak a villamosenergia-szektor vonatkozásában került megállapításra: ha nem készült el a tagállami értékelés, akkor a tagállamnak 2020-ig valamennyi fogyasztói kör tekintetében legalább a fogyasztók 80 %-át el kell látnia okos mérőkkel. Pozitív értékelés esetén ezt a százalékos arányt csak a pozitívan értékelt fogyasztói körök tekintetében kell megvalósítani.

Míg az energiahatékonysági uniós címkézési rendszer<sup>24</sup> a villamos energiát használó elektromos berendezéseket sorolja osztályokba az energiafogyasztásuk szerint, addig az épületekre vonatkozó energetikai tanúsítványok<sup>25</sup> célja az, hogy lakóépület energiahatékonyságáról és az energiahatékonyság növeléséhez szükséges teendőkről, beruházásokról nyújtson tájékoztatást a fogyasztók számára az ingatlan adásvételekor vagy bérlesekor.

## **4. A vitarendezéssel kapcsolatos jogok**

A vitarendezéssel kapcsolatos jogok a szabályozás egészében érvényesülnek.<sup>26</sup> Mindenek előtt a fogyasztó panasszal élhet az kereskedője és az elosztója ellen. A számlán vagy a számlához csatoltan minden esetben tájékoztatni kell a fogyasztót jogairól és az igénybe vehető vitarendezési mechanizmusokról. A tagállamoknak biztosítaniuk kell a fogyasztó számára az

<sup>22</sup> A harmadik energiacsomag nem ad meghatározást az okos mérőkre. Az energiahatékonysági irányelv meghatározása szerint az okos mérési rendszer nem más, mint „az energiafogyasztás mérésére alkalmas olyan elektronikus rendszer, amely a hagyományos fogyasztásmérőhöz képest több információt biztosít, és amely az elektronikus kommunikáció valamely formáján keresztül képes adatok továbbítására és fogadására.”

<sup>23</sup> Terjedelmi korlátokra tekintettel, illetve arra, hogy az utóbbi két fogyasztói jog kevésbé szorosan kapcsolódnak a választott témához, részletes kifejtésükre nem kerül sor.

<sup>24</sup> Az Európai Parlament és a Tanács 2010. május 19-i, 2010/30/EU irányelve az energiával kapcsolatos termékek energia- és egyéb erőforrás-fogyasztásának címkézéssel és szabványos termékismertetővel történő jelöléséről

<sup>25</sup> Az Európai Parlament és a Tanács 2010. május 19-i, 2010/31/EU irányelve az épületek energiahatékonyságáról

<sup>26</sup> A hatályos tagállami szabályozás alapját a harmadik energiacsomag rendelkezései adják.

egyablakos ügyintézés lehetőségét. Azaz egy olyan kapcsolattartó pont kialakítását, ahol egy helyen átfogó tájékoztatáshoz juthat a fogyasztó a jogai, a vonatkozó jogszabályok és vitarendezési mechanizmusok tekintetében. Ezen túl a tagállamoknak biztosítaniuk kell a hagyományos bírósági út mellett hatékony, alternatív vitarendezési fórumot is: három hónapot ne haladja meg az eljárási határidő, valamint lehetőség legyen a fogyasztó számára történő kártérítés, visszatérítés megállapítására. Ezek a független szervezetek lehetnek a nemzeti szabályozó hatóságok, a fogyasztóvédelmi hatóságok vagy ún. Energiaügyi ombudsmanok. Magyarországon a panaszügy jellege szerint a lakossági fogyasztók a nemzeti szabályozó hatósághoz és a fogyasztóvédelmi hatóság fordulhatnak, míg például Belgiumban az energiaügyi ombudsman intézménye<sup>27</sup> működik.

## 5. A jövőbeli várható szabályozási irányok

A jövőbeli szabályozási irányokba betekintést az Európai Bizottság 2015 februárjában közzétett, energiaunióra vonatkozó csomagja szolgálhat. A csomag három közleményből áll<sup>28</sup>. A következőkben röviden az energiaunió c. Keretstratégiával<sup>29</sup> foglalkozom.

A keretstratégia kommunikált központi eleme a fogyasztó. Célja, hogy a fogyasztókat biztonságos, fenntartható, versenyképes és megfizethető energiával lássa el, létrehozson egy gazdaságilag erősebb Európai Uniót, és lépéseket tegyen előre az energiabiztonság és az éghajlatváltozás elleni küzdelemben is. Mindezek érdekében számos területet áttekint a keretstratégia, és a legtöbb pont tekintetében jelentős módosításokra tesz javaslatot. A fogyasztói jogok tekintetében négy kérdéskört érint. Ezek a szolgáltatóváltás; a védendő fogyasztók; az okos mérés és az energiaárak.

A keretstratégia egyértelmű célul tűzi ki a hatályos európai uniós energetikai joganyag érvényre juttatását. E cél megvalósítása keretében szól arról, hogy habár a harmadik energiacsomag irányelvei előírják a három héten belül lezajló szolgáltatóváltást, a gyakorlatban az mégis bonyolult, illetve nem minden esetben zajlik díjmentesen.

A védendő fogyasztók kapcsán szól az dokumentum energiaszegénységről, és annak lehetséges európai uniós szintű meghatározásának elemeiről. A vonatkozó megállapítások szerint az energiaszegénység alapvetően a szociális ellátórendszeren keresztül kezelendő. Az energiapiaci eszközök – különösen a szabályozott árak – nem megfelelő szabályozási eszközök. Ha a tagállam mégis árakhoz kapcsolódó energiapolitikai eszközökkel kíván élni, akkor elsősorban a szolidaritáselvű díjszabályozás és az energiaszámlákra biztosított célzott kedvezmények elfogadottak.

A fogyasztói érdekek védelme és a fogyasztók helyzetének javítása érdekében a fogyasztókat el kell látni érthető, összehasonlítható és könnyen hozzáférhető információkkal, mondja a keretstratégia. Cél, hogy a fogyasztók minél inkább bevonásra kerüljenek a piaci folyamatokba: így a keresletoldali intézkedésekbe, az azokat támogató technológiákba, így az okos mérők alkalmazásába is. A fentiek megvalósítása érdekében a keretstratégia szerint tovább kell ösztönözni az okos mérők tagállami bevezetését és a fogyasztók körében történő elterjedését.

Végül a visszatérve a szabályozott árak kérdésére<sup>30</sup>, a dokumentum hangsúlyozza, hogy az Európai Bizottság azon törekvését, hogy a tagállamok a szabályozott energiaárak kivezetésére minél előbb adjanak kivezetési ütemtervet.

A fenti, keretstratégiában felvetett kérdések a hatályos szabályozás több ponton történő felülvizsgálatát vetítik elő, magukban foglalva a harmadik energiacsomag irányelveit és az energiahatékonysági irányelvet is. A jelenleg látható irányok szerint a felülvizsgálat célja a

<sup>27</sup> <http://www.neon-ombudsman.org/> (2016.04.10.)

<sup>28</sup> 1) Az energiaunió keretstratégiája 2) Párizsi Jegyzőkönyv – terv a globális éghajlatváltozás 2020 utáni kezelésére 3) Az energiahálózatok összekapcsolására vonatkozó 10%-os célkitűzés elérése – Az európai villamosenergia-hálózat felkészítése a 2020. évre

<sup>29</sup> COM(2015) 80 final

<sup>30</sup> Az Európai Bizottság a liberalizáció kezdetétől hangsúlyozza a piaci árak elsőbbségét: a szabályozott árak rövid távon a fogyasztók érdekeit szolgálhatják, azonban álláspontja szerint hosszú távon negatív hatással bírnak. Mindezek ellenére több tagállam alkalmaz jelenleg is valamilyen formában szabályozott energiaárakat.

szabályozás szigorítása. Ez egyes esetekben támogatható, így például a számlázás gyakorisága. Egyes esetekben inkább semleges hatással járhat, így például a szolgáltatóváltás további lépéseinek részletezése. Míg több esetben a felülvizsgálat a kérdésben gyakorolt tagállami hatáskörök esetleges csorbulását hozhatja magával, gondoljunk például a védendő fogyasztói kör meghatározásával kapcsolatos vizsgálatokra, az energiaszegénységgel kapcsolatos uniós szintű szabályozási felvetésekre, avagy az okos mérők bevezetésének kérdésére.

### **Források**

- Az energiaunió c. Keretstratégia COM(2015) 80 final
- Az Európai Parlament és a Tanács 1996. December 19-i 96/92/EK irányelve a villamos energia belső piacára vonatkozó közös szabályokról szóló
- Az Európai Parlament és a Tanács 1998. Június 22-i, 98/30/EK irányelve a földgáz belső piacára vonatkozó közös szabályokról
- Az Európai Parlament és a Tanács 2003. Június 26-i, 2003/54/EK irányelv a villamos energia belső piacára vonatkozó közös szabályokról és a 96/92/EK irányelv hatályon kívül helyezéséről
- Az Európai Parlament és a Tanács 2003. Június 26-i, 2003/55/EK irányelve a földgáz belső piacára vonatkozó közös szabályokról és a 98/30/EK irányelv hatályon kívül helyezéséről.
- Az Európai Parlament és a Tanács 2009. Július 13-i, 2009/72/EK irányelve a villamos energia belső piacára vonatkozó közös szabályokról és a 2003/54/EK irányelv hatályon kívül helyezéséről
- Az Európai Parlament és a Tanács 2009. Július 13-i, 2009/73/EK irányelve a földgáz belső piacára vonatkozó közös szabályokról és a 2003/55/EK irányelv hatályon kívül helyezéséről
- Az Európai Parlament és a Tanács 2010. Május 19-i, 2010/30/EU irányelve az energiával kapcsolatos termékek energia- és egyéb erőforrás-fogyasztásának címkézéssel és szabványos termékismertetővel történő jelöléséről
- Az Európai Parlament és a Tanács 2010. Május 19-i, 2010/31/EU irányelve az épületek energiahatékonyságáról
- Az Európai Parlament és a Tanács 2012. Október 25-i, 2012/27/EU irányelve az energiahatékonyságról, a 2009/125/EK és a 2010/30/EU irányelv módosításáról, valamint a 2004/8/EK és a 2006/32/EK irányelv hatályon kívül helyezéséről
- <http://www.neon-ombudsman.org/> (2016.04.10.)
- [http://www.nfh.hu/sites/default/files/Europai\\_Energiafogyasztói\\_EllenorzoLista.pdf](http://www.nfh.hu/sites/default/files/Europai_Energiafogyasztói_EllenorzoLista.pdf) (2016.04.20.)
- Vulnerable Consumer Working Group Guidance Document on Vulnerable Consumers [http://ec.europa.eu/energy/sites/ener/files/documents/20140106\\_vulnerable\\_consumer\\_report\\_0.pdf](http://ec.europa.eu/energy/sites/ener/files/documents/20140106_vulnerable_consumer_report_0.pdf) (2016.04.10.)

Lektorálta: Dr. Fekete Béla

## Absztrakt

Traumatikus események átélése olyan idegrendszeri változásokhoz vezethet, melyek egy összetett tünetcsoport, a poszttraumás stressz zavar (*Posttraumatic Stress Disorder*, PTSD) kialakulását eredményezhetik. A betegség fő tünete a traumára emlékeztető környezetben kialakuló félelmi reakció. A trauma hatására az idegsejtek kommunikációjának szabályozásában kulcsfontosságú endokannabinoid (eCB) jelátvitel is zavart szenved, azonban e jelátvitelnek a PTSD kialakulásában betöltött szerepe részleteiben még nem ismert. Munkánk során a két ismert eCB, az anandamid (AEA) és a 2-arachidonoil-glicerol (2-AG) jelátvitelének szerepét vizsgáltuk hím Wistar patkányok segítségével a PTSD állatmodelljében, ahol a traumát elektromos sokkal váltottuk ki. Vizsgálatainkban szisztémásan vagy lokálisan, a *ventralis hippocampus*-ban (vHC), farmakológiai kezeléssel fokoztuk az AEA és a 2-AG jelátvitelét a traumát megelőzően. A félelmi kondicionálás során mértük az állatok akut félelmi reakcióját. A traumát követő 7 napon minden nap, illetve 28 nappal a félelmi kondicionálás után visszahelyeztük az állatokat a teszt környezetébe és vizsgáltuk a félelmi emlékek kioltódását valamint a félelmi reakció spontán visszatérését 28 nappal később. Vizsgálatunkban a 2-AG jelátvitel szisztémás fokozása csökkentette az akut félelmi reakció mértékét, míg ezt a hatást az AEA jelátvitel fokozása gátolta. A 2-AG jelátvitel lokális fokozása a vHC-ban az akut félelmi reakcióra nem volt hatással. Ezzel szemben az AEA jelátvitel lokális fokozása csökkentette az akut félelmi reakciót. A 2-AG jelátvitel szisztémás fokozása gyorsította a félelmi emlékek kioltódását, és 28 nappal később nem mértünk félelmi reakciót. Ezzel szemben az AEA jelátvitel szisztémás fokozása lassította a kioltódást, és a félelmi válasz visszatérését eredményezte. A két eCB jelátvitelének fokozása a vHC-ban a szisztémás hatásokkal megegyező hatásokhoz vezetett a kioltódás és a félelmi emlékek visszatérésének tekintetében. Eredményeink szerint a két eCB eltérően vesz részt a traumára adott félelmi reakciók szabályozásában. Rendszerszinten a 2-AG az akut félelmi reakciók fő szabályozóeleme, melynek hatásait az AEA képes modulálni. Bár az AEA a vHC-ban hatást gyakorol az akut félelmi reakciókra, ezt a hatást feltehetőleg más agyterületeken zajló eCB jelátviteli mechanizmusok modulálják. Továbbá mindkét eCB közreműködik a vHC-ban zajló folyamatokon keresztül a félelmi emlékek szabályozásában: a 2-AG elősegíti, az AEA gátolja a félelmi emlékek kioltódását.

## Bevezetés

Váratlan, elkerülhetetlen, nagy erejű, a teljes kiszolgáltatottság és életveszély átélésével járó traumatikus esemény(ek) hatására egy súlyos pszichiátriai betegség, a poszttraumás stressz zavar (*Posttraumatic Stress Disorder*, PTSD) alakulhat ki. A betegséget kiváltó traumatikus esemény lehet háború, fizikai vagy szexuális erőszak, emberrablás, baleset vagy természeti katasztrófa átélése [1]. A Mentális Betegségek Diagnosztikai és Statisztikai Kézikönyvének legújabb kiadása (*Diagnostic and Statistical Manual of Mental Disorders, fifth edition*, DSM-5) a PTSD-t a traumával és stresszorral összefüggő betegségek közé sorolja. A betegséget négy fő szimptóma jellemzi: 1. A trauma újbóli átélése a traumára emlékeztető kontextusban; 2. A traumára emlékeztető ingerek elkerülése; 3. A kognitív képességek és a kedélyállapot romlása; 4. Fokozott fiziológiás és pszichés feszültség (arousal), mely túlzott félelmi reakcióval és megnövekedett éberséggel jár [2]. Jellemző tünet a traumát követően hosszútávon is fennmaradó, a traumára emlékeztető környezetben fellépő félelmi reakció, a trauma újbóli

átélése. Ezért feltételezhetően a memóriafolyamatoknak fontos szerepe van a betegség kialakulásában és a patológias állapot hosszú távú fennmaradásában. Ezt alátámasztja, hogy a PTSD-vel diagnosztizált betegek traumatikus emlékei hosszú távon, változatlanul fennmaradnak, mely emlékek újbóli átélése az adott szituációban nem adekvát magatartást vált ki [3-5]. E folyamatban fontos szerepet tölthet be a *ventralis hippocampus* (vHC). Utóbbi agyterülethez köthető a környezettel társított félelmi emlékek előhívása [6, 7]. Továbbá ismert hogy a PTSD-ben szenvedő betegekben az eCB rendszer működése is megváltozik, melynek célzott manipulációja ideális terápiás kiegészítő lehetőséget nyújthat az expozíció alapuló kognitív viselkedésterápia alkalmazása során [8, 9].

A korábbi tanulmányok alapján ismert, hogy a traumatikus élményekre adott viselkedési reakciók szabályozásában, valamint a félelmi memória kialakulásában az eCB rendszer fontos szerepet játszik [9]. A CB1 kannabinoid receptor (CB1R) farmakológiai manipulációi a traumát megelőzően befolyásolják a környezettel társított félelmi memória kialakulását. A CB1R agonista WIN55212-2 gátolta a kontextuális félelmi emlékek kialakulását, míg az antagonistá Rimonabant ezt a hatást megszüntette [10]. Az inverz agonista AM251 fokozta a környezettel társított félelmi memória kialakulását [11]. A félelmi memória kioltódását is befolyásolja a CB1R aktiváció. A memória kioltódási paradigmát megelőzően beadott CB1R antagonisták gátolták [12, 13], míg a CB1R agonisták fokozták a félelmi emlékek kioltódását, melyek hatása hosszú távon is fennmaradt [13].

Habár a CB1 receptor direkt manipulációi lehetőséget nyújtanak az eCB rendszer vizsgálatára, az endogén CB1R ligandumok, azaz az anandamid (AEA) és a 2-arachidonoil-glicerol (2-AG) specifikus szerepe a félelmi válaszreakciók kialakulásában még nem tisztázott. A két eCB hatásának vizsgálatához lehetőségünk van a jelátvitelüket indirekt módon fokozni a lebontó enzimeik gátlása által. Azaz, mivel az egyes eCB-ok jelátvitelére ún. *On-demand* módon zajlik, tehát azokon az agyterületeken történik, ahol épp szükség van a hatásukra, ezért ez a módszer rendkívül specifikusnak tekinthető. A monoacil-glicerol-lipáz (*monoacyl-glycerol-lipase*, MAGL) gátlásával a 2-AG jelátvitel, míg a zsírsav-amid-hidroláz (*fatty-acid-amide-hidrolase*, FAAH) gátlásával az AEA jelátvitel fokozható [14]. Az ismert, hogy a memória kioltódási paradigma előtti FAAH gátlás fokozza félelmi emlékek kioltódását [15]. Újabb eredmények szerint a hangingerrel asszociált félelem kondicionálást követő kioltási tréning előtt történt MAGL gátlás hatására a félelmi emlékek kioltódása zavart szenved [16].

Feltételezésünk szerint a két endokannabinoid eltérő szerepet tölthet be a trauma átélésében is, ezáltal hatással van a traumatikus memória kioltódására és spontán visszatérésére. Első kísérletünkben szisztémásan, második kísérletünkben a vHC-ban lokálisan fokoztuk az endokannabinoid jelátvitelt. Mindkét esetben a trauma átélése előtt kezeltük az állatokat. Jelen tanulmányunkban azt vizsgáltuk, hogy az AEA, a 2-AG illetve a két eCB jelátvitelének együttes fokozása a trauma átélése előtt hogyan vesz részt a traumatikus élményekre adott akut félelmi válaszok kialakulásában. Ezt követően az állatokat a trauma környezetébe visszahelyezve monitoroztuk hogyan változik a félelmi válaszreakció időtartama az adott kontextusban eltöltött idővel arányosan, azaz bekövetkezik-e a félelem kioltódása. A traumát 28 nappal követően megvizsgáltuk, hogy bekövetkezik-e a félelmi válaszok spontán visszatérése. Végül összevetettük a szisztémás és lokális eCB jelátvitel fokozásának eredményeit, hogy megállapítsuk a vHC szerepét a félelmi reakció kialakulásában.

## **Anyagok és módszerek:**

### **Kísérleti alanyok**

A kísérleti alanyok 3 hónapos, átlagosan 250g tömegű teszt- és drog naív hím Wistar patkányok voltak. Táplálék illetve víz az állatok számára *ad libitum* elérhető volt. Az állattartó és a kísérleti szobákban a hőmérséklet  $23\pm 2^{\circ}\text{C}$ , a relatív páratartalom  $60\pm 10\%$  volt. A fény-sötét ciklus 12:12 órás volt, a világítás 7:00-kor kapcsolt be. A patkányokat egyesével különálló ketrecekben tartottuk. A kísérleteket az Európai Közösség Tudományos Tanácsának előírásai szerint

(86/609/EEC) és a Kísérleti Orvostudományi Kutatóintézet Állatjóléti Tanácsának jóváhagyásával végeztük.

### **Drogok és dózisok**

A MAGL inhibitor JZL184-et és a FAAH inhibitor URB597-et (Tocris Biosciences, Bristol, UK) dimetil-szulfoxidban és 0,4% metil-cellulózt tartalmazó fiziológiás sóoldatban oldottuk fel. A szisztémás kezeléseknél 0,3 mg/kg dózisú URB597-et, illetve 16 mg/kg dózisú JZL184-et alkalmaztunk, melyekből hígításuknak megfelelően 1 ml/kg térfogatú oldatot adtunk be az állatoknak intraperitoneálisan (i.p.). A vHC-ba történő lokális anyagadások esetén 0,5 µl térfogatú, 1 ng URB597-et vagy 1 µg JZL184-et tartalmazó dózist alkalmaztunk, melyet Hamilton mikro-fecskendő segítségével adtunk be az állatoknak 10 másodperc időtartam alatt, majd a fecskendőút (27G) további 2 perc időtartamig a vezető kanülben tartottuk az optimális diffúzió érdekében.

### **Műtétek**

A műtétek előtt a patkányokat ketamin, xylazin és pipolphen oldat (50, 10 és 5 mg/kg) i.p. beadásával altattuk el. Ezt követően az állat fejét sztereotaxisba helyeztük. Két rozsdamentes acél vezető kanült (21G, 25mm) ültettünk be bilaterálisan, melyek hegye a vHC felett helyezkedett el. Az implantációs helyeket a bregmához viszonyítva határoztuk meg (antero-posterior: -6,04 mm; medio-lateralis: 5 mm; dorso-ventralis: 7,1 mm). A kanülok beültetéséhez használt koordináták Paxinos és Watson [17] atlaszán alapultak.

### **Magatartásvizsgálatok**

A magatartásvizsgálatokat a fény-sötét ciklus világos periódusának korai időszakában végeztük, az állattartó helyiségtől elkülönített szobában. A műtött állatok esetén a vezető kanül beültetése után, 10 napos felépülési időt követően végeztük el a vizsgálatokat. A tesztek alatt digitális videokamera segítségével rögzítettük az állatok magatartását. A kondicionált félelem tesztről készült videofelvételeket a H77 eseményelemző szoftverrel (Haller József, Kísérleti Orvostudományi Kutatóintézet, Budapest, Magyarország) értékeltük ki, illetve a kontextuális emlékeztetőkről készült felvételeket a Noldus Ethovision automatizált viselkedélemző szoftver segítségével kerültek elemzésre. A kísérletekben a viselkedés analízisét minden esetben ugyanaz a személy végezte. Vizsgálataink során az állatok dermedt viselkedéssel eltöltött idejét mértük, melynek során az állat mozdulatlan marad, csak légző mozgások figyelhetők meg rajta. Ez a viselkedés a félelmi reakció manifesztációját mutatja.

### **Kondicionált félelem teszt**

A kísérlet első napján, a tesztet megelőzően az állatokat URB597-tel, JZL184-gyel, vagy a kettő kombinációjával kezeltük. A szisztémás kezelés esetén 40 perccel, a vHC-ba történő beadás esetén 30 perccel a teszt előtt injektáltuk be a drogot. A teszt során az állatokat egy 30x30x30 cm méretű plexiüveg ketrecbe helyeztük, melyben a ketrec rácsos padlóján keresztül elektromos sokkot szenvedtek el. A teszt teljes időtartama 5 perc volt. A patkányokat a teszt apparátusba helyeztük, majd 3 perc habituációs időt követően 3 alkalommal 2,4 mA áramerősségű elektromos sokkot kaptak 2 másodpercen keresztül 30 másodperces eltéréssel. Az utolsó elektromos sokkot követően 60 másodpercig az állatok a teszt apparátusban maradtak. A félelem kondicionálást követően az állatokat visszahelyeztük a saját ketrecükbe.

### **Kontextuális emlékeztetők**

Az elektromos sokkot követő naptól kezdve, naponta egy héten át visszahelyeztük az állatokat 5 perc időtartamra a teszt környezetbe, hogy mérjük a környezettel társított félelmi emlékek kioltódásának sebességét. 28 nappal az elektromos sokkot követően ismét visszahelyeztük az



állatokat a kondicionáló ketrecbe, hogy megvizsgáljuk, a félelmi válaszok spontán visszatérését. A kontextuális emlékeztetők során az állatok nem kaptak elektromos sokkot.

## Statisztikai analízis

Az adatokat az átlag±az átlagtól való standard hibaként mutatjuk be. Az eredményeink kiértékeléséhez variancia analízist (ANOVA), valamint post-hoc Duncan tesztet végeztünk.

## Eredmények

### Az endokannabinoid jelátvitel traumát megelőző fokozásának hatásai az akut félelmi reakcióra:

Vizsgáltuk, milyen hatással van a sokk átélése a félelmi reakció kialakulására. A trauma átélése szignifikánsan növelte a sokkolt csoportokban a dermedt viselkedéssel töltött időt a sokkoltatlan kontroll csoporthoz képest a szisztémás és a lokális kezelést során is (1. És 2. Ábra).



**1.ábra:** Traumát megelőző szisztémás kezelés hatása az akut félelmi reakció kialakulására. Az elektromos sokk hatására minden sokkolt csoport szignifikánsan több időt töltött dermedt viselkedéssel, mint a sokkoltatlan kontroll. A szisztémásan beadott JZL184 hatására megnövekedett 2-AG jelátvitel csökkentette a dermedt viselkedéssel töltött időt a trauma átélése alatt a sokkolt kontroll csoporthoz viszonyítva. Az URB597 által a fokozott AEA jelátvitel eltűnteti a JZL184 hatását kombinált kezelés esetén. \*, szignifikáns

eltérés a Sokkoltatlan kontrolltól; #, szignifikáns eltérés a Sokkolt kontrolltól ( $p < 0.05$ ).

A szisztémás JZL184 kezelés esetében, a fokozott 2-AG jelátvitel hatására a trauma átélése alatt a patkányok dermedt viselkedéssel töltött ideje szignifikánsan kevesebb volt a sokkolt kontroll csoportokhoz képest. A URB597 kezelés okozta AEA jelátvitel fokozásnak nem volt ilyen hatása. A két jelátvitel együttes fokozása a 2-AG jelátvitel akut félelmi válaszokat csökkentő hatását eltűntette (1. Ábra).

Meglepő módon a vHC-ban történt lokális 2-AG jelátvitel fokozás, a patkányok dermedt viselkedéssel töltött idejében nem okozott eltérést a sokkolt kontrollokhoz képest. Ezzel ellentétben az AEA jelátvitel fokozása szignifikánsan csökkentette a sokkolt kontroll csoportokhoz képest a dermedt viselkedéssel töltött időt. A két eCB jelátvitelének fokozása eltűntette az AEA akut félelmi válaszokat csökkentő hatását (2. Ábra).

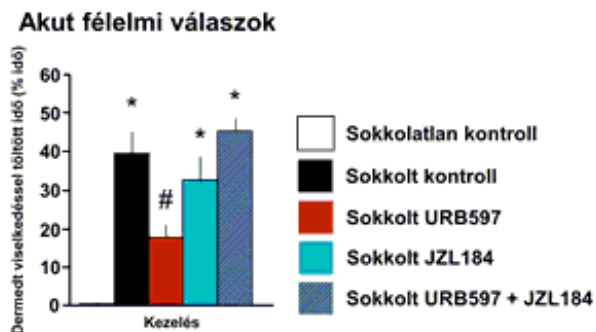

**2.ábra:** Traumát megelőző lokális vHC kezelés hatása az akut félelmi reakció kialakulására. A URB597 lokálisan a vHC-ban csökkenti a dermedt viselkedéssel töltött időt a trauma átélése alatt. A JZL184 és az URB597 együttes beadása eltűnteti a URB597 hatását. \*, szignifikáns eltérés a Sokkoltatlan kontrolltól; #, szignifikáns eltérés a Sokkolt kontrolltól ( $p < 0.05$ ).

### Az endokannabinoid jelátvitel traumát megelőző fokozásának hatásai a trauma emlékének kioltódására és a félelmi válaszok spontán visszatérésére:

A szisztémásan JZL184 kezelt állatok esetén a trauma átélésének környezetével társított félelmi emlékek gyorsabb kioltódása volt megfigyelhető. Emellett a 28. Napi emlékeztető esetén a félelmi válaszok spontán visszatérése nem volt detektálható. Ezzel szemben a szisztémás URB597 kezelés által fokozott AEA jelátvitel az egy hétig tartó emlékeztetők során a környezettel társított félelmi emlékek kioltódását lassította illetve a 28. Napon történő emlékeztető alatt a félelmi válaszok spontán visszatértek (3. Ábra).

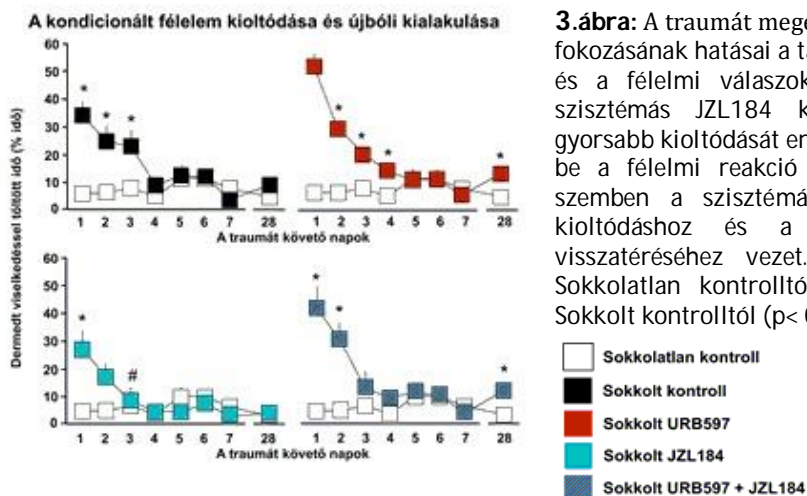

**3. ábra:** A traumát megelőző szisztémás eCB jelátvitel fokozásának hatásai a trauma emlékének kioltódására és a félelmi válaszok spontán visszatérésére. A szisztémás JZL184 kezelés a félelmi emlékek gyorsabb kioltódását eredményezte, nem következett be a félelmi reakció spontán visszatérése. Ezzel szemben a szisztémás URB597 kezelés lassabb kioltódáshoz és a félelmi reakció spontán visszatéréséhez vezet. \*, szignifikáns eltérés a Sokkolatlan kontrolltól; #, szignifikáns eltérés a Sokkolt kontrolltól ( $p < 0.05$ ).

A vHC-ban történt lokális eCB jelátvitel fokozás, a szisztémás kezelésekhez hasonló eredményhez vezetett. A JZL184 kezeléssel általi 2-AG jelátvitel fokozás ebben az esetben is gyorsította a trauma környezetével társított félelmi emlékek kioltódását és a 28. Napi emlékeztető során nem következett be a félelmi válaszok spontán visszatérése. A URB597 általi AEA jelátvitel lokális fokozása gátolta a környezettel társított félelmi emlékek kioltódását és a 28. Napi emlékeztető során a félelmi reakció spontán visszatérését eredményezte (4. Ábra).

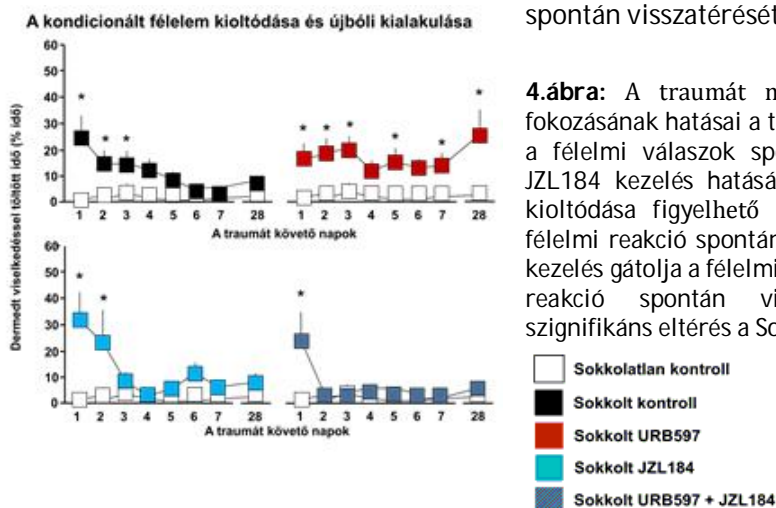

**4. ábra:** A traumát megelőző lokális eCB jelátvitel fokozásának hatásai a trauma emlékének kioltódására és a félelmi válaszok spontán visszatérésére. A lokális JZL184 kezelés hatására a félelmi emlékek gyorsabb kioltódása figyelhető meg és nem következik be a félelmi reakció spontán visszatérése. A lokális URB597 kezelés gátolja a félelmi emlékek kioltódását és a félelmi reakció spontán visszatérését eredményezi. \*, szignifikáns eltérés a Sokkolatlan kontrolltól ( $p < 0.05$ ).

## Diszkusszió

A trauma hatásait vizsgálva a szisztémás kezelések esetén a 2-AG jelátvitel csökkentette az akut félelmi válaszokat, mely hatásokat az AEA jelátvitel képes volt modulálni. Ezzel szemben a vHC-ban lokálisan az AEA jelátvitel csökkentette az akut félelmi válaszokat, melynek hatását a 2-AG jelátvitel modulálta. A szisztémás kezelések eredményei alapján úgy tűnik a vHC-ban tapasztalt lokális és akut hatásokat feltehetőleg más agyterületeken, pl.: a limbikus rendszer egyes elemeiben zajló, endokannabinoidok által is modulált, mechanizmusok képesek felülszabályozni.

A trauma által a viselkedésre gyakorolt hosszú távú hatások esetében a két eCB jelátvitelének fokozása elérő eredményekre vezetett. A 2-AG jelátvitel szisztémás fokozása a félelmi emlékek gyorsabb kioltódását eredményezte, és nem vezetett a félelmi válaszok spontán visszatéréséhez. A szisztémás AEA jelátvitel fokozás ezzel szemben lassította a félelmi emlékek kioltódását és a félelmi válaszok spontán visszatérését eredményezte. Ezen hatások a két eCB jelátvitelének vHC-ban történő lokális fokozása során is megfigyelhetők voltak. Eredményeink szerint a két endokannabinoid eltérő módon van hatással a kioltódásra és a félelmi memória spontán visszatérésére.

Feltételezésünk szerint a szisztémás 2-AG jelátvitel fokozásának a traumatikus élmény tompításában lehet szerepe, míg a szisztémásan fokozott AEA jelátvitel ezzel ellentétesen az állat érzékenységét növelheti. A szabályozás fontos eleme a trauma élményének a környezettel való társítása, azaz a trauma emlékének rögzítése. A vHC-ban a trauma átélése alatt a fokozott 2-AG jelátvitel meggátolja a traumával társított környezethez kapcsolódó patológiás félelmi memória kialakulását, nem alakul ki felülírhatatlan félelmi memória, bekövetkezik a félelmi memória kioltódása. A traumát 28 nappal követően sem figyelhető meg a félelmi válaszok spontán visszatérése a trauma környezetében, tehát a trauma környezetének új információval való asszociálása végbemehet. A fokozott AEA jelátvitel hatására a traumatikus élmény és a környezet között nagyon erős asszociáció alakul ki, mely perzisztens, felülírhatatlan félelmi memórianyom kialakulásához vezet. Ezt alátámasztja a megfigyelt lassabb kioltódás és a 28 nappal később visszatérő spontán félelmi válasz a trauma kontextusában.

Eredményeink hozzájárulhatnak a PTSD-ben mutatott kóros magatartási változások megértéséhez, az endokannabinoid rendszer szerepének feltárásához valamint új terápiás célpontok feltárásához.

### **Köszönetnyilvánítás:**

Kutatásunkhoz a finanszírozási forrást biztosították: NKFIH PD 112787 (Aliczki Manó), Bolyai János Kutatási Ösztöndíj (Aliczki Manó), EMMI NTP-EFÖ-P-15-0400 (Balogh Zoltán).

### **Hivatkozások:**

- Javidi, H. and M. Yadollahie, *Post-traumatic Stress Disorder*. Int J Occup Environ Med, 2012. **3**(1): p. 2-9.
- American Psychiatric Association, *Diagnostic and statistical manual of mental disorders (5th ed.)*. 2013, Arlington, VA: American Psychiatric Publishing.
- Holmes, A. and N. Singewald, *Individual differences in recovery from traumatic fear*. Trends Neurosci, 2013. **36**(1): p. 23-31.
- Milad, M.R., et al., *Neurobiological basis of failure to recall extinction memory in posttraumatic stress disorder*. Biol Psychiatry, 2009. **66**(12): p. 1075-82.
- Steiger, F., et al., *Behavioral and central correlates of contextual fear learning and contextual modulation of cued fear in posttraumatic stress disorder*. Int J Psychophysiol, 2015. **98**(3 Pt 2): p. 584-93.
- Hobin, J.A., J. Ji, and S. Maren, *Ventral hippocampal muscimol disrupts context-specific fear memory retrieval after extinction in rats*. Hippocampus, 2006. **16**(2): p. 174-82.
- Jin, J. and S. Maren, *Fear renewal preferentially activates ventral hippocampal neurons projecting to both amygdala and prefrontal cortex in rats*. Sci Rep, 2015. **5**: p. 8388.
- Singewald, N., et al., *Pharmacology of cognitive enhancers for exposure-based therapy of fear, anxiety and trauma-related disorders*. Pharmacol Ther, 2015. **149**: p. 150-90.
- Viveros, M.P., E.M. Marco, and S.E. File, *Endocannabinoid system and stress and anxiety responses*. Pharmacol Biochem Behav, 2005. **81**(2): p. 331-42.

- Pamplona, F.A. and R.N. Takahashi, *WIN 55212-2 impairs contextual fear conditioning through the activation of CB1 cannabinoid receptors*. *Neurosci Lett*, 2006. **397**(1-2): p. 88-92.
- Sink, K.S., et al., *The CB1 inverse agonist AM251, but not the CB1 antagonist AM4113, enhances retention of contextual fear conditioning in rats*. *Pharmacol Biochem Behav*, 2010. **95**(4): p. 479-84.
- Chhatwal, J.P., et al., *Functional interactions between endocannabinoid and CCK neurotransmitter systems may be critical for extinction learning*. *Neuropsychopharmacology*, 2009. **34**(2): p. 509-21.
- Pamplona, F.A., R.M. Bitencourt, and R.N. Takahashi, *Short- and long-term effects of cannabinoids on the extinction of contextual fear memory in rats*. *Neurobiol Learn Mem*, 2008. **90**(1): p. 290-3.
- Batista, L.A., et al., *Inhibition of endocannabinoid neuronal uptake and hydrolysis as strategies for developing anxiolytic drugs*. *Behav Pharmacol*, 2014. **25**(5-6): p. 425-33.
- Gunduz-Cinar, O., et al., *Convergent translational evidence of a role for anandamide in amygdala-mediated fear extinction, threat processing and stress-reactivity*. *Mol Psychiatry*, 2013. **18**(7): p. 813-23.
- Hartley, N.D., et al., *2-arachidonoylglycerol signaling impairs short-term fear extinction*. *Transl Psychiatry*, 2016. **6**: p. e749.
- Paxinos, G., Watson, C., *The Rat Brain in Stereotaxic Coordinates, Fourth Edition.*, New York: Academic Press, Spiral Bound, 1998.

Lektorálta: Dr. Kemény László

## **Bevezető**

2015-ben egy olyan globális folyamat szemtanúi lehettünk – amikor hatalmas tömegek vándoroltak keresztül Európa több országán, köztük Magyarországon is –, amely precedens nélkülsége miatt, krízishelyzetet idézett elő. Hiába élünk egy olyan korszakban, a kockázat-diskurzus harmadik szakaszában – előrelátás, megelőzés és óvatosság –<sup>1</sup>, amikor az emberek a legkifinomultabban és a leghatékonyabban képesek védekezni, az eddig nem látott méretű tömeges migráció következtében az európai társadalom új helyzettel szembesült, amelyet nem tudott egységesen és hatékonyan kezelni.

A 2015-ös migrációs hullám a krízisek sajátosságait hordozza. Vagyis olyan külső tényező hatására kialakult feszült, olykor fenyegető állapotról van szó, melyben a korábbi problémamegoldó gyakorlatok nem bizonyulnak hasznosnak, sem a krízis elkerülésében, sem annak megoldásában.<sup>2</sup> Ezért új, vagy addig csak kis mértékben alkalmazott megoldási technikák kerültek előtérbe. A krízis időszakokban a megoldás keresés eredményeként gyakori a szélsőségekben való gondolkozás, így a 2015-ös migrációs krízis kapcsán is felerősödtek már meglévő szélsőséges nézetek, tehát jellemző erre az időszakra a radikalizáció. „Rendszerelméletű megfogalmazásban, a krízis valamely korábban érvényes viszonylagos egyensúlyi helyzet drasztikus felborulását jelenti, időlegesen fellazul a rendszer (...), amely aztán új egyensúlyi állapot kialakulásával, a rendszer újrendeződésével oldódik meg.”<sup>3</sup> A „megoldódást” centralizált és decentralizált intézkedések, politikai és civil akciók sora eredményezte.<sup>4</sup>

A migrációs krízis idején, víruszerűen jelentek meg és terjedtek el a menekültek megsegítésére létrejövő civil szervezetek, informális szerveződések. A kulcsprobléma az volt, hogy a segítségre, ellátásra, támogatásra szoruló emberek hatalmas száma és az ellátásukra kialakított rendszer illetve szakemberek száma között ellentét feszült.<sup>5</sup> A határ menti településeken, nagyobb városok vasútállomásain és a menekülttáborok környékén váratlanul fölterülő tömeg ellátása rövid idő alatt társadalmi szintű problémává vált. A menekülttáborokon kívül, az állami szerepvállalás csak részlegesen terjedt ki a rászoruló menekültek<sup>6</sup> ellátására. Mindez kontraproduktív hatást eredményezett, vagyis ez a szükséghelyzet kooperációra „kényszerítette/készítette” a civil társadalmat. A kialakult

<sup>1</sup> Keszeg 2009: 1.

<sup>2</sup> Telkes 1997: 64.

<sup>3</sup> Telkes 1997 66.

<sup>4</sup> Jelen írásban nem célom a politikai tényezők leírása, vagy pártpolitikai vélemények felsorakoztatása, netán ütköztetése. Csupán társadalmi jelenségek illetve reakciók etnográfiai szempontú vizsgálatára és értelmezésére koncentrálok.

<sup>5</sup> Telkes 1997: 63.

<sup>6</sup> A menekült terminust szükségszerű konceptualizálnom. Alapvetően az elmúlt időszakban kétféle elevezéssel találkozhatunk: menekült és migráns. A két elnevezés bár ugyanazt a csoportot – a háborúval sújtott közel-keleti országokból tömegesen vándorló emberek tömegét – jelöli, azonban a kétféle megnevezés eltérő viszonyulást és interpretációt fejez ki. A menekültek kifejezés a rászorultságra teszi a hangsúlyt, vagyis a vándorló tömegeket, a háború elől menekülők nehéz helyzetére utalva, elesettségüket középpontba állítva értelmezi. Ezzel szemben a migráns kifejezés egyfajta távolságtartó, tárgyilagos meghatározás, a léthelyzet értékelésében nem a rászorultságra, hanem a mobilitásra, a területi mozgásra fókuszál és így nem kiszolgáltatott segítségre szoruló személyekként írja le a vándorló tömegeket, hanem a terület és kulturális javak tekintetében egyenrangú rivális félként. A migráció társadalmi értelmezése során a menekült vagy migráns megközelítéspár mentén strukturálódtak a vélemények. Az előbbi elnevezés jellemzően pozitív, elfogadó attitűdöt generált, míg az utóbbi negatívabb hangvételű elutasító viszonyulásokat váltott ki. Írásomban, az émikus kutatási módszert alkalmazva, az általam vizsgált önkéntesek értelmezését és fogalomhasználatát követve, az általuk segített embertömeget menekültekként nevezem meg.

problémahelyzet orvoslására a centralizált intézmények, menekülttáborok és civil hivatalos szervezetek mellett, spontán szerveződésű, önkéntes csoportok és adományozók is megjelentek. Azaz, a civil szektor formális, már korábban működő, menekülteket segítő szervezetei mellett informálisan, összeszerveződő önkéntesek is bekapcsolódtak a folyamatba.

A 2015-ös év önkéntességi hulláma jelentős<sup>7</sup>, amellyel együtt a civil közbizalom erősödéséről<sup>8</sup> beszélhetünk. Önmagában ez a jelenség nem tekinthető rendkívülinek. Azonban az önkéntesség megélénkülése figyelemreméltóbbá válik, annak tudatában, hogy a magyar társadalom tradicionálisan kockázat érzékeny, pánikra hajlamos, és fokozatosan erősödő xenofóbiával jellemezhető, emellett jellemzően alacsony a civil aktivitás, és gyenge szintű az általános közbizalom. A tömeges migráció kapcsán, kézenfekvőnek látszik megvizsgálni tehát azt a nézőpontot és azt az attitűdöt, amely a civil segítő munkát jellemezte hazánkban 2015 nyaratól kezdve.

Hipotézisem szerint, a 2015-ös menekültválság az egész magyar társadalmat érintő konfliktushelyzet, amelynek kezelésében a civil szféra meghatározó szerepet töltött be. Írásomban a kortárs migrációs folyamatok hatását és bemutatását ebből a sajátos perspektívából, a menekülteket segítő önkéntesek narratívái<sup>9</sup> alapján végzem el. Elemzésem perspektívája a Debrecenbe érkező menekültek ellátására kialakult önkéntes szerveződés tagjainak<sup>10</sup> egyéni nézőpontját érvényesíti. Fő kérdésem az volt, hogyan teremtett közösséget az önkéntesség, a közös cél és az intenzív tevékenység? Célkitűzésem feltárni és értelmezni a migrációs krízis közösségteremtő szerepét, vagyis egy konkrét szervezet, a Migration Aid Debrecen<sup>11</sup> önkénteseinek közösséggé formálódását vizsgálom.

A következőkben az önkéntesek tevékenységének közösségteremtő folyamatait elemzem a kulturális antropológia és a néprajztudomány eszközeivel. Fontos kérdés ugyanis, hogy közösségnek tekinthető-e a 2015-ös migrációs krízis által kialakult debreceni segítők csoportja? Abból indulok ki, hogy a menekülteket segítő debreceni önkéntesek közösségként definiálják magukat. *„Egy embert ismertem régebről, de a többieket, senkit. De nagyon örülök, hogy megismertem őket. Jó társaság volt. Kialakult egy közösség, és még most is megvan ez a közösség elfogytak a menekültek és akkor kitaláltunk mást, nyilván mindig van, akinek lehet segíteni.”*<sup>12</sup> Ezáltal elemzésem során, megvizsgálom azokat a tényezőket, amelyek a közösségértelmezést támasztják alá.

---

<sup>7</sup> A kvantitatív felmérése szerint, 2015-ben a társadalom három százaléka vett részt a segítőtévékenységekben és hét százalékanak volt olyan ismerőse, aki jótékonykodott, vagy önkénteskedett. TÁRKI Omnibusz 2015.

<sup>8</sup> Figyelemre méltó jelenség az, hogy nem csak a civil szektor, hanem például a rendőrök iránti közbizalom is nőtt: „Ennek is több oka lehet, az előbbihez kapcsolódóan: a migránsválság kezelésében, a fellépéseikben tapasztalt emberiség a közvéleményt melléjük állította.” Péteri 2015.

<sup>9</sup> Az önkéntesség fogalmát meghatározó társadalomtudományi értelmezések többnyire három fontos vonatkozásban megegyeznek. Az első feltétel az önként, szabad akarat szerint, semmiképpen sem kötelező jelleggel végzett tevékenység. A második kritérium alapján, az önkéntes cselekedet a közjó érdekét szolgálja, a társadalom, más csoportok vagy más személyek hasznára válik. A harmadik fontos elem az, hogy az önkéntes ellenszolgáltatás nélkül végzi tevékenységét. Ez a meghatározás, a közvetlen anyagi fizetség lehetőségét zárja ki, míg más természetű juttatások, vagy az önkéntes saját kiadásainak megtérítése megengedett. Batta 2014: 15.; Nagy 2014: 12-13.; Czike – Kuti 2006:24.

<sup>10</sup> Kutatásom során a holisztikus szemléletet alkalmazva, a jelenség komplexitásának megragadására koncentráltam, vagyis az önkéntes közösség offline és online megjelenését is vizsgáltam. Összesen tíz félig-strukturált interjú készíttettem az önkéntesekkel, illetve online felületeket vizsgálva is tettem fel nekik kérdéseket. Máttyus 2015: 27.

<sup>11</sup> A Migration Aid, a 2015-ös migrációs krízis során kialakuló önkéntesekből álló szerveződés, amelynek első csoportja 2015. június végén jött létre Budapesten. Ezután a Facebookos oldaluk népszerűbbé válásával, és természetesen a migrációs krízis fokozódásával, más magyarországi városokban is kialakultak önkéntes szerveződések. Debrecen, a városban található menekülttábor miatt, már a magyarországi migrációs folyamat elején érintetté vált, így a civil társadalom beavatkozása is hamar elindult. A debreceni önkéntesek, a budapesti Migration Aid nevét jogszerűen használva kezdték meg működésüket, ám a debreceni Migration Aid csoport, a budapestivel ellentétben, nem vált hivatalos szervezetté.

<sup>12</sup> Ádám, a debreceni Migration Aid önkéntese, 2015

## Az önkéntes közösség

A közösségek fogalmát többnyire a társadalomnéprajz, a kulturális antropológia fontos kiindulópontnak tekinti a kultúra értelmezése során. Ezeknél az értelmezéseknél, a kiindulást többnyire a lokális társadalmak szintje jelenti, a falusi társadalmak, az organikus közösségek kapcsolati hálóját, csoportdinamikáját igyekeznek feltárni. Közösségértelmezések születettek például Fél Edit, Szabó László és Sárkány Mihály tollából is. Sárkány az alábbiak szerint igyekszik megfogalmazni a közösség fogalmát. „Szociológiai és néprajzi értelemben területileg körülhatárolhatóan együttlakók olyan csoportja, akik egymással közvetlenül érintkeznek, közöttük a tevékenységek sorozatában valósul meg a társadalmi együttműködés folyamata, amely a kölcsönös függés, az együttműködés és egységesülés gyakorlatát és magatartását teremti meg körükben. Ez a meghatározás a strukturális elem mellett minősítő jelleget is hordoz, ennek megfelelően nem tekinthetők közösségnek sem a valamilyen céllal, mindenesetre legfeljebb néhány céllal létrehozott társulások, sem az olyan együttélési formák, amelyekben nem teremődik meg a kölcsönös függés, együttműködés és egységesülés folyamata.”<sup>13</sup> Kizáró okként jelenik meg Sárkány Mihály definíciójában a valamilyen konkrét céllal létrejövő szerveződés, illetve nem tekinti közösségnek, a tagok kölcsönös összekapcsolódásának hiányával működő emberi csoportokat sem. Ebben az értelmezésben nem tekinthetjük a menekülteket segítő debreceni önkénteseket közösségnek. Hankiss Elemér szerint megkülönböztethetünk közvetlen illetve eszmei közösségeket. A különbség talán a tagok közti találkozások illetve a térbeli távolságok mentén ragadható meg. Míg a közvetlen közösségek esetében az interperszonális kapcsolatok jellemzőek, addig az eszmei közösségeknél ennek a feltételnek nem kell eleget tenni, elégséges a közös érdekek, célok, értékek tudata. Vagyis míg az előbbinél az együttlét, addig az utóbbinál az együvé tartozás a közösségteremtő erő.<sup>14</sup> Ebben a megközelítésben, az általam vizsgált, rendszeres kapcsolatban lévő, egy adott társadalmi területen mozgó Migration Aid Debrecen menekülteket segítő önkéntesek csoportja egy közvetlen közösségként értelmezhető. Ugyanakkor eszmei közösséget alkotnak más menekülteket segítő önkéntessel, vagy az adományozókkal, vagy azokkal is, akik a krízishelyzet társadalmi válaszreakciójaként a menekülteket támogatták.

A modern közösségértelmezések átfogó áttekintését nyújtja Tóth G. Péter kortárs muzeológus, *A „közösség”. Egy fogalom megalkotása, kiteljesedése, széthullása és felszámolása*. Című tanulmányában. Írásában a közösség fogalmának rövid történetét követhetjük nyomon: „a közösség lelkes felfedezői mítoszokat teremtettek, mikor- és makroszintű elemzéseket végeztek, határait körberajzolták, majd eltörölték, helyhez kötötték majd territóriumától megfosztották.”<sup>15</sup> Tóth G. Péter írásában megjelenő közösségfogalmak – ahogyan a Hankiss eszmei közösség fogalma is –, deterritorializált definíciók, amelyek már túlmutatnak a lokális társadalmi szintek működésmechanizmusainak értelmezésén. Victor (Witter) Turner (1920. Május 28. – 1983. December 18.) a rítusok működésének vizsgálatáról is ismert,<sup>16</sup> skót származású etológus és a szimbolikus antropológia képviselője, terepmunkái során, Arnold Van Gennep (1873. Április 23. – 1957. Május 7.) német-francia származású etnográfus és folklorista „átmeneti rítuselméletét”<sup>17</sup> vette alapul a közösségek értelmezéséhez. Turner kutatásai során a „kvázi-közösségeket” állította vizsgálati középpontjába, melyek az adott szituációban egy-egy adott cselekvés vagy rítus során alakultak ki.<sup>18</sup> Ilyen értelemben az általam vizsgált önkéntesek csoportja kvázi-közösségként is értelmezhető, mert a közösen cselekvő segítők az intenzív önkéntes tevékenység, a közös cselekvés révén váltak közösséggé. Ezek alapján, nem csupán a folyamat végeredményét, a tettekben megnyilvánuló akciót érdemes megvizsgálni, vagy nem csak és kizárólag a cselekvések alapján közösségként értelmezni őket, hanem a szemlélet, az indíttatás, vagyis a menekültválságra vonatkozó interpretáció szerint is.

---

<sup>13</sup> Sárkány 1980: 330.

<sup>14</sup> Hankiss 1983: 208.

<sup>15</sup> Tóth G. 2002: 29.

<sup>16</sup> Bohannan – Glazer 2006: 674.

<sup>17</sup> Gennep 2007.

<sup>18</sup> Tóth G. 2002: 19.

Az interpretáció kérdését középpontba állítva, azt állapíthatjuk meg, hogy a menekülteket segítő önkéntesek egy interpretatív közösséget alkotnak, hiszen egy adott problémát – vagyis magát a 2015-ös migrációs krízist – ugyanúgy interpretáltak, mindannyian úgy értelmezték, hogy ebben a helyzetben be kell avatkozniuk, részvételükkel segíteniük kell. Stanley Eugene Fish (1938. Április 19. –) amerikai irodalmi teoretikus nevéhez köthető „interpretive community”<sup>19</sup>, értelmezését követve Sz. Kristóf Ildikó kortárs kulturális antropológus szerint, interpretatív közösségnek tekinthetők azok a csoportok, amelyek tagjai adott időben és kontextusban valamilyen kialakult helyzetet, azonos módon értelmeznek.<sup>20</sup> „Aztán jött a menekülthelyzet. Egyszerűen annyi volt, hogy hirtelen elleptek minket a hírek, hogy mi a helyzet Magyarországon, hogy menekültügy van és Debrecenen keresztül is átmennek, amiből azt olvastam ki, hogy segíteni kell nekik, hiszen rászorulók!”<sup>21</sup> A közösséget ez a fajta interpretáció teremti meg. Viszont az interpretatív antropológia szerint végtelen sok értelmezése létezik egy adott problémának. Ezek közül az egyik a menekültek tömegét, segítségre szorulókként értelmező debreceni önkéntesek interpretációja.

Az interpretatív közösség fogalom fontos eleme, hogy nem valamifajta pozícióközösség tagjaiból áll, nem bizonyos típusú, hasonló társadalmi helyzetben lévő, jogi, vagy vagyoni, életkorbeli, nemi, vallási, politikai csoport alkotja. A debreceni vasútállomáson tevékenykedő menekülteket segítő önkéntesek interpretatív közösségében, többek között megtalálunk egyetemi hallgatókat, egyetemi oktatót, pszichológust, testnevelő tanárt, antikvárium tulajdonost, orvost, menekülttáborban dolgozó tolmácsot, pénzügyi ellenőrt, biztonságtechnikust. A közösség tagjai között voltak magyar illetve más nemzetiségű férfiak és nők, idősebbek és fiatalabbak, de ugyanígy voltak köztük nagycsaládosok, egyedülállók, hívők, és nem hívők, dolgozók illetve munkanélküliek. Az önkéntesek társadalmi pozíciójának nem volt köze a közösségalkotáshoz.

A közös értelmezés a menekülteket segítő debreceni önkéntesekben kialakít egy interpretatív szűrőt, melyet a tagok közösen birtokolnak és együtt alkalmaznak.<sup>22</sup> A közösen megalkotott működésmechanizmust, az együtt elsajátított tudást és az együtt végzett önkéntesség során megszerzett tapasztalatok halmazát –Sz. Kristóf Ildikó terminusa szerint – „interpretatív tőkének”<sup>23</sup> nevezhetjük.

A debreceni menekültek kapcsán kialakult önkéntes segítő hálózat több típusú szervezetre, formális és informális csoportokra oszlik, melyek különböző feladatokat láttak el. A hatósági szervezeteken (rendőrség, BÁVH) illetve a menekülttáborban dolgozókon kívül a kutatásom alanyai, a vasútállomáson tevékenykedő önkéntesek segítettek a menekültkrízis kezelésében. A menekülteket segítő önkéntes közösséget olyan korábban egymást nem ismerő emberek hozták létre, akik a média hírek nyomán igyekeztek részletesebb információkhoz jutni. *„Számomra természetes volt, hogy menni kell, segíteni kell, és akkor lássuk, hogy hol, mit. Így indult. Június végén, egy-két napon belül Facebookon beszéltük egymással, hogy mit kellene csinálni? És akkor kimentem az állomásra, megnéztem, hogy mit kell csinálni, összeszedtem ruhaneműt, akkor már láttam, néztem a csoportkiírást a Facebookon, hogy mire van szükség...”*<sup>24</sup> A Migration Aid Debrecen Facebook csoportot létrehozó(k) és az interneten érdeklődők, a csoporthoz csatlakozók voltak azok, akik a debreceni vasútállomáson létrejött önkéntes menekült segítséget megszervezték és lebonyolították. Az önkéntes közösség sajátossága, hogy az online térben szerveződő kapcsolatokat offline kontaktusokra sikerül váltaniuk, azaz az interneten szerveződő csoport kilépve a virtuális térből valósította meg a segítői szerepét, miközben a virtuális kapcsolatait is intenzíven használta az adományok és a tagok tevékenységének megszervezésében. Online szerveződtek össze, kapcsolatban álltak a többi

---

<sup>19</sup> Fish 1980: 147–174.

<sup>20</sup> Tóth G. 2002: 27.

<sup>21</sup> Zsuzsa, a debreceni Migration Aid önkéntese, 2015.

<sup>22</sup> Sz. Kristóf 1988: 67.

<sup>23</sup> Sz. Kristóf 1988: 60.

<sup>24</sup> Zsuzsa, a debreceni Migration Aid önkéntese, 2015.



nagyvárosban létrejött menekülteket segítő önkéntesekkel, így egy országos hálózat részét alkották.

Az online megalakulást követő kezdeti napokban – 2015. június utolsó hetében – az állomáson még nem volt szükség az önkéntesek tevékenységére, hiszen ekkor még Debrecenbe nem kerültek nagy számban menekültek. Viszont szintén a Facebookon keresztül szerveződve ekkor már az adományozás megindult. Az összegyűjtött élelmiszereket, ruhadarabokat, használati tárgyakat, az egyik önkéntes furgonjával, a menekülttáborba szállították. *„Először arról volt szó, hogy a menekülttáborba gyűjtünk dolgokat, akkoriban nagyon sok kisgyerek volt és akkor a táborból szóltak, hogy babakád kellene, ez kellene, az kellene... és akkor próbáltunk ilyesmiket gyűjteni, ami azt jelentette, hogy főleg a Facebookon hirdetgettük ezt, és különböző emberek hoztak dolgokat. És mikor összegyűlt egy nagyobb adomány akkor kivittük a táborba. Három-négy ilyen nagy fuvarunk volt. És akkor utána jött ez, hogy nagyobb szükség lenne az állomáson lenni. De először csak a tábori gyűjtés volt. Majd kiderült, hogy az állomáson van nagyobb szükség ránk. De közben is vittünk ki dolgokat a táborba. Ez megmaradt oda más kellett, mint az állomásra.”<sup>25</sup>* Pár nappal később, viszont már Debrecenbe is nagyobb számban megjelentek a menekültek a vasútállomáson. Vagy azért, mert a debreceni menekülttáborba kellett eljutniuk, vagy azért, mert a debreceni menekülttáborból mentek tovább Budapestre vagy külföldre. Beszélgetőpartnereim arról számoltak be, hogy 2015. június végétől szeptember 15-ig a debreceni állomáson mindennapos és intenzív vált a segítő tevékenységük. Ez jelentette a 2015-ös magyarországi migrációs krízis legkritikusabb időszakát. Ez a nyolcvan nap<sup>26</sup>, viszonylag egybeesik azzal a megállapítással, miszerint *„a krízisállapot per definitionem időben korlátozott jelenség, külső esemény(ek) által kiváltott eseménysor, amely hat-nyolc hét alatt lezajlik. Krónikus krízis nincs.”<sup>27</sup>*

A nyolcvan nap alatt – egymást váltva – tizenöt-húsz aktív tag végzett segítő munkát a debreceni vasútállomáson. A segítők létszámát nem csak a menekültek létszáma és mozgása, hanem a segítők napi teendői is befolyásolták. Esetenként három-öt fő látta el az aktuális feladatokat: voltak, akik a peronokon várták az érkező vonatokat, és „leszállították” a menekülteket, vagy éppen a vonatokra való felszállásban segédkeztek. Voltak, akik ételt, innivalót, ruhát, hálósákókat, tisztálkodási szereket, játékokat osztogattak a menekülteknek. Több tolmács is volt az önkéntesek között, sokan angolul, németül tudtak, de volt arab, hindi, bengali, urdu, panjabi, tolmács is. Ezáltal anyanyelvükön tudták tájékoztatni a gyakran információ hiánnyal küzdő menekülteket. Emellett egészségügyi problémákat orvostanhallgató és egy orvos önkéntesek látták el. Valamint a pályaudvaron tevékenykedő önkéntesek munkáját a háttérben munkálkodó szervezők, lebonyolítók és adományozók is segítették. Tehát az intenzív önkéntes segítés során fontos elem volt az önkéntesek egyéni képessége. A testnevelő tanár, az iskolában végzett munkáját ültette át a menekültekre: nem diákok, hanem menekültek egy csoportját állította „tornasorba”, rendezte őket oszlopokba, vagy sorokba. A pszichológus és szociológus végzettségű önkéntes, ha volt rá alkalma, akkor a menekültek traumájának lelki feldolgozásban segített. Akik munkahelyeiken valamilyen vezető szerepet töltöttek be, vagy több ember összeszervezésével foglalkoztak, azok koordinációs teendőkből vették ki jobban a részüket. *„Először azt se tudtuk miről van szó, mit kellett csinálni. Visszaemlékezve nem is tudom, hogy mit, hogy csináltunk már, csak azt tudom, hogy voltak mindig problémák és mindig megoldottuk. Azt se tudtuk, hogy miért küldenek ide embereket. A jelenlegi problémát próbáltuk megoldani és akkor jött, hogy na, erre megvan a megoldás, akkor újabb probléma, na akkor arra is megvan a megoldás. A végén már olyan simán ment, hogy jöhettek volna több ezren is, el tudtuk volna irányítani őket.”<sup>28</sup>*

<sup>25</sup> Ádám, a debreceni Migration Aid önkéntese, 2015.

<sup>26</sup> A debreceni Migration Aid tagjai legtöbbször a nyári önkéntes tevékenységük megnevezésére is a nyolcvan nap kifejezést használják, így a későbbiekben, az émikus perspektívát alkalmazva, követem beszélgetőpartnereim értelmezését, vagyis én is nyolcvan napként említem majd a 2015. nyarán lezajló menekültsegítési időszakot.

<sup>27</sup> Telkes 1997: 66.

<sup>28</sup> Aida, a debreceni Migration Aid önkéntese, 2015.

Pár nap elteltével kialakult egy rendszer, délután hattól éjfélig tartott a „műszak”. Esetenként, és a nyolcvan nap vége felé már szinte mindennap, az önkéntesek éjféli helyett, hajnal fél háromig tartózkodtak a vasútállomáson. A „túlóra” oka az volt, hogy az első vonat, hajnal fél háromkor indul Budapestre, az utolsó pedig már este fél nyolckor elment. Viszont a menekülteket záráskor, este nyolc órakor engedték ki a menekülttáborból. *„Először még rendszer sem volt, hogy na, mikor jönnek, huszonnégy órán keresztül lehetett. Aztán beállt egy rendszer, és este felé kezdtek jönni... Így mi is este hattól-éjfélig voltunk ott, én is akkor mentem. De sokszor volt olyan, hogy sokszor hajnal fél háromig itt voltak. Aztán mi is már addig maradtunk mindig. Akkor ilyen annyira kis apróságok voltak, pl. pici babák jöttek, akinek kellett cumisüveg... Valaki elszalad, de már zárva a bolt, akkor van a huszonnégy órás bolt. Akkor kerítettünk patikából. Valaki mindig futott valamiért. Aztán egy rendszer kezdett kialakulni.”*<sup>29</sup> Az önkéntesek tevékenysége során, ezek a gyakorlatok, teendők folyamatosan begyakoroltta és rutinszerűvé váltak, míg nem egy rendszerelvű praxis alakult ki.

#### *A debreceni menekültsegítés után*

Az általam vizsgált önkéntesek csoportját, egy adott probléma azonos interpretációja kötötte össze, formálta közösséggé, melynek fontos eleme, hogy adott időben és adott kontextusban áll csak fön az azonos értelmezés. „Valamely dolog/szöveg annyiban és attól válik azzá, ami, amennyiben és ahogyan azt egy interpretatív csoport értelmezi. Interpretációink létrejöttük kontextusából (az illető közösségből) kilépve, más kontextusokban éppenséggel érvénytelenné/hamissá is válhatnak.”<sup>30</sup> Ez esetben, Magyarországon, 2015. Őszen a határzárak felépítésével, és jogszabályi változtatásokkal „megszüntetett” menekülthullám után, tovább már nem volt szükség menekültek tömegének segítésére alakult önkéntesekre. Ezáltal az interpretáció kontextusa megváltozott, az általam vizsgált interpretatív közösség tagjai számára az azonos módon értelmezett jelenség érvényét veszítette.

Ekkor lényegében az adott problémát értelmező közösség felbomlásáról beszélhetünk. Azonban a tagok szerették volna megtartani közösségüket. Hiszen a közösen kialakított interpretatív tőke rendelkezésükre állt, az önkéntes tevékenységük során megszerzett tudást tovább akarták kamatoztatni.

Első lépésként a megmaradt adományok szétosztása érdekében, illetve a hirtelen vége szakadó folyamat feldolgozásának állomásaként, egy négy-öt fős debreceni önkéntes csapat vállalkozott más gócpontokon felgyülemlt menekültek segítésére *„Ja, igen, mert ugye nem bírt senki sem leállni. Mert láttuk, hogy most ott van a probléma és akkor mentünk utána. Kétszer voltam, nagyjából ugyanezt kellett csinálnunk. Igen felépült a kerítés, és nem itt, hanem ott mentek: Szerbia, Horvátország, Szlovénia, ott ugyanaz a probléma. Majdnem egész nyáron nálam volt egy furgon, abba lehetett pakolni, na, az volt még nagy segítség, és amikor először voltam Szlovéniába akkor azzal mentünk és azzal vittünk megmaradt adományokat. Azokat ott beadtuk a közösbe, és ott voltunk vagy három napig, amit kellett segítettük. Ugyanezt csináltuk Debrecenben, vizet osztottunk ilyenek.”*<sup>31</sup> A debreceni önkéntesek Szlovéniában, illetve Magyarország és Szerbia határánál is segítettek 2015. Őszen. Főként arabul tudó tolmácsokra és orvosokra volt szükség. *„Én még a szeptember 15-e előtti hétvégén elmentem Röszkére, az unokahúgaimmal meg egy sráccal, négyen. A Facebookon volt egy hír, hogy ott katasztrófa helyzet volt. Tolmács és orvos kell, mondom, én mindkettő vagyok, akkor menjünk!”*<sup>32</sup> Debrecenben a menekültek „hiányában”, a tehetetlenség érzése uralkodott el több segítőn, amit csak fokozott, hogy a médiából továbbra is segítségre szoruló emberek tömegeiről értesültek. Voltak, akik igyekeztek a rászorulóknak közelébe jutni, de már ez is inkább feloldotta mintsem erősítette a közösségi működést. *„Kaptuk a videókat, mi is láttuk, hogy mi van a tengeren, a határokon, a drótkerítésnél, hallottuk a rendőröktől, hogy mindenkit kivezényeltek, mi pedig ott álltunk tette készen és nem jöttek, tudtuk,*

<sup>29</sup> Aida, a debreceni Migration Aid önkéntese, 2015.

<sup>30</sup> Tóh G. 2002: 27.; Sz. Kristóf 1988: 67.

<sup>31</sup> Ádám, a debreceni Migration Aid önkéntese, 2015.

<sup>32</sup> Aida, a debreceni Migration Aid önkéntese, 2015.

*hogy kéne, hogy jöjjenek ez volt a tehetetlenség. Voltak önkéntesek, akik elmentek Röszkére, a Szlovén határhoz is. De most már ennek is vége.*<sup>33</sup>

A nem Debrecenben történő menekült segítség után, és ezzel a folyamattal párhuzamosan, az önkéntesek közösségük újradefiniálásán dolgoztak. Törekedtek más csoportok esetében is kialakítani a közös interpretációjukat, ezáltal a menekültek segítségéről áttevődött a hangsúly egy általánosabban értelmezett rászorulókat támogatóra. „...mert ez akkor nagy úrt hagyott bennünk, amit úgy nem nagyon tudtunk kezelni. Kimentünk az állomásra, de nem volt ott senki, így előbb utóbb kénytelenek voltunk lezárni magunkban, így kénytelenek voltunk más ügyekhez nyúlni (más szervezetekkel) kialakult a kapcsolat. Közös adománygyűjtés, főzés, gyerekeknek rászorulóknak. Most olyan mintha újraszerveződnenk, és más dolgot keresünk, hogy mit csináljunk, ugyanazokkal az emberekkel, de ez közel sem olyan, mint ami nyáron volt kint.”<sup>34</sup> A menekülteket segítő önkéntesek ettől a ponttól kezdve, több, már korábban is működő, debreceni és környéki rászorulókkal foglalkozó társulással, csoporttal, egy tágabb értelmezési keretben alkotnak egy interpretív közösséget. Ezáltal speciális tudásbázisuk, az interpretatív tőkéjük önmagában kevésnek bizonyult a más típusú, nem menekültekre irányuló segítségénél, inkább csak egy jó alapot nyújtott, a segítség esszenciáját hordozza, melyhez el kellett sajátítaniuk különböző készségeket. „Így könnyebb segíteni, hogy egy csapatban vagyunk, már megszokott emberek vannak, akik össze tudunk dolgozni. Vannak raktárkészletek, ezt kamatoztatni lehet, egy csomó mindent össze gyűjtöttünk.”<sup>35</sup>

Ez a fajta kezdeményezés a közösség fenntartási hajlandóságot tükrözi. Persze voltak, akik lemorzsolódtak, de interjúalanyaim döntő része a további segítő tevékenységek aktív részesévé vált. A kutatásomban résztvevő egyik önkéntessel éppen egy rászorult családokat segítő program előtt készítettem interjút: „A többiekkel nem ismertük egymást korábban. Azóta tartjuk folyamatosan a kapcsolatot, jó pár emberrel. Ma is megyek találkozni mindenkiel. Nem csak az önkéntesség miatt megyek ma a főtérre, hanem azért hogy találkozzak a többiekkel. Ez is fontos.”<sup>36</sup>

Interjúalanyaimnak a menekültsegítés óta végzett önkéntes tevékenysége fokozatosan válik alkalmassá és változik meg a tárgya. Az újradefiniálás folyamatában rengeteg probléma, nehézség kerül felszínre, ami az intenzív nyolcvan nap alatt nem jelent meg problémaként. Amíg a cselekvésre szerveződő közösség betölti szerepkörét – tehát a migrációs krízis alatt –, nem a szervezeti felépítésével, a belső struktúrával foglalkozik, hanem a munka végzésével, a kitűzött célok elérésével, a menekültek minél hatékonyabb ellátásával. Ebben az időszakban nem tapasztalhatjuk nyomát a problémáknak, vagy nem lényegesek, az interjúalanyok nem említik, nem hangsúlyozzák. Amikor véget ér a tevételes, intenzív munka, akkor óhatatlanul felszínre törnek bizonyos problémák. Ráadásul, egyfajta frusztráció is jelen van, amikor hirtelen véget ér a menekültválság Magyarországon, és egyik napról a másikra válik „szükségtelenné”, a korábban nagyon is nélkülözhetetlen önkéntesek tevékenysége. A feldolgozás egy formája az, amikor a tagok saját viszonyaikat kezdik el rendezni.

Ebben a tisztázatlan, újraformálódó időszakban kerestem fel interjúalanyaimat. A rendezetlenség új elemként jelentkezett a kutatói érdeklődés. Mivel a társadalomtudományokban az 1980-as években jellemző kritikai fordulat óta evidens, hogy a kutatás során maga a folyamat a lényeges, ahol a kutatók sohasem lehetnek a kulturális folyamatok kívülálló, független megfigyelői<sup>37</sup>, így számolnom kellett azzal, hogy a kutatói pozícióm hatással van az általam vizsgáltakra. Kötetlen beszélgetések során, beszélgetőpartnereim utaltak arra, hogy amíg én nem kerestem meg őket, addig nem is gondolták végig, hogy hogyan is zajlottak a menekültsegítés eseményei. A kutatói érdeklődés felértékeli cselekedetüket, melyben mindenki próbálja a saját pozícióját kijelölni. Ebben a periódusban rengeteg konfliktus és nézeteltérés alakult ki a korábbi interpretatív közösség

<sup>33</sup> Kriszti, a debreceni Migration Aid önkéntese, 2015.

<sup>34</sup> Kriszti, a debreceni Migration Aid önkéntese, 2015.

<sup>35</sup> Aida, a debreceni Migration Aid önkéntese, 2015.

<sup>36</sup> Nádor, a debreceni Migration Aid önkéntese, 2015.

<sup>37</sup> Biczó 2003: 253.

tagjai között, ami pontosan az interpretatív közösség sajátosságából fakad. Hiszen más helyzeteket már nem interpretálnak azonos módon.

Ebben a folyamatban, Arnold Van Gennep „rites de passage”<sup>38</sup>, azaz átmeneti rítus elképzelését figyelhetjük meg. A korábbi menekülteket segítő, intenzív önkéntes tevékenységet végzők, ahogyan interjúalanyom fogalmaz: „kénytelenek (...) más ügyekhez nyúlni.”<sup>39</sup> Gennep az átmeneti rítusok három fázisát határozza meg. „Az első fázis (az elkülönülés) olyan szimbolikus viselkedésformát tartalmaz, amely egy személy vagy egy csoport leválását jelképezi, vagy a társadalmi struktúra egy korábbi, rögzített pontjáról, vagy egy adott kulturális feltételrendszeréről (egy »állapotról«), netán mindkettőről. A közbülső, »liminális« szakaszban a rituális szubjektum (az »utazó«) jellemzői bizonytalanok; olyan kulturális területen halad át, amely alig vagy egyáltalán nem emlékeztet a múltbéli vagy az eljövendő állapotra. A harmadik szakaszban (újraegyesülés vagy visszafogadás) az átmenet beteljesedik.”<sup>40</sup> Ilyen értelemben, ha a debreceni menekültsegítő önkéntességet vizsgáljuk, akkor az elkülönülés szakaszába 2015. Szeptember 15-e után kerültek. Ekkortól nem tekinthetők menekülteket segítő önkéntesnek. A második szakasz az a liminális szakaszban, az önkéntesek, „se ide se oda” nem tartoznak, vagyis már nem menekültsegítők, de még nem más rászorulókat segítői. Ez a legkritikusabb, legsérülékenyebb periódus, így nem véletlenül ekkor jelennek meg a konfliktusok. *„Most még keressük a helyünket az egészben. De megint csak van új Facebook csoport, ahol egymás ismerőseinek segítünk. Aki tud az ad, vagy tudja, hogy honnan szerezzen. Igazából nem is szervezet ez, hanem egy ilyen lánc. Most valahogy így működünk, de az a cél, hogy ezen változtassunk, hogy jobban működjünk. A közös az, hogy nem szeretnénk abbahagyni.”*<sup>41</sup> Itt dől el, hogy a harmadik szakaszban az átmenet beteljesülésénél pontosan mivé válnak. Ha sikeres az átmenet, akkor új szakasz kezdődik, amely a stabilizációról, a pozíciófoglalásról szól. Tehát az általam vizsgált önkéntesek számára megváltozott az a csoport, akiken segítenek. Viszont megmaradtak „együtt”, és folytatják karitatív, önkéntes tevékenységüket. Ez alapján az átmenet eredményesnek tekinthető.

#### *Az online felületek*

A menekülteket segítő önkéntes közösség esetében az online felületek lehetőséget biztosítottak arra, hogy tevékenységük megszervezése és folyamatos menedzselése, valamint az adománygyűjtés folyamata létrejöhessen és összehangoltan működhessen. „Az internetben kételkedők máig azzal is érvelnek, hogy a közvetett, hálózati kommunikáció elszigetelődést eredményezhet, megakadályozza, hogy valódi barátságok alakuljanak ki – de mintha valójában nem ez történe. Egy 1995 és 2000 között internetezőik körében végzett felmérés<sup>42</sup> eredményei azt mutatják, hogy az internethasználat távolról sem a társas elszigetelődés irányában hat, hanem jelentős és egyre nagyobb hálózati és hálózaton kívüli társas interakciók elindítójának tartják.”<sup>43</sup> Az az elképzelés is gyakori, hogy virtuális közösségekből nagyon ritkán alakul ki a tapasztalati világban létező közösség. Viszont ennek fordítottja általános gyakorlat, vagyis az, hogy az offline terekben már létező közösségek terjesztik ki „határaikat”, vernek gyökeret a virtuális terekben.

Az általam vizsgált debreceni Migration Aid önkéntes informális szervezet esetében az a ritkábbnak tartott forгатókönyv alakult ki, miszerint az internetes szerveződés, a „Facebook csoport” hozta őket össze, ennek kapcsán váltak a tapasztalati világban létező közösséggé. *„Megalakult a Facebook csoport, másnap már észrevettük, az unokahúgaim vették észre, szóltak, másnap regisztráltunk, onnantól jöttek a felhívások, hogy lehet menni, csinálni valamit. Először az állomásra mentünk, ott ismerkedtem meg a többiekkel.”*<sup>44</sup> *„A többieket soha nem ismertem,*

<sup>38</sup> Gennep 2007.

<sup>39</sup> Kriszti, a debreceni Migration Aid önkéntese, 2015.

<sup>40</sup> Turner 2002: 107.

<sup>41</sup> Kriszti, a debreceni Migration Aid önkéntese, 2015.

<sup>42</sup> Giddens 2008: 136.

<sup>43</sup> Giddens 2008: 136.

<sup>44</sup> Aida, a debreceni Migration Aid önkéntese, 2015.

*Facebookon ismertük meg egymást, Facebookon megalakult a debreceni csoport, egésznap ment a cset, láttuk, hogy Budapestről kik várhatóak, és akkor nekiindultunk az nap este, kimentünk az állomásra.”<sup>45</sup> „Az egész a Facebookról indult: ha az nincs, akkor mi sem találjuk meg egymást. (...) Hihetetlen volt ez a felület, megtapasztalni, hogy milyen ereje van.”<sup>46</sup>*

Informális szervezet lévén, a Facebook csoport tagsága egyfajta testületi tagság szimbólumaként fogható fel. „A formális szerveződés látszólagos hiánya, pontosabban fogalmazva a rugalmasan felfogott társas keretek az online szerveződő csoportok meghatározó jellemzői, mindez azonban nem zárja ki, hogy nagy és aktív támogató kört gyűjtsenek maguk köré, és kollaboratív eszközökkel folytatott munkájuk nyomán látványos eredményekkel jelentkezzenek”<sup>47</sup>

A Migration Aid Debrecen Facebook csoportjának közel hatszáz tagja van. Erről a csoportról és kezdeményezéséről a 2015-ös migrációs krízis társadalmi hatásait vizsgáló TÁRKI kutatás<sup>48</sup> is beszámol, Facebook gyökerű közösségként aposztrofálja, és a budapesti Migration Aid csoport(ok) mellett a negyedik legjelentősebbként említi. Persze a majd hatszáz embernek csak nagyon kis százaléka segített tevélegesen a menekülteknek, viszont sokan adományoztak, és még többen csupán szimpatizáltak a kezdeményezéssel. A látványos eredmény ez esetben maga az önkéntes társadalmi részvétel, vagy kollektív társadalmi cselekvés volt. Az önkéntesek megszervezése, az adományozás koordinálása, a különböző városokban lévő önkéntesek egymás közti beszélgetése, a menekültekkel kapcsolatos egyéb információk cseréje, illetve az önkéntesek tevékenység kifelé kommunikálása is a Facebookos felületeken zajlott. Ezáltal a Facebook nem csupán a folyamat tere, csatornája vagy felülete volt, hanem fontos alkotóeleme. Szerepe magától értetődő volt az önkéntesek számára, hiszen mindennapjaik szerves részét képezi a Facebook. Ami újdonságot jelentett számukra az a szerveződés méreteiben és hatékonyságában rejlett. „A Facebookos adománygyűjtés, vagy segítségkérés, elég hatékony volt. Ha az ember fél óránként megosztja azt a posztot, akkor lehetett érezni, hogy többen hoznak dolgokat. Ha kihagytál egy fél napot, akkor nem hozott senki. Nagyon érdekes volt, tényleg. És ezt kellett aktuálisan, hogy am víz kell, holnap alma, vagy ezt, vagy azt ne hozzátok, mert van. Ezeket osztottuk, vagy ha a médiában megjelent valami a menekültekkel kapcsolatban, akkor azokat, de a nyáron inkább csak adománykérő posztok voltak, mert nem nagyon volt másra idő. Hirtelen kellett csinálni mindent.”<sup>49</sup>

### *A vasútállomás*

Az online terek mellett szükségzerű a fizikai terek szerepét is megvizsgálni. A magyar állam, a kontrollálhatóság és a számon tarthatóság miatt bizonyos területeket jelölt ki a menekültek számára, ilyenek voltak a befogadó állomások. A Debrecenben azóta bezárt menekülttábor kulcsszerepet töltött be a 2015-ös migrációs krízis kezelésében. Ezáltal Debrecen a menekültválság egyik magyarországi gócpontjává vált. A krízis súlyosbodásával egyre több menekült haladt keresztül Debrecenen, és ezáltal a debreceni vasútállomáson is. Az általam vizsgált önkéntes közösség a nagyobb számú menekültekkel egy időben jelent meg a debreceni vasútállomáson. „Mi segítettük nem csak a menekülteket, hanem a MÁV munkáját is, a rendőröket is, meg az emberek gördülékeny utazását.”<sup>50</sup> Hiszen a feltorlódott tömegek fennakadásokat és nehézségeket okoztak a vasútállomáson.

Ebből következően a menekültekkel megtelő debreceni vasútállomás, időszakosan új térbeli szerepköröket is betöltött. Egyszerre kellett eleget tennie a nagy létszámú menekültek rövid távú „elszállásolásának”, illetve alkalmasnak kellett lennie egészségügyi és alapvető ellátási igényük kielégítésére.

<sup>45</sup> Kriszti, a debreceni Migration Aid önkéntese, 2015.

<sup>46</sup> Kriszti, a debreceni Migration Aid önkéntese, 2015.

<sup>47</sup> Glózer – Gelei 2011.

<sup>48</sup> A kutatás címe: The social aspects of the 2015 migration crisis in Hungary. Simonovits – Bernát 2016.

<sup>49</sup> Ádám, a debreceni Migration Aid önkéntese, 2015.

<sup>50</sup> Aida, a debreceni Migration Aid önkéntese, 2015.

Ezek a részben új igények, átalakították a Marc Augé (1935. Szeptember 5. – ) francia antropológus által „nem helyeknek”<sup>51</sup> nevezett terek szerepkörét. Az eredetileg pusztán az utazás során megjelenő funkciók: rövid távú várakozás, jegyvásárlás, melyek inkább személytelen akciókat jelölnek, a menekültek tömeges megjelenésével több új elemmel bővültek. Ez önmagában még nem tenné ezeket a tereket jelentőséggel és tartalommal telítetté, de az itt végbement folyamatok az egynének számára sajátos tartalommal ruházták föl ezeket a tereket.

Ennek egyik legjellemzőbb bizonyítéka és példája, amikor a debreceni Migration Aid közösség tagjai a menekültválságról megemlékezve, illetve egy menekültek jogait támogató, európai kezdeményezésű felvonulás keretein belül, 2016. Február 27-én, a nyolcvan napos tevékenységük után több mint öt hónappal, virágokat helyeztek el a Debreceni Vasútállomás egy meghatározó pontján. Az eredetileg sematikus térben plusz tartalmakkal feltöltődő tereptárgyak mutatják a tér „helyé” változását. Konkrétan a segítő tevékenység során egy hirdető tábla oszlopára filccel felírt szöveg vált az emlékezés csomópontjává. A felirat létezésének, fennmaradásának ténye, az egyébként azóta az eredeti formájába visszarendeződött térben, az emlékezés kiemelt jelentőségű elemévé vált. Mintegy kiindulópontot biztosított a visszaemlékezés folyamatához. Ráadásul a közösség megmaradásának szimbóluma. Az eredetileg nem helyként funkcionáló terület, megtelt azokkal az elemekkel, azokkal a sajátos egyéni perspektívákkal, amelyek az adott pillanatban helyé változtatták a vasútállomás terét, majd az idő előrehaladtával, a későbbiekben a Pierre Nora (1931. November 17. – ) francia történész nevéhez köthető „lieux de mémoire”<sup>52</sup>, azaz „emlékezet hely” lett.

A térre vetített emlékezés eseményét kutatóként nyomon követve lehetőségem nyílt arra, hogy az emlékek struktúráját és jellegét értelmezem. Ebben az értelemben létezik az emlékezésnek az a formája, amikor a résztvevők felelevenítik a történeteket, az egyéni emlékképek közösségben újraélve a csoport összetartozását erősítik. Az a fajta kettősség, amely a nem hely helyből, emlékezeti helyé válását eredményezi, erőteljes érzelmi hatást vált ki, amely gyakran az elkerülés momentumával egészül ki. Egyik interjúalanyom az állomás bejáratához érve közli a többiekkel, hogy: *„én azóta nem is voltam itt. Nem bírtam...”*<sup>53</sup> Az önkéntesek az állomás előtti placcon tartózkodtak főként, hiszen a helyigényes adományosztást itt tudták lebonyolítani. Ezért az emlékezés kulcsfontja szintén ez a terület. A megemlékezés során kis idő elteltével egymást győzködik, hogy vonuljanak végig az állomáson egyszer. Majd egy másik menekülteket segítő önkéntes – akinek fő tevékenysége a peronokhoz kapcsolódott – így szól: *„Jó menjünk egy kört. De a vágányokhoz tuti ki nem megyek, nem bírnám ki sírás nélkül!”* Megegyeznek, csak az épületen belül tesznek egy kört. Ezalatt is sok emlék kerül elő, a tér bizonyos pontjaira mutogatnak, és különböző félmondatokat lehet hallani: *„emlékszel, itt feküdtek, sorba”, „á, ez a konnektor, ez volt az a bizonyos konnektor, az egyetlen, amit használhatunk, vagyis a menekültek, és csak nagyon rövid ideig. Utána ezt sem engedték.”* Kierve az épületből, újra az állomás elé érkeznek. Itt egy beszélgetés alakul ki, különböző emlékek jönnek elő, s azzal együtt könnyecsek is megjelennek. A kommunikatív emlékezet közös létrehozásának és megélésének pillanatai ezek.

Tehát az önkéntesek fizikai térhasználatát nyomon követve, egy olyan jelenséget vizsgáltam meg, amelyben egy Marc Augé értelmezése szerinti sematikus, csupán ellátó funkciójú tér – egy „nem-hely” –, tartalmakkal és érzelmekkel telített „helyé” válik és ebben a minőségében történetekkel teli, emlékeket tápláló térként jelenik meg, sőt, egyesek számára a Pierre Nora által leírt jellemzőkkel bíró „emlékezet-helyé” alakul.

---

<sup>51</sup> Augé 2012.

<sup>52</sup> Nora 1999.

<sup>53</sup> Heni, a debreceni Migration Aid önkéntese, 2015.

## Összegzés

A világméretű migrációs krízis lokális tapasztalata egy olyan szerteágazó értelmezési hálózat létrejöttét jelenti, amelyben etnográfiai és kulturális antropológiai kutatási témák sokasága rejtőzik. Alapvetően a transznacionális folyamatok következtében, a különböző kultúrák együttélésének problémájával találkozott a magyar társadalom úgy, hogy valójában szó sem esett együttéléstről, csupán átmeneti ideig tartó együttlétről. Társadalmi és politikai reakciókat tapasztalhattunk meg, miközben a xenofób megnyilvánulások száma ugrásszerűen megnőtt a lakosság körében, ugyanakkor a civil szerveződések hatására, emberek sohasem látott tömege avatkozott be önként a probléma orvoslásának folyamatába. 2015. Meghatározó jelenségeinek tekinthetjük a társadalmi reflexivitást, a krízishelyzetre kialakult válaszreakciókat és a kollektív társadalmi cselekvéseket.

Írásomban az önkéntesség közösségépítő gyakorlatát elemeztem. Az általam vizsgált csoportot interpretatív közösségként<sup>54</sup> értelmezem. Az önkéntesek közösségét az azonos értelmezés adja, vagyis az, hogy a migrációs krízis során önkéntes tevékenységükkel beavatkoztak a problémamegoldás folyamatába. Az önkéntes szerveződés irányából közelítve azt vizsgáltam, hogy hogyan teremtett közösséget az önkéntesség, a közös intenzív tevékenység? A kutatás tanulsága az lehet, hogy egy közösen átélt esemény, az együtt végzett munka, ha csak rövid ideig tartott is, mindenképpen összehozta a benne résztvevő önkénteseket. Nem csak a debreceni Migration Aid önkéntesei definiálják magukat közösségként, de az én kutatási eredményeim is azt támasztották alá, hogy a segítő szerveződése valódi közösségként valósította meg a működését, amely elsősorban a menekültség értelmezésének interpretatív vonatkozásaiban érhető tetten.

A közösséggé alakulás folyamatát, majd a közösség átalakulását és fennmaradásának lehetőségeit vizsgáltam. Gennephez köthető átmeneti rítus három szakasza figyelhető meg a Migration Aid debreceni közösségének életében. A menekültsegítő tevékenységük végezetével, egy provizórikus fázisba kerültek, majd más típusú önkéntes szervezetek mellé állva, egy új élethelyzet felé mozdulnak el.

A továbbiakban érdemes lenne az eddigi eredményeket újabb kutatásokkal kiegészíteni. Elsősorban a megkezdett vizsgálat folytatását tűztem ki célul. A menekültek segítésére szerveződött önkéntesek életét azóta is nyomon követem, amióta már nem foglalkoznak menekültek segítésével. Ezt a későbbiekben is igyekszem megtartani, vagyis más jellegű, az önkéntesség témaköréhez kapcsolható megmozdulásaikat ezentúl is figyelemmel kísérem. Az önkéntes közösség további vizsgálata során fontos kérdés lehet, hogy az újradefiniált közösség hogyan tud fennmaradni, milyen nehézségekkel néz szembe, kik azok, akik lemorzsolódnak, és miért. Emellett kutatásra alkalmas téma lehet az is, hogy mennyire tekinthető az önkéntesek tevékenysége szimbolikus ellenállásnak, és milyen mértékben függ össze rendszerkritikával, vagy általánosabban véve kapitalizmus-kritikával?

## Bibliográfia

- AUGÉ, Marc 2012 Nem helyek. Bevezetés a szürmodernitás antropológiájába. Budapest: Múcsarnok Nonprofit Kft.
- BATA Zsófia 2014 Önkéntesség Magyarországon 2013. Budapest: Századvég Politikai Iskola Alapítvány.
- BICZÓ Gábor (szerk.) 2003 Antropológiai irányzatok a második világháború után. Debrecen: Csokonai Kiadó.
- BOHANNAN, Paul – GLAZER, Mark 2006 Mérföldkövek a kulturális antropológiában. Budapest: Panem Kft.

---

<sup>54</sup> Fish 1980.

- CZIKE Klára – KUTI Éva 2006 Önkéntesség, jótékonyág, társadalmi integráció. Nonprofit kutatások 14. Budapest: Nonprofit Kutatócsoport és Önkéntes Központ Alapítvány.
- FISH, Stanley 1980 Is There A Text in This Class?: The Authority of Interpretive Communities. Harvard University Press.
- GIDDENS, Anthony 2008 Szociológia. Budapest: Osiris Kiadó.
- GLÓZER Rita – GELEI András (Szerk.) 2011 Valóságkonstrukciók. A szervezeti jelentésvilág interpretatív megközelítései. PTE BTK Kommunikáció- és Médiatudományi Tanszék: Gondolat Kiadó.
- HANKISS Elemér 1983 Társadalmi csapdák. Diagnózisok. Budapest: Magvető Kiadó.
- KESZEG Anna 2009 A kockázat kultúrái. Korunk. XX. 2009/6. <http://korunk.org/?q=node/8&ev=2009&honap=6&cikk=10624> (A letöltés ideje: 2016. 02. 11.)
- MÁTYUS Imre 2015 Terepcsere. A terep fogalmának átértékelődése a virtuális etnográfiaiban. Replika. 2015/1-2. 90-91. Szám. 27-38.
- NAGY Gábor 2014 Az önkéntesség szerepe egy hátrányos helyzetű kistérségben: zárótanulmány – Támop 5.5.2-11/2-2012-0065 /. Békéscsaba: Magyar Vöröskereszt Békés Megyei Szervezete.
- NORA, Pierre 1999 Emlékezet és történelem között. A helyek problematikája. Aetas, 3. 142–157.
- PÉTERI Ferenc 2015 Közbizalom 2015. [Http://reszvetelhete.hu/wp-content/uploads/2011/08/K%C3%B6zbizalom-2015.pdf](http://reszvetelhete.hu/wp-content/uploads/2011/08/K%C3%B6zbizalom-2015.pdf) (A letöltés dátuma: 2016. 04. 02.)
- SÁRKÁNY Mihály 1980Közösség. In Ortutay Gyula (Főszerk.) Magyar Néprajzi Lexikon III. Budapest: Akadémiai Kiadó.
- SIMONOVITS Bori – BERNÁT Anikó 2016 The Social Aspects Of The 2015 Migration Crisis In Hungary. Budapest: TÁRKI. [http://www.tarki.hu/hu/news/2016/kitekint/20160330\\_refugees.pdf](http://www.tarki.hu/hu/news/2016/kitekint/20160330_refugees.pdf) (A letöltés dátuma: 2016. 04. 03.)
- SZ. KRISTÓF Ildikó 1988 „Jákób rózsafája vagy frusztrált antropológusok? Az értelmezés hatalmáról és korlátairól. Tabula 1. 60–85. TÁRKI Omnibusz
- 2015 Representative survey of Hungarian Academy of Sciences Centre for Social Sciences Institute for Minority Studies – TÁRKI Omnibus. Budapest: TÁRKI. [http://www.tarki.hu/hu/news/2015/kitekint/20150804\\_idegen.html](http://www.tarki.hu/hu/news/2015/kitekint/20150804_idegen.html) (A letöltés dátuma: 2016. 04. 02.)
- TELKES József 1997 Válság, változás, változtatás: a kríziskoncepció jelentősége a mentálhigánés gyakorlatban. In Gerevich József (szerk.): Közösségi mentálhigiéné. Budapest: Animula Kiadó. 63–71.
- TÓTH G. Péter 2002 A „közösség”. Egy fogalom megalkotása, kiteljesedése, széthullása és felszámolása. In Farkas Judit (Szerk.): Közösség és identitás. Studia Ethnologica Hungarica 3. Budapest: L'Harmattan Kiadó. 9–31.
- TURNER, Victor 2002 A rituális folyamat. Budapest: Osiris Kiadó.
- VAN GENNEP, Arnold 2007 Átmeneti rítusok. Budapest: L'Harmattan Kiadó.



Lektorálta: Dr. Kemény László

### **Bevezetés**

Kétségtelenül minden társadalomban léteznek kisebbségek, és a kisebbségekkel kapcsolatos különböző mértékű előítéletek. Az előítéletek országonként, területenként, és az idővel is változnak, és változnak azok a módszerek is, melyek célja, hogy csökkentsék ezeket. Léteznek állami programok, valamint civil kezdeményezések, utóbbi esetben akár maguk a kisebbségek tagjai szervezik meg saját megismertetésüket, elfogadottabbá tételüket.

Az alábbiakban három civil szervezet munkáját mutatom be röviden, ahol maguk az adott társadalmi kisebbségek tagjai dolgoznak saját elfogadásuk mértékének növelésén.

A Haver Informális Zsidó Oktatási Közhasznú Alapítvány elsősorban középiskolásoknak tart informális, interaktív foglalkozásokat a zsidóságról, vagyis a magyarországi zsidó kisebbségről oktat. Hazánkban több alapítvány is dolgozik hasonló módszerekkel. Az Uccu Roma Informális Oktatási Alapítvány célja, hogy roma és nem roma fiataloknak teremtsen lehetőséget a találkozásra és dialógusra. A Szimpozion Baráti Társaság Meleg, Leszbikus, Biszexuális és Transznemű Fiatalok Kulturális, Oktatási és Szabadidős Közhasznú Egyesülete azzal a céllal működik, hogy növelje a toleranciát a másság iránt, módszereik között szintén szerepel középiskolai órák tartása önkéntesek részvételével.

Közös vonása a fenti szervezeteknek, hogy értéknek tekintik a sokszínűséget, és hiszik, hogy a tisztelet minden embernek jár. Személyes kapcsolatokra épülő közösségekben dolgoznak, az érzékenyítést személyesen, kis csoportokban végzik. Módszereik a párbeszéd, a tapasztalás és aktív részvétel. Az általuk tartott középiskolai órák fontos célja, hogy a diákok találkozzanak a fent említett csoportok tagjaival, megoszthassák velük tapasztalataikat, kérdezhessenek, emberi sorsokkal találkozzanak, az önkéntesek segítségével eloszlassanak tévhiteket. Nem utolsósorban a foglalkozásokon nagy szerepe van a kritikus gondolkodás és a vitakultúra fejlesztésének.

### **Kontaktus hipotézis**

Az Allport-féle szociálpszichológiai megközelítés szerint az előítéletek fontos alapja a kategorizáció, a saját csoport és más csoportok megkülönböztetése. Ebből eredhet saját identitást meghatározó csoporttal szembeni elfogultság, valamint más csoportok leértékelése.<sup>1</sup> A sajáttól eltérő csoportok lehetnek szövetségesek (csodálják vagy gyámolítják őket) vagy ellenfelek (megvetik vagy irigylik őket). Az előítéletek csökkentésének eszközei közé tartoznak a "fölérendelt cél", a kontaktus hipotézis, és a kritikai gondolkodásra és autonómiára nevelés.

A kontaktus hipotézis tehát abból indul ki, hogy a csoportok közötti megkülönböztetés miatt alakul ki a saját csoport iránti elfogultság és a más csoportokkal kapcsolatos előítélet. Az elmélet szerint az előítéletek csökkentésére alkalmasak a csoportokon átnyúló interakciók, azaz a kontaktus. Nem mindegy azonban, hogy a csoportok tagjai milyen módon kerülnek egymással kapcsolatba, mi a megismerés módszertana, hiszen a kontaktus akár mélyítheti is az előítéleteket. Fontos, hogy a kontaktus során a résztvevők több információhoz jussanak a másikkal kapcsolatban, és nőjön az empátia és a bizalom.

Izraeli és palesztin diákok attitűdjének vizsgálata során az derült ki, hogy akkor lett pozitívabb a csoportközi attitűd, amikor interaktív problémamegoldó stratégiát alkalmaztak a diákpárok, nem pedig például zéró összegű játszmát. Ebben a stratégiában megismerték egymás szempontjait, valamint félelmeit és szükségleteit is.

<sup>1</sup> Kovács Mónika: Az előítéletek okai és mérséklésük lehetőségei: a szociálpszichológiai nézőpont. In: Alkalmazott pszichológia. XII. évfolyam, 1-2. szám, 2010.

A kontaktus hatékonyságának fontos eleme, hogy a másik csoport tagja ismerőssé válik, így csökken a vele szemben érzett szorongás, több információt kapnak a másiktól, valamint a találkozás növeli az empátiát és a bizalmat. Egy 2005-ös kutatás szerint a kontaktus a homoszexuális személyekkel kapcsolatos előítéletek csökkentésében bizonyul a leghatékonyabbnak.

Ahhoz, hogy a kontaktus jól működjön, szükséges, hogy a résztvevők státusza a találkozás ideje alatt egyenlő legyen, az interakció kooperatív legyen, jelöljenek ki egy közös célt, valamint legyen valamilyen intézményes támogatás a háttérben.

### **A Haver alapítvány és a kontaktus hipotézis**

A Haver alapítvány eredetileg kétféle oktatási modult használ iskolai órákon: Holokauszt foglalkozást és Identitás foglalkozást. Tapasztalataik alapján azonban soha nem tartanak Holokauszt-órát olyan iskolai osztálynak, amely még nem vett részt Identitás foglalkozáson. Utóbbi célja ugyanis rendkívül sokrétű, és semmiképpen sem az, hogy a zsidóságot a holokauszttal azonosítsa, sokkoljon, vagy rossz érzéseket keltsen. Az Identitás foglalkozás azt akarja, hogy a diákok számára a "zsidó" szó tartalommal teljen meg, megismertesse a diákokkal a zsidóság alapvető értékeit, hús-vér zsidó fiatalokkal találkozzon az osztály, bevezesse a saját identitás fogalmát és mások identitásának elfogadását, értékként mutassa be a sokszínűséget, és még sorolhatnám.<sup>2</sup> Az iskola falain kívül a budapesti zsidó negyedben vezetett sétákon is ismerkednek a diákok a sokszínű zsidó kultúrával.

Az identitás formálódása és a szocializáció egymástól elválaszthatatlan, és a serdülőkor, vagyis a középiskolai évek nagyon fontos szerepet játszanak a kialakulásukban. Ezért is dolgozik a Haver középiskolai osztályokban. Egyaránt fontos az egyéni identitás és a kollektív identitás, utóbbi egy csoport által elfogadott értelmezési keretet jelent, és ahogy kontaktus hipotézis tárgyalásánál már találkoztunk ezzel a jelenséggel, a kollektív identitás előítélet-képző tényező is egyben.<sup>3</sup>

Egy átfogó, 2011-ben készült, a magyarországi zsidóság helyzetével foglalkozó tanulmány<sup>4</sup> szerint Magyarországon bár a vezető politikusok nem antiszemiták, és nem jellemzőek a Nyugat-Európában tapasztalható atrocitások, jelen van mind a "hagyományos" típusú, mind az új, anticionista álcát öltő antiszemitizmus. Az antiszemitizmussal szembeni fellépéssel kapcsolatos követendő stratégiáról a magyarországi zsidóságban belül a legkülönbözőbb vélemények látnak napvilágot. Egyesek szerint minden egyes antiszemita, holokauszt-tagadó megnyilvánulást törvényileg kellene büntetni, mások sokkal megengedőbbek, elnézőbbek, és a szólásszabadságot tartják fontosabbnak. A fiatal, a holokauszt és a kommunista rendszer által meg nem tört generáció hisz jobban a nyilvánosságban és a pedagógiai módszerekben. A Haver alapítvány pontosan ide tartozik, újszerű oktatási módszerekkel a saját kezébe veszi önnön társadalmi elfogadását.

Egy 2015-ös felmérés szerint a középiskolai diákok körében az antiszemitizmus mértéke ugyanolyan arányú (19%), mint a teljes népesség körében. A felmérésből továbbá az is kiderült, hogy azok a diákok, akik a holokausztról az átlagnál többet tudnak, semmivel sem kevésbé előítéletesek, mint a többiek. Három egymást követő felmérés is igazolta, hogy az iskolában elsajátítható, lexikális tudás növekvő mértéke nem csökkenti az előítéleteséget.<sup>5</sup>

Egy 2011-es TÁRKI-felmérésben arról kérdezték a résztvevőket, hogy elfogadnák-e, ha a szomszédjuk vagy kollégájuk valamely kisebbség tagja lenne. A felmérés alapján a zsidók a legkevésbé, a romák a leginkább elutasított csoport. A megkérdezettek 39%-a fogadna el egy személyt a kettő közül bármelyiknek, ha az illető zsidó lenne, és 31%-a mindkét helyzetben elutasítaná. 19%-uk fogadná el bármelyiknek, ha az illető cigány lenne, és 49%-uk sem

<sup>2</sup> Haver alapítvány Identitás foglalkozás oktatófűzet, 2015.

<sup>3</sup> Simonovits Bori előadása a Haver alapítvány képzésén, 2015. október 31.

<sup>4</sup> Kovács András és Forrás-Bíró Aletta: Zsidó élet Magyarországon: Eredmények, kihívások és célok a kommunista rendszer bukása óta. Institute for Jewish Policy Research, 2011. szeptember

<sup>5</sup> Kovács András előadása a magyar zsidóságról, 2016. április 12.

szomszédként, sem kollégaként nem látná szívesen. A kontaktus hipotézis kapcsán itt érdemes megemlíteni, hogy a megkérdezettek jelentős többsége, 86%-a rendelkezik legalább egy cigány ismerőssel. Fontos és szintén a kontaktus hipotézishez tartozik, hogy azok közül, akiknek volt zsidó ismerőse, 55% kollégának és szomszédnak is elfogadna zsidó személyt, és 16% egyiknek sem. Akiknek nincs zsidó ismerőse, ott a teljes elfogadás aránya 29%, az elutasításé 40%. A cigányokkal kapcsolatban ez úgy alakul, hogy akinek van cigány ismerőse, az 21%-ban teljesen elfogadó, és 45%-uk elutasító, akinek pedig nincs, ott 8% az elfogadás, és 70% az elutasítás aránya.<sup>6</sup>

### **A Haver módszertan**

A Haver Identitás foglalkozásán a két nagy szerkezeti egység a zsidó identitás és a tolerancia. Egyrészt cél az, hogy a diákok ismereteit, információit felszínre hozzák, és ők különbséget tudjanak tenni valóság és előítélet között. Másrészt fontos a saját identitásuk körvonalazása, és egy másik, a diákok számára ismeretlen csoport, a zsidóság megismertetése. A foglalkozást vezetőik a legtöbb esetben huszoneves fiatalok, akikkel a diákok könnyen szót értenek, feloldódnak, és a kötetlen beszélgetés során könnyebben kialakul egy elfogadó szemlélet.

Bár a foglalkozásokat osztálytermekben, tehát iskolai környezetben tartják, nagyon fontos hangsúlyozni, hogy az informális oktatás eszközeivel dolgoznak. A diákok a foglalkozás alatt körben ülnek, tegeződnek az önkéntesekkel, ehetnek-ihatnak. A foglalkozások 90 perc időtartamúak, ami alatt el kívánják érni, hogy a diákok feloldódjanak, merjenek kérdezni. A kezdeti percekben, rövid bemutatkozás után az első feladatok, játékok során még kevésbé személyes kérdésekről esik szó, az egymásra épülő elemek pedig lehetővé teszik, hogy idővel mélyebb beszélgetések is kialakuljanak, illetve olyan témák is felszínre kerüljenek, amikről esetleg a diákok még sosem mertek senkit megkérdezni.

Fontos része a foglalkozásnak a kisebb csoportokban végzett vita. Itt egy nagyobb létszámú osztályban is mindenki lehetőséget kap a véleménye kifejtésére. Természetesen ez nem kötelező, a passzív résztvevőket nem kényszeríti senki aktivitásra. Fontos és érdekes gondolatok hangzanak el a kiscsoportos viták során, melyek előtt fontos tisztázni, hogy a foglalkozást vezetőik kíváncsiak a diákok véleményére, és mindenkit szeretnének meghallgatni. A másik lényeges pontja az órának az, amikor az önkéntesek felteszik a vízváltó kérdést, hogy a diákok mit gondolnak róluk: zsidók-e vagy sem. Sokszor a diákok megdöbbennek, és ebben a pillanatban rájönnek, hogy itt valóban nyíltan lehet zsidóságról beszélni és kérdezni. A foglalkozást tartó pedig valóban teljes személyével képviseli a saját zsidóságát, nyitott könyvként áll az osztály előtt, sokszor nagyon személyes kérdések kereszttüzében.

A foglalkozás hatékonyságának mérése nagyon nehéz. Az oktatók minden alkalom után töltenek ki értékelőlapot. A diákokat is megkéri, hogy szánjanak egy kis időt a Haver honlapján a visszajelző oldal kitöltésére, de ez nem kötelező, nem tölti ki mindenki, ráadásul egy olyan cél megvalósulását mérni, mint a tolerancia növekedése, gyakorlatilag lehetetlen, hiszen ez nem egyetlen, másfél órás foglalkozás alatt fog megvalósulni.

### **A Haverről számokban**

A Haver alapítványt 2001-ben alapították, 2002. óta működik nonprofit szervezetként. Többek között az UCCU Roma Informális Oktatási Alapítvánnyal és a Szimpozion Egyesülettel is stratégiai partneri viszonyt ápol. Évente 5-7 ezer középiskolai diákhoz, egyetemi hallgatóhoz, tanárhoz és oktatóhoz ér el. Három fő célcsoportjuk a 14-18 éves középiskolások, a 19-26 éves egyetemisták, valamint tanárok és oktatók. 2002-2014 között negyvenezer diákot értek el a foglalkozásokon, 90 önkéntes oktatóval és 30 szakemberrel dolgoztak az ország 20 helyszínén, 180 különböző iskolában és oktatási helyszínén.

A Haver alapítvány 2015-ben 30 helyszínén 48 osztálynak tartott foglalkozást. Tizenegy zsidó negyed sétára és egy dilemma kávéházra, azaz kötetlenebb beszélgetésre is sor került, valamint

<sup>6</sup> Simonovits Bori előadása a Haver alapítvány képzésén, 2015. október 31.

néhány tanári workshopra. Összesen körülbelül 1000 diákhoz és 150 tanárhoz jutottak el ilyen módon, de a fesztiválokat és más közösségi eseményeket is beleszámítva összesen körülbelül 3000 embert értek el. Nyolc alkalommal jártak hat vidéki helyszínen is, és két vidéki csoportnak tartottak zsidó negyed sétát. Az előző évek adataival a 2015-ös adatok nagyjából megegyeznek, leszámítva, hogy növekedett a vidéki jelenlét.

Az önkéntesek két képzésén 2015-ben 27 érdeklődő vett részt, de aktívan csak 13 önkéntes dolgozik együtt jelenleg a Haverral. Önkénteseik jellemzően zsidó fiatalok, bár előfordulnak nem zsidó származásúak is. A foglalkozásokat vezetőknek speciális, több napos képzéseket szerveznek, ahol széles körű elméleti és gyakorlati ismereteket nyújtanak a magyarországi zsidósággal és a foglalkozások vezetésével kapcsolatban. Az új önkéntesek a képzések után megfigyelnek néhány foglalkozást, hospitálnak, majd ezután egy-egy tapasztaltabb oktatóval maguk is bekapcsolódnak a munkába. Mindez teljes mértékben önkéntes alapon történik, a jelentkezők szabadidejében, ellenszolgáltatás nélkül.

### **Az Uccu Alapítvány munkája**

Egy 2010-es, Budapesten végzett kutatás szerint a tizenévesek sem az iskolában, sem otthon nem beszélgetnek romákról, nincsenek roma ismerőseik, és leginkább a médiából vett (általában sztereotip) értesüléseikre hagyatkoznak a magyarországi cigánysággal kapcsolatban. Tízből nyolc budapesti fiatal szerint a romákkal kapcsolatos negatív kijelentések nem sértenek társadalmi normákat.<sup>7</sup>

Az Uccu Roma Informális Oktatási Alapítvány alapítása és munkája szorosan a Haver Alapítványhoz köthető. Céljaik is nagyon hasonlóak: a társadalomban jelen levő, romákkal kapcsolatos tévhitek és előítéletek csökkentése, valamint egy nyitottabb és befogadóbb világ megteremtése. Szintén ismereteket kíván terjeszteni. Középiskolai óráikon főleg 10-19 éves diákoknak tartanak foglalkozásokat, és a roma identitás és kultúra megismertetését tartják fontosnak, valamint hogy a diákok találkozhassanak, beszélhessenek roma fiatalokkal.<sup>8</sup>

Az Uccu Alapítvány is az informális oktatás módszereivel dolgozik. A személyes beszélgetések, a moderátorok saját története és a kérdésekre adott válaszaik fontos részei az óráknak. Ugyanúgy, mint a Haver alapítvány munkájában, céljuk, hogy a diákok merjenek kérdezni és véleményét nyilvánítani.

Tartanak Roma identitás és Roma identitás képekben foglalkozásokat középiskolásoknak, valamint Dilemma kávéházat, rövidebb Identitás foglalkozást általános iskolák alsó tagozatos osztályainak, valamint vásári foglalkozásokat vegyes korosztályoknak. Az önkéntesek itt Budapesten nyolcadik kerületi, Pécssett pedig belvárosi sétát vezetnek, és bemutatják a hétköznapi életet a lehető legközelebről. Az iskolai foglalkozásokon érdekes, játékos, egymásra épülő feladatokkal igyekeznek bevonni a diákokat a foglalkozás menetébe, és egyrészt oldani a "cigány/roma" szó kimondása körüli feszültséget, másrészt szituációs játékban megmutatni a gyerekeknek, hogy a mindennapi életben milyenek az esélyei és lehetőségei egy roma és egy nem roma embernek.<sup>9</sup>

Jelenleg 15 aktív önkéntessel dolgoznak Budapesten, és 12 fővel Pécssett. Körülbelül évi 3000 diákhoz jutnak el a foglalkozásokon. A hatékonyságot ugyanolyan nehéz mérni, mint a Haver foglalkozásai estében, azonban a diákok és a tanárok itt is tölthetnek ki visszajelző kérdőíveket. Az egyik legjobb megfogalmazás az Uccu honlapján is olvasható: "Először fordult velem elő, hogy személyesen beszélgethettem cigányokkal. Most valahogy már sokkal inkább belülről látom ezt az egészet."

2012. szeptembere és 2013. májusa között készült egy nagyobb hatástanulmány az Uccu Alapítvány munkájával kapcsolatban. Kérdőíves adatfelvételt használtak a foglalkozás előtt,

<sup>7</sup> Váradi Luca: Az Uccu Roma Informális Oktatási Alapítvány „cigánynak lenni – ismerjük meg egymást!” című középiskolai foglalkozásának értékelése. 2013. augusztus

<sup>8</sup> <http://www.uccualapitvany.hu/>

<sup>9</sup> Váradi Luca: Az Uccu Roma Informális Oktatási Alapítvány „cigánynak lenni – ismerjük meg egymást!” című középiskolai foglalkozásának értékelése. 2013. augusztus

valamint 3-4 héttel utána, ezen kívül voltak csoportos interjúk a résztvevő diákokkal és tanárokkal is. 10 osztály 228 diákja válaszolt mindkét kérdőívre. A csoportos interjúkon összesen 19 diák és 3 tanár vet részt.

A diákok többsége, 60%-a azt nyilatkozta, hogy sok újdonságot tudott meg a romákról, és 84%-ának nagyon vagy közepesen tetszett a foglalkozás. Leginkább az őszinteséget és a kérdezési lehetőséget értékelték a résztvevők. Spontán beszélgetésekre és személyes élményekre több időt szántak volna a "kötelező játékok" helyett. A romák életéről és kultúrájáról szintén szívesen hallottak volna többet, bár ezen igény felmerülése azt jelzi, hogy kényelmesebb a romákról mint tisztán elkülöníthető csoportról beszélni. A foglalkozások előtt és után kitöltött kérdőívek alapján a cigányellenességben nem mutatható ki szignifikáns különbség, vagyis önmagában egyetlen program valószínűleg nem képes csökkenteni az előítéleteket. Az Alapítvány azonban abban hisz, hogy mégis fontos munkát végez azáltal, hogy a diákok eszközt kapnak az általánosításon alapuló előítéletek megkérdőjelezésére, és hogy a foglalkozás fontos tényező lehet a hosszabb távon kialakuló toleranciának és elfogadásnak. Az attitűdök tekintetében a legfontosabb az előítéletek megkérdőjelezésének elindítása.<sup>10</sup>

Érzékeny téma a foglalkozásokon esetleg résztvevő roma osztálytársak hozzáállása és reakciója. Előfordult például, hogy egy roma diák itt szembesült először azzal, hogy bár őt magát elfogadják az osztálytársai, általában a romákkal szemben azonban súlyos előítéletek vannak. A Haver alapítvány óráin előfordul, hogy egy-egy diák elmondja, hogy zsidó származású, de sokszor az osztálytársaknak fogalmuk sincs arról, hogy közülük valaki zsidó.

### **Röviden a Szimpozion Egyesületről<sup>11</sup>**

A Szimpozion Egyesület közösen a Labrisz Egyesülettel szintén középiskolai programokat szervez Melegség és Megismerés címmel. A foglalkozásokat 2000. óta tartják, és uniós PHARE támogatással kezdték el a működésüket.

A program célja, hogy diákok és tanárok is több ismeretet kapjanak a melegséggel kapcsolatban, valamint szintén a félelmek és tévhitek eloszlatása, érzékenyítés és a melegség mint identitás megmutatása. Itt is fontos a sokszínűség értékékként való kezelése. Külön hangsúlyozzák, hogy a pedagógusoknak is szeretnének segíteni abban, hogy a szexuális orientációjuk miatt a közösségben problémákkal szembesülő fiataloknak a lehető leghatékonyabb módon segíteni tudjanak.

Az iskolai foglalkozásokon két meleg fiatal, egy férfi és egy nő beszélget az osztályokkal az ő saját személyes történetükön keresztül arról, hogy milyen az életük a hétköznapiakban, milyen nehézségekkel szembesülnek. Fontos cél természetesen a sztereotípiák és előítéletek lerombolása. A személyes történetek mellett szerepet kap továbbá a fogalmak tisztázása, vagy jelképek, egyesületek ismertetése. Az órák felépítése itt is egymásra épülő, fokozatosan a nyitott hangulat kialakulását elősegítő elemekből áll, és szintén cél, hogy a diákok bátran merjenek kérdezni, illetve az is, hogy megtudják, hová fordulhatnak, ha nekik maguknak van szükségük segítségre.

Érdekes, hogy a Melegség és Megismerés program esetében a kezdeti időben inkább vidéki szakközépiskolákból érkeztek felkérések. Később többet dolgoztak Budapesten, és már főiskolákon és egyetemeken is. A diákok általában nagyra értékelik azt, hogy életükben először találkoznak olyan fiatalokkal, akik nyíltan beszélnek melegségükről.

Egy 2008-as visszajelzés adatai állnak rendelkezésemre, melyet 208 középiskolás válaszadó töltött ki. A program a válaszadók 39%-a szerint fontos, 17%-uk szerint nagyon fontos, viszont 6%-uk szerint be kellene tiltani. Saját bevallásuk szerint 13%-uknak voltak korábban előítéletei, és 5% nyilatkozott úgy, hogy eddig elítélte a melegeket, de a foglalkozás eredményeképpen már kezdi őket megérteni. 63% azt a választ adta, hogy eddig sem ítélte el a melegeket, és ezután sem

<sup>10</sup> Váradi Luca: Az Uccu Roma Informális Oktatási Alapítvány „cigánynak lenni – ismerjük meg egymást!” című középiskolai foglalkozásának értékelése. 2013. augusztus

<sup>11</sup> <http://melegsegesmegismeres.hu/bemutatkozas/>

fogja. Az egyesület honlapján található információ szerint eddig több mint háromszáz foglalkozást tartottak meg sikerrel.

### **Összefoglalás**

A három alapítvány és egyesület lelkes önkénteseinek lépésről lépésre végzett munkájának eredménye számokkal nagyon nehezen mérhető, de biztos vagyok benne, hogy hozzájárul egy elfogadóbb és nyitottabb társadalom kialakításához. A középiskolai foglalkozásokat személyesen megfigyelve jól látszik a diákok érdeklődése, egyes problémák, kérdések és válaszok megértése, az egyes témákról való gondolkodás, az előítéletek megkérdőjelezése. Az informális oktatás módszertana láthatóan működik, bár jellemzően nem sikerül az osztályból mindenkit az óra aktív résztvevőjévé tenni, a többség igenis saját véleményét fogalmaz meg, gondolkodik, kérdez. Az, hogy a diákok sokszor életükben először találkoznak zsidó, cigány vagy meleg fiatalokkal, és ez egy védett környezetben, általában pozitív és nyitott légkörben történik, szintén az órák egyik legnagyobb hozadéka. Azt gondolom, különösen fontos az, hogy a kisebbségek tagjai a saját kezükbe veszik önmaguk megismertetésüket, és nem várnak kizárólag külső segítségre ezzel kapcsolatban. Az Uccu Alapítvány hangsúlyozza is a saját önkéntesei által alkotott közösség fontosságát.

Jól példázza a sztereotípiák és előzetes elképzelések beágyazottságát a Haver órájának egyik eleme, a "számháború". Az önkéntesek itt megkérdézik az osztályt, hogy szerintük hány zsidó él Magyarországon. A válaszokból jól látszik, hogy mennyire felülbecsülik a diákok a zsidók számát: nem ritka a félmillió, sőt egymillió fős válasz. A valóságban, Kovács András felmérései szerint, a reális szám valahol 80-120 ezer közé tehető, de a legutóbbi két népszámláláson mindössze tíztizenegyezer ember vallotta magát zsidónak Magyarországon. A kisebbségi léttel kapcsolatban tehát nagyon sok az előítélet, a téves elképzelés és a hibás tudás, ezért pótolhatatlan ezeknek a szervezeteknek a munkája, mert lépésről lépésre, kapcsolatokat teremtve végzik a munkájukat, és egyáltalán nem csak számokat igazítanak helyre, hanem segítenek az attitűdök megváltoztatásában.

### **Források**

- Kovács András és Forrás-Bíró Aletta: Zsidó élet Magyarországon: Eredmények, kihívások és célok a kommunista rendszer bukása óta. Institute for Jewish Policy Research, 2011. Szeptember
- Kovács Mónika: Az előítéletek okai és mérséklésük lehetőségei: a szociálpszichológiai nézőpont. In: Alkalmazott pszichológia. XII. Évfolyam, 1-2. Szám, 2010.
- Váradi Luca: Az Uccu Roma Informális Oktatási Alapítvány „cigánynak lenni – ismerjük meg egymást!” című középiskolai foglalkozásának értékelése. 2013. Augusztus
- Haver alapítvány Identitás foglalkozás oktatófüzet, 2015.
- Kovács András előadása a magyar zsidóságról, 2016. Április 12.
- Simonovits Bori előadása a Haver alapítvány képzésén, 2015. Október 31.
- [www.haver.hu](http://www.haver.hu)
- <http://melegsegmegismeres.hu/>
- <http://www.uccualapitvany.hu/>

Lektorálta: Dr. Koncz István

Az alább olvasható gyakorlatok érzékenyítő játékok, melyek elsősorban a fogyatékos emberek akadályozottságának érzelmi megélését célozzák. A játékok közelebb hozzák az ép személyek számára a fogyatékos ember mozgási és látási nehézségeit.

A gyakorlatokat nem izoláltan, hanem egy csoportfolyamat keretén belül érdemes alkalmazni, ahol megtörténik a bizalomépítés és kölcsönös interakció a csoporton belül, hiszen előre nem lehet tudni, kinek milyen érintettsége van a témában, mely a megbeszélések során nyílttá válhat. A csoportok létszáma ideális esetben 10- 12 fő, de ettől eltérhet +/- 2-3 fővel.

A játékok ismertetése nem követ egy csoportfolyamatot, hanem izoláltan tekinthetőek.

### **1. Mozgáskorlátozottság**

**Séta a teremben** Séta épen, séta korlátozottan

Forrás: Bartos, É, Berényi, A, Riesz, M, Torda, Á, Török, R, & Vitéz, Gy. (2011) *Esélyteremtő kapcsolati tréning háttéranyagokkal*. Budapest, FSZK. 57.o. „A fizikai és info-kommunikációs akadálymentesítés szakmai hátterének kialakítása” című TÁMOP 5.4.5 kiemelt project keretében.

Cél: Érzékenyítés. A korlátozott mozgás megtapasztalása, Az akadályozottság érzelmi megélése.

Séta a teremben korlát nélkül és korlátozottan, interakcióba lépés mindenkivel

A korlátozott mozgás megtapasztalása szimulált helyzetben

A korlátozott mozgás érzelmi megélése, érzékenyítés

Időigény: 20 perc

Eszközigény: Rehabilitációs segédeszközök: mankó, esetleg kerekesszék (elhagyható)

Instrukciók, menet:

- a) séta a teremben szabadon, interakcióba lépni mindenkivel valamilyen módon - 2 perc
- b) tovább séta egyik láb felhúzva interakcióba lépni mindenkivel valamilyen módon – 2perc
- c) tovább séta egyik láb felhúzva, 5 fő mankót kap segítségül interakció lépni mindenkivel valamilyen módon – 2 perc,  
másik 5 fő két lábbal sétál
- d) u.a. mint c) csak csere, fordított szerepben – 2 perc
- e) séta mindenkinek két lába felhúzva mankó segítségével interakció lépni mindenkivel valamilyen módon - 2 perc

Variációk:

- különböző instrukciókat lehet adni átlagosnál lassúbb, gyorsabb vagy célirányos mozgásra.
- kerekesszékekkel is lehetséges ugyanezeket a gyakorlatokat, kibővítve folyosói, és liftben való közlekedési feladatokkal

Megbeszélés:

A gyakorlat után visszaülve a résztvevők a helyükre ülve a következő kérdéseket beszélnek meg.

A gyakorlat során megtapasztaltak tudatosítása a következő, és spontán felmerülő kérdésekre adott válaszokkal.

- Mit érzett a különböző variációkban? Kudarcs, siker érzése...
- Mikor érezte a legjobban magát, mikor a legrosszabbul?
- Mit figyelt meg magán és másokon, hogyan akadályozta vagy segítette a korlátozott mozgás a kapcsolatba lépést a másikkal?

- Mire/ kire figyelt a különböző esetekben?
- Hogyan módosult a verbális és nem verbális kommunikáció a különféle helyzetekben?
- Volt-e különbség a kommunikációban, ha hasonló „mankóssal”/kerekeszkessel, vagy ha mankó/kerekeszkék nélkülivel találkozott? - vagy amikor Önnek nem volt mankója/kerekeszéke?

## 2. Hétköznapokban

Tartalom: Érzékenyítés. Hétköznapi feladatok kéz – korlátozottan

Forrás: Bartos, É, Berényi, A, Riesz, M, Torda, Á, Török, R, & Vitéz, Gy. (2011) *Esélyteremtő kapcsolati tréning háttéranyagokkal*. Budapest, FSZK. 57.o. „A fizikai és info-kommunikációs akadálymentesítés szakmai hátterének kialakítása” című TÁMOP 5.4.5 kiemelt project keretében.

Időigény: 22 perc

Eszközigény: Instrukciós lapok, külön-külön 5 példányban + 1pld. Oktatónak

Instrukciók, menet:

Párokba rendeződés, így 5 pár lesz.

- a) először a párok húznak instrukciós lapot, az egyik tag hátraszorítja az egyik kezét és a másik tag megkéri a lap alapján, hogy hajtsa végre az utasítást
- b) aztán két kézzel ugyanezt
- c) majd csere a pár két tagja szerepet cserél, és a)-t majd b)-t végrehajtja
- d) a gyakorlat közben a nem végrehajtó pár figyelni a társa nem verbális kifejezéseit

Az instrukciós lapon lévő feladatok:- ezekből többet is lehet.

- nyomtatvány kitöltése
- aláírás,
- boríték címezés, levél kivétele onnan
- öltözködési feladatok, stb.

Megjegyzés: az időt nem lehet előre meghatározni, mert különféle ütemben fogják végrehajtani, de ügyelni kell, hogy összesen 12 perc legyen és a megbeszélésre is jusson 10 perc

Variációk:

- különböző instrukciókat lehet adni átlagosnál lassúbb, gyorsabb vagy célirányos mozgásra.
- bizonyos feladatokat bármi segítségével meg lehet oldani, vagy anélkül

Megbeszélés: A gyakorlat után visszaülve a résztvevők a helyükre ülve a következő kérdéseket beszélnek meg.

A gyakorlat során megtapasztaltak tudatosítása a következő, és spontán felmerülő kérdésekre adott válaszokkal.

- Mit érzett a különböző variációkban? Kudarc, siker érzése...
- Mikor érezte a legjobban magát, mikor a legrosszabbul?
- Mit figyelt meg magán és másokon, hogyan akadályozta vagy segítette a korlátozott mozgás a kapcsolatba lépést a másikkal?
- Mire/ kire figyelt a különböző esetekben?
- Hogyan módosult a verbális és nem verbális kommunikáció a különféle helyzetekben?
- Volt-e különbség a kommunikációban, ha hasonló „mankóssal”/kerekeszkessel, vagy ha mankó/kerekeszkék nélkülivel találkozott? - vagy amikor Önnek nem volt mankója/kerekeszéke?

## 3. Mozdulatlanul

Tartalom: háton fekvés, kemény talajon

Forrás: Bartos, É, Berényi, A, Riesz, M, Torda, Á, Török, R, & Vitéz, Gy. (2011) *Esélyteremtő kapcsolati tréning háttéranyagokkal*. Budapest, FSZK. 58.o. Márkus Eszter tananyag fejlesztési



szakértő (FSZK) fejlesztette a „A fizikai és info-kommunikációs akadálymentesítés szakmai hátterének kialakítása” című TÁMOP 5.4.5 kiemelt project keretében.

Időigény: 30 perc

Eszközigény: nagy méretű törülköző

Instrukció:

Feküdj a földre, a kiterített törülközőre, és maradj teljesen mozdulatlanul háton fekvésben, ameddig bírod.

Legalább 15 percet mindenképpen ki kell bírni

**Kérdések:**

- Milyen információkat szereztél a mozdulatlan háton fekvésben saját magadról és a környezetről?
- Mit láatsz?
- Mekkora a látótered? Milyen nagy a terem?
- Látod a melletted fekvőt?
- Látod azt, aki hozzád beszél?
- Milyennek érzed a tested?
- Mely pontokon érzed a testedet?
- Van-e összefüggés az egyes érzékelt testrészek között?
- Mennyit érzel a kezedből? Milyen formája van?
- Milyen alakja van a testednek?
- Mekkora (milyen nagy) vagy?
- Megfelelő a légzésed?

**Lehetséges válaszok:**

- A látótér beszűkült.
- Nem látom, aki mellettem fekszik.
- Nem látom, aki hozzám beszél
- Csak a mennyezetet látom.
- A mennyezet szerkezete összerosódik a szemem előtt. Ezért becsukom a szemem.
- A testem csak összefüggéstelen pontokból áll. Érzékelhető a tarkóm, a lapockám, a könyököm és a sarkam. A többi testrészem nem érintkezik a talajjal.
- A testem szélesebb és kisebb, mint mondjuk egy tojás, vagy nagyobb és hosszabb. A légzés korlátozott.

#### **4. Hallássérülés**

**Némán**

Tartalom: A kommunikációs akadályozottság megtapasztalása

Bartos, É, Berényi, A, Riesz, M, Torda, Á, Török, R, & Vitéz, Gy. (2011) *Esélyteremtő kapcsolati tréning háttéranyagokkal*. Budapest, FSZK. 59.o. Perlusz Andrea tananyag fejlesztési szakértő (FSZK) fejlesztette a „A fizikai és info-kommunikációs akadálymentesítés szakmai hátterének kialakítása” című TÁMOP 5.4.5 kiemelt project keretében.

Időigény: 25 perc

Eszköz: video lejátszó, egy rövid video felvétel, ahol sok verbalitás van, és nem verbális elemek is. Papír íróeszköz mindenkinek.

Instrukció:

Egy 6 perces videofelvételt fogok lejátszani úgy, hogy leveszem a hangot róla.

Papír ceruza a kézben.

A résztvevők próbálják meg leolvasni a szereplőkről, hogy ki mit gondol, és főként mit közöl a másikkal a kapcsolat során. Figyeljete a non-verbális és metakommunikatív jelzésekre.

A feljegyzések után újra le kell játszani, most már hanggal.

Megbeszélés: Tévesztések, érzések, nehézségek, hibák okai, egyéb...

## **5. Hajtsd végre (irányítsunk szavak nélkül)**

Tartalom:

A nem verbális kommunikáció módozatainak bemutatása beszédakadályozottság esetén.

A testnyelv és más nem verbális kommunikációs eszközök használatának gyakorlása.

Forrás: Rudas, J. (1977) *Delfi örökösei*. Budapest. Gondolat-Kairosz. 272.o

Időigény: 30 perc (gyakorlatok számától függően)

Eszközigény: Cédulák, mindegyiken más és más utasítás, valamint az alkalmazandó nem verbális technika megnevezése. Vagy egy lista, amelyen ezek megtalálhatók. Videó-berendezés kamerával (elhagyható).

Instrukció, menet:

- Önként jelentkező párokat jelölünk ki. A feladat az, hogy a pár egyik tagja nem verbális eszközökkel irányítsa a másikat.
- A végrehajtandó feladatot tartalmazó cédulát (listát) adjuk az irányító kezébe, aki annak megmutatása nélkül elvégzetteti a feladatot a cédulán megjelölt nem verbális módszer segítségével. Beszéd nincs megengedve.
- Hívjuk fel a figyelmet a kommunikáció alapvető törvényszerűségére: a közlésünk akkor érthető, ha a másik számára érthető!
- A gyakorlatot videóra vehetjük, és a visszajátzás során elemezhetjük a testnyelvet, a nem verbális eszközöket és a hatékonyságot.

**JAVASLATOK A FELADATOKRA:**

- a. Adjon egy pohár vizet.
- b. Nyissa ki az ajtót (zárja be).
- c. Húzza félre a függönyt (húzza össze).
- d. Simogassa meg, egyik csoporttársát.
- e. Közölje: hány óra van.
- f. Üljön le (álljon fel).
- g. Karoljon bele egyik csoporttársába és vezesse ki a teremből.
- h. Mindenkiel fogjon kezét (az első sorban ülőkkel).
- i. Kérjen valakitől tollat és papírt.
- j. Kérjen táncra valakit

Megbeszélés: érzések, nehézségek, akadályok, törvényszerűségek, egyértelműségek, nonverbális elemek a saját és társ kommunikációjában

**Köszönetnyilvánítás**

Jelen szakirodalmi gyűjtemény a Professzorok az Európai Magyarországért Egyesület által megvalósított NTP-FTH-15-0075 azonosító számú *Fiatal tehetségek a különleges bánásmódot igénylőkért* pályázat keretében jelent meg. Ezúton köszönöm mentorom, Dr Riesz Mária támogatását!

## Varga Szamanta: **Érzékenyítő gyakorlatok beszéd és hallás akadályozottságokra /játékgyűjtemény/**

Lektorálta: Dr. Koncz István

Az alább olvasható gyakorlatok érzékenyítő játékok, melyek elsősorban a fogyatékos emberek akadályozottságának érzelmi megélését célozzák. A játékok közelebb hozzák az ép személyek számára a fogyatékos ember beszéd és hallási nehézségeit.

A gyakorlatokat nem izoláltan, hanem egy csoportfolyamat keretén belül érdemes alkalmazni, ahol megtörténik a bizalomépítés és kölcsönös interakció a csoporton belül, hiszen előre nem lehet tudni, kinek milyen érintettsége van a témában, mely a megbeszélések során nyílttá válhat. A csoportok létszáma ideális esetben 10- 12 fő, de ettől eltérhet +/- 2-3 fővel.

A játékok ismertetése nem követ egy csoportfolyamatot, hanem izoláltan tekinthetőek.

### **1.Hang nélkül 1.**

#### **Beszéd akadályozottság**

Forrás: Bartos, É, Berényi, A, Riesz, M, Torda, Á, Török, R, & Vitéz, Gy. (2011) *Esélyteremtő kapcsolati tréning háttéranyagokkal*. Budapest, FSZK. 52.o. Fehérné Kovács Zsuzsa tananyag fejlesztési szakértő (FSZK) nyomán a „A fizikai és info-kommunikációs akadálymentesítés szakmai hátterének kialakítása” című TÁMOP 5.4.5 kiemelt project keretében.

Tartalma: A beszédképtelenség/akadályozottság élményének megtapasztalása

Időigény: 20 perc megbeszéléssel

Instrukciók, menet:

Alkossunk párokat!

Legyen egy „beszélő” és egy „nem beszélő” személy.

A „beszédképtelen” személy beszéd nélküli kommunikációval érje el kommunikációs szándéka megvalósulását abban az adott imitált helyzetben (kérés, utasítás, beszélgetés, egyre nehezedő célokkal a kórházban. pl. Szomjas vagyok, vizet kérek; Nem szeretem az ételt hidegen, kérem, hogy melegítsék meg. ;Vegyél fel másik ruhát, ez nem áll jól neked) úgy, hogy csak non-verbális eszközöket vehet igénybe, a beszélő félnek ezeken keresztül kell a szándékát kitalálnia. A résztvevők szerepet cserélnek egy-egy feladat után.

Variációk:

- a) - a beszélő személy ki akarja találni a szándékot
- b) - beszélő személy érdektelen a kommunikációban

Megbeszélés: Szempontok: érzések a különböző szerepekben, a kommunikáció akadályai, nehézségei, egyéb.

### **2.Hang nélkül 2.**

Tartalom: Kommunikációs akadályozottság

Forrás: Bartos, É, Berényi, A, Riesz, M, Torda, Á, Török, R, & Vitéz, Gy. (2011) *Esélyteremtő kapcsolati tréning háttéranyagokkal*. Budapest, FSZK. 52.o. Fehérné Kovács Zsuzsa tananyag fejlesztési szakértő (FSZK) nyomán a „A fizikai és info-kommunikációs akadálymentesítés szakmai hátterének kialakítása” című TÁMOP 5.4.5 kiemelt project keretében.

Időigény: 30 perc

Instrukció:

Egy önként jelentkező kimegy a teremből és a következő szituációt kell eljátszania mozgással:

- a) „Szomorú vagyok, mert haraggal váltam el az édesanyámtól reggel. Az történt ugyanis, hogy felborult a kakaós-bögrém és az egész kiömlött az asztalra és a konyhakőre. Édesanyám nagyon megszidott, pedig tényleg véletlen volt.”
- b) „Egy csúnya éles kavics van a cipőmben, légy szíves szedd ki!”
- c) „Szeretném a rózsaszínű párducot, vagy a táblakrétát vagy a flip-chart táblához való színes filcet.”
- d) „Nagyon boldog vagyok, mert tegnap megdicsért mozgásnevelés foglalkozáson a Kati néni.”

A csoportnak kérdezgetnie kell a „sérültet” és ki kell találni, hogy mire gondol.

Megbeszélés: Tévesztések, érzések, nehézségek, hibák okai, akadályok „helyei”, egyéb...

### 3. Dadogás .

Tartalom: Dadogás zenében történő feldolgozása

Zene hallgatás , megbeszélés:

Forrás Bartos, É, Berényi, A, Riesz, M, Torda, Á, Török, R, & Vitéz, Gy. (2011) *Esélyteremtő kapcsolati tréning háttéranyagokkal*. Budapest, FSZK. 52.o. Fehérné Kovács Zsuzsa tananyag fejlesztési szakértő (FSZK) nyomán a „A fizikai és info-kommunikációs akadálymentesítés szakmai hátterének kialakítása” című TÁMOP 5.4.5 kiemelt project keretében.

Időigény: 20 perc

Eszközök: CD lejátszó, Rock zene:

Supernem: - K-k-kétszer ( Papp Szabolcs, dadogó zeneszerző)

Első körben még mindenki utál, sz-sz-szépen nézek a szemüvegen át.

De-de látod ma-ma milyen a vi-világ, de a po-po-pofozó srác m-m-mást lát.

Nem bírja a bu-bu-burámat, nem tetszik neki-kik tartom a számat.

Hogy ha jönnének a szavak, na de mo-mondanék egy párat.

Máshogy mondom, furcsa módon

Te a Földön én a Holdon

Mondd ahogy akarod, értsd ahogy akarod, úgy ahogy akarod.

Miért go-go-gond egy kicsit vicces az egész, ké-ké-kétszer tu-tudom, Neked egyszer is elég.

Po-po-pofozós srác szólt, ra-ragad, mint a méz, de-de ne szí-szidd a fejem mikor hazamész.

Kényelmetlen gyerekkori gondok. Én sem értem néha azt, hogy mit is mondok.

De kicsi vagyok, nem ugatok, nem ugrálhatok csak szépen meg-fer-tő-zőm-a-nagy-vi-lá-got.

Hadd legyek én is a tetején.

Hadd játsszam én a hős szerepét.

Hadd legyek én is az egy kicsikét.

Máshogy mondom, furcsa módon

Te a Földön én a Holdon

Mondd ahogy akarod, értsd ahogy akarod, úgy ahogy akarod.

Máshogy mondom, furcsa módon

Te a Földön én a Holdon

Ez másról szól rólam szól, nem a bolygókról

Hadd legyek én is a tetején.

Hadd játsszam én a hős szerepét.

Hadd legyek én is az egy kicsikét.

Jöjjön még egyszer ez a rész.

Hadd játsszam én a hős szerepét.

Hadd legyek én is az egy ki-ki-k-k-kicsikét.

Máshogy mondom, furcsa módon  
Te a Földön én a Holdon  
Mondd ahogy akarod, értsd ahogy akarod, úgy ahogy akarod.  
Máshogy mondom, furcsa módon  
Te a Földön én a Holdon  
Ez másról szól, rólam szól, nem a bolygókról.

(A dal a You Tube-ról letölthető: <https://www.youtube.com/watch?v=1I7Ma3yGEjk>)

Megbeszélés: Benyomások megfogalmazása a zenéről és benyomások a szövegről a dadogás tükében. Benyomások az előadóról, mint beszédakadályozott sikeres személyről. Szöveg elemzése, párban.

#### **4.Közlekedj 1.**

##### **Látássérülés**

Tartalom: Közlekedés-tájékozódás belső térben

Forrás: Bartos, É, Berényi, A, Riesz, M, Torda, Á, Török, R, & Vitéz, Gy. (2011) *Esélyteremtő kapcsolati tréning háttéranyagokkal*. Budapest, FSZK. 52.o. Dr. Földiné Angyalossy Zsuzsanna tananyag fejlesztési szakértő (FSZK) nyomán a „A fizikai és info-kommunikációs akadálymentesítés szakmai hátterének kialakítása” című TÁMOP 5.4.5 kiemelt project keretében.

Időtartam: 45 perc

Eszközигény: szemüveg szimulátor

Menet:

A résztvevők 3-4 fős csoportokat alkotnak.

1 fő „látássérült”, 1 fő látó kísérő, 1, vagy 2 fő megfigyelő. Minden csoport kiválaszt az épületen belül egy célpontot (pl. egy bizonyos előadóterem, étterem, könyvtár, tornaterem, stb.). Először minden csoport gyengén/aliglátást szimuláló szemüveget kap. Megbeszélnek az útirányt, majd megkeresik a célpontot. Ha elérték, újabb úti célt választanak, szemüveget és szerepet cserélnek és addig végzik a feladatot, amíg mindenki egyszer átélhette a gyengénlátást.

A fenti feladat teljes szemtakarásban. Itt a látó kísérő egyben vezető is, de a „vak” személy igyekszik aktívan részt venni (vizuális memóriájára támaszkodva odafigyel a tapintható, hallható, szagolható támpontokra). Szerepcserével addig folytatják a gyakorlatot, míg a csoport valamennyi tagja megtapasztalhatta a vakságot.

Mindkét típusú feladtnál lehet liftet, és/vagy lépcsőt is használni.

#### **5. Közlekedj 2.**

Forrás: Bartos, É, Berényi, A, Riesz, M, Torda, Á, Török, R, & Vitéz, Gy. (2011) *Esélyteremtő kapcsolati tréning háttéranyagokkal*. Budapest, FSZK. 52.o. Dr. Földiné Angyalossy Zsuzsanna tananyag fejlesztési szakértő (FSZK) nyomán a „A fizikai és info-kommunikációs akadálymentesítés szakmai hátterének kialakítása” című TÁMOP 5.4.5 kiemelt project keretében.

Különböző variációk:

Gyakorlatok szemtakarással – szimulációs szemüvegekkel!

a)Közlekedés, tájékozódás (szimulációs szemüveggel ill. takarással - látó személy jelenlétében vagy kíséretével!!!)

- Hangok/illatok lokalizálása zárt térben/ szabad téren
- Leejtett tárgyak keresése
- Járás a folyósón, s egy meghatározott terem/szoba, vagy helyiség megkeresése
- Nem megszokott kijárat lehetőség keresése (pl. vészkiárat)

- Emeletre fel/levezető lépcső megkeresése – lokalizálása – lépcsőn járás
  - Lift használata
  - Közlekedés jól megvilágított és homályos helyen – zárt térben és szabadban
- b) Kultúrtechnikák/kommunikáció
- Szimulációs szemüveggel
    - o meghatározott oldal/paragrafus/szöveg megkeresése
    - o tájékozódás a telefonkönyvben – meghatározott személy számának megkeresése
    - o rosszul megvilágított helyen történő olvasás
    - o rajzolás, festés vagy színezés színes papíron – ügyelve a kontrasztra
    - o képek elemzése
    - o beszélgetés meghatározott témáról – az éppen beszélő személy megkeresése – Felismerhetőek-e az arcvonásai? Milyen ruhát visel? Van-e rajta szemüveg? Milyen ékszereket visel? Milyen a haja?
    - o információ kérése - adása
  - Blind-fold használatával (szemtakarással)
    - o közlekedés látó kíséreléssel – vezetési technikák
    - o csörgőlabda gurítása meghatározott személynek – mindenképpen legyen egyszer, s jusson vissza a kezdő személyhez
    - o bemutatkozás – hang felé fordulás – a beszélő személy „leírása”
    - o információ kérése – adása
- c) Önkiszolgálás – mindennapi tevékenységek (szimulációs szemüveggel ill. takarással)
- o meghatározott tárgy keresése a fiókban, a szekrényben, az asztalon
  - o egyszerű tiszta készítése, mint pl. keksz sajttal, vagy vajjal kenyer
  - o ajtó kinyitása és bezárása kulccsal
  - o feljegyzés készítése filctollal vagy ceruzával azokról a tárgyokról amelyek a teremben láthatóak – melyik írószerszám volt a megfelelőbb?
  - o emlékezetből felidézése azoknak a tárgyknak, amelyek tapintás/hallás/szaglás útján felfedezhetők a teremben
  - o TV nézés különböző távolságokból
  - o pénzek felismerése
  - o folyadék töltése pohárba (sötét folyadék töltése világos/sötét színű pohárba/csészébe)
  - o konyhai eszközök felismerése – használata
  - o hámozás (alma, krumpoli, hagyma, répa, stb.)
  - o ruhadarabok szétválogatása
  - o telefonálás
- d) Egyebek:
- Tárgyak felismerése anyaguk, hangjuk, illatuk, tapintásuk alapján – mi a teendő, ha gyengénlátó vagy vak személynek adunk ismeretlen tárgyat a kezébe, vagy megszeretnénk neki mutatni valamit
  - Étkezés – az elkészített „falatkák” elfogyasztása, majd olyan étel/ital kínálása, amiről nincsenek előzetes információk (pl. majonézes saláta, zselé, stb.), só-bors használata, stb.
  - Ital-automata használata (pénzbedobás – kiválasztás – elvétel)
  - Látogatás az Ability Parkban
  - Látássérültekről készült didaktikus, illetve művészfilmek részleteinek elemzése

#### Megfigyelés:

##### A megfigyelések rögzítése

- A feladat leírása
- A tapasztaltak rögzítése
- Régebbi – hasonló – élmények felidézése
- A tapasztaltak megfogalmazása – következtetések
- Konkrét javaslatok a probléma megoldására - megfelelő eszköz/módszer kiválasztása

## **6. Vakvezetés**

Tartalom: Látás kiesés, közlekedés segítésével, segítés

Forrás: *Játékkönyv* (szerk: Kaposi László) (2002): Kerekasztal Színházi Nevelési Központ  
Marczibányi Téri Művelődési Központ

Eszközök: csoportlétszám/ 2 db kendő

Instrukció:

Alkossatok párokat, először a páros egyik tagjának bekötözzük szemét egy kendővel. Akinek nincsen bekötve, az hátulról tegye a társa két vállára a két kezét, és szavak nélkül vezesse őt a teremben. Lehetőleg senkivel se ütközz össze, vigyázz társad testi épségére. Székekből akadályokat lehet tenni a terembe, ezt nehezíteni közben, változtatni.

1,5 perc után a pár szerepet cserél

Variációk. - fokozatok:

- a) vezetés egy kézzel
- b) vezetés csak szavakkal érintés nélkül

Megbeszélés: Szerep megélés, érzések, kommunikáció érintéssel, \_biztonság érzés, bizalom, akadályok, nehézség a fokozatokban. stb.

## **Köszönetnyilvánítás**

Jelen szakirodalmi gyűjtemény a Professzorok az Európai Magyarországért Egyesület által megvalósított NTP-FTH-15-0075 azonosító számú *Fiatal tehetségek a különleges bánásmódot igénylőkért* pályázat keretében jelent meg. Ezúton köszönöm mentorom, Dr Riesz Mária támogatását!